

# Freios Farj

EMPRESA CERTIFICADA ISO 9001 - 2000

**Soluções em auto peças.**

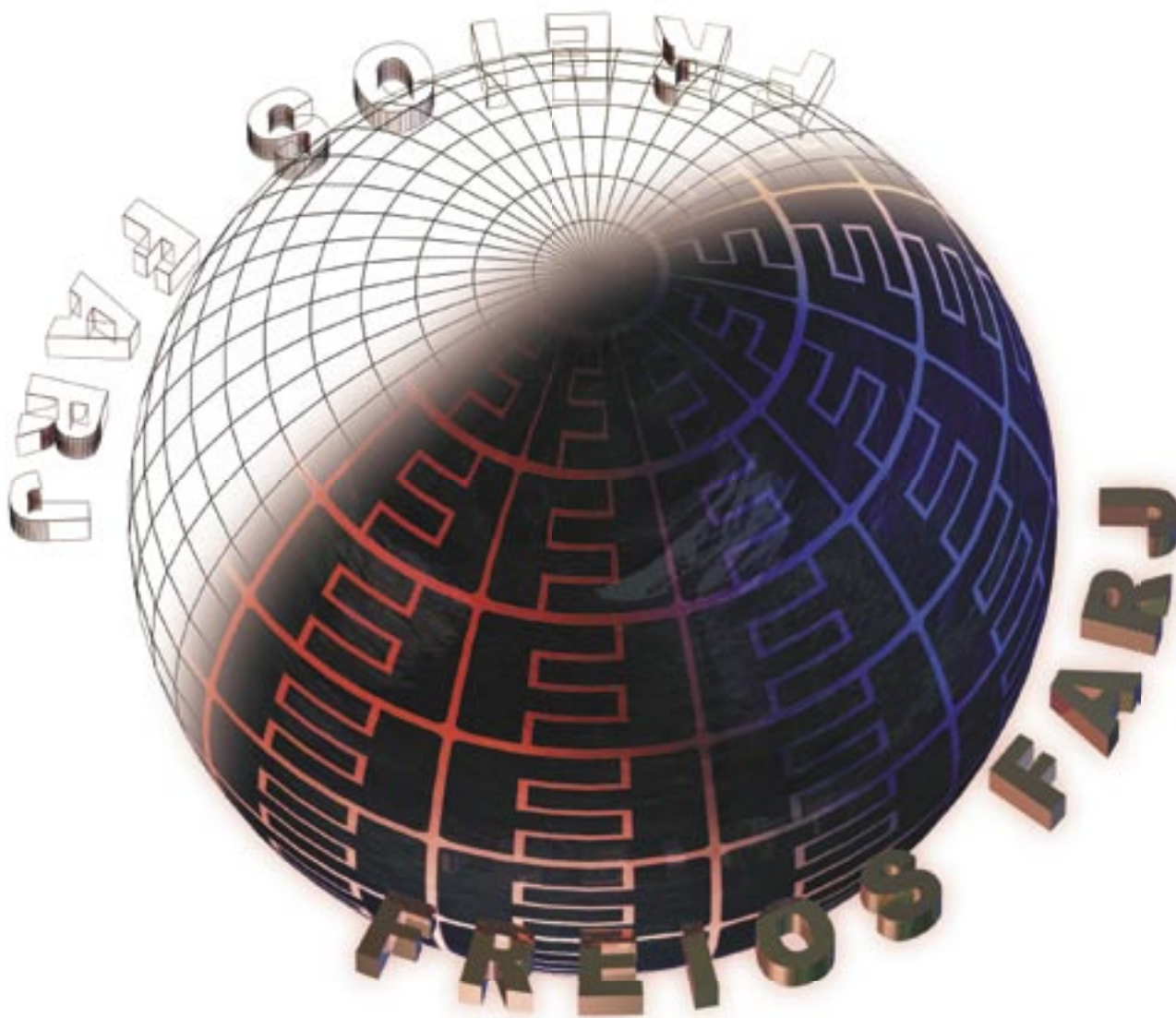

**Catálogo de Produtos**

Catálogo de Productos  
Products Catalogue

**2007 • 2008**



## APRESENTAÇÃO

A elaboração deste catálogo tem por objetivo informar e atualizar nossos clientes em relação às peças e jogos de reparo por nós produzidos ou comercializados.

Todos os itens que o compõe não são originais, porém são intercambiáveis com os mesmos. A intenção de utilizarmos nomes e números de peças originais neste catálogo, é auxiliar nossos clientes a identificar os números Farj correspondentes.

As ilustrações contidas neste catálogo podem não representar exatamente o produto descrito, servindo meramente como orientação visual.

Esperamos que você possa, ao abrí-lo, encontrar um importante instrumento de trabalho no dia-a-dia de seus negócios.

## PRESENTACION

La elaboracion de este catálogo tiene por objetivo informar y actualizar a nuestros clientes en relacion a las piezas y juegos de reparacion por nosotros producidas y comercializadas.

Todos los items que lo componen no son originales, sin embargo son intercambiables con los mismos. La intencion de utilizar nombres y números de piezas originales en este catálogo, es ayudar a nuestros clientes a identificar los números Farj correspondientes.

Las ilustraciones contenidas en este catálogo pueden no representar exactamente el producto descrito, sirviendo meramente como orientacion visual.

Esperamos que usted pueda encontrar un importante instrumento de trabajo en el día a día de sus negocios.

## PRESENTATION

Inform our customers is the purpose of this catalogue.

We always get new products so this is the principal way to have atualization.

Items in this catalogue are not original, but are interchangeable with them. The only purpose of the original part numbers, as shown on the catalogue is to help our customers in finding our corresponding part number.

The illustrations presented here may not exactly represent the product mentioned. In this case, the illustrations will serve only for visual orientation.

We hope you can get a job instrument to help you in your business.



## **A EMPRESA**

Fundada em 1978, a Freios Farj Indústria e Comércio Ltda., iniciou suas atividades como prestadora de serviços no ramo de recondicionamento de sistemas de freio a ar.

Com o passar dos anos, verificando as dificuldades do mercado no fornecimento de peças com qualidade e preços competitivos, a Freios Farj investiu fortemente na modernização de seus equipamentos, na qualificação de seus profissionais e no controle de qualidade de seus produtos.

A política de melhoria constante nos últimos anos, mudou significativamente a estrutura de nossa empresa.

A notável evolução com a criação do laboratório de metrologia, centro de treinamento, aliada a constante modernização da empresa através da aquisição de novos equipamentos como a máquina de medição tridimensional e centros de usinagem, nos permite assegurar qualidade e confiabilidade aos produtos e conquistar novos clientes, tais como empresas de transporte reconhecidas pelo alto grau de manutenção de sua frota.

A informatização com sistema de integração entre todos os setores, facilita e agiliza o recebimento de materiais, controles de produção, atendimento de pedidos, etc.

Como resultado dessa filosofia de trabalho, a Freios Farj sente-se honrada em ter seu sistema da qualidade certificado na norma de gestão ISO 9000 pela BRTÜV desde 1999.

Esse reconhecimento público, motivo de orgulho para nós, também é renovação do nosso compromisso de melhorar sempre.

O nosso maior objetivo, é poder atender nossos clientes no menor espaço de tempo possível, buscando sempre satisfazê-lo na velocidade de suas necessidades.

Freios Farj, mais de duas décadas de trabalho e qualidade.



## LA EMPRESA

Fundada en 1978, Freios Farj Indústria e Comércio Ltda., inicio sus actividades como prestadora de servicios en el ramo de reacondicionamiento de sistemas de freno a aire.

Con el pasar de los años, verificando las dificultades del mercado en la fabricacion de piezas con la calidad y precios competitivos, Freios Farj invirtio fuertemente en la modernizacion de sus equipos, en la calificacion de sus profesionales y en el control de calidad de sus productos.

La política de mejora constante en los últimos años, cambio significativamente la estructura de nuestra empresa.

La notable evolucion con la creacion del laboratorio de medicion, centro de entrenamiento, aliada a la constante modernizacion de la empresa através de la adquisicion de nuevos equipos, como la máquina de medicion tridimensional y centros de maquinados, nos permite asegurar calidad y confiabilidad a los productos y conquistar nuevos clientes, tales como empresas de transporte reconocidas por el alto grado de mantenimiento de su flota.

La informatizacion con el sistema de integracion entre todos los sectores, facilita y agiliza el recibimiento de materiales, controles de produccion, atencion de pedidos y despachos.

Como resultado de esa filosofia de trabajo, Freios Farj se siente honrada en tener su sistema de calidad certificado en la norma de gestion ISO 9000 por la BRTÜV desde 1999.

Ese reconocimiento público, motivo de orgullo para nosotros, tambien es renovacion de nuestro compromiso de mejorar siempre.

Nuestro mayor objetivo, es poder atender nuestros clientes en el menor tiempo posible, buscando siempre satisfacer sus necesidades.

Freios Farj, mas de dos décadas de trabajo y calidad.



## THE COMPANY

Freios Farj started your activities in 1978, as a brake system rebuilder.

Working with the after market difficulties with competitive costs and high quality, Freios Farj strongly invested in workers qualifyng, equipment modernization and products control quality.

Our metrology laboratory, tranning center allowed us check quality and confiability for transport companies that are recognized by the high level maintenance.

The constant improvement, change the company structure that made us conquer the certification serie ISO 9000 (BRTÜV/TÜV Cert) since 1999.

As a result, Freios Farj feels gratefull by the trust that market demonstrate in their products.

That public recognition, that made us very proud is also renewall of the compromisse of getting better.

Our bigger porpose is assist our client in the smallest time as possible.

Freios Farj, more than two decades of work and quality.



FUTURAS INSTALAÇÕES: RUA DOS TUCANOS, 415 - VILA INDUSTRIAL, CARAPICUÍBA / SP

# ÍNDICE

## BENDIX

Descrição	Conv. p/ N°		Pág
	N° Farj	Bendix	
JOGO DE REPARO PARA CÂMARA SPRING BRAKE TIPO 30 IMPORTADA	92015-2		15A
JOGO DE REPARO PARA A VÁLVULA DE PEDAL (SAPÃO)	92065-2	2 SL.698.423 (FORD)	20A
JOGO DE REPARO PARA A VÁLVULA DE PEDAL BENDIX MODERNA	92505-2		20A
JOGO REPARO PARA CÂMARA SBB (TIPO 24...7") IMPORTADO	93835-2		15A
JOGO DE REPARO PARA O CABEÇOTE DE COMPRESSOR TUFLO 500	97015-2	105002	1A
JOGO DE REPARO PARA O REGULADOR DE PRESSÃO D.2	97025-2	105027	2A
JOGO DE JUNTAS PARA O COMPRESSOR TUFLO 500	97035-2	105013	1A
JOGO DE REPARO PARA A CÂMARA SPRING BRAKE TIPO 30 ...8"	97065-2	105046	4A
JOGO DE REPARO SOB MEDIDA PARA CÂMARA SBB TIPO 30...8)	97065-3		4A
JOGO DE REPARO PARCIAL PARA A CÂMARA SBB TIPO 30...8"	97065-4		4A
TRAVA DE EMERGÊNCIA PARA A CÂMARA SBB (TIPO 30 ...8")	97085-0	251330	7A
HASTE DE EMERGÊNCIA PARA A CÂMARA SBB (TIPO 30 ...8")	97145-0	251331	9A
HASTE DE SERVIÇO PARA A CÂMARA SBB (TIPO 30 ...8")	97155-0	225208	9A
CHAPA DE REFORÇO PARA A CÂMARA SBB (TIPO 30 ...8")	97165-0	264340 / 264745	10A
JOGO DE REPARO PARA A VÁLVULA DE PEDAL E-4	97175-2	105 028	17A
JOGO DE REPARO PARA O CABEÇOTE DE COMPRESSOR FORD CARGO BX2150	97195-2	105148	3A
JOGO DE REPARO PARA A CÂMARA SPRING BRAKE (TIPO 24 ...7")	97215-2	105129	12A
JOGO DE REPARO PARCIAL PARA A CÂMARA SBB (TIPO 24 ...7")	97215-4		12A
MOLA DE EMERGÊNCIA PARA A CÂMARA SB (TIPO 30...8)	97235-0	251335	5A
MOLA DE SERVIÇO PARA A CÂMARA SBB TIPO 30...8"	97245-0	234131	5A
FILTRO DE AR PARA AS CÂMARAS SBB TIPO 24 E TIPO 30	97295-0	264338	6A
TRAVA DE EMERGÊNCIA PARA A CÂMARA SBB (TIPO 24 ...7")	97305-0	251491	14A
MOLA DE EMERGÊNCIA PARA A CÂMARA SBB (TIPO 24 ...7")	97315-0	251493	13A
CONJUNTO PISTÃO DE EMERGÊNCIA + LUVA PARA A CÂMARA SBB (TIPO 30...8")	97335-0	264336	8A
JOGO DE REPARO PARA O CABEÇOTE DE COMPRESSOR TUFLO 700	97345-2	105119	2A
JOGO DE JUNTAS PARA O COMPRESSOR TUFLO 700	97355-2	105118	2A
HASTE DE EMERGÊNCIA PARA A CÂMARA SBB (TIPO 24 ...7")	97415-0	251353	13A
PARAFUSO DESATUADOR PARA A CÂMARA SBB (TIPO 30...8")	97425-0	251327	6A
JOGO DE REPARO PARA A VÁLVULA DE DESCARGA RÁPIDA	97475-2	105026	17A
CONJUNTO PISTÃO DE EMERGÊNCIA + LUVA PARA A CÂMARA SBB (TIPO 24...7")	97505-0	264587	13A
JOGO DE REPARO PARA A VÁLVULA RELE RE-4	97515-2	105006	18A
DIAFRAGMA PARA A CÂMARA SBB (TIPO 24 ...7")	97625-0	234100	12A
DIAFRAGMA PARA A CÂMARA SBB TIPO 30 ...8"	97635-0	234101	8A
DIAFRAGMA PARA A CÂMARA SBB TIPO 36 ...9"	97645-0	234362	8A
TAMPA DE EMERGÊNCIA PARA A CÂMARA SB (TIPO 30 ...8")	97895-0	251328	10A
ASSENTO DA MOLA PARA A CÂMARA SB (TIPO 30 ...8")	97905-0	251334	9A
JG DE REPARO P/ A VÁLVULA DE PEDAL DUPLA IMPORTADA (CANADENSE)	97915-2	161 078	19A
JOGO DE REPARO PARA A VÁLVULA TC.2	97965-2	105065	18A
ARRUELA ANTI-EXPLOÇÃO PARA CÂMARAS SBB TIPO 24 E TIPO 30	98065-0	251340	5A
JOGO DE REPARO PARA A VÁLVULA DE PEDAL E-6	98085-2	105159 / 105176	16A
JOGO DE REPARO PARA A VÁLVULA DE PEDAL E-1	98105-2	105007 / 105039	18A
JOGO DE REPARO PARA A VÁLVULA RELE R. 12 (F. CARGO)	98115-2	105146	16A
JOGO DE REPARO PARA A VÁLVULA MODULADORA R-7	98185-2	105134	17A
JOGO DE REPARO PARA A CÂMARA ATUADORA DE EMERGÊNCIA (TIPO 24/30)	98205-2		15A
JOGO DE REPARO PARA A CÂMARA ATUADORA DE EMERGÊNCIA (TIPO 30/30)	98215-2		16A
JOGO DE REPARO PARA A VÁLVULA DE PEDAL IMPORTADA	98485-2	IMPORTADA	19A
JG DE REP. PARCIAL P/ VÁLV. DE PEDAL IMPORTADA (S/ TRAVAS E MOLAS)	98485-4		19A
VÁLVULA DE SEGURANÇA (ROSCA 1/4" NPT)	98595-0	205105	20A
VÁLVULA DE RETENÇÃO SIMPLES (ROSCAS 1/2" X 1/2" NPT)	98605-0	106222 / 228194	21A
ALQJ. P/ VÁLV. DE DESCARGA DO CABEÇOTE (COMP. TUFLO 500/700)	98615-0	237291	3A
VÁLVULA DE RETENÇÃO SIMPLES (COM VÁLV. DE BORRACHA) ROSCAS M.22 X M.22	98625-0	264473	21A
VÁLVULA DE SEGURANÇA (ROSCA 3/8" NPT)	98645-0	289487	21A
TAMPA DE SERVIÇO PARA CÂMARA SBB TIPO 30 (PRATO SEM PRESSÃO)	98725-0	251357	6A
JG DE REPARO DO CABEÇOTE P/ COMPRESSOR TUFLO 501 (COMP. SUECO 15.5)	98735-2	1327886 (VOLVO)	3A
CINTA COMPLETA PARA CÂMARA SBB TIPO 30	98855-0		7A
REPARO DA CINTA PARA CÂMARA SBB TIPO 30	98865-0	105031	7A
CORPO DA CÂMARA SBB TIPO 30" (ROSCA 1/2")	99005-0	251078	10A
CORPO DA CÂMARA SBB TIPO 30" (ROSCA 16 MM)	99005-0V	251079	11A
CÂMARA SPRING BRAKE COMPLETA (TIPO 30)	99015-45	264311 / 264332 264333 / 264404 / 264505	11A
CÂMARA SPRING BRAKE COMPLETA (TIPO 30)	99015-47	8120602 (VOLVO)	11A
VÁLVULA DE RETENÇÃO SIMPLES (ROSCAS M.22 X M.22 X M.16)	99135-0	264714	22A
JOGO DE REPARO PARA CÂMARA IMPORTADA	99595-2	115 862	14A
JOGO DE REPARO SOB MEDIDA PARA CÂMARA IMPORTADA TIPO 30	99595-3		14A

## VARGA

Descrição	Conv. p/ N°		Pág
	N° Farj	Varga	
JOGO DE REPARO PARCIAL P/ CABEÇOTE DO COMPRESSOR MONOCILINDRICO	92655-2	RRVA 0056-1	3B
JOGO DE REPARO P/ O CABEÇOTE DO COMPRESSOR 02 CILINDROS	97005-2	SRCG 0002.8 / RRCG 0010.1	1B
JOGO DE REPARO PARCIAL PARA CABEÇOTE COMPRESSOR VARGA 02 CILINDROS	97005-4		1B
JOGO DE JUNTAS PARA O COMPRESSOR 02 CILINDROS COM RETENTOR	97045-2	RRJU 0004.6	2B
JOGO DE REPARO P/ O CABEÇOTE DO COMPRESSOR 6.90 (MONOCILINDRICO)	97185-2	RRCG 0011.1	3B
JOGO DE JUNTAS PARA O COMPRESSOR 02 CILINDROS SEM RETENTOR	97205-2	RRJU 0006.2	2B
JOGO DE JUNTAS PARA O COMPRESSOR 6.90 (MONOCILINDRICO)	97225-2	RRJU 0005.4	3B
JOGO DE REPARO PARA A CÂMARA FREIO DE MOLA 24/30	97275-2	SRFM 0006.8	4B
JOGO DE REPARO PARA A CÂMARA FREIO DE MOLA 30/30	97285-2	SRFM 0007.6	4B
MOLA DE EMERGÊNCIA PARA AS CÂMARAS FREIO DE MOLA TIPO 24/30 E 30/	97525-0	SPMO 4155-0	4B
JOGO DE REPARO PARA A VÁLVULA DE ALÍVIO RÁPIDO	98455-2	RRVA 0036.5	5B
JG DE PISTÃO MODIFICADO P/ O COMPRESSOR 02 CILINDROS (EL 1300/E 1600)	99985-STD		2B
	99985-025 (010)		
	99985-050 (020)		
	99985-075 (030)		

Descrição	Nº Farj	Conv. p/ Nº Wabco	Pág
JOGO DE REPARO PARA VÁLVULA DE DUAS VIAS	91105-2	884 502 405 2	47C
ÊMBOLO PARA CÂMARA TRISTOP TIPO "F" 20/30 E 24/30	91125-0	925 322 620 2	38C
CONJUNTO CÂMARA TRISTOP 14/24	91155-15	925 328 018 0	44C
	91155-16	925 328 000 0	
	91155-17	925 328 014 0	
	91155-18	925 328 004 0	
CONJUNTO CÂMARA TRISTOP 16/24	91165-25	925 324 208 0	45C
	91165-26	925 324 210 0	
	91165-27	925 324 211 0	
	91165-28	925 324 201 0	
JOGO DE REPARO PARA VÁLVULA RELÉ	91195-2	884 501 702 2	20C
		973 011 000 2	
		973 011 003 2	
PUNHO PARA VÁLVULA DE FREIO DE MÃO	91215-0	961 722 794 2	17C
FLANGE PARA CÂMARA TRISTOP TIPO "F" 24/30	91245-0	925 321 604 4	35C
CAME COMPLETO DO FREIO DE MÃO (CURTO)	91255-0	961 901 070 2	16C
CAME COMPLETO DO FREIO DE MÃO (LONGO)	91265-0	961 902 078 2	16C
CIL. LONGO P/ SERVO EMBREAGEM MBB (SEM INDICADOR DE DESGASTE)	91335-0	970 903 010 4	25C
CIL. LONGO P/ SERVO EMBREAGEM MBB (COM INDICADOR DE DESGASTE)	91345-0	970 903 029 4	25C
VÁLVULA RELÉ (ROSCAS M.16 (02) X M.22 (02))	91355-41	973 001 019 0	20C
VÁLVULA RELÉ (ROSCAS M.22 (04))	91355-42	973 001 010 0	21C
VÁLVULA RELÉ (ROSCAS M.16 (03) X M.22)	91355-43	973 001 020 0	21C
PISTÃO DE ACIONAMENTO PARA MANETIN MODERNO (2 E 4 SAÍDAS)	91365-0	961 722 623 2	16C
PISTÃO DE VEDAÇÃO PARA MANETIN MODERNO (2 E 4 SAÍDAS)	91375-0	961 722 621 4	15C
JOGO DE REPARO PARA VÁLVULA DE ACIONAMENTO DA EMBREAGEM	91385-2	463 022 001 2	49C
CINTA PARA CÂMARA TRISTOP TIPO 14/24 (SEM PARAFUSOS E PORCAS)	91395-0	423 014 350 4	39C
CINTA PARA CÂMARA TRISTOP TIPO 16/24 (SEM PARAFUSOS E PORCAS)	91405-0	423 104 351 4	39C
TAMPA DE SERVIÇO PARA TRISTOP TIPO 14/24	91415-0	925 328 650 2	39C
TAMPA DE SERVIÇO PARA CÂMARA TRISTOP TIPO 16/24	91425-0	925 907 650 2	40C
PISTÃO DE ACIONAMENTO SECUNDÁRIO	91555-0	461 315 626 4	6C
PISTÃO DE ACIONAMENTO PRIMÁRIO	91565-0	461 315 628 4	6C
PISTÃO COMPLETO PARA CÂMARA TRISTOP "G" TIPO 24/30 E 30/30	91595-0	925 432 620 2	37C
JOGO DE REPARO PARA REGULADOR DE PRESSÃO	91635-2	975 303 000 2	10C
CONJUNTO DE MOLA PARA MANETIN MODERNO (2 E 4 SAÍDAS)	91675-2	896 510 810 2	15C
JOGO DE REPARO PARA VÁLVULA DE PEDAL	91705-2		7C
TAMPA DO ÊMBOLO PARA CÂMARAS TRISTOP TIPO 12/16, 14/24 E 20/30	91715-0	925 301 043 4	40C
MOLA DE SERVIÇO PARA CÂMARA SIMPLES DE 14" E CÂMARA TRISTOP 14/24	91725-0	896 052 860 4	40C
MOLA DE SERVIÇO PARA CÂMARA SIMPLES DE 16" E CÂMARA TRISTOP 16/24	91735-0	896 052 890 4	41C
FLANGE PARA CÂMARA TRISTOP TIPO 20/30	91765-0	925 320 600 4	35C
PISTÃO PARA SERVO EMBREAGEM MBB	91785-0	970 051 628 2	26C
HASTE DE SERVIÇO PARA CÂMARA TRISTOP 14/24	91795-0	925 328 629 2	42C
HASTE DE SERVIÇO PARA CÂMARA PARA TRISTOP TIPO 16/24	91805-0	925 324 627 2	43C
HASTE DE SERVIÇO MENOR PARA CÂMARA TRISTOP TIPO 16/24	91855-0	925 905 628 2	43C
JOGO DE REPARO PARA REGULADOR DE PRESSÃO DA APU	92055-2	884 501 917 2 / 432 410 938 2	11C
		932 400 002 2	
JG DE REPARO P/ VÁLVULA SENSÍVEL À CARGA (SUSP. PNEUMÁTICA)	92075-2	475 711 002 2	49C
		884 501 201 2	
FLANGE PARA CÂMARA TRISTOP TIPO "G" 30/30	92115-0	925 422 600 4	36C
VÁLVULA EQUALIZADORA DE PRESSÃO	92165-35	975 002 017 0	21C
KIT COMPLETO PARA VÁLVULA EQUALIZADORA DE PRESSÃO	92165-65		22C
JOGO DE REPARO PARA VÁLVULA RELÉ DA CARRETA	92175-2	971 322 011 2	50C
JOGO DE REPARO PARA VÁLVULA DE FREIO DE MÃO	92245-2	961 723 000 2 / 961 723 008 2	14C
		961 723 009 2	
JOGO DE REPARO PARA VÁLVULA DE FREIO DE MÃO	92255-2	961 723 001 2	14C
JOGO DE REPARO PARA VÁLVULA DE FREIO DE MÃO (PP-1)	92305-2	961 721 900 2	15C
JOGO DE REPARO PARA VÁLVULA DE PEDAL	92375-2	461 315 907 2	9C
PROTECTOR DE DESCARGA PARA VÁLVULA 5/2 VIAS	92435-0	899 470 180 0	49C
JOGO DE REPARO COMPLETO PARA O COMPRESSOR Ø 90 MM (MBB 355)	92465-2		2C
MOLA DE EMERGÊNCIA PARA CÂMARA TRISTOP TIPO "G" 24/30 E 30/30	92475-0	896 080 148 4	33C
JOGO DE REPARO PARA VÁLVULA DE SUSPENSÃO DA CABINE	92525-2	464 007 002 0	17C
		464 007 003 0	
FLANGE PARA CÂMARA TRISTOP TIPO "G" 24/30	92665-0	925 431 601 4	35C
MOLA DE EMERGÊNCIA PARA CÂMARA TRISTOP W TIPO "G" 20/24 E 24/24	92785-0	896 080 146 4	33C
JOGO REPARO PARCIAL PARA CABEÇOTE COMPRESSOR OM 457	93035-2	884 503 212 2 / 411 151 921 2	4C
		411 153 000 2 / 911 153 933 2	
PISTÃO LONGO PARA SERVO EMBREAGEM MBB	93075-0	970 901 631 2	26C
JOGO DE REPARO PARA VÁLVULA DE PROTEÇÃO 6 VIAS APU W	93125-2	884 501 918 2	11C
		934 705 001 2	
JOGO DE REPARO PARA SECADOR DE AR DA APU W	93145-2	884 501 916 2	12C
		932 400 001 2	
JOGO DE REPARO PARA VÁLVULA EQUALIZADORA DE PRESSÃO	93155-2		22C
JOGO DE REPARO PARCIAL PARA SERVO EMBREAGEM (MBB O 500)	93255-2	970 051 917 2	24C
		000 250 03 62 (DAIMLER-CHRYSLER)	
JOGO DE REPARO PARA CABEÇOTE DO COMPRESSOR W CUMMINS (VW/FORD)	93385-2	911 155 920 2	4C
JOGO DE REPARO PARA SERVO EMBREAGEM W (MBB 1944/2638)	93415-2	970 051 974 2	24C
JOGO DE REPARO PARA VÁLVULA 04 CIRCUITOS SCANIA SÉRIE 4	93435-2	884 503 259 2	19C
JOGO DE REPARO PARA VÁLVULA DE PEDAL (OF 1417 / 1620 / 1721 - 98)	93445-2	461 315 913 2 / 884 502 628 2	7C
JOGO DE REPARO PARA SECADOR DE AR APU W (SCANIA)	93495-2	432 410 002 2	12C
PISTÃO COMPLETO PARA REGULADOR DE PRESSÃO W	93535-0	975 300 624 2	9C
JOGO DE REPARO PARA VÁLVULA DE AJUSTE DE PRESSÃO W	93585-2	475 020 012 0	50C
JOGO DE REPARO VÁLVULA PROTETORA 4 CIRCUITOS SEM RETENÇÃO (SCANIA)	93595-2	934 702 006 2	18C
JOGO DE REPARO P/ VÁLV. PROTETORA 04 CIRCUITOS COM RETENÇÃO (FORD / VW)	93605-2	934 702 905 2	19C
JOGO DE REPARO EMERGÊNCIA PARA TRISTOP 12/16 (MICRO MBB)	93685-2	925 324 005 2	28C
JOGO DE REPARO CABEÇOTE PARA COMPRESSOR W (O 500)	93695-2	411 154 000 2	1C
JOGO DE REPARO COMPLETO PARA COMPRESSOR W (O 500)	93705-2		1C
JOGO DE REPARO PARA VÁLVULA 06 VIAS APU W (O 500)	93735-2	884 502 866 2	11C
HASTE PARA CÂMARA DIANTEIRA W TIPO 20	93765-0	423 105 620 2	41C
HASTE PARA CÂMARA TRISTOP TIPO "F" W 24"	93785-0	884 502 750 0	44C
HASTE EXTRA LONGA PARA TRISTOP 14/24 W	93825-0	925 328 005 0	42C
HASTE PARA CÂMARA DIANTEIRA W TIPO 16	93845-0	423 104 623 2	41C
HASTE PARA TRISTOP "F" TIPO 20 W	93855-0	925 925 627 2	43C



HASTE PARA CÂMARA DIANTEIRA W TIPO 24	93865-0	925 910 623 2	42C
CONJUNTO PARA VÁLVULA DE PEDAL (SC 113)	93885-79	461 315 100 0	8C
JOGO DE REPARO PARA VÁLVULA RELE W COM RETENÇÃO (SCANIA)	93895-2	973 011 004 2	20C
JOGO DE REPARO PARCIAL PARA COMPRESSOR W 02 CILINDROS (O 500)	93955-2	411 553 920 2 (SEM CABEÇOTE E PLACA)	1C
VÁLVULA DE LÂMINAS PARA O COMPRESSOR WABCO Ø 90MM (MB 355)	97055-0	411 034 500 2	2C
JG DE REPARO P/ A VÁLV. DE LÂMINAS DO COMPR. WABCO Ø 90MM (MB 355)	97075-2	411 034 003 2	2C
REPARO PARA A CÂMARA TRISTOP 14/24 E 16/24 (EMERGÊNCIA)	97395-2	925 320 001 2	27C
JOGO DE REPARO PARA A CÂMARA TRISTOP 12/16 (EMERGÊNCIA)	97405-2	925 325 002 2	27C
JOGO DE REPARO PARA O CILINDRO AMPLIFICADOR (CÂMARA AUXILIAR)	97435-2	421 305 002 2	12C
JOGO DE REPARO PARA O COMPRESSOR WABCO Ø 90 MM (MB 355)	97445-2	411 034 004 2	3C
JOGO DE REPARO PARA O EXAUSTOR (BOMBA DE VÁCUO)	97455-2	014 183	27C
JOGO DE REPARO PARA A VÁLVULA DE FREIO DE MÃO (MANETIM)	97485-2	961 701 004 2	13C
JOGO DE REPARO PARCIAL PARA A VÁLVULA DE PEDAL	97495-2	461 315 006 2 / 884 503 505 2	5C
PISTÃO PARA O COMPRESSOR WABCO Ø 90MM (MB 355)	97755-0 (STD)	411 042 620 2 (STD)	3C
	97765-0 (020)	411 042 623 2 (020)	
	97775-0 (040)	411 042 626 2 (040)	
JOGO DE REPARO PARA A CÂMARA TRISTOP 20/30 E 24/30 (EMERGÊNCIA)	97985-2	925 320 002 2	28C
JOGO DE REPARO PARA O REGULADOR DE PRESSÃO MODERNO	98195-2	975 300 000 2	9C
JOGO DE REPARO COMPLETO PARA A VÁLVULA DE PEDAL	98245-2	461 315 007 2 / 884 503 506 2	5C
JOGO DE REPARO PARA VÁLVULA DE PEDAL PARA ALTA TEMPERATURA	98245-2 AT	461 315 007 2	5C
MOLA DE EMERGÊNCIA PARA A CÂMARA TRISTOP 12/16	98255-0	896 047 361 4	32C
MOLA DE EMERGÊNCIA PARA A CÂMARA TRISTOP 14/24 E 16/24	98265-0	896 047 180 4	32C
MOLA DE EMERGÊNCIA PARA A CÂMARA TRISTOP 20/30 E 24/30	98275-0	896 510 130 4	32C
VÁLVULA DE SEGURANÇA (10,8 ± 0,2 BAR / ROSCA ¼" NPT - 18 FPP)	98655-0	455 608 207 0	45C
VÁLVULA DE SEGURANÇA (10,7 ± 0,2 BAR / ROSCA M16X1,5 CÔNICA)	98665-0	434 608 202 0	46C
VÁLVULA DE SEGURANÇA (15,5 -1,0 BAR / ROSCA M14X1,5 CÔNICA)	98675-0	434 608 204 0	46C
VÁLVULA DE SEGURANÇA (10,4 - 0,6 BAR / ROSCA M16X1,5 CÔNICA)	98685-0	434 608 209 0	46C
JOGO DE REPARO PARA MANETIM MODERNO 2 SAÍDAS	98745-2	961 722 002 2	13C
		884 500 269 2 (S/ CAME)	
JOGO DE REPARO PARA MANETIM MODERNO 4 SAÍDAS	98755-2	961 722 004 2	14C
		884 514 005 2 (S/ CAME)	
DIAFRAGMA PARA CÂMARA TRISTOP 14/24	98845-0	897 121 610 4	30C
JOGO DE REPARO PARCIAL PARA VÁLVULA FREIO DE MÃO (SC112/142)	98905-2	961 702 001 2	13C
DIAFRAGMA PARA CÂMARA TRISTOP 12/16	98925-0	897 120 505 4	30C
DIAFRAGMA PARA CÂMARA TRISTOP 16/24	98935-0	897 120 510 4	31C
DIAFRAGMA PARA CÂMARA TRISTOP 20/30	98945-0	897 120 520 4	31C
DIAFRAGMA PARA CÂMARA TRISTOP 24/30	98955-0	897 120 535 4	31C
JG DE REPARO PARA O CABEÇOTE DO COMPRESSOR INTEGRADO (Ø 94MM)	98975-2	411 003 008 2	4C
VÁLV. DE SEG. PARA VOLVO (9,7 ± 0,3 BAR / ROSCA M16X1,5 CÔNICA)	98985-0	434 608 208 0	47C
JOGO DE REPARO PARA CÂMARA TRISTOP 12/16 (SERVIÇO)	99045-2	925 325 000 2	28C
JOGO DE REPARO PARA CÂMARA TRISTOP 14/24 (SERVIÇO)	99065-2	925 328 000 2	29C
JOGO DE REPARO PARA VÁLVULA DISTRIBUIDORA IMPORTADA	99075-2	973 009 000 2	45C
JOGO DE REPARO PARA CÂMARA TRISTOP 16/24 (SERVIÇO)	99085-2	925 324 001 2	29C
JOGO DE REPARO PARA CÂMARA TRISTOP 20/30 (SERVIÇO)	99095-2	884 500 372 2	29C
		925 320 007 2	
JOGO DE REPARO PARA CÂMARA TRISTOP 24/30 (SERVIÇO)	99105-2	884 500 373 2 / 925 321 008 2	30C
VÁLVULA DE ESCOAMENTO DE ÁGUA	99125-0	934 300 001 0	47C
GUARDA PÓ PARA SERVO EMBREAGEM	99155-0	897 754 181 4	25C
		897 754 182 4	
JOGO DE REPARO PARA VÁLVULA RELÉ	99175-2	973 001 004 2	19C
JOGO DE REPARO PARA VÁLVULA DRENAGEM AUTOMÁTICA	99195-2	434 300 000 2	36C
JOGO DE REPARO PARA VÁLVULA DE PEDAL	99205-2	014 157 / 884 509 018 2	7C
JOGO DE REPARO PARA VÁLVULA 04 VIAS COM RETENÇÃO	99275-2	934 702 004 2	18C
JOGO DE REPARO PARA VÁLVULA DE DESCARGA RÁPIDA	99285-2	884 500 426 2	48C
		973 500 003 2	
JOGO DE REPARO PARA VÁLVULA 04 VIAS	99295-2	934 901 005 2	18C
JOGO DE REPARO PARA CÂMARA TRISTOP 20/24 E 24/24 (IMPORTADA)	99305-2	925 430 001 2	36C
JOGO DE REPARO PARA CÂMARA TRISTOP 24/30 (IMPORTADA)	99345-2	884 500 631 2	37C
		925 420 002 2	
FLANGE PARA CÂMARA TRISTOP 14/24	99425-0	925 328 600 4	34C
FLANGE PARA CÂMARA TRISTOP 16/24	99435-0	925 304 600 4	34C
PARAFUSO DESATUADOR E PORCA P/ CÂMARAS TRISTOP'S TIPO 12/16, 14/24, 16/24, 20/50	99465-0	884 538 012 2	33C
		891 320 280 4	
CILINDRO PARA CÂMARAS TRISTOP'S 14/24 E 16/24	99505-0	925 321 010 2	34C
CILINDRO PARA SERVO EMBREAGEM MBB (SEM INDICADOR DE DESGASTE)	99525-0	970 051 013 4	22C
DIAFRAGMA PARA TRISTOP'S 24/24 E 24/30 (IMPORTADAS)	99535-0	897 120 536 4	37C
JOGO DE REPARO PARA SERVO DE EMBREAGEM	99545-2	970 051 906 2	23C
		970 051 956 2	
JOGO DE REPARO PARCIAL PARA SERVO DE EMBREAGEM	99545-4	970 051 963 2	23C
JOGO DE REPARO PARA VÁLVULA DE LÂMINAS PARA O COMPRESSOR 366	99585-2		3C
JOGO DE REPARO PARA VÁLVULA 5/2 VIAS	99605-2	463 063 000 2	48C
CILINDRO PARA SERVO EMBREAGEM (COM INDICADOR DE DESGASTE)	99635-0	970 901 018 4	23C
DIAFRAGMA PARA CÂMARA TRISTOP 30/30	99645-0	897 120 546 4	38C
JOGO DE REPARO PARA SERVO DE EMBREAGEM (CILINDRO MAIOR)	99655-2	970 051 954 2	24C
		970 051 955 2	
HASTE PARA CÂMARA TRISTOP "F" TIPO 24	99685-0	925 910 620 2	44C
CONJ. SERVO EMBREAGEM PARA MERCEDES (TIPO SCANIA C/ HASTE MERCEDES)	99715-75	970 051 128 0	26C
JOGO DE REPARO PARA A VÁLVULA DE PEDAL (MBB 1620)	99725-2	461 315 002 2	6C
CAPA PARA MANETIM MODERNO (2 E 4 SAÍDAS)	99745-0	884 515 001 2	17C
EMBOLO PARA TRISTOP 14/24 E 16/24	99815-0	925 903 624 2	38C
JOGO DE REPARO PARA VÁLVULA DISTRIBUIDORA	99845-2	973 002 004 2	48C
		973 002 003 2	
CONJUNTO VÁLVULA DE PEDAL	99855-55	461 315 038 0	8C
		461 315 040 0	
		461 315 066 0	
CONJUNTO REGULADOR DE PRESSÃO	99865-66	975 300 110 0	10C
		975 300 111 0	
		975 300 113 0	
CORPO SUPERIOR DA VÁLVULA DE PEDAL W	985.010	461 315 023 4	8C
CORPO INTERMEDIÁRIO DO REGULADOR DE PRESSÃO W	986.003	975 902 017 4	10C

Descrição	Conv. p/ N°		Pág
	N° Farj	Knorr	
DIAFRAGMA PARA CILINDRO COMBINADO TIPO 20/24	815.011	3B 42 465	11D
DIAFRAGMA PARA CILINDRO COMBINADO TIPO 14/24	816.001	2B 54 871	10D
DIAFRAGMA PARA CILINDRO COMBINADO TIPO 16/24	817.011	3B 49 363	10D
JOGO DE REPARO PARA VÁLVULA DE PEDAL	91145-2	II 31362	7D
JOGO DE REPARO VÁLVULA NIVELADORA (COM GUARDA-PÓ)	91225-2	I 84668	20D
CONJUNTO PARA VÁLVULA DE DRENAGEM AUTOMÁTICA	91325-33	I 84866 / I 93084	25D
CINTA PARA CILINDRO COMBINADO TIPO 14/24 (SEM PARAFUSOS E PORCAS)	91395-0	I 75 763 / 0061	12D
CINTA PARA CILINDRO COMBINADO TIPO 16/24 (SEM PARAFUSOS E PORCAS)	91405-0	I 75 092 / 0061	13D
JOGO DE REPARO PARA CILINDRO DE ACIONAMENTO DO FREIO MOTOR	91605-2	I 83582	21D
JOGO DE REPARO PARA MANETIM (04 ROSCAS)	91685-2	I 90221	19D
JOGO DE REPARO PARA MANETIM (02 ROSCAS)	91695-2	I 83572	20D
FLANGE PARA CILINDRO COMBINADO TIPO 20/24	91775-0	1B 57714	12D
JOGO DE REPARO PARA VÁLVULA RELÊ MODERNA	91875-2	II 31378	20D
JOGO DE REPARO PARA VÁLVULA DE RETENÇÃO	91975-2	II 15 167	22D
VÁLVULA DE RETENÇÃO (ROSCA M.22 X 1,5)	91985-15	I 78142	22D
VÁLVULA DE RETENÇÃO (ROSCA 1/2" - 14 NPT)	91995-25	I 90226	22D
JOGO DE REPARO PARCIAL PARA SERVO FREIO 1111/1113 (SEM RETENTOR MAIOR)	92085-2		24D
JOGO DE REPARO PARCIAL PARA SERVO FREIO 608 (SEM RETENTOR MAIOR)	92095-2		24D
JOGO DE REPARO PARA VÁLVULA DISTRIBUIDORA	92195-2	II 35271 / II 35270	23D
JOGO DE REPARO PARA CABEÇOTE COMPRESSOR MONOCILÍNDRICO (LK 39)	92205-2	II 14786/0051 II 32683/0061	3D
JOGO DE REPARO PARA VÁLVULA DISTRIBUIDORA	92215-2	I 93362 / 0062	23D
JOGO DE REPARO PARA CILINDRO DE ACIONAMENTO DO FREIO MOTOR	92275-2	I 94326	23D
JOGO DE REPARO PARA CABEÇOTE COMPRESSOR MONOCILÍNDRICO (LK 38)	92285-2	II 31320 / 0061	3D
JOGO DE REPARO PARA CABEÇOTE DO COMPRESSOR K (LK 1511/1527)	92555-2	II 31323/0061 004 131 05 01	4D
JOGO DE REPARO P/ CABEÇOTE DO COMPRESSOR MONOCILÍNDRICO (LK 38)	92645-2	II 31 322 / 0061	4D
JOGO DE REPARO PARCIAL PARA CABEÇOTE DO COMPRESSOR MONOCILÍNDRICO	92675-2		4D
JOGO DE REPARO PARA CILINDRO DE FREIO COMBINADO TIPO 30/30	92705-2		9D
JOGO DE REPARO PARA CABEÇOTE DO COMPRESSOR 02 CILINDROS	93005-2	II 35184 / 0061	1D
JOGO DE REPARO PARA CABEÇOTE DO COMPRESSOR 02 CILINDROS (Ø 88MM)	93015-2	II 15992 / 0051 + II 15 992 / 0063 + II 32684 / 0061	1D
JOGO REPARO PARA CABEÇOTE DO COMPRESSOR 02 CILINDROS (Ø 82 MM)	93025-2	I 194 194	2D
JOGO REPARO PARA CABEÇOTE DO COMPRESSOR BR 400	93045-2	II 35205 / 0061 + 407 130 19 15	5D
JG REPARO PARA CABEÇOTE DO COMPRESSOR 02 CILINDROS (Ø 74,96 MM)	93055-2	I 86909 / 0051	2D
JOGO DE REPARO PARA CABEÇOTE DO COMPRESSOR K (LP 4850)	93095-2	II 35564/0061	2D
JOGO DE REPARO PARA VÁLVULA DE PROTEÇÃO 6 VIAS APU K	93105-2	II 31163/0061 + II 31163/0062	13D
JOGO DE REPARO PARA SECADOR DE AR DA APU K	93115-2	II 32581/0061 + II 32581/0062	15D
JOGO DE REPARO PARA CABEÇOTE DO COMPRESSOR K MONO REGULADO	93165-2	II 37361/0061 8122459	5D
JOGO DE REPARO PARA CABEÇOTE DO COMPRESSOR K REGULADO (LK 38...)	93175-2	II 31374/0061	5D
JOGO DE REPARO PARA CILINDRO DE FREIO COMBINADO TIPO 12/16	93365-2	I 90229	8D
JOGO DE REPARO PARA VÁLVULA PROTETORA 6 VIAS APU K MODERNA	93375-2	K 004725	14D
JOGO DE REPARO PARA A VÁLVULA DE PROTEÇÃO 04 CIRCUITOS K	93475-2	II35256 / II38250	16D
JOGO DE REPARO PARA SECADOR DE AR APU K (LA 8271) VOLVO	93485-2	II36248/008	15D
JOGO DE REPARO PARCIAL P/ SECADOR DE AR K (LA 6710) VOLVO	93525-2	I90121	15D
JOGO DE REPARO DE COMPONENTES PARA VÁLVULA DRENO AUTOMÁTICO	93545-2	K004447	25D
JOGO DE REPARO PARA VÁLVULA DE PEDAL COM RETARDER K	93575-2	II15168	7D
JOGO DE REPARO VÁLVULA PROTETORA 06 VIAS APU K (0 500)	93635-2	II36008/0062	14D
JOGO DE REPARO VÁLVULA PROTETORA 06 VIAS APU K (0 500 MODERNA)	93645-2	K011423	14D
JOGO DE REPARO PARA VÁLVULA DE PEDAL K (VOLVO FH 12 / NH 12)	93665-2	I99719/0061	7D
JOGO DE REPARO VÁLVULA DE PROTEÇÃO 04 CIRCUITOS K (MICRO MBB)	93675-2	II38211	17D
JOGO DE REPARO PARA FILTRO DE LINHA K (TIPO LA 2100)	93715-2	I90202	26D
JOGO DE REPARO PARA CABEÇOTE COMPRESSOR 02 CILINDROS (LP 49)	93725-2	II 37760/0061	1D
JOGO DE REPARO PARA CABEÇOTE COMPRESSOR K (LK 1815) TRÓLEBUS	93745-2	II 31321/0061	3D
JOGO DE REPARO PARA VÁLVULA 04 CIRCUITOS K (VOLVO BI-ARTICULADO)	93815-2	II 36011	17D
JOGO DE REPARO PARCIAL PARA A VÁLVULA DE PEDAL	97575-2	I 76 624 / 0062	6D
FILTRO DE AR PARA SERVO FREIO	97855-0	I 480 002 011	24D
JOGO DE REPARO COMPLETO PARA O REGULADOR DE PRESSÃO	98145-2	9 481 081 005	26D
JOGO DE REPARO PARA O CILINDRO DE FREIO COMBINADO TIPO 20/24	98155-2	I 83581 / I 85219	9D
JOGO DE REPARO PARA CILINDRO DE FREIO COMBINADO TIPO 14/24	98165-2	I 82912	8D
JOGO DE REPARO PARA O CILINDRO DE FREIO COMBINADO TIPO 16/24	98175-2	I 82914	8D
JOGO DE REPARO COMPLETO PARA A VÁLVULA DE PEDAL	98235-2	I 83 121	6D
JOGO DE REPARO PARA VÁLVULA DE PEDAL PARA ALTA TEMPERATURA	98235-2 AT	I 83121	6D
MOLA DE EMERGÊNCIA PARA AS CÂMARAS TRISTOP KNORR	98285-0	I 75 791 / 0063	9D
DIAFRAGMA PARA CILINDRO COMBINADO TIPO 12/16	98965-0	2B 56620	10D
JOGO DE REPARO PARA VÁLVULA DE DRENAGEM AUTOMÁTICA	99055-2	I 86230	25D
VÁLVULA DE ESCOAMENTO DE ÁGUA	99125-0	I 85380	26D
JOGO DE REPARO PARA VÁLVULA RELÊ	99165-2	I 83 277	13D
FLANGE PARA CILINDRO COMBINADO TIPO 14/24	99225-0	1B 56 683	11D
JOGO DE REPARO PARA VÁLVULA DE PROT. 04 CIRCUITOS COM RETENÇÃO	99365-2	I 90210	16D
JOGO DE REPARO PARA VÁLVULA DE DESCARGA RÁPIDA	99375-2	II 15138	18D
JOGO DE REPARO PARA REGULADOR PRESSÃO	99385-2	I 83570	18D
JOGO DE REPARO PARA VÁLVULA DE PROT. 04 CIRCUITOS	99395-2	I 83156	16D
INSERTO PARA VÁLVULA DE PROT. 04 CIRCUITOS	99405-0	4B 58557 / 8	17D
JOGO DE REPARO PARA GOVERNADOR	99485-2	I 90285	19D
VÁLVULA DE RETENÇÃO SIMPLES (ROSCA M.22 X 1,5 CÔNICA CURTA)	99555-0	I 92490	21D
FLANGE PARA CILINDRO COMBINADO TIPO 16/24	99565-0	1B 59920	11D
JOGO DE REPARO PARA VÁLVULA DUAS VIAS	99575-2		21D
JOGO DE REPARO PARA REGULADOR DE PRESSÃO MODERNO	99625-2	I 90286	18D
REPARO PARCIAL P/ REGULADOR DE PRESSÃO MODERNO	99625-4		19D
ÊMBOLO PARA TODOS CILINDROS COMBINADOS	99875-0	2B 64516	12D
JOGO DE REPARO PARA VÁLVULA PILOTO	99885-2	SP 705	27D

**DIVERSOS**

Descrição	Nº Farj	Conv. p/ Nº Montadora	Pág
CILINDRO PARA EMBREAGEM SCANIA	91175-13	1 358 801 / 1 361 13 6	8E
JOGO DE REPARO PARA A CÂMARA DUPLA TIPO 24/30	91185-2	891.900	18E
JOGO DE REPARO PARA A CÂMARA DUPLA TIPO 24/30 E 30/30 (SEM DIAFRAGMA)	91185-2-SD		18E
JOGO DE REPARO PARA CILINDRO DE EMBREAGEM	91205-2	225.4111	8E
JOGO DE REPARO PARA A CÂMARA DUPLA TIPO 30/30	91755-2	891.400	19E
DIAFRAGMA COM ANEL TIPO 30	91815-0	TJG 607.957 A	19E
JOGO DE REPARO PARA O SERVO EMBREAGEM	91825-2	3 094 550	13E
SERVO EMBREAGEM PARA SCANIA (ANTIGO)	91845-75	360 717	10E
JOGO DE REPARO PARA VÁLVULA DE PEDAL BOSCH	92105-2	1 324 664	5E
JOGO DE REPARO PARA O SERVO EMBREAGEM SC (MODERNO)	92125-2	1 484 715	12E
JOGO DE REPARO PARA VÁLVULA DISTRIBUIDORA	92185-2	04 81 064 210	23E
JOGO DE REPARO PARA VÁLVULA DE PEDAL	92265-2	1 487 010 060	6E
JOGO DE REPARO PARA COMPRESSOR HOLSET/CUMMINS	92295-2	3355118	2E
JOGO DE REPARO PARA TRANSFERÊNCIA DA CAIXA DE MUDANÇA	92315-2	1 526 817 / + 1 527 463 + 1 662 586	24E
JOGO DE REPARO PARA VÁLVULA NIVELADORA	92395-2	1 507 010 007 500 005 001 500 005 002 / 500 005 102	3E
VÁLVULA DE ADMISSÃO PARA NIVELADORA (MOLA FRACA)	92405-0	500 005 102 500 005 001 500 005 002	4E
VÁLVULA DE DESCARGA PARA NIVELADORA (MOLA FORTE)	92415-0	500 005 001 / 500 005 002 500 005 102	4E
ALAVANCA PARA VÁLVULA NIVELADORA	92425-0	1 507 001 010	3E
JOGO DE REPARO PARCIAL PARA CAIXA PRETA	92445-2	78255	1E
JOGO DE REPARO PARA VÁLVULA DE SUSPENSÃO	92515-2	481 830	1E
JOGO DE REPARO PARA REDUZIDA DA CAIXA DE MUDANÇA	92535-2	1 526 817 / + 1 527 355	24E
JOGO DE REPARO PARA VÁLVULA SOLENÓIDE (TROCA DE CAIXA)	92625-2	1 334 037	23E
CILINDRO PARA EMBREAGEM SCANIA 112	92685-66	225 0105	7E
JOGO DE REPARO DA MANOPLA DO CÂMBIO	92695-2	204 8863	23E
CILINDRO DE EMBREAGEM PARA SCANIA 112 (COM RESERVATÓRIO)	92745-81	225 0105 537 194	7E
EIXO PARA ALAVANCA DA VÁLVULA NIVELADORA	92755-0	1 503 105 003 000 328 00 14	5E
JOGO DE REPARO PARA ALAVANCA DA VÁLVULA NIVELADORA	92765-2	1 507 010 010	4E
ALAVANCA LONGA PARA VÁLVULA NIVELADORA (250 MM)	92775-0	000 320 03 27	3E
JOGO DE REPARO PARA COMPRESSOR HOLSET/CUMMINS (ANTIGO)	93065-2	3559552	2E
CILINDRO DE EMBREAGEM PARA VOLVO	93135-22	8620460 / 8126730	9E
VÁLVULA DE RETENÇÃO PARA NIVELADORA BOSCH	93205-0	0 500 100 006 000 327 21 25	5E
JOGO DE REPARO PARA CILINDRO DE EMBREAGEM VOLVO	93215-2	273660 8127721	9E
JOGO DE REPARO PARA VÁLVULA RELÊ	93355-2	1 082 666	6E
FLUIDO PARA FREIO E EMBREAGEM DOT 4 (500 ML)	93405-0	ABNT NBR 9292 TIPO 4 SAE J 1704 E FMVSS 116 DOT 4	8E
JOGO DE REPARO PARA SERVO EMBREAGEM VOLVO EDC MOD. Ø 95 MM (1996...)	93455-2	3 093 100	14E
JOGO DE REPARO PARA VÁLVULA AÇIONAMENTO FREIO MOTOR	93465-2	20411199	1E
JOGO DE REPARO PARA VÁLVULA DE PEDAL IMPORTADA K (IVECO)	93505-2	931 617 13 120 E 15 160 E 21	6E
JOGO DE REPARO MAIOR PARA CONEXÕES PNEUMÁTICAS	93515-2		26E
SERVO EMBREAGEM PARA VOLVO MODERNO Ø95 MM (ÔNIBUS A PARTIR DE 1996)	93555-14	1 671 953	14E
SERVO EMBREAGEM PARA VOLVO MODERNO Ø95 MM (CAMINHÃO A PARTIR DE 1996)	93555-80	1 069 205	14E
JOGO DE REPARO MENOR PARA CONEXÕES PNEUMÁTICAS	93565-2		25E
SERVO EMBREAGEM PARA SCANIA SÉRIE 4 (SERVO MASTER)	93615-83	1 421 186 / 1 153 717	12E
MOLA DE EMERGÊNCIA TIPO 24 P/ CÂMARA FREIO MOLA 16/24	93625-0		22E
JOGO DE REPARO PARA SERVO VOLVO Ø 100MM NH / FH / FM12	93655-2	3 093 098 / 3 102 142	15E
CANECA DE TRANSFERÊNCIA DE CÂMBIO	93755-0	1 295 334 075	24E
JOGO DE REPARO PARA MANCAL DO CÂMBIO	93805-2		25E
JOGO REPARO PARA VÁLVULA DUAS VIAS HALDEX 951200 (MÉTRICA)	93875-2	032200	25E
JOGO DE REPARO PARA O MECANISMO DA REDUZIDA	97955-2	(VOLKSWAGEN)	2E
JOGO DE REPARO PARA O MECANISMO DA REDUZIDA	97995-2	(FORD)	2E
JOGO DE REPARO PARA SERVO DE EMBREAGEM IMPORTADO MARCA GRAU	98835-2	000 290 21 12	7E
JOGO DE REPARO PARA SERVO EMBREAGEM SCANIA	98885-2	550453	10E
JOGO DE REPARO PARA SERVO EMBREAGEM SCANIA (RABICÓ)	98895-2	550455	11E
JOGO DE REPARO PARA SERVO DE EMBREAGEM VOLVO	99315-2	271 194	13E
JOGO DE REPARO PARA CILINDRO DE EMBREAGEM SCANIA	99665-2	550 464	9E
SERVO EMBREAGEM PARA SCANIA	99715-71	371612 / 1331770	10E
SERVO EMBREAGEM COM CONEXÃO 45º	99715-73	1 337 966	11E
KIT SERVO EMBREAGEM PARA ADAPTAÇÃO	99715-80		12E
JOGO DE REPARO PARA SERVO EMBREAGEM SCANIA (RABICÓ - COMPLETO)	99735-2	550 465	11E
SERVO EMBREAGEM VOLVO	99835-44	167 3067	13E
VÁLVULA RELÊ DA CARRETA TIPO RE 4 (3 SAÍDAS - ROSCA MILÍMETRO)	2150.01		16E
VÁLVULA RELÊ DA CARRETA TIPO RE 4 (3 SAÍDAS - ROSCA POLEGADA)	2150.03		16E
JOGO DE REPARO COMPLETO PARA VÁLVULA RELÊ RE 4 (3 SAÍDAS)	2150.RC		16E
CÂMARA ATUADORA FREIO MOLA 30/30 HASTE CURTA	2160.02		15E
CÂMARA ATUADORA FREIO MOLA 30/30 HASTE LONGA	2160.04		15E
VÁLVULA DE DESCARGA RÁPIDA ROSCA 1/4 X 1/2	2190.05		17E
VÁLVULA DE DESCARGA RÁPIDA ROSCA M16 X M16	2190.06		17E
VÁLVULA DE DESCARGA RÁPIDA ROSCA M16 X M22	2190.07		17E
VÁLVULA DE DESCARGA RÁPIDA ROSCA 3/8"	2190.08		18E
FLANGE INTERMEDIÁRIA 30/30	21.001.02		22E
PRATO DE ALUMÍNIO	21.001.03		22E
PARAFUSO COM PORCA E ARRUELA	21.001.04		21E
TAMPA DE EMERGÊNCIA TIPO 30	21.001.05		21E
FORQUILHA DA HASTE FURO Ø 5/8" X ROSCA 5/8"	21.001.09/A		19E
FORQUILHA DA HASTE FURO Ø 1/2" X ROSCA M16	21.001.09/B		20E
FORQUILHA DA HASTE FURO Ø 1/2" X ROSCA 5/8"	21.001.09/C		20E
FORQUILHA DA HASTE FURO Ø 5/8" X ROSCA M16"	21.001.09/D		20E
HASTE DE SERVIÇO LONGA	21.001.10		21E



## Jogo de Reparo Para o Cabeçote de Compressor Tuflo 500

JUEGO DE REPARACIÓN P/ EL CABEZAL TUFLO 500 • COMPRESSOR CYLINDER HEAD REPAIR KIT (TYPE TUFLO 500)

Nº FARJ:

**97015-2**

CONVERSÃO PARA Nº BENDIX:

**105002**

CONVERSÃO PARA Nº SCANIA:

**1953212**



MONTADORA (Nº CONVERSÃO)	APLICAÇÃO
LINHA SCANIA ( 1953212 )	L.110 / 111 (64 a 83); L. 140 / 141 (73 a 83); "R" (81 a 83)
LINHA FORD ( BD2T 2877 A )	F.750 motor perkins 6357 (71 a 84) / F.22000 (84 a 86)
LINHA MWM	motor 6 cilindros (78 / atual); tema terra compacta (73 / atual); 69 a 76
LINHA GM ( 94637918 )	D11000 (69 a 71); ônibus V.15 (71 a 73); D.70 Detroit motor 4 - 53 (69 a 84); D.70 "Canavieiro" (... / 85); A60 / 70 motor GM.292 (84 / atual)
LINHA FIAT ( 96105477000 )	180 / 210 (72 a 78); 190 (77 a 85)
LINHA VOLKSWAGEN ( 4143814 )	D / P-900 (73 a 82)
LINHA TEREX	Fora De Estrada R.22 motor MWM (74 / atual); Motoscraper TS.149 (74 / atual) Motor Detroit (78 a 79)
LINHA CLARK	pá carregadeira 65R75111 motor Perkins (73 / atual) Escavadeira Michigan motor MWM (73 / atual)
LINHA MERCEDES BENZ	LP 321 / L 113 / L1520 (69 a 72)
LINHA J.I. CASE	motor MBB OM 352 (... / atual)

## Jogo de Juntas Para o Compressor Tuflo 500

JUEGO DE JUNTAS PARA EL COMPRESOR TUFLO 500 • COMPRESSOR GASKET SET (TYPE TUFLO 500)

Nº FARJ:

**97035-2**

CONVERSÃO PARA Nº BENDIX:

**105013**

CONVERSÃO PARA Nº SCANIA:

**532529**

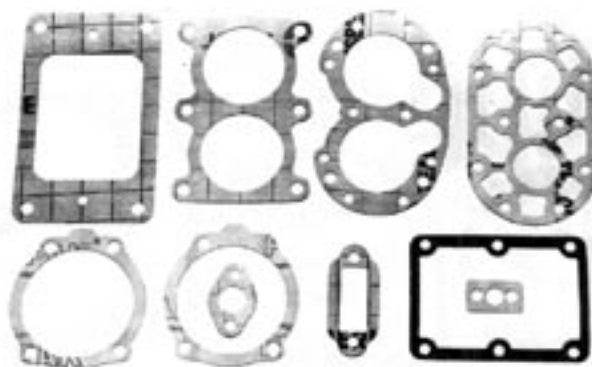

MONTADORA (Nº CONVERSÃO)	APLICAÇÃO
LINHA SCANIA (532529)	L 110 / 111 (64 A 83); L 140 / 141 (73 A 83); "R" (81 A 83)
LINHA FORD	F 750 MOTOR PERKINS 6.357 (71 A 74); F 22000 MOTOR MWM 229-6 (84 A 86)
LINHA MWM	MOTOR 6 CILINDROS (78 A ATUAL); TEMA TERRA COMPACTADOR (73 A ATUAL); 69 A 76
LINHA GENERAL MOTORS (94637870)	D 11000 (69 A 71); ÔNIBUS V 15 (71 A 73); D70 DETROIT MOTOR 4-53 (69 A 84); D 70 "CANAVIEIRO" (... / 85); A 60/70 MOTOR GM-292 (84 / ATUAL)
LINHA FIAT (7114723)	180 / 210 (72 A 78); 190 (77 A 85)
LINHA VOLKSWAGEN (4143819)	D / P-900 (73 A 82)
LINHA TEREX	FORA DE ESTRADA R22 MOTOR MWM (74 A ATUAL); MOTOSCRAPER TS.149 (74 A ATUAL); MOTOR DETROIT (78 A 79)
LINHA CLARK	PÁ CARREGADEIRA 65 R 75111 MOTOR PERKINS (73 A ATUAL) ESCAVADEIRA MICHIGAN MOTOR MWM (73 A ATUAL)
LINHA MERCEDES BENZ	LP321 / L1113/L1520 (69 A 72)
LINHA J. I. CASE	MOTOR MBB OM 352 (... / ATUAL)

### Jogo de Reparo Para o Cabeçote de Compressor Tuflo 700

JUEGO DE REPARACIÓN PARA EL CABEZAL DEL COMPRESOR TUFLO 700 • COMPRESSOR CYLINDER HEAD REPAIR KIT (TYPE TUFLO 700)

Nº FARJ:

**97345-2**

CONVERSÃO PARA Nº BENDIX:

**105119**

CONVERSÃO PARA Nº SCANIA:

**539 693**



MONTADORA (Nº CONVERSÃO)	APLICAÇÃO
LINHA SCANIA (539 693)	T/R - 112 H/MA/E (83 A ATUAL)

### Jogo de Juntas Para o Compressor Tuflo 700

JUEGO DE JUNTAS PARA EL COMPRESOR TUFLO 700 • COMPRESSOR GASKET SET (TYPE TUFLO 700)

Nº FARJ:

**97355-2**

CONVERSÃO PARA Nº BENDIX:

**105118**

CONVERSÃO PARA Nº SCANIA:

**539 692**

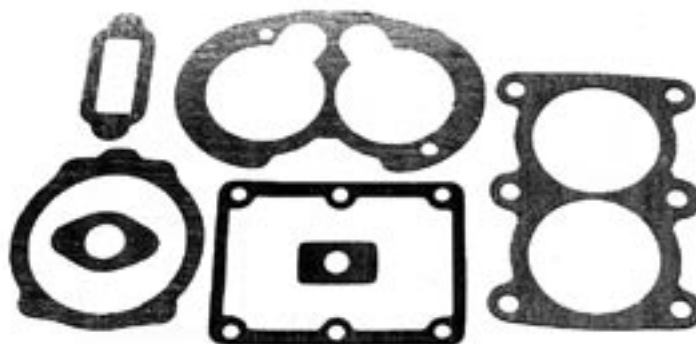

MONTADORA (Nº CONVERSÃO)	APLICAÇÃO
LINHA SCANIA (539 692)	T/R - 112 H/MA/E (83 A ATUAL)

### Jogo de Reparo Para o Regulador de Pressão D.2

JUEGO DE REPARACIÓN P/ EL REGULADOR DE PRESIÓN D-2 • D2 GOVERNADOR REPAIR KIT

Nº FARJ:

**97025-2**

CONVERSÃO PARA Nº BENDIX:

**105027**

CONVERSÃO PARA Nº SCANIA:

**533603**



MONTADORA (Nº CONVERSÃO)	APLICAÇÃO
LINHA FIAT	130 (76 / 78); 140 (78 / 83); 180 (72 / 78); 190 (71 / 85); 210 / 211 (71 / 78)
LINHA FORD (85 HU 2W 108 A)	Cargo C-11 (87); Cargo C-12 / C-14 / C-16 (87 / atual); Cargo C-13 / C-15 (85 / 87); F-700 / 750 (71 / 80); F-13000 (80 / 87); F-22000 (84 / 86)
LINHA GENERAL MOTORS (07326376)	A / D-70 (69 / 84); D-70 3º eixo (82 / 84); 11000 / 13000 (85 / atual) 19000 / 21000 (85 / atual); 22000 (85 / atual)
LINHA SAAB. SCANIA (533603)	B / BR / L / LS / LT / LK / LKS (67 / 81); T / R-112 (81 / atual); K-112 (81 / atual); S-112 (81 / atual)
LINHA VW-CHRYSLER (4143878)	D-900 / 950 (70 / 82); E-13 / E21 (81 / 85)
LINHA CATERPILLAR	... / atual
LINHA CLARK	... / atual
LINHA DYNAPACK	... / atual
LINHA ENGESA	... / atual
LINHA J.I. CASE	... / atual
LINHA MAFERSA	... / atual
LINHA M. SCHIFFER	... / atual
LINHA TEMA-TERRA	... / atual
LINHA TEREX	... / atual

### Jogo de Reparo Para o Cabeçote de Compressor Ford Cargo BX2150

J. DE REPARACIÓN P/ EL CABEZAL DEL COMPRESOR DE AIRE FORD CARGO BX-2150 • COMPRESSOR CYLINDER HEAD REPAIR KIT (TYPE BX/2150)

Nº FARJ:

**97195-2**

CONVERSÃO PARA Nº BENDIX:

**105148**

CONVERSÃO PARA Nº FORD:

**85HU 2877 A**



MONTADORA (Nº CONVERSÃO)	APLICAÇÃO
LINHA FORD ( 85HU 2877 A )	Ford Cargo motor MWM-Ford ( 84 A 91)

### Alojamento Para Válvula de Descarga do Cabeçote (Comp. Tuflo 500/700)

ALOJAMENTO P/LA VÁLV. DE DESCARGA DEL CABEZAL (COMP. TUFLO 500/700) • CYLINDER HEAD DISCHARGE VALVE HOUSING

Nº FARJ:

**98615-0**

CONVERSÃO PARA Nº BENDIX:

**237291**

CONVERSÃO PARA Nº SCANIA:

**141916**



MONTADORA (Nº CONVERSÃO)	APLICAÇÃO
LINHA SCANIA	L 110 / 111 (64 A 83); L 140 / 141 (73 A 83); "R" ( 81 A 83); T/R 112 H/MA/E (83 A ATUAL)
LINHA FORD	F 750 MOTOR PERKINS 6.357 (71 A 74); F 22000 (MOTOR MWM 229-6 (84 A 86)
LINHA MWM	MOTOR 6 CILINDROS (78 A ATUAL); TEMA TERRA COMPACTADOR (73 A ATUAL); 69 A 76
LINHA GENERAL MOTORS	D 11000 (69 A 71); ÔNIBUS V 15 (71 A 73); D 70 DETROIT MOTOR 4-53 (69 A 84); D70 "CANAVIEIRO" (... / 85); A 60/70 MOTOR GM 292 (84 / ATUAL)
LINHA FIAT	180 / 210 (72 A 78); 190 (77 A 85)
LINHA VW	D / P 900 (73 A 82)
LINHA TEREX	FORA DE ESTRADA R 22 MOTOR MWM (74 A ATUAL); MOTOSCRAPER TS 149 (74 A ATUAL); MOTOR DETROIT (78 A 79)
LINHA CLARK	PÁ CARREGADEIRA 65 R 75111 MOTOR PERKINS (73 A ATUAL) ESCAVADEIRA MICHIGAN MOTOR MWM (73 A ATUAL)
LINHA MERCEDES BENZ	LP 321 / L 1113 / L 1520 (69 A 72)
LINHA J. I. CASE	MOTOR MBB OM352 (... / ATUAL)

### Jogo de Reparo do Cabeçote Para Compressor Tuflo 501 (Compressor Sueco 15.5)

JUEGO DE REPARACIÓN DEL CABEZAL PARA EL COMPRESOR TUFLO 501 • COMPRESSOR CYLINDER HEAD REPAIR KIT (TYPE 15.5)

Nº FARJ:

**98735-2**

CONVERSÃO PARA Nº VOLVO:

**1327886**

**1374083**

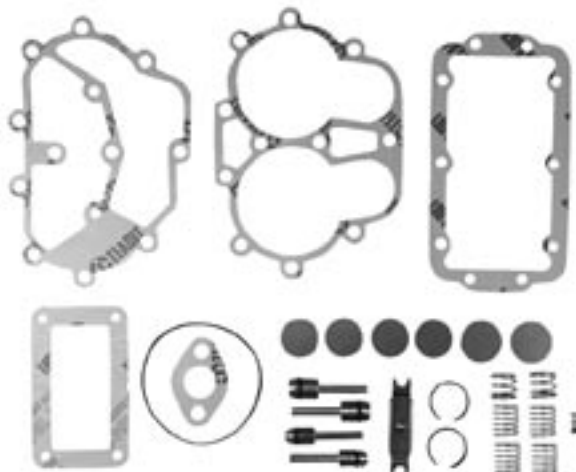

MONTADORA (Nº CONVERSÃO)	APLICAÇÃO
LINHA VOLVO	N.10 / N.12 F.10 / F.12

### Jogo de Reparo Para a Câmara Spring Brake Tipo 30 ...8"

JUEGO DE REPARACIÓN CÁMARA SPRING BRAKE 30...8" • SPRING BRAKE CYLINDER REPAIR KIT (TYPE 30)

Nº FARJ:

**97065-2**

CONVERSÃO PARA Nº BENDIX:

**105046**

CONVERSÃO PARA Nº SCANIA:

**1953229**

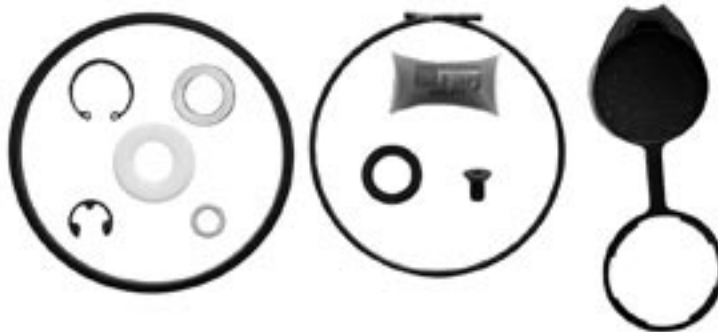

MONTADORA (Nº CONVERSÃO)	APLICAÇÃO
LINHA FIAT ( 7121344 )	190 (75 a 85); 210 / 211 (75 a 78)
LINHA FORD (T16 698 423)	FT.8000 / F.8500 (77 a 80) - F.13000 / 21000 (87 a atual) F.14000 (87 a atual) - F. 22000 (82 a atual)
LINHA GM ( 94636948 )	D.70 3º EIXO (82 a 84); 11000 / 13000 / 19000 / 21000 / 22000 (85 a atual)
LINHA SAAB-SCANIA ( 1953229 )	L / LK / LKS / B / BR (77 a 81) - LS / LT (... / 81) B / K - 112 (80 a atual) - T / R - 112E / T / R-142 E (81 a 86)
LINHA VOLVO ( 6885923 )	N/NL-10 / 12 (88 a atual) - B.58 (79 a atual) - B.10 M (88 a atual)
LINHA MBB	ONIBUS URBANO 1111 / 1113 (78 a 81)

### Jogo de Reparo Sob Medida Para Câmara SBB Tipo 30...8"

J. DE REPARACIÓN SOBREMEDIDA P/ LA CÁMARA S. BRAKE TIPO 30...8" • SPRING BRAKE CYLINDER ON MEASURE REPAIR KIT (TYPE 30)

Nº FARJ:

**97065-3**

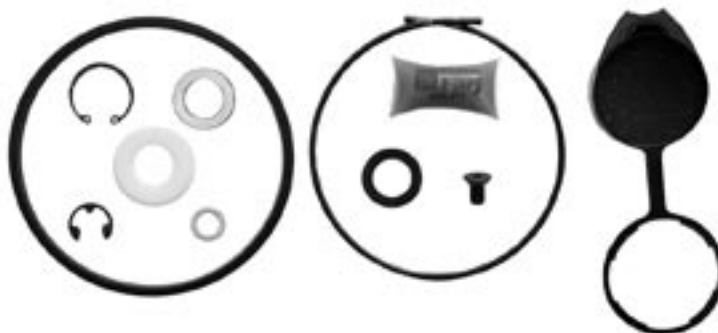

MONTADORA (Nº CONVERSÃO)	APLICAÇÃO
LINHA FIAT	190 (75 a 85); 210 / 211 (75 a 78)
LINHA FORD	FT.8000 / F.8500 (77 a 80) - F.13000 / 21000 (87 a atual) F.14000 (87 a atual) - F. 22000 (82 a atual)
LINHA GM	D.70 3º EIXO (82 a 84); 11000 / 13000 / 19000 / 21000 / 22000 (85 a atual)
LINHA SAAB-SCANIA	L / LK / LKS / B / BR (77 a 81) - LS / LT (... / 81) B / K - 112 (80 a atual) - T / R - 112E / T / R-142 E (81 a 86)
LINHA VOLVO	N/NL-10 / 12 (88 a atual) - B.58 (79 a atual ) B.10 M (88 a atual)
LINHA MBB	ONIBUS URBANO 1111 / 1113 (78 a 81)

### Jogo de Reparo Parcial Para a Câmara SBB Tipo 30...8"

JUEGO DE REPARACIÓN PARCIAL PARA LA CÁMARA SPRING BRAKE • SPRING BRAKE CYLINDER PARTIAL REPAIR KIT (TYPE 30)

Nº FARJ:

**97065-4**

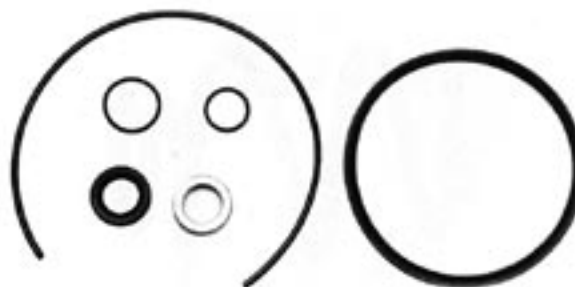

MONTADORA (Nº CONVERSÃO)	APLICAÇÃO
LINHA FIAT	190 (75 a 85); 210 / 211 (75 a 78)
LINHA FORD	FT.8000 / F.8500 (77 a 80) - F.13000 / 21000 (87 a atual) F.14000 (87 a atual) - F. 22000 (82 a atual)
LINHA GM	D.70 3º EIXO (82 a 84); 11000 / 13000 / 19000 / 21000 / 22000 (85 a atual)
LINHA SAAB-SCANIA	L / LK / LKS / B / BR (77 a 81) - LS / LT (... / 81) B / K - 112 (80 a atual) - T / R - 112E / T / R-142 E (81 a 86)
LINHA VOLVO	N/NL-10 / 12 (88 a atual) - B.58 (79 a atual ) B.10 M (88 a atual)
LINHA MBB	ONIBUS URBANO 1111 / 1113 (78 a 81)



## Arruela Anti-Explosão Para Câmaras SBB Tipo 24 e Tipo 30

ARANDELA ANTI-EXPLOSIÓN • SPRING BRAKE CYLINDER SAFETY WASHER

Nº FARJ:

**98065-0**

CONVERSÃO PARA Nº BENDIX:

**251340**

CONVERSÃO PARA Nº SCANIA:

**523 261**



MONTADORA (Nº CONVERSÃO)	APLICAÇÃO
LINHA FIAT	190 (75 A 85); 210 / 211 (75 A 78)
LINHA FORD	FT 8000 / 8500 (77 A 80); F 13000 / 21000 (87 A ATUAL); F 14000 (87 A ATUAL); F 22000 (82 A ATUAL)
LINHA GENERAL MOTORS (94636964)	D 70 - 3º EIXO (82 A 84); 11.000 / 13.000 / 19.000 / 21.000 / 22.000 (85 A ATUAL)
LINHA SAAB-SCANIA (523 261)	L / LK / LKS / B / BR (77 A 81); LS / LT (... / 81); B / K - 112 ( 80 A ATUAL); T/R-112 E; T/R-142 E (81 A 86); T/R-112H; T/R-112MA; S-112 (81 A ATUAL)
LINHA VOLVO (6 885 327)	N/NL - 10/12 (88 A ATUAL); B 58 (79 A ATUAL); B 10M (88 A ATUAL)
LINHA MBB	ÔNIBUS URBANO 1111 / 1113 (78 A 81)

## Mola de Emergência Para a Câmara SB (Tipo 30...8)

RESORTE DE EMERGENCIA CÁMARA SPRING BRAKE 30...8" • MAIN SPRING (TYPE 30)

Nº FARJ:

**97235-0**

CONVERSÃO PARA Nº BENDIX:

**251335**

CONVERSÃO PARA Nº SCANIA:

**203930**



MONTADORA (Nº CONVERSÃO)	APLICAÇÃO
LINHA FIAT	190 (75 a 85); 210 / 211 (75 a 78)
LINHA FORD	FT.8000 / F.8500 (77 a 80); F.13000 / 21000 (87 a atual); F.14000 (87 a atual); F. 22000 (82 a atual)
LINHA GM (94636966)	D.70 3º EIXO (82 a 84) - 11000 / 13000 / 19000 / 21000 / 22000 (85 a atual)
LINHA SAAB-SCANIA (203930)	L / LK / LKS / B / BR (77 a 81) - LS / LT (... / 81) B / K - 112 (80 a atual) - T / R - 112E / T / R-142 E (81 a 86)
LINHA VOLVO (6 885 326)	N/NL-10 / 12 (88 a atual) - B.58 (79 a atual) - B.10 M (88 a atual)
LINHA MBB	ONIBUS URBANO 1111 / 1113 (78 a 81)

## Mola de Serviço Para a Câmara SBB Tipo 30...8"

RESORTE DE SERVICIO PARA LA CÁMARA SPRING BRAKE 30...8" • SERVICE SPRING (TYPE 24)

Nº FARJ:

**97245-0**

CONVERSÃO PARA Nº BENDIX:

**234131**

CONVERSÃO PARA Nº SCANIA:

**1 953 052**

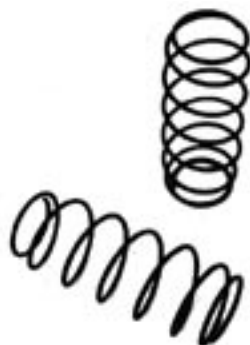

MONTADORA (Nº CONVERSÃO)	APLICAÇÃO
LINHA FIAT	190 (75 a 85); 210 / 211 (75 a 78)
LINHA FORD	FT.8000 / F.8500 (77 a 80); F.13000 / 21000 (87 a atual); F.14000 (87 a atual); F. 22000 (82 a atual)
LINHA GM	D.70 3º EIXO (82 a 84); 11000 / 13000 / 19000 / 21000 / 22000 (85 a atual)
LINHA SAAB-SCANIA (1 953 052)	L / LK / LKS / B / BR (77 a 81); LS / LT (... / 81); B / K - 112 (80 a atual); T / R - 112E / T / R-142 E (81 a 86)
LINHA VOLVO (6 885 319)	N/NL-10 / 12 (88 a atual) - B.58 (79 a atual) - B.10 M (88 a atual)
LINHA MBB	ONIBUS URBANO 1111 / 1113 (78 a 81)
LINHA VW	16210 / 170 (88 a atual) - 13210 / 14210 (88 a atual) - 22210 (88 a atual)

## Filtro de Ar Para as Câmaras SBB Tipo 24 e Tipo 30

FILTRO DE AIRE CÁMARA SPRING BRAKE 24 Y 30 • SPRING BRAKE CYLINDER AIR FILTER (TYPES 24 AND 30)

Nº FARJ:

**97295-0**

CONVERSÃO PARA Nº BENDIX:

**264338**

CONVERSÃO PARA Nº SCANIA:

**260 107**



MONTADORA (Nº CONVERSÃO)	APLICAÇÃO
LINHA FIAT	190 (75 A 85); 210 / 211 (75 A 78)
LINHA FORD	FT 8000 / 8500 (77 A 80); F 13000 / 21000 (87 A ATUAL); F 14000 (87 A ATUAL); F 22000 (82 A ATUAL)
LINHA GENERAL MOTORS (94636975)	D 70 - 3º EIXO (82 A 84) 11.000 / 13.000 / 19.000 / 21.000 / 22.000 (85 A ATUAL)
LINHA SAAB-SCANIA (260 107)	L / LK / LKS / B / BR (77 A 81 - LS / LT (... / 81) B / K - 112 ( 80 A ATUAL) T/R-112 E; T/R-142 E (81 A 86); T/R-112H; T/R-112MA; S-112 (81 A ATUAL)
LINHA VOLVO (6 885 331)	N/NL - 10/12 (88 A ATUAL) - B 58 (79 A ATUAL) - B 10M (88 A ATUAL)
LINHA MBB	ÔNIBUS URBANO 1111 / 1113 (78 A 81)

## Parafuso Desatuador Para a Câmara SBB (Tipo 30...8")

TORNILLO DESATUADOR PARA LA CÁMARA SPRING BRAKE TIPO 30...8" • SPRING BRAKE CYLINDER DESACTUATING SCREW (TYPE 30)

Nº FARJ:

**97425-0**

CONVERSÃO PARA Nº BENDIX:

**251327**

CONVERSÃO PARA Nº SCANIA:

**239 251**



MONTADORA (Nº CONVERSÃO)	APLICAÇÃO
LINHA FIAT	190 (75 A 85); 210 / 211 (75 A 78)
LINHA FORD	FT 8000 / 8500 (77 A 80) F 13000 / 21000 9 87 A ATUAL) F 14000 (87 A ATUAL) F 22000 (82 A ATUAL)
LINHA GENERAL MOTORS (94636959)	D 70 - 3º EIXO (82 A 84); 11.000 / 13.000 / 19.000 / 21.000 / 22.000 (85 A ATUAL)
LINHA SAAB-SCANIA (239 251)	L / LK / LKS / B / BR (77 A 81) - LS / LT (... / 81) B / K - 112 ( 80 A ATUAL) - T/R-112 E; T/R-142 E (81 A 86)
LINHA VOLVO (6 885 329)	N/NL - 10/12 (88 A ATUAL) - B 58 (79 A ATUAL) - B 10M (88 A ATUAL)
LINHA MBB	ÔNIBUS URBANO 1111 / 1113 (78 A 81)

## Tampa de Serviço Para Câmara SBB Tipo 30 (Prato Sem Pressão)

TAPA DE SERVICIO PARA LA CÁMARA SPRING BRAKE TIPO 30 (PLATO SIN PRESIÓN) • SPRING BRAKE CYLINDER SERVICE COVER (TPE 30)

Nº FARJ:

**98725-0**

CONVERSÃO PARA Nº BENDIX:

**251357**

CONVERSÃO PARA Nº SCANIA:

**233 573**



MONTADORA (Nº CONVERSÃO)	APLICAÇÃO
LINHA FIAT	190 (75 a 85); 210 / 211 (75 a 78)
LINHA FORD	FT.8000 / F.8500 (77 a 80); F.13000 / 21000 (87 a atual); F.14000 (87 a atual); F. 22000 (82 a atual)
LINHA GM	D.70 3º EIXO (82 a 84) - 11000 / 13000 / 19000 / 21000 / 22000 (85 a atual)
LINHA SAAB-SCANIA (233 573)	L / LK / LKS / B / BR (77 a 81) - LS / LT (... / 81) B / K - 112 ( 80 a atual) - T / R - 112E / T / R-142 E (81 a 86)
LINHA VOLVO (6 885 317)	N/NL-10 / 12 (88 a atual) - B.58 (79 a atual) - B.10 M (88 a atual)
LINHA MBB	ONIBUS URBANO 1111 / 1113 (78 a 81)

### Trava de Emergência Para a Câmara SBB (Tipo 30 ...8")

TRABA DE EMERGENCIA PARA LA CÁMARA SPRING BRAKE 30 • SPRING BRAKE CYLINDER EMERGENCY CIRCLIP (TYPE 30)

Nº FARJ:

**97085-0**

CONVERSÃO PARA Nº BENDIX:

**251330**

CONVERSÃO PARA Nº SCANIA:

**203 929**



MONTADORA (Nº CONVERSÃO)	APLICAÇÃO
LINHA FIAT	190 (75 A 85); 210 / 211 (75 A 78)
LINHA FORD	FT 8000 / 8500 (77 A 80); F 13000 / 21000 9 87 A ATUAL); F 14000 (87 A ATUAL); F 22000 (82 A ATUAL)
LINHA GENERAL MOTORS (94636961)	D 70 - 3º EIXO (82 A 84); 11.000 / 13.000 / 19.000 / 21.000 / 22.000 (85 A ATUAL)
LINHA SAAB-SCANIA (203 929)	L / LK / LKS / B / BR (77 A 81) LS / LT (... / 81); B / K - 112 ( 80 A ATUAL); T/R-112 E; T/R-142 E (81 A 86)
LINHA VOLVO (6 885 328)	N/NL - 10/12 (88 A ATUAL); B 58 (79 A ATUAL); B 10M (88 A ATUAL)
LINHA MBB	ÔNIBUS URBANO 1111 / 1113 (78 A 81)

### Cinta Completa Para Câmara SBB Tipo 30

CINTA COMPLETA PARA LA CÁMARA SPRING BRAKE TIPO 30...8" • SPRING BRAKE CYLINDER COMPLETE BAND (TYPE 30)

Nº FARJ:

**98855-0**



MONTADORA (Nº CONVERSÃO)	APLICAÇÃO
LINHA FIAT	190 (75 A 85); 210 / 211 (75 A 78)
LINHA FORD	FT 8000 / 8500 (77 A 80); F 13000 / 21000 9 87 A ATUAL); F 14000 (87 A ATUAL); F 22000 (82 A ATUAL)
LINHA GENERAL MOTORS	D 70 - 3º EIXO (82 A 84); 11.000 / 13.000 / 19.000 / 21.000 / 22.000 (85 A ATUAL)
LINHA SAAB-SCANIA	L / LK / LKS / B / BR (77 A 81) LS / LT (... / 81); B / K - 112 ( 80 A ATUAL); T/R-112 E; T/R-142 E (81 A 86)
LINHA VOLVO	N/NL - 10/12 (88 A ATUAL); B 58 (79 A ATUAL); B 10M (88 A ATUAL)
LINHA MBB	ÔNIBUS URBANO 1111 / 1113 (78 A 81)

### Reparo da Cinta Para Câmara SBB Tipo 30

JUEGO DE REPARACIÓN DE LA CINTA PARA LA CÁMARA S. BRAKE TIPO 30...8" • SPRING BRAKE CYLINDER BAND REPAIR KIT (TYPE 30)

Nº FARJ:

**98865-0**

CONVERSÃO PARA Nº BENDIX:

**105031**



MONTADORA (Nº CONVERSÃO)	APLICAÇÃO
LINHA FIAT	190 (75 A 85); 210 / 211 (75 A 78)
LINHA FORD	FT 8000 / 8500 (77 A 80); F 13000 / 21000 9 87 A ATUAL); F 14000 (87 A ATUAL); F 22000 (82 A ATUAL)
LINHA GENERAL MOTORS	D 70 - 3º EIXO (82 A 84); 11.000 / 13.000 / 19.000 / 21.000 / 22.000 (85 A ATUAL)
LINHA SAAB-SCANIA	L / LK / LKS / B / BR (77 A 81) LS / LT (... / 81); B / K - 112 ( 80 A ATUAL); T/R-112 E; T/R-142 E (81 A 86)
LINHA VOLVO	N/NL - 10/12 (88 A ATUAL); B 58 (79 A ATUAL); B 10M (88 A ATUAL)
LINHA MBB	ÔNIBUS URBANO 1111 / 1113 (78 A 81)

### Diafragma Para a Câmara SBB Tipo 30 ...8"

DIAFRAGMA PARA LA CÁMARA SPRING BRAKE 30...8" • SPRING BRAKE CYLINDER DIAPHRAGM (TYPE 30)

Nº FARJ:

**97635-0**

CONVERSÃO PARA Nº BENDIX:

**234101**

CONVERSÃO PARA Nº SCANIA:

**0143113**



MONTADORA (Nº CONVERSÃO)	APLICAÇÃO
LINHA FIAT ( 79850445 )	190 (75 a 85); 210 / 211 (75 a 78)
LINHA FORD ( 87HU 2325 AA )	FT.8000 / F.8500 (77 a 80); F.13000 / 21000 (87 a atual); F.14000 (87 a atual); F. 22000 (82 a atual)
LINHA GM ( 94636953 )	D.70 3º EIXO (82 a 84); 11000 / 13000 / 19000 / 21000 / 22000 (85 a atual)
LINHA SAAB-SCANIA ( 0143113 )	L / LK / LKS / B / BR (77 a 81); LS / LT (... / 81); B / K - 112 (80 a atual); T / R - 112E / T / R-142 E (81 a 86)
LINHA VOLVO ( 1588818 )	N/NL-10 / 12 (88 a atual) - B.58 (79 a atual) - B.10 M (88 a atual)
LINHA MBB (008 421 01 86)	ONIBUS URBANO 1111 / 1113 (78 a 81)
LINHA VW (T11 607 957 A)	16210 / 170 (88 a atual) - 13210 / 14210 (88 a atual) - 22210 (88 a atual)

### Diafragma Para a Câmara SBB Tipo 36 ...9"

DIAFRAGMA PARA LA CÁMARA SPRING BRAKE 36 9 • SPRING BRAKE CYLINDER DIAPHRAGM (TYPE 36)

Nº FARJ:

**97645-0**

CONVERSÃO PARA Nº BENDIX:

**234362**



MONTADORA (Nº CONVERSÃO)	APLICAÇÃO
LINHA VOLVO	N-12 (6x4) 89/atual

### Conjunto Pistão de Emergência + Luva Para a Câmara SBB (Tipo 30 ...8")

CONJ. DEL PISTÓN EMERGENCIA + PASADOR P/ LA CÁMARA SBB TIPO 30 8 • SPRING BRAKE CYLINDER EMERGENCY PISTON (TYPE 30)

Nº FARJ:

**97335-0**

CONVERSÃO PARA Nº BENDIX:

**264336**

CONVERSÃO PARA Nº SCANIA:

**319568**



MONTADORA (Nº CONVERSÃO)	APLICAÇÃO
LINHA FIAT	190 (75 A 85); 210 / 211 (75 A 78)
LINHA FORD LINHA VOLVO LINHA MAFERSA	FT 8000 / 8500 (77 A 80); F 13000 / 21000 9 87 A ATUAL); F 14000 (87 A ATUAL); F 22000 (82 A ATUAL)
LINHA GENERAL MOTORS (94636974)	D 70 - 3º EIXO (82 A 84); 11.000 / 13.000 / 19.000 / 21.000 / 22.000 (85 A ATUAL)
LINHA SAAB-SCANIA (319 568)	L / LK / LKS / B / BR (77 A 81); LS / LT (... / 81); B / K - 112 ( 80 A ATUAL); T/R-112 E; T/R-142 E (81 A 86)
LINHA VOLVO (6 885 324)	N/NL - 10/12 (88 A ATUAL); B 58 (79 A ATUAL); B 10M (88 A ATUAL)
LINHA MBB	ÔNIBUS URBANO 1111 / 1113 (78 A 81)

### Haste de Emergência Para a Câmara SBB (Tipo 30 ...8")

SOPORTE DE EMERGENCIA PARA LA CÁMARA SPRING BRAKE 30...8" • SPRING BRAKE CYLINDER EMERGENCY ROD (TYPE 30)



Nº FARJ:

**97145-0**

CONVERSÃO PARA Nº BENDIX:

**251331**

CONVERSÃO PARA Nº SCANIA:

**319 565**



MONTADORA (Nº CONVERSÃO)	APLICAÇÃO
LINHA FIAT	190 (75 A 85); 210 / 211 (75 A 78)
LINHA FORD LINHA VOLVO LINHA MAFERSA	FT 8000 / 8500 (77 A 80); F 13000 / 21000 9 87 A ATUAL); F 14000 (87 A ATUAL); F 22000 (82 A ATUAL)
LINHA GENERAL MOTORS (94636962)	D 70 - 3º EIXO (82 A 84); 11.000 / 13.000 / 19.000 / 21.000 / 22.000 (85 A ATUAL)
LINHA SAAB-SCANIA (319 565)	L / LK / LKS / B / BR (77 A 81); LS / LT (... / 81); B / K - 112 ( 80 A ATUAL); T/R-112 E; T/R-142 E (81 A 86)
LINHA VOLVO (6 885 323)	N/NL - 10/12 (88 A ATUAL) B 58 (79 A ATUAL) B 10M (88 A ATUAL)
LINHA MBB	ÔNIBUS URBANO 1111 / 1113 (78 A 81)

### Haste de Serviço Para a Câmara SBB (Tipo 30 ...8")

SOPORTE DE SERVICIO PARA LA CÁMARA SPRING BRAKE TIPO 30 8 • SPRING BRAKE CYLINDER SERVICE ROD (TYPE 30)



Nº FARJ:

**97155-0**

CONVERSÃO PARA Nº BENDIX:

**225208**

CONVERSÃO PARA Nº SCANIA:

**203 909**



MONTADORA (Nº CONVERSÃO)	APLICAÇÃO
LINHA FIAT	190 (75 A 85); 210 / 211 (75 A 78)
LINHA FORD (036 185 09)	FT 8000 / 8500 (77 A 80) - F 13000 / 21000 9 87 A ATUAL) F 14000 (87 A ATUAL) - F 22000 (82 A ATUAL)
LINHA GENERAL MOTORS	D 70 - 3º EIXO (82 A 84); 11.000 / 13.000 / 19.000 / 21.000 / 22.000 (85 A ATUAL)
LINHA SAAB-SCANIA (203 909)	L / LK / LKS / B / BR (77 A 81) - LS / LT (... / 81) B / K - 112 ( 80 A ATUAL) - T/R-112 E; T/R-142 E (81 A 86)
LINHA VOLVO (6 885 320)	N/NL - 10/12 (88 A ATUAL); B 58 (79 A ATUAL); B 10M (88 A ATUAL)
LINHA MBB	ÔNIBUS URBANO 1111 / 1113 (78 A 81)

### Assento da Mola Para a Câmara SB (Tipo 30 ...8")

ASIENTO DE RESORTE PARA LA CÁMARA SPRING BRAKE 30...8" • SPRING SEAT



Nº FARJ:

**97905-0**

CONVERSÃO PARA Nº BENDIX:

**251334**

CONVERSÃO PARA Nº SCANIA:

**203 932**



MONTADORA (Nº CONVERSÃO)	APLICAÇÃO
LINHA FIAT	190 (75 A 85); 210 / 211 (75 A 78)
LINHA FORD (T16 607 979)	FT 8000 / 8500 (77 A 80) - F 13000 / 21000 9 87 A ATUAL) F 14000 (87 A ATUAL) - F 22000 (82 A ATUAL)
LINHA GENERAL MOTORS (94636963)	D 70 - 3º EIXO (82 A 84); 11.000 / 13.000 / 19.000 / 21.000 / 22.000 (85 A ATUAL)
LINHA SAAB-SCANIA (203 932)	L / LK / LKS / B / BR (77 A 81) - LS / LT (... / 81) B / K - 112 ( 80 A ATUAL) - T/R-112 E; T/R-142 E (81 A 86)
LINHA VOLVO (6 885 325)	N/NL - 10/12 (88 A ATUAL); B 58 (79 A ATUAL); B 10M (88 A ATUAL)
LINHA MBB	ÔNIBUS URBANO 1111 / 1113 (78 A 81)

## Tampa de Emergência Para a Câmara SB (Tipo 30 ...8")

TAPA EMERGENCIA PARA LA CÁMARA SPRING BRAKE 30...8" • SPRING BRAKE CYLINDER EMERGENCY COVER

Nº FARJ:

**97895-0**

CONVERSÃO PARA Nº BENDIX:

**251328**

CONVERSÃO PARA Nº SCANIA:

**319566**



MONTADORA (Nº CONVERSÃO)	APLICAÇÃO
LINHA FIAT	190 (75 A 85); 210 / 211 (75 A 78)
LINHA FORD	FT 8000 / 8500 (77 A 80) - F 13000 / 21000 9 87 A ATUAL) F 14000 (87 A ATUAL) - F 22000 (82 A ATUAL)
LINHA GENERAL MOTORS (94636960)	D 70 - 3º EIXO (82 A 84); 11.000 / 13.000 / 19.000 / 21.000 / 22.000 (85 A ATUAL)
LINHA SAAB-SCANIA (319 566)	L / LK / LKS / B / BR (77 A 81) - LS / LT (... / 81) B / K - 112 ( 80 A ATUAL) - T/R-112 E; T/R-142 E (81 A 86)
LINHA VOLVO	N/NL - 10/12 (88 A ATUAL); B 58 (79 A ATUAL); B 10M (88 A ATUAL)
LINHA MBB	ÔNIBUS URBANO 1111 / 1113 (78 A 81)

## Chapa de Reforço Para a Câmara SBB (Tipo 30 ...8")

CHAPA DE REFUERZO PARA LA CÁMARA SPRING BRAKE TIPO 30...8" • SPRING BRAKE CYLINDER REINFORCEMENT PLATE (TYPE 30)

Nº FARJ:

**97165-0**

CONVERSÃO PARA Nº BENDIX:

**264340**

**264745**



MONTADORA (Nº CONVERSÃO)	APLICAÇÃO
LINHA FIAT	190 (75 A 85); 210 / 211 (75 A 78)
LINHA FORD	FT 8000 / 8500 (77 A 80) - F 13000 / 21000 9 87 A ATUAL) F 14000 (87 A ATUAL) - F 22000 (82 A ATUAL)
LINHA GENERAL MOTORS	D 70 - 3º EIXO (82 A 84); 11.000 / 13.000 / 19.000 / 21.000 / 22.000 (85 A ATUAL)
LINHA SAAB-SCANIA	L / LK / LKS / B / BR (77 A 81) - LS / LT (... / 81) B / K - 112 ( 80 A ATUAL) - T/R-112 E; T/R-142 E (81 A 86)
LINHA VOLVO	N/NL - 10/12 (88 A ATUAL); B 58 (79 A ATUAL); B 10M (88 A ATUAL)
LINHA MBB	ÔNIBUS URBANO 1111 / 1113 (78 A 81)

## Corpo da Câmara SBB Tipo 30" (Rosca 1/2")

CUERPO DE LA CÁMARA SPRING BRAKE TIPO 30 ROSCA 1/2 • SPRING BRAKE MAIN BODY (TYPE 30-1/2 THREAD)

Nº FARJ:

**99005-0**

CONVERSÃO PARA Nº BENDIX:

**251078**

CONVERSÃO PARA Nº SCANIA:

**1953010**



MONTADORA (Nº CONVERSÃO)	APLICAÇÃO
LINHA FIAT	190 (75 A 85); 210 / 211 (75 A 78)
LINHA FORD	FT 8000 / 8500 (77 A 80) F 13000 / 21000 ( 87 A ATUAL) F 14000 (87 A ATUAL) F 21000 (80 A ATUAL) F 22000 (82 A ATUAL)
LINHA GM (94636957)	D 70 - 3º EIXO (82 A 84); 11.000 / 13.000 / 19.000 / 21.000 / 22.000 (85 A ATUAL)
LINHA SAAB-SCANIA (1953010)	L / LK / LKS / B / BR (77 A 81) B / K - 112 ( 80 A ATUAL)

**Corpo da Câmara SBB Tipo 30" (Rosca 16 mm)**

CUERPO DE LA CÁMARA SPRING BRAKE TIPO 30" ROSCA 16mm • SPRING BRAKE MAIN BODY (TYPE 30" - 16mm THREAD)

Nº FARJ:

**99005-0V**

CONVERSÃO PARA Nº BENDIX:

**251079**

CONVERSÃO PARA Nº SCANIA:

**1953059**

MONTADORA (Nº CONVERSÃO)	APLICAÇÃO
LINHA SAAB-SCANIA (1953059)	LS / LT (.../81) T/R-112 E (81/ATUAL) T/R-142 E (81/ATUAL)
LINHA VOLVO	N/NL-10/12 (79/88) B-58 (79/88)

**Câmara Spring Brake Completa (Tipo 30)**

CÁMARA SPRING BRAKE COMPLETA TIPO 30...8" • COMPLETE SPRING BRAKE CYLINDER

Nº FARJ:

**99015-45**

CONVERSÃO PARA Nº BENDIX:

**264311 / 264332 /****264333 / 264404 / 264505**

CONVERSÃO PARA Nº SCANIA:

**246 428 / 298 171**

MONTADORA (Nº CONVERSÃO)	APLICAÇÃO
LINHA FIAT	190 (75 A 85); 210 / 211 (75 A 78)
LINHA FORD	FT 8000 / 8500 (77 A 80) F 13000 / 21000 ( 87 A ATUAL) F 14000 (87 A ATUAL) F 21000 (80 A ATUAL) F 22000 (82 A ATUAL)
LINHA GM	D 70 - 3º EIXO (82 A 84); 11.000 / 13.000 / 19.000 / 21.000 / 22.000 (85 A ATUAL)
LINHA SAAB-SCANIA	L / LK / LKS / B / BR (77 A 81) B / K - 112 ( 80 A ATUAL)

**Câmara Spring Brake Completa (Tipo 30)**

CÁMARA SPRING BRAKE COMPLETA TIPO 30...8" • COMPLETE SPRING BRAKE CYLINDER

Nº FARJ:

**99015-47**

CONVERSÃO PARA Nº VOLVO:

**8120602**

MONTADORA (Nº CONVERSÃO)	APLICAÇÃO
LINHA SAAB-SCANIA	LS / LT (.../81) T/R-112 E (81/ATUAL) T/R-142 E (81/ATUAL)
LINHA VOLVO (8 120 602)	N/NL-10/12 (79/88) B-58 (79/88)

### Jogo de Reparo Para a Câmara Spring Brake (Tipo 24 ...7")

JUEGO DE REPARACIÓN PARA LA CÁMARA SPRING BRAKE 24 7 • SPRING BRAKE CYLINDER REPAIR KIT (TYPE 24)

Nº FARJ:

**97215-2**

CONVERSÃO PARA Nº BENDIX:

**105129**

CONVERSÃO PARA Nº SCANIA:

**1953075**

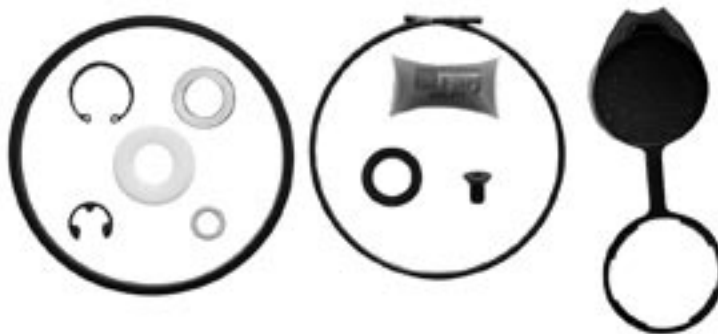

MONTADORA (Nº CONVERSÃO)	APLICAÇÃO
LINHA SAAB-SCANIA ( 1953075 )	T / R - 112H (81 a atual) T / R - 112MA (81 a atual) S - 112 (81 a atual)
LINHA VOLVO ( 6889553 )	N / NL - 10/12 (88 a atual)

### Jogo de Reparo Parcial Para a Câmara SBB (Tipo 24 ...7")

JUEGO DE REPARACIÓN PARCIAL PARA LA CÁMARA SPRING BRAKE TIPO 24 7 • SPRING BRAKE CYLINDER PARTIAL REPAIR KIT (TYPE 24)

Nº FARJ:

**97215-4**

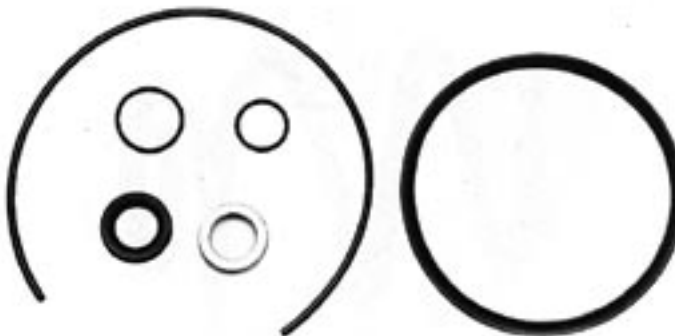

MONTADORA (Nº CONVERSÃO)	APLICAÇÃO
LINHA SAAB-SCANIA	T / R-112 H (81 A ATUAL) T / R-112 MA (81 A ATUAL) S-112 (81 A ATUAL)
LINHA VOLVO	N / NL - 10/12 (88 A ATUAL)

### Diafragma Para a Câmara SBB (Tipo 24 ...7")

DIAFRAGMA PARA LA CÁMARA SPRING BRAKE 24...7" • SPRING BRAKE CYLINDER DIAPHRAGM (TYPE 24)

Nº FARJ:

**97625-0**

CONVERSÃO PARA Nº BENDIX:

**234100**

CONVERSÃO PARA Nº SCANIA:

**0143112**



MONTADORA (Nº CONVERSÃO)	APLICAÇÃO
LINHA SAAB-SCANIA ( 0143112 )	T / R.112H (81 a atual) T / R.112 MA (81 a atual) S.112 (81 a atual)
LINHA VOLVO ( 0338452 )	N / NL.10 / 12 (88 a atual)
LINHA FORD/VW (T11 607 957)	
LINHA GM (07326472)	
LINHA MBB (008 421 00 86)	



### Mola de Emergência Para a Câmara SBB (Tipo 24 ...7")

RESORTE DE EMERGENCIA PARA LA CÁMARA 24 • MAIN SPRING (TYPE 24)

Nº FARJ:

**97315-0**

CONVERSÃO PARA Nº BENDIX:

**251493**

CONVERSÃO PARA Nº SCANIA:

**1 953 071**



MONTADORA (Nº CONVERSÃO)	APLICAÇÃO
LINHA SAAB-SCANIA (1 953 071)	T / R.112H (81 a atual) T / R.112 MA (81 a atual) S.112 (81 a atual)
LINHA VOLVO	N / NL.10 / 12 (88 a atual)

### Conjunto Pistão de Emergência + Luva Para a Câmara SBB (Tipo 24 ...7")

CONJ. DE PISTÓN DE EMERGENCIA + PASADOR P/ LA CÁMARA SBB 24...7" • SPRING BRAKE CYLINDER EMERGENCY PISTON (TYPE 24)

Nº FARJ:

**97505-0**

CONVERSÃO PARA Nº BENDIX:

**264587**

CONVERSÃO PARA Nº SCANIA:

**1 953 069**



MONTADORA (Nº CONVERSÃO)	APLICAÇÃO
LINHA SAAB-SCANIA	T/R-112 H (81 A ATUAL) T/R-112 MA (81 A ATUAL) S-112 (81 A ATUAL)
LINHA VOLVO	N / NL - 10/12 (88 A ATUAL)

### Haste de Emergência Para a Câmara SBB (Tipo 24 ...7")

SOPORTE DE EMERGENCIA PARA LA CÁMARA SPRING BRAKE 24...7" • SPRING BRAKE CYLINDER EMERGENCY ROD (TYPE 24)

Nº FARJ:

**97415-0**

CONVERSÃO PARA Nº BENDIX:

**251353**

CONVERSÃO PARA Nº SCANIA:

**1 953 005**



MONTADORA (Nº CONVERSÃO)	APLICAÇÃO
LINHA SAAB SCANIA	T / R-112 H (81 A ATUAL) T/R-112 MA (81 A ATUAL) S-112 (81 A ATUAL)
LINHA VOLVO	N / NL - 10 / 12 (88 A ATUAL)

### Trava de Emergência Para a Câmara SBB (Tipo 24 ...7")

TRABA DE EMERGENCIA PARA LA CÁMARA SPRING BRAKE 24...7 • SPRING BRAKE CYLINDER EMERGENCY CIRCLIP (TYPE 24)

Nº FARJ:

**97305-0**

CONVERSÃO PARA Nº BENDIX:

**251491**

CONVERSÃO PARA Nº SCANIA:

**1 953 073**



MONTADORA (Nº CONVERSÃO)	APLICAÇÃO
LINHA SAAB SCANIA	T/R-112 H (81 A ATUAL) T/R-112 MA (81 A ATUAL) S-112 (81 A ATUAL)
LINHA VOLVO	N / NL - 10 / 12 (88 A ATUAL)

### Jogo de Reparo Para Câmara Importada

JUEGO DE REPARACIÓN PARA LA CÁMARA BENDIX IMPORTADA • SPRING BRAKE CYLINDER REPAIR KIT

Nº FARJ:

**99595-2**

CONVERSÃO PARA Nº SCANIA:

**115 862**



MONTADORA (Nº CONVERSÃO)	APLICAÇÃO
LINHA SCANIA	113

### Jogo de Reparo Sob Medida Para Câmara Importada Tipo 30

JOGO DE REPARACIÓN SOBREMEDIDA PARA CÁMARA IMPORTADA TIPO 30 • SPRING BRAKE CYLINDER ON MEASURE REPAIR KIT (TYPE 30)

Nº FARJ

**99595-3**



MONTADORA (Nº CONVERSÃO)	APLICAÇÃO
LINHA SCANIA	113

**Jogo de Reparo Para Câmara Spring Brake Tipo 30 Importada**  
 JUEGO DE REPARACIÓN PARA LA CÁMARA SPRING BRAKE TIPO 30 IMPORTADA • SPRING BRAKE CYLINDER REPAIR KIT (TYPE 30)

Nº FARJ:  
**92015-2**

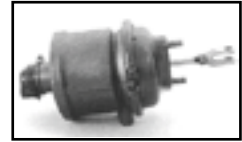
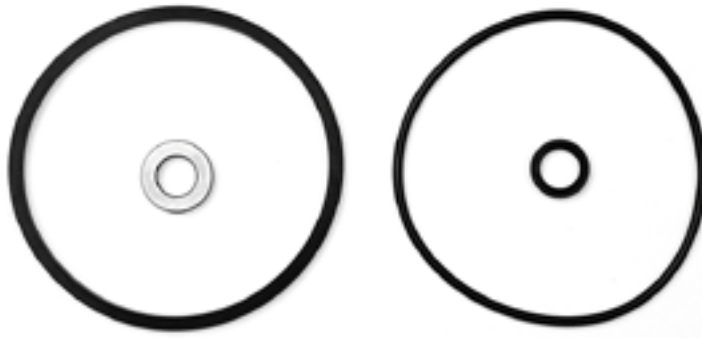

MONTADORA (Nº CONVERSÃO)		APLICAÇÃO
LINHA VOLVO	B7	

**Jogo Reparo para Câmara SBB (Tipo 24...7") Importado**  
 JUEGO DE REPARACIÓN PARA CÁMARA SBB 24...7" • SPRING BRAKE CYLINDER REPAIR KIT (TYPE 24)

Nº FARJ:  
**93835-2**

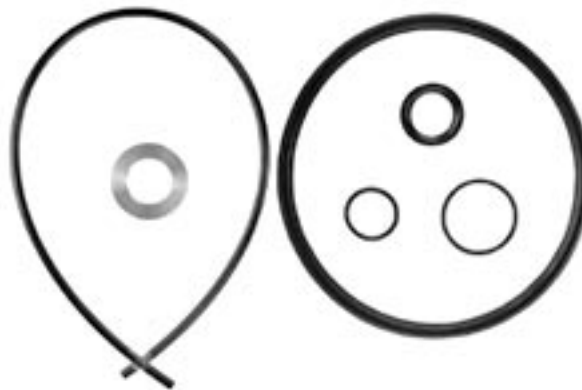

**Jogo de Reparo Para a Câmara Atuadora de Emergência (Tipo 24/30)**  
 JUEGO DE REPARACIÓN PARA LA CÁMARA ATUADORA/EMERGENCIA TIPO 24/30 • SPRING BRAKE ACTUATOR REPAIR KIT (TYPE 24/30)

Nº FARJ:  
**98205-2**



MONTADORA (Nº CONVERSÃO)		APLICAÇÃO
LINHA FORD	CARGO C-11 / C-13 / C-15 (85/87) CARGO C-12 / C-14 / C-16 (87/ATUAL) F-14000 / F-22000 (87/ATUAL)	

### Jogo de Reparo Para a Câmara Atuadora de Emergência (Tipo 30/30)

JUEGO DE REPARACIÓN PARA LA CÁMARA ATUADORA EMERGENCIA 30/30 • SPRING BRAKE ACTUATOR REPAIR KIT (TYPE 30/30)

Nº FARJ:

**98215-2**



MONTADORA (Nº CONVERSÃO)	APLICAÇÃO
LINHA VOLKSWAGEM	16210 / 170 (88 À ATUAL) 13210 / 14210 / 22210 (88 À ATUAL)

### Jogo de Reparo Para a Válvula Rele R. 12 (F. Cargo)

JUEGO DE REPARACIÓN COMPLETO PARA LA VÁLVULA RELE R12 (FORD CARGO) • R-12 RELAY VALVE REPAIR KIT

Nº FARJ:

**98115-2**

CONVERSÃO PARA Nº BENDIX:

**105146**

CONVERSÃO PARA Nº VW:

**T16 698 423**

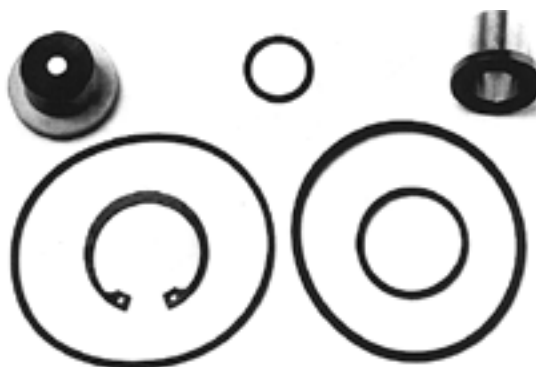

MONTADORA (Nº CONVERSÃO)	APLICAÇÃO
LINHA FORD	CARGO C-12 / C-14 / C-16 (87 / atual) CARGO C-13 / C-15 (85 / 87)
LINHA VOLKSWAGEN (T 16698423)	13210 / 14170 / 14210 / 22210

### Jogo de Reparo Para a Válvula de Pedal E-6

JUEGO DE REPARACIÓN PARA LA VÁLVULA DE PEDAL E-6 • E-6 FOOT BRAKE VALVE REPAIR KIT

Nº FARJ:

**98085-2**

CONVERSÃO PARA Nº BENDIX:

**105159 / 105176**

CONVERSÃO PARA Nº FORD:

**85HU 2L 510 A**



MONTADORA (Nº CONVERSÃO)	APLICAÇÃO
LINHA FORD ( 85HU 2L 510 A )	FORD CARGO C.11 / C.13 / C.15 (85 a 87) FORD CARGO C.12 / C.14 / C.16 (87 a atual)

### Jogo de Reparo Para a Válvula Moduladora R-7

JUEGO DE REPARACIÓN PARA LA VÁLVULA MODULADORA R-7 • R-7 MODULADOR VALVE REPAIR KIT

Nº FARJ:

**98185-2**

CONVERSÃO PARA Nº BENDIX:

**105134**



MONTADORA (Nº CONVERSÃO)	APLICAÇÃO
LINHA FORD (85 HU 2L134 A)	Cargo C - 12/14/16 (87 / Atual) Cargo C - 13/15 (85 / 87)
LINHA VOLKSWAGEN (T 16698917)	13210 / 14170 / 22210 (88 / Atual)

### Jogo de Reparo Para a Válvula de Pedal E-4

JUEGO DE REPARACIÓN PARA LA VÁLVULA PEDAL E-4 • E-4 FOOT BRAKE VALVE REPAIR KIT

Nº FARJ:

**97175-2**

CONVERSÃO PARA Nº BENDIX:

**105 028**

CONVERSÃO PARA Nº SCANIA:

**0533604**



MONTADORA (Nº CONVERSÃO)	APLICAÇÃO
LINHA FIAT ( 920087902100 )	180 (72 a 78) 190 (71 a 85) 210 / 211 (71 a 78) 130 (76 a 78) 140 (78 a 83)
LINHA GM ( 94636945 )	D70 (82 a 84) 11000 / 13000 / 19000 / 21000 / 22000 (85 a Atual)
LINHA SAAB-SCANIA ( 0533604 )	L / LS / LT / LK / LKS / B / BR (77 a 81)
LINHA VW CHRYSLER	D900 / 950 (67 a 76)
LINHA VOLVO ( 6885956 )	N.10 / N.12 (79 a 84)

### Jogo de Reparo Para a Válvula de Descarga Rápida

JUEGO DE REPARACIÓN PARA LA VÁLVULA DESCARGA RÁPIDA • QUICK RELEASE VALVE REPAIR KIT

Nº FARJ:

**97475-2**

CONVERSÃO PARA Nº BENDIX:

**105026**

CONVERSÃO PARA Nº SCANIA:

**0531812**



MONTADORA (Nº CONVERSÃO)	APLICAÇÃO
LINHA FIAT	130 / 140 (76 a 83); 180 / 190 (72 a 85); 210 / 211 (72 a 78)
LINHA FORD ( 85HU 2L 669 A )	F.700 / 750 (71 a 80); F.13000 (80 a 87); FORD CARGO C.11 / C.13 / C.15 (85 a 87); FORD CARGO C.12 / C.14 / C.16 (87 a atual)7)
LINHA GM ( 07326347 )	A / D. 70 (69 a 84); D.70 - 3º EIXO (82 a 84); 11000 / 13000 (85 a atual); 19000 / 21000 / 22000 (85 a atual)
LINHA SAAB-SCANIA ( 0531812 )	L / LS / LT / LK / LKS / B / BR (62 a 81); T / R - 112 - 4X2 (81 a atual); T / R - 112 - 6X2 / 6X4 (81 a atual); K - 112 / S - 112 (81 a atual)
LINHA VW CHRYSLER	D. 900 / 950 (70 a 82); E.13 / E. 21 (81 a 85); 6.80 / 6.90 / E.11 (89 a atual)
LINHA VOLVO (6885918)	N.10 / N.12 / B.5B (79 a atual); B.10M (88 a atual)
LINHA VOLKSWAGEN ( 4143880 )	D-900 / 950 (70 a 82)

### Jogo de Reparo Para a Válvula Rele RE-4

JUEGO DE REPARACIÓN PARA LA VALVULA RELE RE-4 • RE-4 RELAY VALVE REPAIR KIT

Nº FARJ:

**97515-2**

CONVERSÃO PARA Nº BENDIX:

**105006**

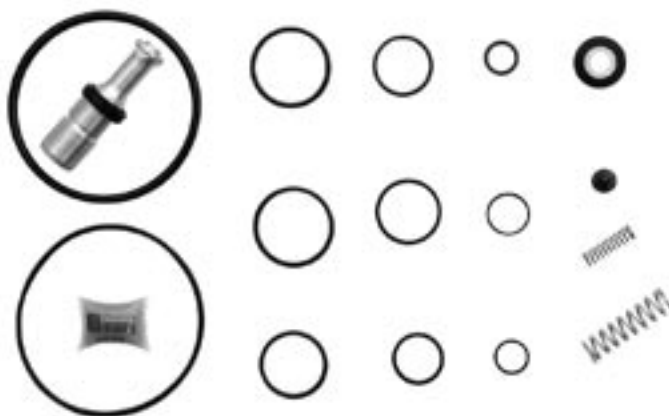

MONTADORA (Nº CONVERSÃO)	APLICAÇÃO
TODAS AS CARRETAS	

### Jogo de Reparo Para a Válvula de Pedal E-1

JUEGO DE REPARACIÓN PARA LA VALVULA DE PEDAL E-1 • E-1 FOOT BRAKE VALVE REPAIR KIT

Nº FARJ:

**98105-2**

CONVERSÃO PARA Nº BENDIX:

**105007 / 105039**

CONVERSÃO PARA Nº SCANIA:

**1953037**



MONTADORA (Nº CONVERSÃO)	APLICAÇÃO
LINHA GM	A / D.70 (69 a 84)
LINHA FIAT	180 / 210 (62 a 71) - 211 (72 a 78) - ALLIS (... / atual)
LINHA SAAB-SCANIA ( 1953037 )	L / LS / LT (61 a 81)
LINHA FORD	F.700 / 750 (71 a 80)
LINHA TEMA TERRA	... / atual
LINHA CATERPILLAR	... / atual
LINHA J.I. CASE	... / atual
LINHA CLARK	... / atual
LINHA HYSTER (821670)	

### Jogo de Reparo Para a Válvula TC.2

JUEGO DE REPARACIÓN PARA LA VALVULA TC-2 • TC-2 HAND BRAKE VALVE REPAIR KIT

Nº FARJ:

**97965-2**

CONVERSÃO PARA Nº BENDIX:

**105065**

CONVERSÃO PARA Nº SCANIA:

**538427**



MONTADORA (Nº CONVERSÃO)	APLICAÇÃO
LINHA SAAB. SCANIA	L / LS / LT (77 / 81) LK / LKS (77 / 81) B / BR (77 / 81)
LINHA VOLVO (6 885 919)	N-10 / N-12 (79 / 81) B-58 (79 / 81)
LINHA MAFERSA	... / atual
LINHA TERRA	... / atual

### Jogo de Reparo Para a Válvula de Pedal Importada

JUEGO DE REPARACIÓN PARA LA VÁLVULA DE PEDAL IMPORTADA • FOOT BRAKE VALVE REPAIR KIT

Nº FARJ:

**98485-2**

CONVERSÃO PARA Nº BENDIX:

**IMPORTADA**

CONVERSÃO PARA Nº SCANIA:

**1 953 947**



MONTADORA (Nº CONVERSÃO)	APLICAÇÃO
LINHA SCANIA (1 953 947)	113 / 143 (TODOS)

### Jogo de Reparo Parcial Para Válvula de Pedal Importada (Sem Travas e Molas)

J. DE REPARACIÓN PARCIAL P/ LA VÁLV. DE PEDAL IMPORTADA (SIN TRABAS Y RESORTES) • FOOT BRAKE VALVE PARTIAL REPAIR KIT

Nº FARJ:

**98485-4**

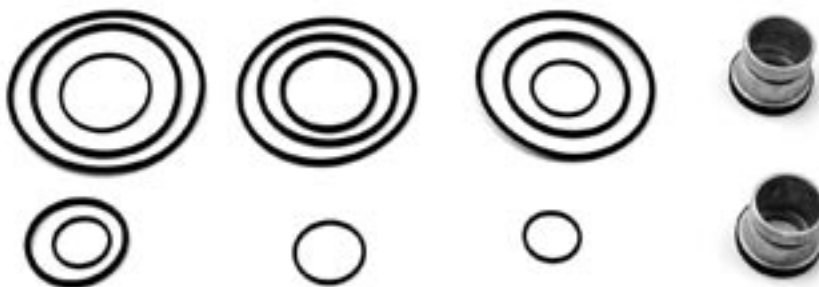

MONTADORA (Nº CONVERSÃO)	APLICAÇÃO
LINHA SCANIA	113/143 (TODOS)

### Jogo de Reparo Para a Válvula de Pedal Dupla Importada (Canadense)

JUEGO DE REPARACIÓN PARA LA VÁLVULA PEDAL DUPLA CANADENSE • FOOT BRAKE VALVE REPAIR KIT

Nº FARJ:

**97915-2**

CONVERSÃO PARA Nº SCANIA:

**161 078**



MONTADORA (Nº CONVERSÃO)	APLICAÇÃO
LINHA SCANIA (161 078)	CAMINHÕES DA SÉRIE LK L / LS / LT 111

### Jogo de Reparo Para a Válvula de Pedal (Sapão)

JUEGO DE REPARACIÓN PARA LA VÁLVULA DE PEDAL • FOOT BRAKE VALVE REPAIR KIT

Nº FARJ:

**92065-2**

CONVERSÃO PARA Nº FORD:

**2 SL.698.423**



MONTADORA (Nº CONVERSÃO)	APLICAÇÃO
LINHA FORD (2 SL.698.423)	F 12000 / F 14000 (SAPÃO)

### Jogo de Reparo Para a Válvula de Pedal Bendix Moderna

JUEGO DE REPARACIÓN PARA LA VÁLVULA DE PEDAL MODERNA • FOOT BRAKE VALVE REPAIR KIT

Nº FARJ:

**92505-2**

CONVERSÃO PARA Nº FORD:

**2 SL.698.423-A**



Nº FORD DA VÁLVULA:  
**1C 44 20 270 BA**

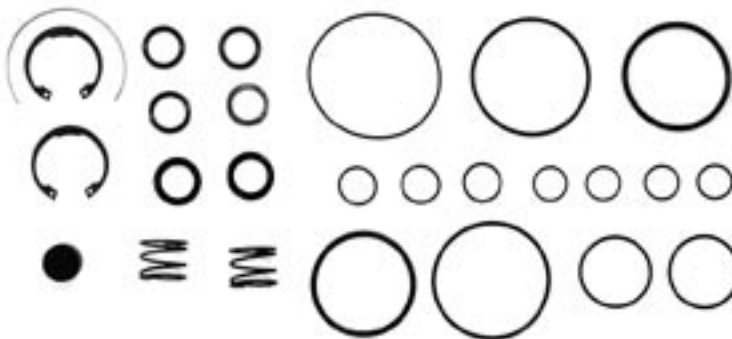

MONTADORA (Nº CONVERSÃO)	APLICAÇÃO
LINHA FORD (2 SL.698.423-A)	F 12000 / F 14000 / F 16000 A PARTIR DE 2000

### Válvula de Segurança (rosca 1/4" NPT)

VÁLVULA DE SEGURIDAD • SAFETY VALVE

Nº FARJ:

**98595-0**

CONVERSÃO PARA Nº BENDIX:

**205105**

CONVERSÃO PARA Nº SCANIA:

**060 080**



MONTADORA (Nº CONVERSÃO)	APLICAÇÃO
LINHA SCANIA (060080)	L / LS/ LT / LK / LKS / B / BR (62/81)
LINHA GENERAL MOTORS	A/D-70 (69/84) / D-70 3º EIXO (82/84); 11000 / 13000 / 19000 / 21000 / 22000 (85 A ATUAL)
LINHA FORD (BC 6T 2A550)	F-700/750 (71/80); F-13.000 (80/87)
LINHA VW/CHRYSLER	6.80/6.90/3.11 (88/ATUAL); D-900/950 (70/82); E.13/21 (6X4) (81/85)
LINHA FIAT	130 (76/78); 140 (78/83); 180/190 (72/75); 210/211 (71/78)
LINHA CAT, CLARK, ENGESA, TEREX	.../ATUAL
LINHA HYSTER (821 119)	



**Válvula de Segurança (rosca 3/8" NPT)**

VÁLVULA DE SEGURIDAD • SAFETY VALVE

Nº FARJ:

**98645-0**

CONVERSÃO PARA Nº BENDIX:

**289487**

MONTADORA (Nº CONVERSÃO)	APLICAÇÃO
LINHA FORD	CARGO C-11, C-13, C-15 (85/87) CARGO C-12, C-14, C-16 (87/ATUAL)

**Válvula de Retenção Simples (rosca 1/2" x 1/2" NPT)**

VÁLVULA DE RETENCIÓN SIMPLE • SIMPLE RETENTION VALVE

Nº FARJ:

**98605-0**

CONVERSÃO PARA Nº BENDIX:

**106222 / 228194**

CONVERSÃO PARA Nº SCANIA:

**141 334**

MONTADORA (Nº CONVERSÃO)	APLICAÇÃO
LINHA SCANIA (141334)	L / LS/ LT / LK / LKS / B / BR (62/77)
LINHA GENERAL MOTORS	A/D-70 (69/84) D-70 - 3º EIXO (82 A 84) 11.000 / 13.000 / 19.000 / 21.000 / 22.000 (85 A ATUAL)
LINHA FORD (TF3 607 390 BC6T 2B170A)	CARGO C-11/C-13/C-15 (85/87); CARGO C-1 2 /C-14 / C-16 (87/ATUAL); F-700/750 (71/80)
LINHA VW/CHRYSLER (029 884 90)	16170 / 16210 (88/ATUAL); D-900/950 (70/82); E-13/E-21 (6x4) (81/85)
LINHA HYSTER (821 120)	

**Válvula de Retenção Simples (rosca M.22 x M.22)**

VÁLVULA DE RETENCIÓN SIMPLE (CON VÁLVULA DE GOMA) • SIMPLE RETENTION VALVE (WITH RUBBER VALVE)

Nº FARJ:

**98625-0**

CONVERSÃO PARA Nº BENDIX:

**264473**

CONVERSÃO PARA Nº SCANIA:

**303497**

MONTADORA (Nº CONVERSÃO)	APLICAÇÃO
LINHA SCANIA (303 497; 1 672 167)	L / LS/ LT / LK / LKS / B / BR (80/81) T/R-112 (4x2) (81/ATUAL) T/R-112 (6x2/6x4) (81/ATUAL)

## Válvula de Retenção Simples (roscas M.22 x M.22 x M.16)

VÁLVULA DE RETENCIÓN SIMPLE • SIMPLE RETENTION VALVE

Nº FARJ:

**99135-0**

CONVERSÃO PARA Nº BENDIX:

**264714**

CONVERSÃO PARA Nº VOLVO:

**8120600**



MONTADORA (Nº CONVERSÃO)	APLICAÇÃO
LINHA VOLVO (8 120 600)	B58-E (APÓS 88) NL 10/12 - B10M (.../ATUAL)

## Jogo de Reparo Para o Cabeçote do Compressor 02 Cilindros

JUEGO DE REPARACIÓN PARA EL CABEZAL DEL COMPRESOR 02 CILINDROS • COMPRESSOR CYLINDER HEAD REPAIR KIT (TYPE EL 1300/1600)

Nº FARJ:

**97005-2**

CONVERSÃO PARA Nº VARGA:

**SRCG 0002.8**

**RRCG 0010.1**

CONVERSÃO PARA Nº SCANIA:

**522392**

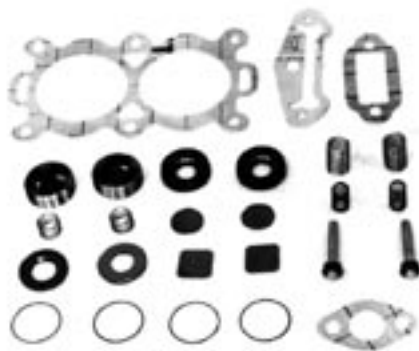

MONTADORA (Nº CONVERSÃO)	APLICAÇÃO
LINHA CATERPILLAR	Motoniveladora (84...)
LINHA FORD (BEOT 2A992 A)	Cargo1113 (85...); C-1215 / 1218 (86...); C-1313 (85...); C-1314 / 1317 (85...); C-1415 / 1418 (86...); C-1514 / 1517 (85...); C-1615 (86...); C-2217 (87...); Cargo CF-7000 (85...); Cargo CF-8000 (87...); Cargo-1114 (85...); <b>OBS: Ítens acima com motor Ford</b> FT-7000 / F-7000 (77 / 79); F-12000 / F.19000 (80 / 82)
LINHA SCANIA (522.392)	L-75 (58...); L-110 (68...); L-111 (76...); L-76 (62...); LK111 (79...); LK-140 (76...); LK-141 (79...); T-112 / R-112 (86...)
LINHA VOLKSWAGEM	11.130 / 12.140 (82...); 13.130 / 14.140 (85...); 22.160 (85 / 86); 22.140 (86...)
LINHA VOLVO (6 885 990)	N-10 (80 / 88); B-10M (87...); NL-10 / NL-12 (89...)
LINHA J. CASE (fora de estrada)	J.I. CASE (84...)
LINHA ENGESA	Cascavel (78...); Urutu (78...)

## Jogo de Reparo Parcial Para Cabeçote Compressor Varga 02 Cilindros

JUEGO DE REPARACIÓN PARCIAL PARA EL CABEZAL DEL COMPRESOR 02 CILINDROS • COMPRESSOR CYLINDER HEAD PARTIAL REPAIR KIT

Nº FARJ:

**97005-4**

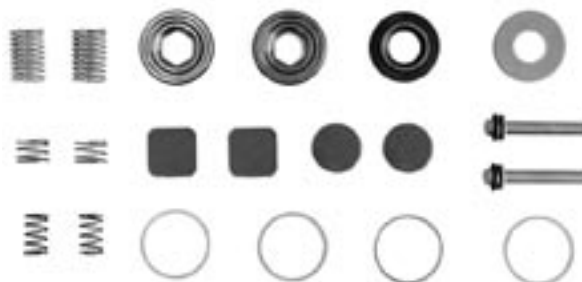

MONTADORA (Nº CONVERSÃO)	APLICAÇÃO
LINHA FORD	CARGO - 1113 / 1114 (85 A ATUAL); C - 1215 / 1218 (86 A ATUAL); C - 1313 / 1314 / 1317 / 1514 / 1517 (85 A ATUAL); C - 2217 (87 A ATUAL); CARGO CF 7000 (85 A ATUAL); CARGO CF 8000 (87 A ATUAL); C - 1415 / 1418 / 1615 (86 A ATUAL)
LINHA VOLKSWAGEN	11.130 / 12.140 (82 A ATUAL); 13.130 / 14.140 (85 A ATUAL) 22.160 (85 A 86); 22.140 (86 A ATUAL)
LINHA SCANIA	L-75 / 76 / 110 (... A ATUAL); L-111 (76 A ATUAL) LK-111 / 140 / 141 (... A ATUAL); T-112 / R-112 (86 A ATUAL)
LINHA VOLVO	N-10 / N-12 (80 A 88); B-10M (87 A ATUAL); B-58 (80 A ATUAL); NL-10 / NL-12 (89 A ATUAL)
LINHA J. CASE	J. I. CASE (84 A ATUAL)
LINHA ENGESA	CASCADEL / URUTU (78 A ATUAL)

## Jogo de Juntas Para o Compressor 02 Cilindros Sem Retentor

JUEGO DE JUNTAS PARA EL COMPRESOR 02 CILINDROS SIN RETENEDOR • COMPRESSOR GASKET SET (WITHOUT SEAL)

Nº FARJ:

**97205-2**

CONVERSÃO PARA Nº VARGA:

**RRJU 0006.2**

CONVERSÃO PARA Nº SCANIA:

**522 393**



MONTADORA (Nº CONVERSÃO)	APLICAÇÃO
LINHA SCANIA (522 393)	L-75 (58...); L-110 (68...); L-111 (76...); L-76 (62...); LK-111 (79...); LK-140 (76...); LK-141 (79...); T-112/R-112 (86...)
LINHA VOLVO	N-10 (80 / 88) B-10M (87...) B-58 (80...) N-12 (80 / 88) NL-10 / NL-12 (89...)
LINHA ENGESA	Cascavel (78...) Urutu (78...)
LINHA CATERPILLAR	Motoniveladora (84...)

## Jogo de Juntas Para o Compressor 02 Cilindros Com Retentor

JUEGO DE JUNTAS PARA EL COMPRESOR 02 CILINDROS CON RETENEDOR • COMPRESSOR GASKET SET (WITH SEAL)

Nº FARJ:

**97045-2**

CONVERSÃO PARA Nº VARGA:

**RRJU 0004.6**

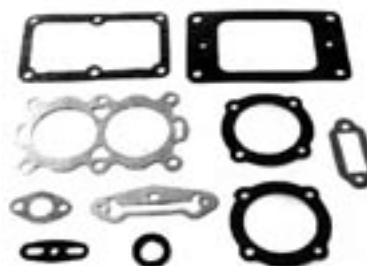

MONTADORA (Nº CONVERSÃO)	APLICAÇÃO
LINHA FORD	CARGO - 1113 (85...); C-1215/1218 (86...); C-1313 (85...); C.1314 /1317 (85...); C.1415 / 1418 / 1615 (86...); C.1514 / 1517 (85...); C.2217 (87...); CARGO CF.7000 (85...); CARGO CF.8000 (87...); CARGO 1114 (85...); <b>OBS: Itens acima com motor Ford;</b> FT-7000 / F-7000 (77 / 79); F-12000 / F-19000 (80 / 82)
LINHA VOLKSWAGEN	11.130 / 12.140 (82...) 13.130 / 14.140 (85...) 22.160 (85 / 86) 22.140 (86...)
LINHA J. CASE	J.I.CASE (84...)

## Jogo de Pistão Modificado Para o Compressor 02 Cilindros (EL 1300/EL 1600)

JUEGO DE PISTÓN MODIFICADO PARA EL COMPRESOR 02 CILINDROS (EL 1300/1600) • COMPRESSOR SPECIAL PISTON SET

Nº FARJ:

**99985-STD**

**99985-025 (010)**

**99985-050 (020)**

**99985-075 (030)**



MONTADORA (Nº CONVERSÃO)	APLICAÇÃO
LINHA FORD	CARGO-1113 / 1114 (85 À ATUAL); C-1215 / 1218 (86 À ATUAL); C-1313/1314/1317/1514/1517 (85 À ATUAL); C-2217 (87 À ATUAL); CARGO CF.700 (85 À ATUAL); CARGO CF.800 (87 À ATUAL); C-1415/1418/1615 (86 À ATUAL)
LINHA VOLKSWAGEM	11.130/12.140 (82 À ATUAL); 13.130/14.140 (85 À ATUAL); 22160 (85 À 86); 22140 (86 À ATUAL)
LINHA SCANIA	L-75/76/110 (...À ATUAL); L-111 (76 À ATUAL); LK-111/140/141 (...À ATUAL); T-112/R-112 (86 À ATUAL)
LINHA VOLVO	N-10/N-12 (80 À 88) - B-10M (87 À ATUAL) - B-58 (80 À ATUAL) - NL-10/NL-12 (89 À ATUAL)
LINHA J.CASE	J.I.CASE (84 À ATUAL)
LINHA ENGESA	CASCABEL/URUTU (78 À ATUAL)

### Jogo de Reparo Para o Cabeçote do Compressor 6.90 (Monocilíndrico)

JUEGO DE REPARACIÓN PARA EL CABEZAL DEL COMPRESOR 6.90 • COMPRESSOR CYLINDER HEAD REPAIR KIT (TYPE EL 1030)

Nº FARJ:

**97185-2**

CONVERSÃO PARA Nº VARGA:

**RRCG 0011.1**



MONTADORA (Nº CONVERSÃO)	APLICAÇÃO
LINHA FIAT	140 (78 / ...)
LINHA FORD	FB.4000 (82 / 85)
LINHA VW	6.90 com motor MWM (82 / ...) 7.90 / 7.90-S (86 / ...) 7.110 (88 / ...)

### Jogo de Juntas Para o Compressor 6.90 (Monocilíndrico)

JUEGO DE JUNTAS PARA EL COMPRESOR 6.90 • COMPRESSOR GASKET SET (TYPE EL 1030)

Nº FARJ:

**97225-2**

CONVERSÃO PARA Nº VARGA:

**RRJU 0005.4**



MONTADORA (Nº CONVERSÃO)	APLICAÇÃO
LINHA FIAT	140 (78 / ...)
LINHA FORD	FB.4000 (82 / 85)
LINHA VW	6.90 com motor MWM (82 / ...) 7.90 / 7.90-S (86 / ...) 7.110 (88 / ...)

### Jogo de Reparo Parcial Para Cabeçote do Compressor V -160 01 CIL Motor OM 366

J. DE REPARACIÓN PARCIAL PARA EL CABEZAL DEL COMPRESOR OM-366 • COMPRESSOR OM-366 CYLINDER HEAD PARTIAL REPAIR KIT

Nº FARJ:

**92655-2**

CONVERSÃO PARA Nº VARGA:

**RRVA 0056-1**



MONTADORA (Nº CONVERSÃO)	APLICAÇÃO
LINHA MERCEDES BENZ	O-371 L/LK-1214/1215/1218/1414/1418/2414 OF-1217/1318/1621 L/LB/LK/LS-1614/1618/1621/1714/1718/1721/1725 L/LB/LK-2314/2318/2325/2414/2418/2425 MOTORES OM-366 MOTORES OM-366 À TURBO

### Jogo de Reparo Para a Câmara Freio de Mola 24/30

JUEGO DE REPARACIÓN PARA LA CÁMARA FRENO DE RESORTE 24/30 • SPRING BRAKE ACTUATOR REPAIR KIT (TYPE 24/30)

Nº FARJ:

**97275-2**

CONVERSÃO PARA Nº VARGA:

**SRFM 0006.8**



MONTADORA (Nº CONVERSÃO)	APLICAÇÃO
LINHA FIAT	140 (78 / 84)
LINHA FORD	F-7000 / FT-7000 (77 / 79) F-12000 (80 / 82) F-19000 (80 / 82)
LINHA V.W (T 13698695)	11.130 (81 / 83) 13.130 (81 / 83)

### Jogo de Reparo Para a Câmara Freio de Mola 30/30

JUEGO DE REPARACIÓN PARA LA CÁMARA FRENO DEL RESORTE 30/30 • SPRING BRAKE ACTUATOR REPAIR KIT (TYPE 30/30)

Nº FARJ:

**97285-2**

CONVERSÃO PARA Nº VARGA:

**SRFM 0007.6**



MONTADORA (Nº CONVERSÃO)	APLICAÇÃO
LINHA V.W (T13607947C)	11.130 (83 / ...) 13.130 (83 / ...)

### Mola de Emergência Para as Câmaras Freio de Mola Tipo 24/30 e 30/30

RESORTE EMERGENCIA PARA LA CÁMARA FRENO DEL RESORTE 24/30 Y 30/30 • MAIN SPRING

Nº FARJ:

**97525-0**

CONVERSÃO PARA Nº VARGA:

**SPMO 4155-0**



MONTADORA (Nº CONVERSÃO)	APLICAÇÃO
LINHA FIAT	140 (78 / 84)
LINHA FORD	F7000 / FT7000 (77 / 79) F 12000 (80 / 82) F 19000 (80 / 82)
LINHA VOLKSWAGEM	11130 (81 / ...) 13130 (81 / ...)

## Jogo de Reparo Para a Válvula de Alívio Rápido

JUEGO DE REPARACIÓN PARA VÁLVULA ALIVIO RÁPIDO • QUICK RELEASE VALVE REPAIR KIT

Nº FARJ:

**98455-2**

CONVERSÃO PARA Nº VARGA:

**RRVA 0036.5**

CONVERSÃO PARA Nº VW:

**04 183 182**

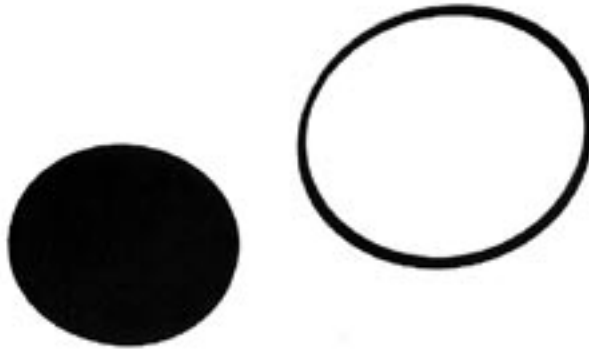

MONTADORA (Nº CONVERSÃO)	APLICAÇÃO
LINHA MBB	O 371 / 371 R / RS / RSD / U OF 1115 / 1215 / 1315 / 1317 / 1318 / 1320 / 1421 / 1515 (TODOS) OH 1115 / 1317 / 1518 / 1521 / 1522 / 1523 (TODOS) - O 400 / 400 UP / RSD (TODOS)
LINHA FORD	F700 - P (70/88); F 7000 (77/80); FT 7000 (78/80); F 12000 (80/82); F 13000 (80/86); F 14000 (86/...); F 21000 (80/85); CARGO (TODOS) (87/...)
LINHA VW	11.130 / 13.130 (81/...) - TODOS (89/...)
LINHA VOLVO	B 58 / N.10 / N.12 (80/...)
LINHA FIAT	FIAT 120 (78/84)





### Jogo de Reparo Parcial para Compressor W 02 Cilindros (O 500)

JUEGO DE REPARACIÓN PARA COMPRESOR W 02 CILINDROS (O 500) • COMPRESSOR REPAIR KIT - 2 CILYNDERS (O 500)

Nº FARJ:

**93955-2**

CONVERSÃO PARA Nº WABCO:

**411 553 920 2 (SEM CABEÇOTE E PLACA)**

PARA COMPRESOR WABCO Nº:

**411 553 000 0**

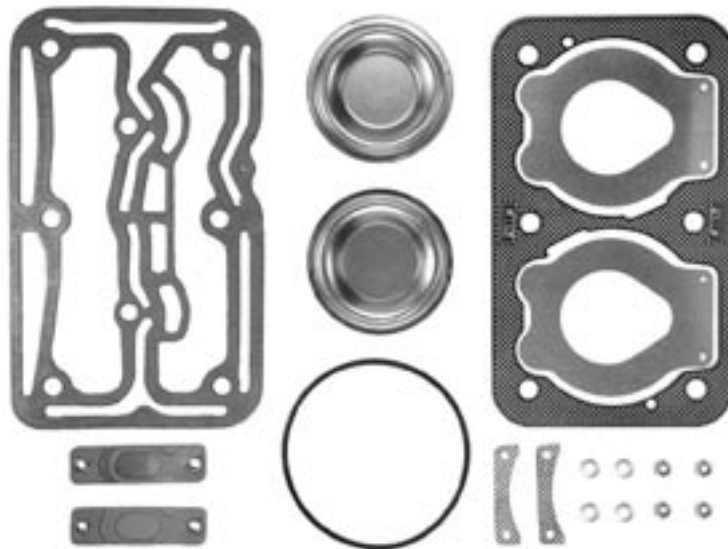

MONTADORA (Nº CONVERSÃO)	APLICAÇÃO
DAIMLER-CHRYSLER	O 500 R

### Jogo de Reparo Completo para Compressor W (O 500)

JUEGO DE REPARACIÓN COMPLETO PARA EL CABEZAL DEL COMPRESOR (O 500) • COMPRESSOR CYLINDER HEAD COMPLETE REPAIR KIT (O 500)

Nº FARJ:

**93705-2**



MONTADORA (Nº CONVERSÃO)	APLICAÇÃO
DAIMLER-CHRYSLER	1728 S / 2423 B / 2428
ARTEGO	1315 / 1418 / 1518
AXOR	1725 / 1728 / 1933 / 2418 / 2533 / 2825 / 2831 / 0500 (URBANO)

### Jogo de Reparo Cabeçote para Compressor W (O 500)

JUEGO DE REPARACIÓN PARA EL CABEZAL DEL COMPRESOR (O 500) • COMPRESSOR CYLINDER HEAD REPAIR KIT (O 500)

Nº FARJ:

**93695-2**

CONVERSÃO PARA Nº WABCO:

**411 154 000 2**

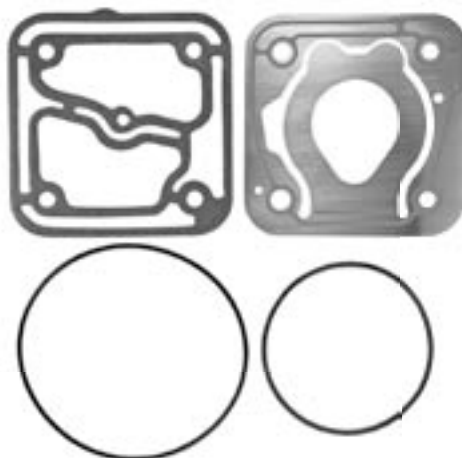

MONTADORA (Nº CONVERSÃO)	APLICAÇÃO
DAIMLER-CHRYSLER	1728 S, 2423 B, 2428 /
ARTEGO	1315 / 1418 / 1518
AXOR	1725 / 1728 / 1933 / 2418 / 2533 / 2825 / 2831 / O 500 (URBANO)

## Válvula de Lâminas Para o Compressor Wabco Ø 90mm (MB 355)

VÁLVULA DE LÁMINAS PARA EL COMPRESOR WABCO Ø 90MM (MBB 355) • COMPLETE FLAP VALVE

Nº FARJ:

**97055-0**

CONVERSÃO PARA Nº WABCO:

**411 034 500 2**

CONVERSÃO PARA Nº MBB:

**000 130 13 20**



MONTADORA (Nº CONVERSÃO)	APLICAÇÃO
<b>LINHA MERCEDES BENZ</b>	L / LK1519 / LS1519 / LS1520 / LS1524 / 1525 - L / LK1520 LG1819 / LS1924 / 1924 A - LS1929 / LS1932 / 1933 / 1934 L / LB / LK2219 - L / LB / LK2220 - OH1419 / OH1420 / OH1517 / OH1518 O370 R / RS - O370 RSD - O371 R / RS - O371 RSD - O371 U / O371 UP - L / LK1519 LS 1519 - LG 1819 - L / LB / LK2219 - O355 / O364 / O365

## Jogo de Reparo Para a Válvula de Lâminas do Compressor Wabco Ø 90mm (MB 355)

JUEGO DE REPARACIÓN PARA LA VÁLVULA DE LÁMINAS PARA EL COMPRESOR WABCO Ø 90MM (MBB 355) • FLAP VALVE REPAIR KIT

Nº FARJ:

**97075-2**

CONVERSÃO PARA Nº WABCO:

**411 034 003 2**

CONVERSÃO PARA Nº MBB:

**000 130 39 20**



MONTADORA (Nº CONVERSÃO)	APLICAÇÃO
<b>LINHA MERCEDES BENZ</b>	L / LK1519 / LS1519 / LS1520 / LS1524 / 1525 - L / LK1520 LG1819 / LS1924 / 1924 A - LS1929 / LS1932 / 1933 / 1934 L / LB / LK2219 - L / LB / LK2220 - OH1419 / OH1420 / OH1517 / OH1518 O370 R / RS - O370 RSD - O371 R / RS - O371 RSD - O371 U / O371 UP - L / LK1519 LS 1519 - LG 1819 - L / LB / LK2219 - O355 / O364 / O365

## Jogo de Reparo Completo Para o Compressor Ø 90 mm (MBB 355)

JUEGO DE REPARACIÓN PARA EL COMPRESOR Ø 90MM (MBB 355) • COMPLETE COMPRESSOR REPAIR KIT

Nº FARJ:

**92465-2**

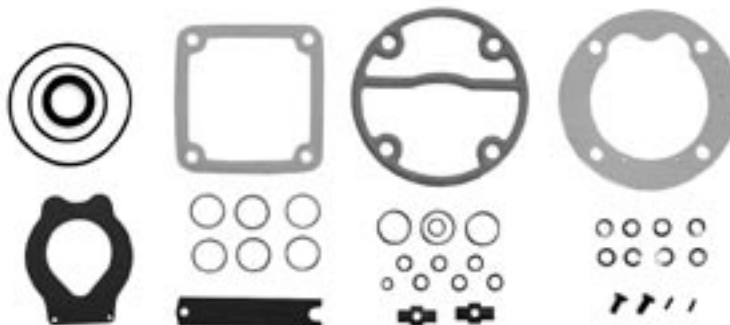

MONTADORA (Nº CONVERSÃO)	APLICAÇÃO
<b>LINHA MERCEDES BENZ</b>	L / LK1519 / LS1519 / LS1520 / LS1524 / 1525 - L / LK1520 LG1819 / LS1924 / 1924 A - LS1929 / LS1932 / 1933 / 1934 L / LB / LK2219 - L / LB / LK2220 - OH1419 / OH1420 / OH1517 / OH1518 O370 R / RS - O370 RSD - O371 R / RS - O371 RSD - O371 U / O371 UP - L / LK1519 LS 1519 - LG 1819 - L / LB / LK2219 - O355 / O364 / O365

**Jogo de Reparo Para o Compressor Wabco Ø 90 mm (MB 355)**  
 JUEGO DE REPARACIÓN PARA EL COMPRESOR WABCO Ø 90MM (MBB 355) • COMPRESSOR REPAIR KIT

Nº FARJ:

**97445-2**

CONVERSÃO PARA Nº WABCO:

**411 034 004 2**

CONVERSÃO PARA Nº MBB:

**000 586 40 13**

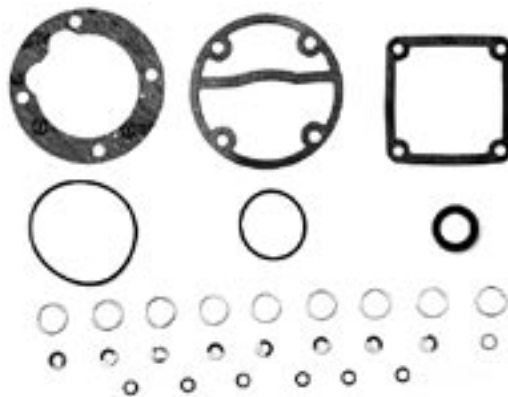

MONTADORA (Nº CONVERSÃO)	APLICAÇÃO
<b>LINHA MERCEDES BENZ</b>	L / LK1519 / LS1519 / LS1520 / LS1524 / 1525 - L / LK1520 LG1819 / LS1924 / 1924 A - LS1929 / LS1932 / 1933 / 1934 - L / LB / LK2219 L / LB / LK2220 - OH1419 / OH1420 / OH1517 / OH1518 - O370 R / RS - O370 RSD O371 R / RS - O371 RSD - O371 U / O371 UP - L / LK1519 - LS 1519 - LG 1819 L / LB / LK2219 - O355 / O364 / O365

**Pistão Para o Compressor Wabco Ø 90mm (MB 355)**

PISTÓN PARA COMPRESOR WABCO Ø 90MM (MBB 355) • COMPRESSOR PISTON

Nº FARJ:

**97755-0 (STD) / 97765-0 (020)**

**/ 97775-0 (040)**

CONVERSÃO PARA Nº WABCO:

**411 042 620 2 (STD)**

**411 042 623 2 (020)**

**411 042 626 2 (040)**

CONVERSÃO PARA Nº MBB:

**000 130 11 17 (STD)**

**000 130 18 17 (020)**

**000 130 19 17 (040)**



MONTADORA (Nº CONVERSÃO)	APLICAÇÃO
<b>LINHA MERCEDES BENZ</b>	L / LK 1519 / LS 1520 / LS 1524 / 1525 - L / LK 1520 LG 1819 / LS 1924 / 1924 A - LS 1929 / LS 1932 / 1933 / 1934 L / LB / LK 2219 - L / LB / LK 2220 - OH 1419 / OH 1420 / OH 1517 / OH 1518 O 370 R / RS / RSD - O 371 R / RS / RSD - O 371 U / O371 UP L / LK 1519 - LS 1519 - LG 1819 - L / LB / LK 2219 - O 355 / O 364 / O365

**Jogo de Reparo Para Válvula de Lâminas Para o Compressor 366**

JUEGO DE REPARACIÓN PARA LA VÁLVULA DE LÁMINAS DEL COMPRESOR 366 • FLAP VALVE REPAIR KIT

Nº FARJ:

**99585-2**



MONTADORA (Nº CONVERSÃO)	APLICAÇÃO
<b>LINHA FORD</b>	Todos os veículos Ford Cargo a partir de 1991.
<b>LINHA MBB</b>	MOTOR 366

### Jogo de Reparo Parcial Para Cabeçote do Compressor OM 457

JUEGO DE REPARACIÓN PARCIAL PARA EL CABEZAL DEL COMPRESOR OM 457 • OM 457 COMPRESSOR CYLINDER HEAD PARTIAL KIT

Nº FARJ:

**93035-2**

CONVERSÃO PARA N.º WABCO:

**411 151 921 2 / 884 503 212 2**

**411 153 000 2 / 911 153 933 2**



MONTADORA (Nº CONVERSÃO)	APLICAÇÃO
LINHA MERCEDES BENZ	LS 1938 (A PARTIR DE 1998) L / LK / LS 2638 - 1938 S - O 400 RSD 712 C / 914 C / 1215 C / OF 1417 - LO 914

### Jogo de Reparo Para Cabeçote do Compressor W Cummins (VW/Ford)

JUEGO DE REPARACIÓN PARA CABEZAL DEL COMPRESOR W CUMMINS (VW / FORD) • COMPRESSOR CYLINDER HEAD REPAIR KIT (VW / FORD)

Nº FARJ

**93385-2**

CONVERSÃO PARA N.º WABCO:

**911 155 920 2**

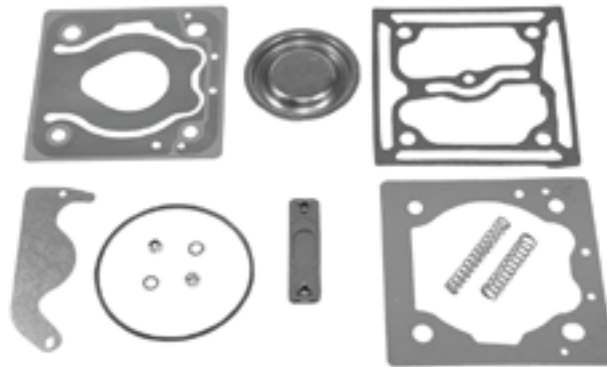
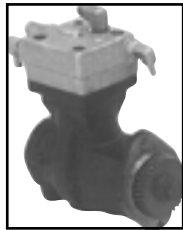

MONTADORA (Nº CONVERSÃO)	APLICAÇÃO
LINHA VOLKSWAGEN	13170 / 15170 / 17210 (À PARTIR DE JANEIRO/2002)
LINHA FORD	F 12000 / 14000 / 1600 (À PARTIR DE JANEIRO/2002) FORD CARGO DE 12 À 40 TON. (À PARTIR DE JANEIRO/2002)

### Jogo de Reparo Para o Cabeçote do Compressor Integrado (Ø 94mm)

JUEGO DE REPARACIÓN PARA EL CABEZAL DEL COMPRESOR INTEGRADO (Ø 94MM) • INTEGRATED COMPRESSOR CYLINDER HEAD REPAIR KIT

Nº FARJ:

**98975-2**

CONVERSÃO PARA N.º WABCO:

**411 003 008 2**

CONVERSÃO PARA N.º MBB:

**352 586 01 13**



MONTADORA (Nº CONVERSÃO)	APLICAÇÃO
LINHA MBB	L/LK 1113/114/1214/1313/1314/1316/1317/1318 1414/1418/1513/1514/1516/1517/1518/1614/1618 2013/2014/2213/2214/2216/2217/2314/2318 LS 1113/1114/1313/1316/1318 LA/LAK 1313/1314/1316/1418 LB 2013/2014/2213/2214/2216/2217/2314/2318 OF 1113/1114/1115/1313/1314/1315/1316/1318 OH 1313/1314/1316/1317/1318

### Jogo de Reparo Completo Para a Válvula de Pedal

JUEGO DE REPARACIÓN COMPLETO PARA VÁLVULA DE PEDAL • FOOT BRAKE VALVE COMPLETE REPAIR KIT

Nº FARJ:

**98245-2**

CONVERSÃO PARA Nº WABCO:

**461 315 007 2 (ATÉ SEMANA 41/2003)**

**884 503 506 2 (A PARTIR SEMANA 42/2003)**

CONVERSÃO PARA Nº MBB:

**345 586 70 35**

**000 430 62 00**



MONTADORA (Nº CONVERSÃO)	APLICAÇÃO
<b>LINHA MERCEDES BENZ</b> 001 431 83 05 / 345 431 71 05	L / LK 1113 / 1114 / 1313 / 1316 / 1317 / 1318; 1513 / 1514 / 1516 / 1517 / 1518 / 1519; 1520 / 2013 / 2014 / 2019 / 2213 / 2214; 2216 / 2217 / 2219 / 2220 / 2224 / 2225; LS 1113 / 1313 / 1316 / 1519 / 1520; 1932 / 1933 / 1934; O 364 / 365; O 370 / 371; OF 1114 / 1115 / 1314 / 1315 / 1316 / 1318; OH 1314 / 1316 / 1317 / 1318 / 1420 / 1518; L 909 / 912; LO 809 / 812; L / LK 1214 / 1218 / 1414 / 1418 / 1618 / 1625 / 2318 / 2325; LA / LAK 1418; LB 2318 / 2325; LS1625 / 1630 / 1935 / 1941
<b>LINHA VOLVO</b>	Todos os veículos
<b>LINHA VOLKSWAGEM</b>	7.90 / 7.110 / 11.130 / 11.140 / 11.160 - 12.140 / 13.130 / 13.210 até 1990 Todos os veículos a partir de 1991 com exceção de 7.90 / 7.110 / 18.140 VW 16.180 CO - B 1618 (ônibus)

### Jogo de Reparo Parcial Para a Válvula de Pedal

JUEGO DE REPARACIÓN PARCIAL PARA VÁLVULA DE PEDAL • FOOT BRAKE VALVE PARTIAL REPAIR KIT

Nº FARJ:

**97495-2**

CONVERSÃO PARA Nº WABCO:

**461 315 006 2 (ATÉ SEMANA 41/2003)**

**884 503 505 2 (A PARTIR SEMANA 42/2003)**

CONVERSÃO PARA Nº MBB:

**000 430 11 60**



MONTADORA (Nº CONVERSÃO)	APLICAÇÃO
<b>LINHA MERCEDES BENZ</b> (000 430 11 60)	L / LK 1113 / 1114 / 1313 / 1316 / 1317 / 1318; 1513 / 1514 / 1516 / 1517 / 1518 / 1519; 1520 / 2013 / 2014 / 2019 / 2213 / 2214; 2216 / 2217 / 2219 / 2220 / 2224 / 2225; LS 1113 / 1313 / 1316 / 1519 / 1520; 1932 / 1933 / 1934; O 364 / 365; O 370 / 371; OF 1114 / 1115 / 1314 / 1315 / 1316 / 1318; OH 1314 / 1316 / 1317 / 1318 / 1420 / 1518; L 909 / 912; LO 809 / 812; L / LK 1214 / 1218 / 1414 / 1418 / 1618 / 1625 / 2318 / 2325; LA / LAK 1418; LB 2318 / 2325; LS1625 / 1630 / 1935 / 1941
<b>LINHA VOLVO</b>	Todos os veículos
<b>LINHA VOLKSWAGEM</b>	7.90 / 7.110 / 11.130 / 11.140 / 11.160 12.140 / 13.130 / 13.210 até 1990 Todos os veículos a partir de 1991 com exceção de 7.90 / 7.110 / 18.140 VW 16.180 CO B 1618 (ônibus)

### Jogo de Reparo Para Válvula de Pedal Para Alta Temperatura

JUEGO DE REPARACIÓN PARA VÁLVULA DE PEDAL PARA ALTA TEMPERATURA • HIGH TEMPERATURE FOOT BRAKE VALVE REPAIR KIT

Nº FARJ:

**98245-2 AT**

CONVERSÃO PARA Nº wabco:

**461 315 007 2**

CONVERSÃO PARA Nº MBB:

**000 430 62 00**



MONTADORA (Nº CONVERSÃO)	APLICAÇÃO
<b>LINHA MERCEDES BENZ</b> 001 431 83 05 / 345 431 71 05	L / LK 1113 / 1114 / 1313 / 1316 / 1317 / 1318; 1513 / 1514 / 1516 / 1517 / 1518 / 1519; 1520 / 2013 / 2014 / 2019 / 2213 / 2214; 2216 / 2217 / 2219 / 2220 / 2224 / 2225; LS 1113 / 1313 / 1316 / 1519 / 1520; 1932 / 1933 / 1934; O 364 / 365; O 370 / 371; OF 1114 / 1115 / 1314 / 1315 / 1316 / 1318; OH 1314 / 1316 / 1317 / 1318 / 1420 / 1518; L 909 / 912; LO 809 / 812; L / LK 1214 / 1218 / 1414 / 1418 / 1618 / 1625 / 2318 / 2325; LA / LAK 1418; LB 2318 / 2325; LS1625 / 1630 / 1935 / 1941
<b>LINHA VOLVO</b>	Todos os veículos
<b>LINHA VOLKSWAGEM</b>	7.90 / 7.110 / 11.130 / 11.140 / 11.160 - 12.140 / 13.130 / 13.210 até 1990 Todos os veículos a partir de 1991 com exceção de 7.90 / 7.110 / 18.140 VW 16.180 CO - B 1618 (ônibus)

## Jogo de Reparo Para a Válvula de Pedal (MBB 1620)

JUEGO DE REPARACIÓN PARA LA VÁLVULA DE PEDAL (MBB 1620) • FOOT BRAKE VALVE REPAIR KIT

Nº FARJ:

**99725-2**

CONVERSÃO PARA Nº WABCO:

**461 315 002 2**

CONVERSÃO PARA Nº MBB:

**000 586 72 43**



MONTADORA (Nº CONVERSÃO)	APLICAÇÃO
LINHA MERCEDES BENZ	TODOS OS VEÍCULOS CARA CHATA (A PARTIR DE 1997) L 1218/1418 LK 1418/1620 (A PARTIR DE 1996)

## Pistão de Acionamento Primário

PISTÓN DE ACIONAMENTO PRIMARIO • FOOT BRAKE VALVE SECONDARY CONTROL PISTON

Nº FARJ:

**91565-0**

CONVERSÃO PARA Nº WABCO:

**461 315 628 4**



MONTADORA (Nº CONVERSÃO)	APLICAÇÃO
LINHA MERCEDES BENZ	L / LK 1113 / 1114 / 1313 / 1316 / 1317 / 1318; 1513 / 1514 / 1516 / 1517 / 1518 / 1519; 1520 / 2013 / 2014 / 2019 / 2213 / 2214; 2216 / 2217 / 2219 / 2220 / 2224 / 2225; LS 1113 / 1313 / 1316 / 1519 / 1520; 1932 / 1933/ 1934; O 364 / 365; O 370 / 371; OF 1114 / 1115 / 1314 / 1315 / 1316 / 1318; OH 1314 / 1316 / 1317 / 1318 / 1420 / 1518; L 909 / 912; LO 809 / 812; L / LK 1214 / 1218 / 1414 / 1418 / 1618 / 1625 / 2318 / 2325; LA / LAK 1418; LB 2318 / 2325; LS1625 / 1630 / 1935 / 1941
LINHA VOLVO	Todos os veículos
LINHA VOLKSWAGEM	7.90 / 7.110 / 11.130 / 11.140 / 11.160 12.140 / 13.130 / 13.210 até 1990 Todos os veículos a partir de 1991 com exceção de 7.90 / 7.110 / 18.140 VW 16.180 CO B 1618 (ônibus)

## Pistão de Acionamento Secundário

PISTÓN DE ACIONAMENTO SECUNDARIO • FOOT BRAKE VALVE PRIMARY CONTROL PISTON

Nº FARJ:

**91555-0**

CONVERSÃO PARA Nº WABCO:

**461 315 626 4**



MONTADORA (Nº CONVERSÃO)	APLICAÇÃO
LINHA MERCEDES BENZ	L / LK 1113 / 1114 / 1313 / 1316 / 1317 / 1318; 1513 / 1514 / 1516 / 1517 / 1518 / 1519; 1520 / 2013 / 2014 / 2019 / 2213 / 2214; 2216 / 2217 / 2219 / 2220 / 2224 / 2225; LS 1113 / 1313 / 1316 / 1519 / 1520; 1932 / 1933/ 1934; O 364 / 365; O 370 / 371; OF 1114 / 1115 / 1314 / 1315 / 1316 / 1318; OH 1314 / 1316 / 1317 / 1318 / 1420 / 1518; L 909 / 912; LO 809 / 812; L / LK 1214 / 1218 / 1414 / 1418 / 1618 / 1625 / 2318 / 2325; LA / LAK 1418; LB 2318 / 2325; LS1625 / 1630 / 1935 / 1941
LINHA VOLVO	Todos os veículos
LINHA VOLKSWAGEM	7.90 / 7.110 / 11.130 / 11.140 / 11.160 12.140 / 13.130 / 13.210 até 1990 Todos os veículos a partir de 1991 com exceção de 7.90 / 7.110 / 18.140 VW 16.180 CO B 1618 (ônibus)

**Jogo de Reparo para Válvula de Pedal**

JUEGO DE REPARACIÓN PARA LA VÁLVULA DE PEDAL • FOOT BRAKE VALVE REPAIR KIT

Nº FARJ:

**99205-2**

CONVERSÃO PARA Nº WABCO:

**014 157**

**884 509 018 2**

CONVERSÃO PARA Nº SCANIA:

**313 114**

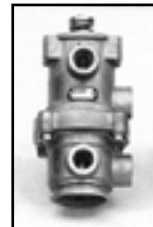

MONTADORA (Nº CONVERSÃO)	APLICAÇÃO
LINHA SCANIA	R / RT 112 / 142 K / F / L / S 112

**Jogo de Reparo Para Válvula de Pedal**

JUEGO DE REPARACIÓN PARA LA VÁLVULA DE PEDAL • FOOT BRAKE VALVE REPAIR KIT

Nº FARJ:

**91705-2**



MONTADORA (Nº CONVERSÃO)	APLICAÇÃO
LINHA MBB	371 (TRÓLEIBUS)

**Jogo de Reparo para Válvula de Pedal (OF 1417 / 1620 / 1721 - 98)**

JUEGO DE REPARACIÓN PARA LA VÁLVULA DE PEDAL • FOOT BRAKE VALVE REPAIR KIT

Nº FARJ:

**93445-2**

CONVERSÃO PARA Nº WABCO:

**461 315 913 2**

**884 502 628 2**



MONTADORA (Nº CONVERSÃO)	APLICAÇÃO
MBB	712C, 914C / LO 914, 1417, 1721 OF / OH 1421L, 1621L, 1625L, 1628L / 1214, 1218, 1414, 1418, 1420, 1714, 1715, 1718, 1721, 1214, 1414, 1418, 1714, 1817 K/ 1215C, 1721S / OH 1421L, 1621L, 1625L, 1635L / 1938 E 19445S / L1218, 1418, 1818EL, 1620, 1622, 2638 / LK 1620, 2638 / LS 1938, 2638 / OF 1620 PLUS
VOLKSWAGEN (2R0698304)	7100, 7100S, 8120, 8140, 8140CO E S, 8150, 8150VUC, 9150,9150CO

### Conjunto Válvula de Pedal

CONJUNTO PARA LA VÁLVULA DE PEDAL • COMPLETE FOOT BRAKE VALVE

Nº FARJ:

**99855-55**

CONVERSÃO PARA Nº WABCO:

**461 315 038 0**

**461 315 040 0**

**461 315 066 0**



MONTADORA (Nº CONVERSÃO)	APLICAÇÃO
<b>LINHA MERCEDES BENZ</b>	L / LK 1113 / 1114 / 1313 / 1316 / 1317 / 1318; 1513 / 1514 / 1516 / 1517 / 1518 / 1519; 1520 / 2013 / 2014 / 2019 / 2213 / 2214; 2216 / 2217 / 2219 / 2220 / 2224 / 2225; LS 1113 / 1313 / 1316 / 1519 / 1520; 1932 / 1933/ 1934; O 364 / 365; O 370 / 371; OF 1114 / 1115 / 1314 / 1315 / 1316 / 1318; OH 1314 / 1316 / 1317 / 1318 / 1420 / 1518; L 909 / 912; LO 809 / 812; L / LK 1214 / 1218 / 1414 / 1418 / 1618 / 1625 / 2318 / 2325; LA / LAK 1418; LB 2318 / 2325; LS1625 / 1630 / 1935 / 1941
<b>LINHA VOLVO</b>	Todos os veículos
<b>LINHA VOLKSWAGEM</b>	7.90 / 7.110 / 11.130 / 11.140 / 11.160 12.140 / 13.130 / 13.210 até 1990 Todos os veículos a partir de 1991 com exceção de 7.90 / 7.110 / 18.140 VW 16.180 CO B 1618 (ônibus)

### Corpo Superior da Válvula de Pedal W

CUERPO DE LA VÁLVULA DE PEDAL • FOOT BRAKE SUPERIOR BODY

Nº FARJ

**985.010**

CONVERSÃO PARA N.º WABCO:

**461 315 023 4**



MONTADORA (Nº CONVERSÃO)	APLICAÇÃO
<b>LINHA MERCEDES BENZ</b>	L / LK 1113 / 1114 / 1313 / 1316 / 1317 / 1318; 1513 / 1514 / 1516 / 1517 / 1518 / 1519; 1520 / 2013 / 2014 / 2019 / 2213 / 2214; 2216 / 2217 / 2219 / 2220 / 2224 / 2225; LS 1113 / 1313 / 1316 / 1519 / 1520; 1932 / 1933/ 1934; O 364 / 365; O 370 / 371; OF 1114 / 1115 / 1314 / 1315 / 1316 / 1318; OH 1314 / 1316 / 1317 / 1318 / 1420 / 1518; L 909 / 912; LO 809 / 812; L / LK 1214 / 1218 / 1414 / 1418 / 1618 / 1625 / 2318 / 2325; LA / LAK 1418; LB 2318 / 2325; LS1625 / 1630 / 1935 / 1941
<b>LINHA VOLVO</b>	Todos os veículos
<b>LINHA VOLKSWAGEM</b>	7.90 / 7.110 / 11.130 / 11.140 / 11.160 12.140 / 13.130 / 13.210 até 1990 Todos os veículos a partir de 1991 com exceção de 7.90 / 7.110 / 18.140 VW 16.180 CO B 1618 (ônibus)

### Conjunto para Válvula de Pedal (SC 113)

CONJUNTO PARA LA VÁLVULA DE PEDAL • COMPLETE FOOT BRAKE VALVE

Nº FARJ:

**93885-79**

CONVERSÃO PARA Nº WABCO:

**461 315 100 0**



MONTADORA (Nº CONVERSÃO)	APLICAÇÃO
<b>SCANIA (1333514)</b>	K113 CL / K 113 TL



### Jogo de Reparo Para Válvula de Pedal

JUEGO DE REPARACIÓN PARA LA VÁLVULA DE PEDAL • FOOT BRAKE VALVE REPAIR KIT

Nº FARJ:

**92375-2**

CONVERSÃO PARA Nº WABCO:

**461 315 907 2**

Nº DA VÁLVULA WABCO:

**461 315 180 0**

Nº DA VÁLVULA SCANIA:

**1 324 663**

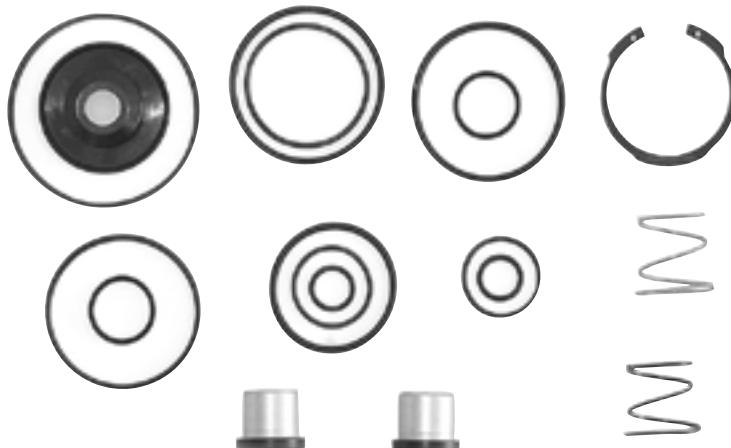

MONTADORA (Nº CONVERSÃO)	APLICAÇÃO
LINHA SCANIA	TODOS OS VEÍCULOS A PARTIR DE 2000

### Jogo de Reparo Para o Regulador de Pressão Moderno

JUEGO DE REPARACIÓN PARA EL REGULADOR DE PRESIÓN MODERNO • UNLOADER VALVE REPAIR KIT (TYPE 20/30 AND 24/30)

Nº FARJ:

**98195-2**

CONVERSÃO PARA Nº WABCO:

**975 300 000 2**

CONVERSÃO PARA Nº MBB:

**001 586 43 43**

**344 586 73 43**

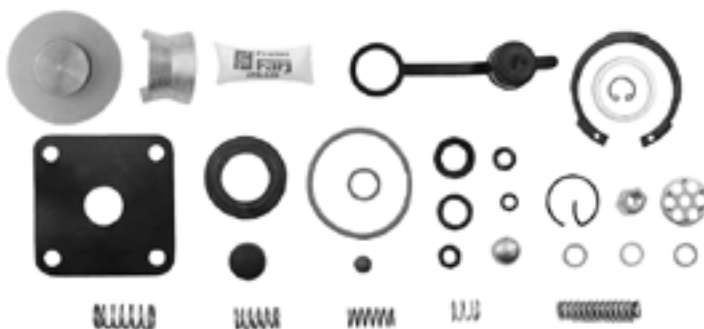

MONTADORA (Nº CONVERSÃO)	APLICAÇÃO
LINHA MERCEDES BENZ (001 586 43 43 / 344 586 73 43)	L 608 / L 708 L / LK 1113 / 2215 - AR / HIDRÁULICO L 909 / 912 LO 809 / 812 LS 1924 / 1924 A L / LK / LA / LAK 1313 LPO 1113 TODOS OS VEÍCULOS COM FREIO A AR PURO TODOS OS VEÍCULOS COM FREIO A AR /HIDRÁULICO

### Pistão Completo para Regulador de Pressão W

PISTÓN COMPLETO PARA EL REGULADOR DE PRESIÓN • UNLOADER COMPLETE PISTON

Nº FARJ:

**93535-0**

CONVERSÃO PARA Nº WABCO:

**975 300 624 2**



MONTADORA (Nº CONVERSÃO)	APLICAÇÃO
MBB	L 608 / L 708; L / LK / 1113 / 2215 - AR / HIDRÁULICO; L 909 / 912; LO 809 / 912; LS 1924 / 1924 A; L / LK / LA / LAK 1313; LPO 1113; TODOS OS VEÍCULOS COM FREIO À AR; TODOS OS VEÍCULOS COM FREIO ÀR / HIDRÁULICO; TODOS OS VEÍCULOS EQUIPADOS COM REGULADORE DE PRESSÃO Nº 975 300 110 0; 975 300 111 0; 975 300 113 0

## Corpo Intermediário do Regulador de Pressão W

CUERPO CENTRAL DEL REGULADOR DE PRESIÓN • UNLOADER INTERMEDIATE BODY

Nº FARJ

**986.003**

CONVERSÃO PARA N.º WABCO:

**975 902 017 4**



MONTADORA (Nº CONVERSÃO)	APLICAÇÃO
LINHA MERCEDES BENZ	L 608 / L 708 L / LK 1113 / 2215 - AR / HIDRÁULICO L 909 / 912 LO 809 / 812 LS 1924 / 1924 A L / LK / LA / LAK 1313 LPO 1113 TODOS OS VEÍCULOS COM FREIO A AR TODOS OS VEÍCULOS COM FREIO A AR / HIDRÁULICO

## Conjunto Regulador de Pressão

CONJUNTO DEL REGULADOR DE PRESIÓN • COMPLETE UNLOADER VALVE

Nº FARJ:

**99865-66**

CONVERSÃO PARA N.º WABCO:

**975 300 110 0**

**975 300 111 0**

**975 300 113 0**

CONVERSÃO PARA N.º MBB:

**001 431 00 06**

**001 431 22 06**

**001 431 69 06**



MONTADORA (Nº CONVERSÃO)	APLICAÇÃO
LINHA MERCEDES BENZ	L 608 / L 708 L / LK 1113 / 2215 - AR / HIDRÁULICO L 909 / 912 LO 809 / 812 LS 1924 / 1924 A L / LK / LA / LAK 1313 LPO 1113 TODOS OS VEÍCULOS COM FREIO A AR TODOS OS VEÍCULOS COM FREIO A AR / HIDRÁULICO

## Jogo de Reparo Para Regulador de Pressão

JUEGO DE REPARACIÓN PARA EL REGULADOR DE PRESIÓN • UNLOADER VALVE REPAIR KIT

Nº FARJ:

**91635-2**

CONVERSÃO PARA N.º WABCO:

**975 303 000 2**

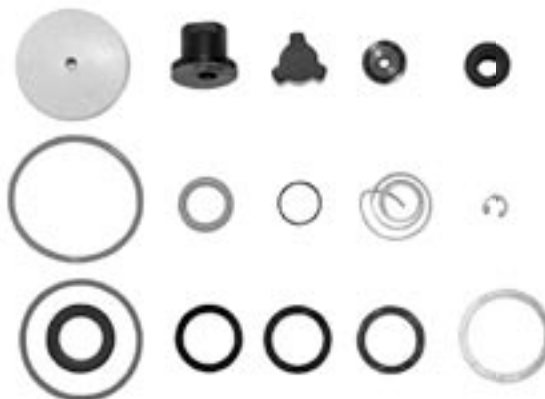

MONTADORA (Nº CONVERSÃO)	APLICAÇÃO
LINHA VOLVO	BI-ARTICULADO (ÔNIBUS)

### Jogo de Reparo Para Válvula de Proteção 6 Vias APU W

JUEGO DE REPARACIÓN PARA LA VÁLVULA DE PROTECCIÓN 6 VIAS APU • SIX CIRCUIT PROTECTION APU VALVE REPAIR KIT

Nº FARJ

**93125-2**

CONVERSÃO PARA N.º WABCO:

**884 501 918 2**

**934 705 001 2**

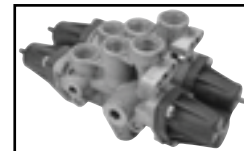
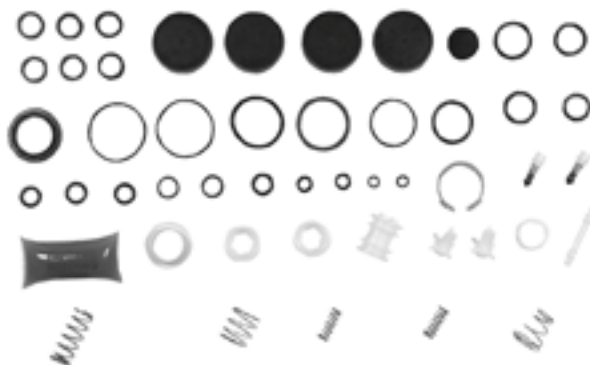

**MONTADORA (Nº CONVERSÃO)**

**APLICAÇÃO**

TODOS OS VEÍCULOS EQUIPADOS COM APU W

### Jogo de Reparo para Válvula 06 vias APU W (O 500)

JUEGO DE REPARACIÓN PARA LA VÁLVULA DE PROTECCIÓN 6 VIAS APU (O 500) • SIX CIRCUIT PROTECTION APU VALVE REPAIR KIT (O 500)

Nº FARJ:

**93735-2**

CONVERSÃO PARA N.º WABCO:

**884 502 866 2**

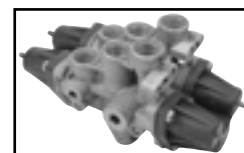
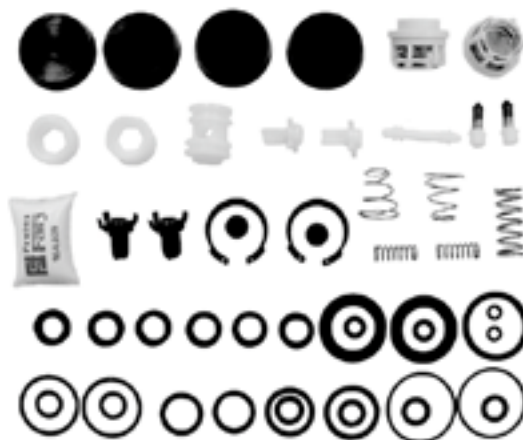

**MONTADORA (Nº CONVERSÃO)**

**APLICAÇÃO**

DAIMLER-CHRYSLER

O 500 URBANO / O 500 M / O 500 R

### Jogo de Reparo Para Regulador de Pressão da APU

JUEGO DE REPARACIÓN PARA EL REGULADOR DE PRESIÓN APU • AIR DRAYER UNLOADER REPAIR KIT

Nº FARJ:

**92055-2**

CONVERSÃO PARA N.º WABCO:

**884 501 917 2**

**932 400 002 2**

**432 410 938 2**



**MONTADORA (Nº CONVERSÃO)**

**APLICAÇÃO**

LINHA MBB

L 1218 / 1418 / 1620  
LK 1418 / 1620 (A PARTIR DE 1996)  
OF 1620 PLUS (A PARTIR DE 1997)

### Jogo de Reparo Para Secador de Ar da APU W

JUEGO DE REPARACIÓN PARA EL SECADOR DE AIRE DEL APU • APU AIR DRYER REPAIR KIT

Nº FARJ

**93145-2**

CONVERSÃO PARA N.º WABCO:

**884 501 916 2**

**932 400 001 2**

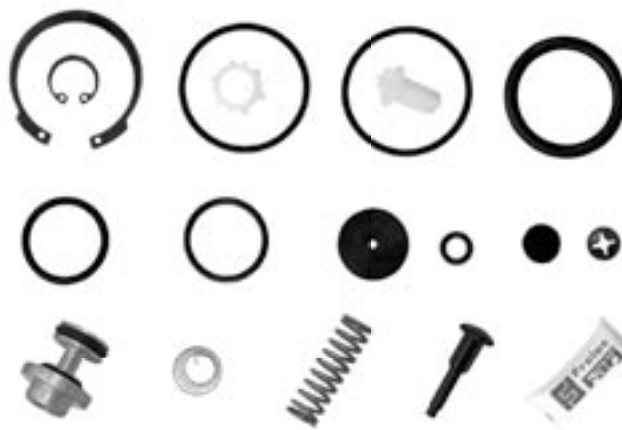

#### MONTADORA (Nº CONVERSÃO)

#### APLICAÇÃO

TODOS OS VEÍCULOS EQUIPADOS COM SECADOR DE AR WABCO

### Jogo de Reparo para Secador de Ar APU W (Scania)

JUEGO DE REPARACIÓN PARA EL SECADOR DE AIRE DEL APU • APU AIR DRYER REPAIR KIT

Nº FARJ:

**93495-2**

CONVERSÃO PARA N.º WABCO:

**432 410 002 2**

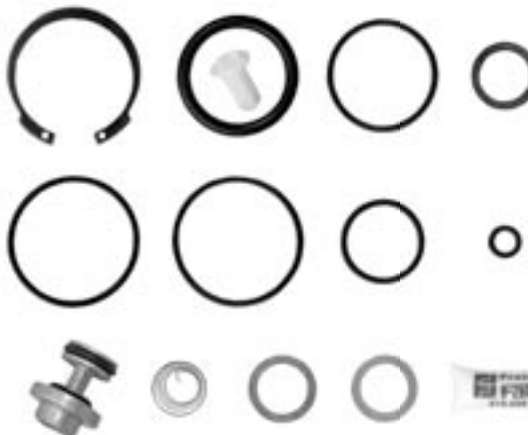

#### MONTADORA (Nº CONVERSÃO)

#### APLICAÇÃO

SCANIA (1441751)

F 94; K 124 (4 X 2) E (6 X 2); L / K / P 94; P 114 / 124 (4 X 2); P 124 (6 X 2); R 114 (4 X 2) E (6 X 2); R 124 (4 X 2), (6 X 2) E (6 X 4); T 114 (4 X 2) E (6 X 4); T 124 (4 X 2) E (6 X 4)

### Jogo de Reparo Para o Cilindro Amplificador (Câmara Auxiliar)

JUEGO DE REPARACIÓN PARA EL CILINDRO AMPLIFICADOR (CÁMARA AUXILIAR) • AUXILIARY CHAMBER REPAIR KIT

Nº FARJ:

**97435-2**

CONVERSÃO PARA N.º WABCO:

**421 305 002 2**

CONVERSÃO PARA N.º MBB:

**98 345 586 06 43**

**000 430 16 08**



#### MONTADORA (Nº CONVERSÃO)

#### APLICAÇÃO

LINHA FIAT (712.1694)

120

LINHA MERCEDES BENZ  
(98 345 586 06 43 / 000 430 16 08)

L / LS 1313 / 1316 / 1513 / 1516 / 1519  
0 355 / 364  
L 2013 / 2213 / 2215 / 2216 / 2219  
OF 1313  
OH 1313 / 1316 / 1419 / 1517 AR / HIDRÁULICO  
L / LK / LS 1113 AR / HIDRÁULICO

### Jogo de Reparo Para a Válvula de Freio de Mão (MANETIM)

JUEGO DE REPARACIÓN PARA LA VÁLVULA DE FRENO DE MANO • HAND BRAKE VALVE REPAIR KIT

Nº FARJ:

**97485-2**

CONVERSÃO PARA Nº WABCO:

**961 701 004 2**

CONVERSÃO PARA Nº MBB:

**98 345 586 10 43**

**000 430 11 81**



MONTADORA (Nº CONVERSÃO)	APLICAÇÃO
<b>LINHA MERCEDES BENZ</b> (98 345 586 10 43 / 000 430 11 81)	L / LK1113 / LS1113 / L1113 / LK1313 - LS1313 / LA1313 / LAK1313 L / LK1316 / LS1316 - L1513 / 1516 - LK1513 / 1516 - L / LK1519 / LS1519 LG1819 / LS1924 / 1924A / LS1929 - L2013 L / LB / LK2213 / 2216 / 2219 - OF1113 / 1313 - OH1313 / 1316 / 1419 / 1517 L2215 - O362 / O355 / O364 / O365
<b>LINHA FIAT DIESEL (503042)</b>	120; 130; 140; 190; 210

### Jogo de Reparo Parcial Para Válvula Freio de Mão (SC112/142)

JUEGO DE REPARACIÓN PARCIAL PARA LA VÁLVULA FRENO DE MANO • HAND BRAKE PARTIAL REPAIR KIT

Nº FARJ:

**98905-2**

CONVERSÃO PARA Nº WABCO:

**961 702 001 2**

CONVERSÃO PARA Nº SCANIA:

**319 859**



MONTADORA (Nº CONVERSÃO)	APLICAÇÃO
<b>LINHA SCANIA</b>	R/T 112/142

### Jogo de Reparo Para Manetim Moderno 2 Saídas

JUEGO DE REPARACIÓN PARA MANETIM MODERNO 02 SALIDAS SIN CAME • HAND BRAKE VALVE REPAIR KIT (TWO EXITS)

Nº FARJ:

**98745-2**

CONVERSÃO PARA Nº WABCO:

**961 722 002 2**

**884 500 269 2 (S/ CAME)**

CONVERSÃO PARA Nº MBB:

**002 586 74 43**

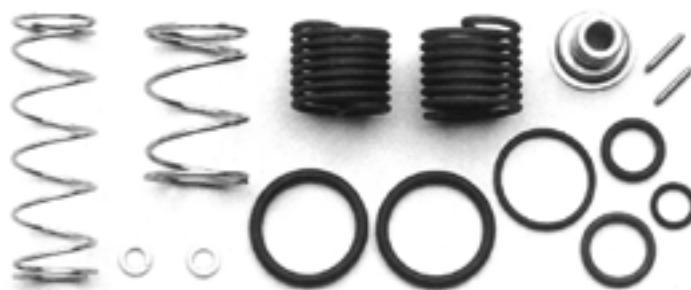

MONTADORA (Nº CONVERSÃO)	APLICAÇÃO
<b>LINHA VW (T11 698 917)</b>	TODOS OS VEÍCULOS (ATÉ 1989) COM EXCESSÃO DO 6.80 8 140 - L80 ( A PARTIR DE 1996) 16 180 (ÔNIBUS) (A PARTIR DE JAN. 1997)
<b>LINHA SCANIA</b>	K/S/FL 112
<b>LINHA VOLVO</b>	NL 10/12 (ATÉ DEZ. 1995)
<b>LINHA FORD</b>	FORD CARGO (8 TONELADAS)
<b>LINHA MBB (002 586 74 43)</b>	TODOS OS VEÍCULOS ( DE 1986 ATÉ 1989) COM EXCEÇÃO DO L 608/708 - O 370/371 TODOS OS CAMINHÕES (A PARTIR DE 1990) COM EXCEÇÃO DO L90/912 L 1929/LS 1935 - VEÍCULOS DE 12/14/16/19/23 TON.

### Jogo de Reparo Para Manetín Moderno 4 Saídas

JUEGO DE REPARACIÓN PARA MANETIN MODERNO 04 SALIDAS SIN CAME • HAND BRAKE VALVE REPAIR KIT (FOUR EXITS)

Nº FARJ:

**98755-2**

CONVERSÃO PARA Nº WABCO:

**961 722 004 2**

**884 514 005 2 (S/ CAME)**

CONVERSÃO PARA Nº MBB:

**002 586 72 43**



MONTADORA (Nº CONVERSÃO)	APLICAÇÃO
LINHA FORD	FORD CARGO 2425/3224/3530/4030 (A PARTIR DE 1997)
LINHA MBB (002 586 72 43)	O 370/371 - OH 1314/1316/1317/1420/1518 OF 1314/1315/1316/1318 OF 1618/1620/1621 - OH 1421/1625/1630/1635 - LS 1630/1935/1941
LINHA SCANIA	TODOS OS CAMINHÕES (A PARTIR DE 1992)

### Jogo de Reparo Para Válvula de Freio de Mão

JUEGO DE REPARACIÓN PARA EL MANETIN • HAND BRAKE VALVE REPAIR KIT

Nº FARJ:

**92245-2**

CONVERSÃO PARA Nº WABCO:

**961 723 000 2**

**961 723 009 2**

**961 723 008 2**



MONTADORA (Nº CONVERSÃO)	APLICAÇÃO
LINHA VOLVO	(1 628 144) FH 12 (ATÉ JUNHO / 97) (1 078 958) FH 12 (APÓS JUNHO / 97)
LINHA VOLKSWAGEN	17210 / 17220 / 17300 / 24220 / 24230 / 26300 / 40300 / 42300
LINHA MERCEDES BENZ	LS 1632 / 1938 / 1938 S

### Jogo de Reparo Para Válvula de Freio de Mão

JUEGO DE REPARACIÓN PARA EL MANETIN • HAND BRAKE VALVE REPAIR KIT

Nº FARJ:

**92255-2**

CONVERSÃO PARA Nº WABCO:

**961 723 001 2**

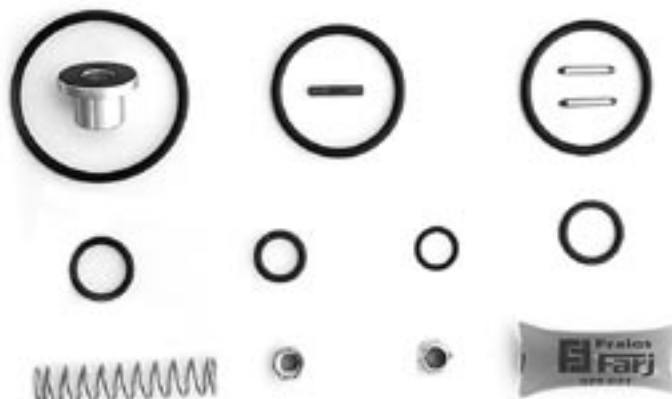

MONTADORA (Nº CONVERSÃO)	APLICAÇÃO
LINHA SCANIA	S / K / F / L 113 F / L 94 K 124

### Jogo de Reparo Para Válvula de Freio de Mão (PP-1)

JUEGO DE REPARACIÓN PARCIAL PARA EL MANETIN PP-1 • PP-1 HAND BRAKE VALVE REPAIR KIT

Nº FARJ:

**92305-2**

CONVERSÃO PARA Nº wabco:

**961 721 900 2**



MONTADORA (Nº CONVERSÃO)	APLICAÇÃO
LINHA VOLKSWAGEN	TODOS OS VEÍCULOS (... / DEZ. 1996)
LINHA FORD	TODOS OS VEÍCULOS FORD CARGO (... / DEZ. 1996)

### Conjunto de Mola Para Manetin Moderno (2 e 4 Saídas)

CONJUNTO DE RESORTE PARA EL MANETIN MODERNO (2 Y 4 SALIDAS) • HAND BRAKE VALVE SPRING HOUSING SET

Nº FARJ:

**91675-2**

CONVERSÃO PARA Nº WABCO:

**896 510 810 2**



MONTADORA (Nº CONVERSÃO)	APLICAÇÃO
LINHA MBB	TODOS OS VEÍCULOS (DE 1986 À 1989) COM EXCEÇÃO DO L608/708 O 370 / 371 - OH 1314 / 1316 / 1317 / 1420 / 1518 OF 1314 / 1315 / 1316 / 1318 / 1618 / 1620 / 1621 TODOS OS CAMINHÕES (À PARTIR DE 1990) COM EXCEÇÃO DO L 909 / 912 L 1929 / LS 1935 - VEÍCULOS DE 12/14/16/19/23 TON. OH 1421 / 1625 / 1630 / 1635 - LS 1630 / 1935 / 1941
LINHA VW	TODOS OS VEÍCULOS (ATÉ 1989) COM EXCEÇÃO DO 6.80 - 8.140 - L80 (À PARTIR DE 1996)
LINHA SCANIA	K / S / F / L 112 - TODOS OS CAMINHÕES (À PARTIR DE 1992)
LINHA VOLVO	NL 10 / 12 (ATÉ DEZEMBRO DE 1995)

### Pistão de Vedação Para Manetin Moderno (2 e 4 Saídas)

PISTÓN VEDA PARA EL MANETIN MODERNO (2 Y 4 SALIDAS) • HAND BRAKE VALVE TIGHTER PISTON

Nº FARJ:

**91375-0**

CONVERSÃO PARA Nº WABCO:

**961 722 621 4**



MONTADORA (Nº CONVERSÃO)	APLICAÇÃO
LINHA MBB	TODOS OS VEÍCULOS (DE 1986 À 1989) COM EXCEÇÃO DO L608/708 O 370 / 371 - OH 1314 / 1316 / 1317 / 1420 / 1518 OF 1314 / 1315 / 1316 / 1318 / 1618 / 1620 / 1621 TODOS OS CAMINHÕES (À PARTIR DE 1990) COM EXCEÇÃO DO L 909 / 912 L 1929 / LS 1935 - VEÍCULOS DE 12/14/16/19/23 TON. OH 1421 / 1625 / 1630 / 1635 - LS 1630 / 1935 / 1941
LINHA VW	TODOS OS VEÍCULOS (ATÉ 1989) COM EXCEÇÃO DO 6.80 - 8.140 - L80 (À PARTIR DE 1996)
LINHA SCANIA	K / S / F / L 112 - TODOS OS CAMINHÕES (À PARTIR DE 1992)
LINHA VOLVO	NL 10 / 12 (ATÉ DEZEMBRO DE 1995)

### Pistão de Acionamento Para Manetin Moderno (2 e 4 Saídas)

PISTÓN DE ACIONAMENTO PARA EL MANETIN MODERNO (2 Y 4 SALIDAS) • HAND BRAKE VALVE CONTROL PISTON

Nº FARJ:

**91365-0**

CONVERSÃO PARA Nº WABCO:

**961 722 623 2**

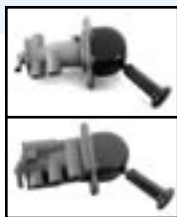

MONTADORA (Nº CONVERSÃO)	APLICAÇÃO
LINHA MBB	TODOS OS VEÍCULOS (DE 1986 À 1989) COM EXCEÇÃO DO L608/708 O 370 / 371 - OH 1314 / 1316 / 1317 / 1420 / 1518 OF 1314 / 1315 / 1316 / 1318 / 1618 / 1620 / 1621 TODOS OS CAMINHÕES (À PARTIR DE 1990) COM EXCEÇÃO DO L 909 / 912 L 1929 / LS 1935 - VEÍCULOS DE 12/14/16/19/23 TON. OH 1421 / 1625 / 1630 / 1635 - LS 1630 / 1935 / 1941
LINHA VW	TODOS OS VEÍCULOS (ATÉ 1989) COM EXCEÇÃO DO 6.80 - 8.140 - L80 (À PARTIR DE 1996)
LINHA SCANIA	K / S / F / L 112 - TODOS OS CAMINHÕES (À PARTIR DE 1992)
LINHA VOLVO	NL 10 / 12 (ATÉ DEZEMBRO DE 1995)

### Came Completo do Freio de Mão (Curto)

CAME COMPLETO DEL FRENO DE MANO (CORTO) • HAND BRAKE VALVE COMPLETE CAME

Nº FARJ:

**91255-0**

CONVERSÃO PARA Nº WABCO:

**961 901 070 2**

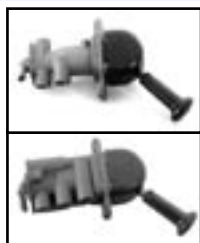

MONTADORA (Nº CONVERSÃO)	APLICAÇÃO
LINHA MBB	TODOS OS VEÍCULOS (DE 1986 ATÉ 1989), EXCETO L 608 / 708 O 370 / 371 - OH 1314 / 1316 / 1317 / 1420 / 1518 OF 1314 / 1315 / 1316 / 1318
LINHA VOLVO	NL 10 / 12 (ATÉ DEZEMBRO DE 1995)
LINHA VW	TODOS OS VEÍCULOS (ATÉ 1989) COM EXCEÇÃO DO 6.80 8.140 - L80 (À PARTIR DE 1996)
LINHA SCANIA	K / S / F / L 112

### Came Completo do Freio de Mão (Longo)

CAME COMPLETO DEL FRENO DE MANO • HAND BRAKE VALVE COMPLET CAME

Nº FARJ:

**91265-0**

CONVERSÃO PARA Nº WABCO:

**961 902 078 2**

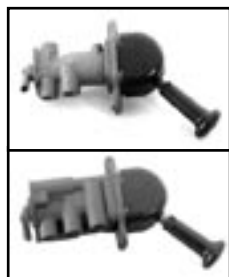

MONTADORA (Nº CONVERSÃO)	APLICAÇÃO
LINHA MBB	TODOS OS CAMINHÕES (À PARTIR DE 1990), EXCETO O L 909 / 912 L 1929 / LS 1935 - VEÍCULOS DE 12/14/16/19/23 TON. OF 1618 / 1620 / 1621 - OH 1421 / 1625 / 1630 / 1635 LS 1630 / 1935 / 1941



### Punho Para Válvula de Freio de Mão

PUÑO PARA LA VÁLVULA FRENO DE MANO • HAND BRAKE VALVE LEVER

Nº FARJ:

**91215-0**

CONVERSÃO PARA Nº WABCO:

**961 722 794 2**

CONVERSÃO PARA Nº MBB:

**000 997 49 77**



MONTADORA (Nº CONVERSÃO)	APLICAÇÃO
LINHA MBB	TODOS OS VEÍCULOS (DE 1986 A 1989), COM EXCEÇÃO DO L 609/708 O 370 / 371 - OH 1314 / 1316 / 1317 / 1420 / 1518 OF 1314 / 1315 / 1316 / 1318
LINHA VOLVO	NL 10 / 12 (ATÉ DEZ. 1995)
LINHA VW (T 11 607 229)	TODOS OS VEÍCULOS ATÉ 1989, EXCETO O 6.80 8 140 - L80 (À PARTIR DE 1996)
LINHA SCANIA	K / S / F / L 112

### Capa Para Manetin Moderno (2 e 4 Saídas)

CAPA PARA EL MENETIM MODERNO 2 Y 4 SALIDAS • HAND BRAKE VALVE PROTECTOR COVER (2 AND 4 EXITS)

Nº FARJ:

**99745-0**

CONVERSÃO PARA Nº WABCO:

**884 515 001 2**

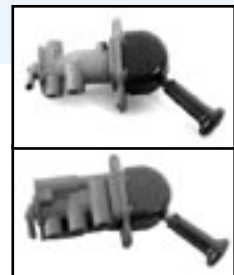

MONTADORA (Nº CONVERSÃO)	APLICAÇÃO
LINHA MERCEDES BENZ	TODOS OS VEÍCULOS (1986 A 1989) COM EXCEÇÃO AO L 608 / 708 O 370 / 371 - OH 1314/1316/1317/1420/1518/1421/1625/1630/1635 OF 1314/1315/1316/1318/1618/1620/1621 TODOS OS CAMINHÕES (A PARTIR DE 1990) COM EXCEÇÃO AO L 909/912 L1929 / LS 1935 / 1630 / 1941
LINHA VOLKSWAGEN	TODOS OS VEÍCULOS (ATÉ 1989) COM EXCEÇÃO AO 6.80 16 180 (ÔNIBUS) A PARTIR JAN. 1997 - 8 140 - L 80 A PARTIR DE 1996
LINHA FORD	FORD CARGO (8 TON) - FORD CARGO 2425 / 3224 / 3530 / 4030 (A PARTIR DE 1997)
LINHA SCANIA	K / S / F / L 112

### Jogo de Reparo Para Válvula de Suspensão da Cabine

JUEGO DE REPARACIÓN PARA VÁLVULA DE SUSPENSIÓN DE LA CABINA • LEVELLING VALVE REPAIR KIT

Nº FARJ:

**92525-2**

CONV. P/ Nº VALV. WABCO:

**464 007 002 0**

**464 007 003 0**

CONV. P/ Nº VALV. SCANIA:

**1 143 935**



MONTADORA (Nº CONVERSÃO)	APLICAÇÃO
LINHA SCANIA	114 / 124
LINHA VOLVO	FH 12 / NH 12

### Jogo de Reparo Para Válvula 04 Vias Com Retenção

JUEGO DE REPARACIÓN PARA LA VÁLVULA 04 VÍAS CON RETENCIÓN • FOUR CIRCUIT PROTECTION VALVE REPAIR KIT (WITH RETENTION)

Nº FARJ:

**99275-2**

CONVERSÃO PARA Nº WABCO:

**934 702 004 2**

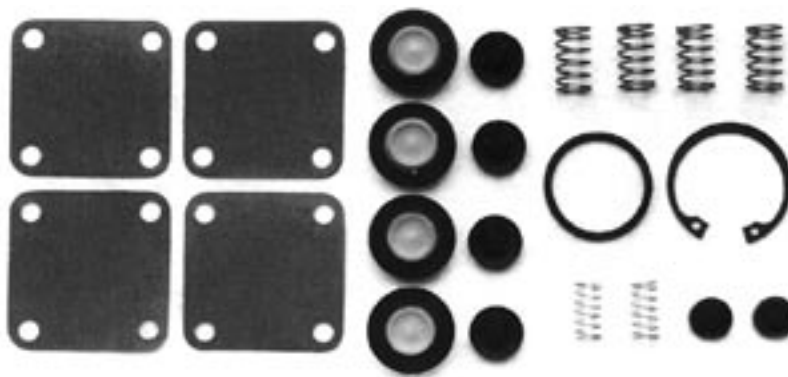

MONTADORA (Nº CONVERSÃO)	APLICAÇÃO
LINHA MBB	TODOS OS VEÍCULOS (A PARTIR DE 1993)

### Jogo de Reparo Para Válvula 04 Vias

JUEGO DE REPARACIÓN PARA VÁLVULA 04 VÍAS • FOUR CIRCUIT PROTECTION VALVE REPAIR KIT

Nº FARJ:

**99295-2**

CONVERSÃO PARA Nº WABCO:

**934 901 005 2**

CONVERSÃO PARA Nº MBB:

**003 586 09 43**

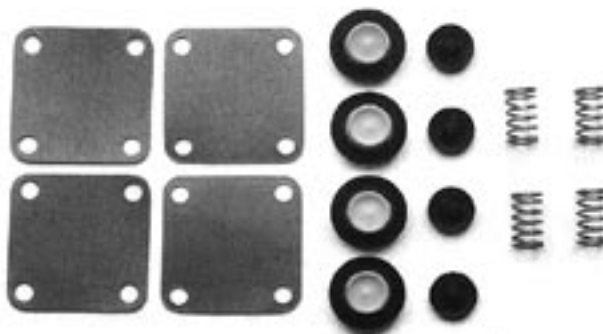

MONTADORA (Nº CONVERSÃO)	APLICAÇÃO
LINHA VW (T13 698 415)	6 90 / 7 90 / 7 110 / 11 130 / 11 140 / 11160 / 12 140 13 130 / 14 140 / 22 140 / 22 160 (ATÉ 1990)
LINHA MBB (003 586 09 43)	TODOS OS VEÍCULOS COM FREIO A AR L 2215 - L/LK COM FREIO Ø 410 - OF 1620

### Jogo de Reparo Válvula Protetora 4 Circuitos sem Retenção (Scania)

JUEGO DE REPARACIÓN PARA VÁLVULA 04 VIAS CON RETENCIÓN • FOUR CIRCUIT PROTECTION VALVE REPAIR KIT (WITH RETENTION)

Nº FARJ:

**93595-2**

PARA VÁLVULA WABCO Nº

**934 702 006 2**



MONTADORA (Nº CONVERSÃO)	APLICAÇÃO
SCANIA (319480)	F113HL, K112, K113CL, K113TL, P93H, R112, R113 (4X2, 6X2 E 6X4), R113H (4X2), R142, R143 (4X2), S112, S113, T112, T113 (4X2, 6X2 E 6X4), T113E (4X2), T113H (4X2), T142, T143 (4X2)

### Jogo de Reparo para Válvula Protetora 04 circuitos com Retenção (Ford / VW)

JUEGO DE REPARACIÓN PARA VÁLVULA 04 VIAS CON RETENCIÓN • FOUR CIRCUIT PROTECTION VALVE REPAIR KIT (WITH RETENTION)

Nº FARJ:

**93605-2**

CONVERSÃO PARA Nº WABCO:

**934 702 905 2**



MONTADORA (Nº CONVERSÃO)	APLICAÇÃO
FORD (BF8T2J119A)	B1618, C1414, C1415, C1422, C1617, C1622, C2322 (6X2), C2422 (6X2), C2422 (6X4); C2425 (6X4), C2622, C2630, C2631, C3222, C3224, C3530, C4030, C4031, C814, F12000, F12000L, F14000, F14000HD, F16000
VW (2TA698415)	13150, 13170, 13180, 15170, 15180, 15210, 16170, 16180CO, 16210CO, 16220, 16300, 17210, 17210CO, 17220, 17240OT, 17300, 18310 TITAN, 22210, 24220, 24250, 26300, 35300, 40300, 7110, 7110S, 8140, 8140CO, 8140S, 8150, 8150 VUC, 9150, 9150CO, L80
AGRALE	7000, 7500, 8500, VOLARE A87320, VOLARE W87900

### Jogo de Reparo para Válvula 04 Circuitos Scania Série 4

JUEGO DE REPARACIÓN PARA LA VÁLVULA 04 VÍAS • FOUR CIRCUIT PROTECTION VALVE REPAIR KIT

Nº FARJ:

**93435-2**

PARA VÁLVULA WABCO Nº

**884 503 259 2**



MONTADORA (Nº CONVERSÃO)	APLICAÇÃO
SCANIA	P, R, T 114 / 124; P,F 94

### Jogo de Reparo Para Válvula Relê

JUEGO DE REPARACIÓN PARA LA VÁLVULA RELE • RELAY VALVE REPAIR KIT

Nº FARJ:

**99175-2**

CONVERSÃO PARA Nº WABCO:

**973 001 004 2**

CONVERSÃO PARA Nº MBB:

**98 345 586 08 42**

**000 420 55 55**



MONTADORA (Nº CONVERSÃO)	APLICAÇÃO
LINHA FORD E VW	TODOS OS CAMINHÕES VW TODOS OS VEÍCULOS VW (A PARTIR 1991) COM EXCEÇÃO DO 7 90/7 110 TODOS OS VEÍCULOS FORD CARGO
LINHA MBB (000 420 55 55)	L/LS 1513/1516/1519/1924 - L 2013 2213/2216 (ANTERIORES A 1992) TODOS OS VEÍCULOS (POSTERIORES A 1982) COM EXCEÇÃO DO L 608/708/909/912/1113 - LO 809/812
LINHA SCANIA (520 277)	R/T 112/142 - K/F/L/S 112
LINHA VOLVO	TODOS OS VEÍCULOS

### Jogo de Reparo Para Válvula Relê

JUEGO DE REPARACIÓN PARA LA VÁLVULA RELE • RELAY VALVE REPAIR KIT

Nº FARJ:

**91195-2**

CONVERSÃO PARA Nº WABCO:

**884 501 702 2**

**973 011 000 2**

**973 011 003 2**

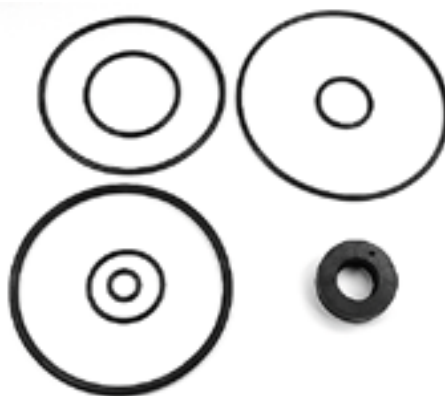
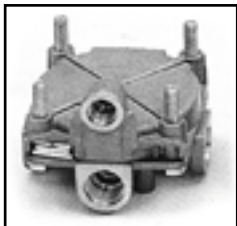

MONTADORA (Nº CONVERSÃO)	APLICAÇÃO
LINHA MBB	L 1218 / 1418 / 1620 - LK 1418 / 1620
LINHA SCANIA	TODOS OS VEÍCULOS (A PARTIR DE 1992)
LINHA VW	L 80 (A PARTIR DE 1996)

### Jogo de Reparo Para Válvula Rele W Com Retenção (Scania)

JUEGO DE REPARACIÓN PARA LA VÁLVULA RELE CON RETENCON • RELAY VALVE REPAIR KIT (WITH RETENTION)

Nº FARJ:

**93895-2**

CONVERSÃO PARA Nº WABCO:

**973 011 004 2**

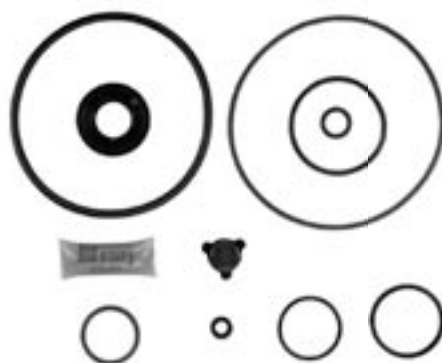
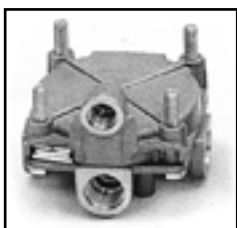

MONTADORA (Nº CONVERSÃO)	APLICAÇÃO
SCANIA (1313871)	F94, P93H, P94, R113 (4X2; 6X2; 6X4), R113H (4X2); R114 (4X2) E (6X4); R143 (4X2); T113 (4X2, 6X2, 6X4); T113E (4X2); T113H (4X2); T114 (4X2), T114 (6X4); T143 (4X2)

### Válvula Relê - roscas M.16 (02) x M.22 (02)

VÁLVULA RELE • RELAY VALVE

Nº FARJ:

**91355-41**

CONVERSÃO PARA Nº WABCO:

**973 001 019 0**

CONVERSÃO PARA Nº AUTOLATINA:

**2 RL 607 408 A**



MONTADORA (Nº CONVERSÃO)	APLICAÇÃO
LINHA VOLKSWAGEN	TODOS OS CAMINHÕES VW
LINHA FORD	TODOS OS VEÍCULOS FORD CARGO

**Válvula Relê - roscas M.22 (04)**

VÁLVULA RELE • RELAY VALVE

Nº FARJ:

**91355-42**

CONVERSÃO PARA Nº WABCO:

**973 001 010 0**

CONVERSÃO PARA Nº MBB:

**000 429 65 44**

MONTADORA (Nº CONVERSÃO)	APLICAÇÃO
LINHA MERCEDES BENZ	L / LS 1513 / 1516 / 1519 / 1924 L2013 / 2213 / 2216 (ANTERIORES A 1992)

**Válvula Relê - roscas M.16 (03) x M.22**

VÁLVULA RELE • RELAY VALVE

Nº FARJ:

**91355-43**

CONVERSÃO PARA Nº WABCO:

**973 001 020 0**

CONVERSÃO PARA Nº MBB:

**001 429 68 44**

CONVERSÃO PARA Nº SEALCO:

**721 210 002 5**

MONTADORA (Nº CONVERSÃO)	APLICAÇÃO
LINHA MERCEDES BENZ (001 429 68 44)	TODOS OS VEÍCULOS POSTERIORES A 1982, COM EXCEÇÃO DO L 608 / 708 / 909 / 912 / 1113 - LO 809 / 812
LINHA VOLVO (6 886 834)	TODOS OS VEÍCULOS (EXCETO FH 12)
LINHA FORD	VEÍCULOS FORD CARGO
LINHA SEALCO	RANDON / GUERRA

**Válvula Equalizadora de Pressão**

VÁLVULA PARA EQUILÍBRIO DE PRESIÓN • PRESSURE BALANCE VALVE

Nº FARJ:

**92165-35**

CONVERSÃO PARA Nº WABCO:

**975 002 017 0**

CONVERSÃO PARA Nº MBB:

**001 430 64 81**

MONTADORA (Nº CONVERSÃO)	APLICAÇÃO
LINHA MERCEDES BENZ	1620 TODOS OS VEÍCULOS QUE APRESENTEM DIFERENÇA DE QUILOMETRAGEM ENTRE O CONSUMO DE LONAS DIANTEIRAS E TRASEIRAS.

### Kit Completo Para Válvula Equalizadora de Pressão

VÁLVULA PARA EQUILÍBRIO DE PRESIÓN COMPLETA • PRESSURE BALANCE COMPLETE KIT

Nº FARJ:

**92165-65**



MONTADORA (Nº CONVERSÃO)	APLICAÇÃO
LINHA MERCEDES BENZ	1620 TODOS OS VEÍCULOS QUE APRESENTEM DIFERENÇA DE QUILOMETRAGEM ENTRE O CONSUMO DE LONAS DIANTEIRAS E TRASEIRAS.

### Jogo de Reparo Para Válvula Equalizadora de Pressão

JUEGO DE REPARACIÓN PARA LA VÁLVULA DE EQUILIBRIO DE PRESIÓN • PRESSURE BALANCE VALVE REPAIR KIT

Nº FARJ:

**93155-2**

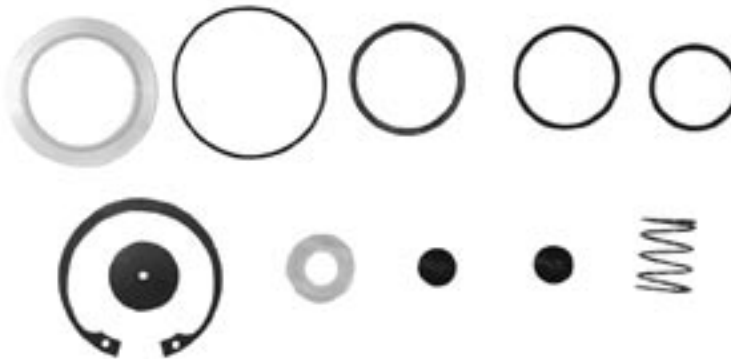

MONTADORA (Nº CONVERSÃO)	APLICAÇÃO
	TODOS OS VEÍCULOS EQUIPADOS COM A VÁLVULA EQUALIZADORA DE PRESSÃO

### Cilindro Para Servo Embreagem MBB (Sem Indicador de Desgaste)

CILINDRO PARA EL SIERVO EMBRAGUE MBB • CLUTCH SERVO CYLINDER

Nº FARJ:

**99525-0**

CONVERSÃO PARA Nº WABCO:

**970 051 013 4**



MONTADORA (Nº CONVERSÃO)	APLICAÇÃO
LINHA MBB	LS 1630/1929/1932/1933/1934/1935/1941 O 371 RSD/UP - OF 1620
LINHA FORD E VW	FORD 1618 (ÔNIBUS) VW 16 180 (ÔNIBUS)

### Cilindro Para Servo Embreagem (Com Indicador de Desgaste)

CILINDRO PARA EL SIERVO EMBRAGUE CON INDICADOR DE DESGASTE • CLUTCH SERVO CYLINDER (WITH WEAR INDICATOR)

Nº FARJ:

**99635-0**

CONVERSÃO PARA Nº WABCO:

**970 901 018 4**



MONTADORA (Nº CONVERSÃO)	APLICAÇÃO
<b>LINHA MERCEDES BENZ</b>	LS 1630 / 1929 (FASE II) 1932 / 1933 / 1934 / 1935 / 1941 O 371 OF 1620 / 1618 OH 1625 / 1421 L / 1621 L LS 1625 / 1630 L / LS 2635 L / LB / LK 2325

### Jogo de Reparo Para Servo de Embreagem

JUEGO DE REPARACIÓN PARA EL SIERVO EMBRAGUE • CLUTCH SERVO REPAIR KIT

Nº FARJ:

**99545-2**

CONVERSÃO PARA Nº WABCO:

**970 051 906 2**

**970 051 956 2**

CONVERSÃO PARA Nº MBB:

**000 295 06 60**

**000 290 13 47**



MONTADORA (Nº CONVERSÃO)	APLICAÇÃO
<b>LINHA FORD E VW</b>	FORD 1618 (ÔNIBUS) VW 16 180 (ÔNIBUS)
<b>LINHA MBB (000 295 06 60)</b>	LS 1630/1929 (FASE II) 1932/1933/1934/1935/1941 O 371 RSD/UP - OF 1620 OH 1625 - LS 1625/1630 - L/LB/LK 2325 LS 1941 / 1935 OH 1635 - O 400 E O 371 (À PARTIR DE 1994) LS 1935 / 1941 / 2625 - LK 2635

### Jogo de Reparo Parcial Para Servo de Embreagem

JUEGO DE REPARACIÓN PARCIAL PARA EL SIERVO EMBRAGUE • CLUTCH SERVO PARTIAL REPAIR KIT

Nº FARJ:

**99545-4**

CONVERSÃO PARA Nº WABCO:

**970 051 963 2**



MONTADORA (Nº CONVERSÃO)	APLICAÇÃO
<b>LINHA FORD E VW</b>	FORD 1618 (ÔNIBUS) VW 16 180 (ÔNIBUS)
<b>LINHA MBB (000 295 06 60)</b>	LS 1630/1929 (FASE II) 1932/1933/1934/1935/1941 O 371 RSD/UP - OF 1620 OH 1625 - LS 1625/1630 - L/LB/LK 2325 LS 1941 / 1935 OH 1635 - O 400 E O 371 (À PARTIR DE 1994) LS 1935 / 1941 / 2625 - LK 2635

### Jogo de Reparo Para Servo de Embreagem (Cilindro Maior)

JUEGO DE REPARACIÓN PARA EL SERVO EMBRAGUE (CILINDRO MAYOR) • CLUTCH SERVO REPAIR KIT (MAJOR CYLINDER)

Nº FARJ:

**99655-2**

CONVERSÃO PARA Nº WABCO:

**970 051 954 2**

**970 051 955 2**



MONTADORA (Nº CONVERSÃO)	APLICAÇÃO
LINHA MERCEDES BENZ	LS 1941 / 1935 OH 1635 O 400 E O 371 (A PARTIR DE 1994) LS 1935 / 1941 / 2625 LK 2635

### Jogo de Reparo Parcial Para Servo Embreagem (MBB O 500)

JUEGO DE REPARACIÓN PARCIAL PARA EL SERVO EMBRAGUE (MBB O 500) • CLUTCH SERVO PARTIAL REPAIR KIT (MBB O 500)

Nº FARJ

**93255-2**

CONVERSÃO PARA N.º WABCO:

**970 051 917 2**

CONVERSÃO PARA N.º

DAIMLER CHRYSLER:

**000 250 03 62**



CONVERSÃO PARA N.º WABCO:

**970 051 190 0**

MONTADORA (Nº CONVERSÃO)	APLICAÇÃO
LINHA DAIMLER CHRYSLER (MBB)	1417 ELETRÔNICO OF 1721 / 1722 MOTOR O 500 / CÂMBIO DAIMLER CHRYSLER (ALUMÍNIO)

### Jogo de Reparo Para Servo Embreagem W (MBB 1944/2638)

JUEGO DE REPARACIÓN PARA SERVO EMBRAGUE W (MBB 1944/2638) • CLUTCH SERVO REPAIR KIT (MBB 1944/2638)

Nº FARJ

**93415-2**

CONVERSÃO PARA N.º WABCO:

**970 051 974 2**



N.º WABCO DO SERVO:

**970 051 431 0**

MONTADORA (Nº CONVERSÃO)	APLICAÇÃO
LINHA MERCEDES BENZ	1938 S / 1944 ELETRÔNICO / 2638



### Guarda Pó Para Servo Embreagem

GUARDAPOLVO PARA SERVO EMBRAGUE • CLUTCH SERVO RUBBER PROTECTOR

Nº FARJ:

**99155-0**

CONVERSÃO PARA Nº WABCO:

**897 754 181 4**

**897 754 182 4**

CONVERSÃO PARA Nº MBB:

**000 295 56 83**



MONTADORA (Nº CONVERSÃO)	APLICAÇÃO
LINHA FORD E VW	FORD 1618 (ÔNIBUS) VW 16 180 (ÔNIBUS)
LINHA MBB (000 295 56 83)	LS 1630/1929 (FASE II) 1932/1933/1934/1935/1941 O 371 RSD/UP - OF 1620 LS 1941/1935 OH 1635 - O 400 - LS 1935/1941/2625 - LK 2635 OH 1625 - LS 1625/1630 - L/LB/LK 2325

### Cilindro Longo Para Servo Embreagem MBB (Sem Indicador de Desgaste)

CILINDRO LARGO PARA EL SERVO EMBRAGUE MBB (SIN INDI. DESGASTE) • CLUTCH SERVO MAJOR CYLINDER

Nº FARJ:

**91335-0**

CONVERSÃO PARA Nº WABCO:

**970 903 010 4**



MONTADORA (Nº CONVERSÃO)	APLICAÇÃO
LINHA MBB	LS 1941 / 1935

### Cilindro Longo Para Servo Embreagem MBB (Com Indicador de Desgaste)

CILINDRO LARGO PARA EL SERVO EMBRAGUE MBB (CON INDI. DESGASTE) • CLUTCH SERVO MAJOR CYLINDER (WITH WEAR INDICATOR)

Nº FARJ:

**91345-0**

CONVERSÃO PARA Nº WABCO:

**970 903 029 4**



MONTADORA (Nº CONVERSÃO)	APLICAÇÃO
LINHA MBB	OH 1635 - O 400 - LS 1935 / 1941 / 2625 LK 2635

### Pistão Para Servo Embreagem MBB

PISTÓN PARA EL SERVO EMBRAGUE MBB • CLUTCH SERVO PISTON (TYPE MBB)

Nº FARJ:

**91785-0**

CONVERSÃO PARA Nº WABCO:

**970 051 628 2**



MONTADORA (Nº CONVERSÃO)	APLICAÇÃO
LINHA FORD E VW	FORD 1618 (ÔNIBUS) VW 16 180 (ÔNIBUS)
LINHA MERCEDES BENZ	LS 1630 / 1929 (FASE II) 1932 / 1933 / 1934 / 1935 / 1941 O 371 OF 1620 / 1618 OH 1625 / 1421 L / 1621 L LS 1625 / 1630 L / LS 2635 L / LB / LK 2325

### Pistão Longo para Servo Embreagem MBB

PISTÓN LARGO PARA EL SERVO EMBRAGUE MBB • CLUTCH SERVO LONG PISTON

Nº FARJ:

**93075-0**

CONVERSÃO PARA Nº WABCO:

**970 901 631 2**



MONTADORA (Nº CONVERSÃO)	APLICAÇÃO
LINHA MERCEDES BENZ	LS 1935 / 1941 OH 1635 - O 400 LS 1935 / 1941 / 2635 LS 1938 (1998 EM DIANTE) 1944 / 2638

### Conjunto Servo Embreagem Para Mercedes (Tipo Scania Com Haste Mercedes)

CONJUNTO SERVO EMBRAGUE PARA MERCEDES • COMPLETE CLUTCH SERVO (TYPE MBB)

Nº FARJ:

**99715-75**

CONVERSÃO PARA Nº WABCO:

**970 051 128 0**

CONVERSÃO PARA Nº MBB:

**001 295 56 07**



MONTADORA (Nº CONVERSÃO)	APLICAÇÃO
LINHA MERCEDES BENZ	LS 1630/1929/1932/1933/1934/1935 O 371 RSD/UP OF 1620 LS 1941 OH 1635 O 400

### Jogo de Reparo Para o Exaustor (Bomba de Vácuo)

JUEGO DE REPARACIÓN PARA EXAUSTOR (BOMBA DE VACUO) • VACUUM PUMP REPAIR KIT

Nº FARJ:

**97455-2**

CONVERSÃO PARA Nº WABCO:

**014 183**

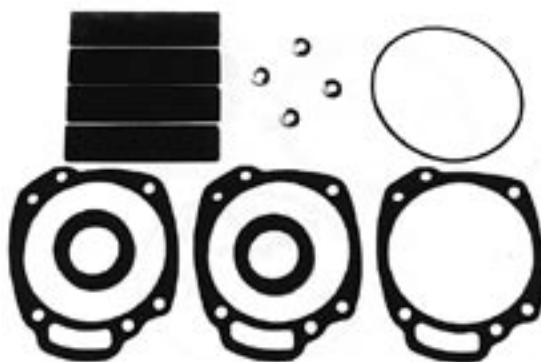

MONTADORA (Nº CONVERSÃO)	APLICAÇÃO
LINHA VOLKSWAGEN	6.80
LINHA GENERAL MOTORS	D 10 / D 20 / D 40 (... Até Dez. / 84) D 60 / D70
LINHA MASSEY PERKINS (70 991 611)	Motores 6.357 / 6.358 (... Até Dez. / 84) Motores 4.203 / 4.236 (... Até Dez. / 84)
LINHA FORD	F.100 / F.350 / F.600

### Jogo de Reparo Para a Câmara Tristop 12/16 (Emergência)

JUEGO DE REPARACIÓN PARA LA CÁMARA TRISTOP 12/16 (EMERGENCIA) • TRISTOP CYLINDER REPAIR KIT (TYPE 14/24 AND 12/16)

Nº FARJ:

**97405-2**

CONVERSÃO PARA Nº WABCO:

**925 325 002 2**

CONVERSÃO PARA Nº MBB:

**000 430 51 60**



MONTADORA (Nº CONVERSÃO)	APLICAÇÃO
LINHA MERCEDES BENZ	L / LK1113 / LS1113 L / LK1114 / LS1114 OF1113 / OF1114 O370 RSD / O371 RSD VEÍCULOS DE 12/14 TON. (A PARTIR DE 1996)

### Reparo Para a Câmara Tristop 14/24 e 16/24 (Emergência)

JUEGO DE REPARACIÓN PARA LA CÁMARA TRISTOP 14/24 Y 16/24 (EMERGENCIA) • TRISTOP CYLINDER REPAIR KIT (TYPE 14/24 AND 16/24)

Nº FARJ:

**97395-2**

CONVERSÃO PARA Nº WABCO:

**925 320 001 2**

CONVERSÃO PARA Nº MBB:

**002 586 52 42**

**002 430 15 60**



MONTADORA (Nº CONVERSÃO)	APLICAÇÃO
LINHA MERCEDES BENZ	L/LK/LA/LAK/LS 1313/1316 - OF1313 ULB/LK/2013/2014/2019/2213/2214/2216/2217/2219/2220/2224/2225/2314/2318/2325 OH1313/1314/ 1316/1317/1318/1419/1420  L/LK/LS 1313/1316 - LA/LAK 1313 - OF 1313 (ANTERIORES A JUNHO/1983) OF 1 1 13/1 1 14/1 1 15/1314/1315 - LS 1314 - L/LKJLA/LAK 1314/1318/1414/1418 L 2013/2014 (SOMENTE PARA O 3º EIXO)  L/LK 1513/1514/1516/1517/1518/1614/1618/1625 - OH 1517/1518 - L/LK/LS 1.519/1520 LS 1524/1525/1625/1626/1630 - OF 1215/1315/1318 - OH 1520/1523 L/LK 1620 (A PARTIR DE 1996)

### Jogo de Reparo Para a Câmara Tristop 20/30 e 24/30 (Emergência)

J. DE REPARACIÓN P/ LA CÁMARA TRISTOP 20/30 Y 24/30 (EMERGENCIA) • TRISTOP CYLINDER REPAIR KIT (TYPE 20/30 AND 24/30)

Nº FARJ:

**97985-2**

CONVERSÃO PARA Nº WABCO:

**925 320 002 2**

CONVERSÃO PARA Nº MBB:

**002 586 26 42**



MONTADORA (Nº CONVERSÃO)	APLICAÇÃO
LINHA MERCEDES BENZ	LS 1940 - OF 1618/1621 - L 1725 - LS 1625 L 1418 - 1714 - OF 1620/LK 1414 - OH 1521 - OH 1518 - L 2318/2418 ULB/LK 2325 L 1618/1718 - ACIMA DE 16 TON. (A PARTIR DE 1996) ULK/LS 2635 (6x4) - O 370/371 R/RS - OHL 1635 - O 371 U LS 1924/1929/1932/1933/1934/1935/1941

### Jogo de Reparo Emergência para Tristop 12/16 (Micro MBB)

JUEGO DE REPARACIÓN PARA LA CÁMARA TRISTOP 12/16 (EMERGENCIA) • 12/16 EMERGENCY TRISTOP CYLINDER REPAIR KIT

Nº FARJ:

**93685-2**

CONVERSÃO PARA Nº WABCO:

**925 324 005 2**



MONTADORA (Nº CONVERSÃO)	APLICAÇÃO
MICRO MBB	712C / 914C / LO 914 / O 364 / O 365

### Jogo de Reparo Para Câmara Tristop 12/16 (Serviço)

JUEGO DE REPARACIÓN PARA LA CÁMARA TRISTOP 12/16 (SERVICIO) • TRISTOP CYLINDER SERVICE REPAIR KIT (TYPE 12/16)

Nº FARJ:

**99045-2**

CONVERSÃO PARA Nº WABCO:

**925 325 000 2**

CONVERSÃO PARA Nº MBB:

**000 430 66 60**



MONTADORA (Nº CONVERSÃO)	APLICAÇÃO
LINHA MERCEDES BENZ	L / LK1113 / 1114 / 1214 - LS1113 - OF113 O 370/O 371 RSD (EIXO AUXILIAR) VEÍCULOS DE 12/14 TON. (A PARTIR DE 1996)

### Jogo de Reparo Para Câmara Tristop 14/24 (Serviço)

JUEGO DE REPARACIÓN PARA LA CÁMARA TRISTOP 14/24 (SERVICIO) • TRISTOP CYLINDER SERVICE REPAIR KIT (TYPE 14/24)

Nº FARJ:

**99065-2**

CONVERSÃO PARA Nº WABCO:

**925 328 000 2**

CONVERSÃO PARA Nº MBB:

**000 430 16 68**

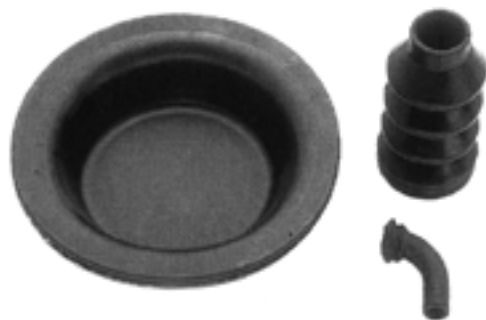

#### MONTADORA (Nº CONVERSÃO)

#### APLICAÇÃO

**LINHA MERCEDES BENZ**

L/LK/LA/LAK/LS 1313/1316 - OF 1313  
 L/LB/LK 2013/2014/2019/2213/2214/2216/2217/2219/2220/2224/2225/2314/2318/2325  
 OH 1313/1314/1316/1317/1318/1419/1420  
 L/LK/LS 1313/1316 - LA/LAK 1313 - OF 1313 (ATÉ JUNHO 83)  
 OF 1113/1114/1115/1314/1315 - LS 1314  
 L/LK/LA/LAK 1314/1318/1414/1418  
 L 2013/2014 (SOMENTE PARA O 3º EIXO)

### Jogo de Reparo Para Câmara Tristop 16/24 (Serviço)

JUEGO DE REPARACIÓN PARA LA CÁMARA TRISTOP 16/24 (SERVICIO) • TRISTOP CYLINDER SERVICE REPAIR KIT (TYPE 16/24)

Nº FARJ:

**99085-2**

CONVERSÃO PARA Nº WABCO:

**925 324 001 2**

CONVERSÃO PARA Nº MBB:

**002 586 50 42**



#### MONTADORA (Nº CONVERSÃO)

#### APLICAÇÃO

**LINHA MERCEDES BENZ**

L/LK 1513/1514/1516/1517/1518/1614/1618/1625  
 OH 1517/1518; L/LK/LS 1519/1520  
 LS 1524/1525/1625/1626/1630; OF 1215/1315/1318  
 OH 1520/1523; L/LK 1620 (A PARTIR DE 1996)

### Jogo de Reparo Para Câmara Tristop 20/30 (Serviço)

JUEGO DE REPARACIÓN PARA LA CÁMARA TRISTOP 30/30 (SERVICIO) • TRISTOP CYLINDER SERVICE REPAIR KIT (TYPE 30/30)

Nº FARJ:

**99095-2**

CONVERSÃO PARA Nº WABCO:

**884 500 372 2**

**925 320 007 2**

CONVERSÃO PARA Nº MBB:

**002 586 55 42**



#### MONTADORA (Nº CONVERSÃO)

#### APLICAÇÃO

**LINHA MERCEDES BENZ**

LS 1940; OF 1618/1621 - L 1725 - LS 1625  
 L/LB/LK 2325 - L 1418/1618/1714 - OF 1620  
 L 1418 - K 1414; OH 1521/1518 - L 2318/2418  
 L/LB/LK 2325; L 1618/1718  
 L/LK/LS 2635

### Jogo de Reparo Para Câmara Tristop 24/30 (Serviço)

JUEGO DE REPARACIÓN PARA LA CÁMARA TRISTOP 24/30 (SERVICIO) • TRISTOP CYLINDER SERVICE REPAIR KIT (TYPE 24/30)

Nº FARJ:

**99105-2**

CONVERSÃO PARA Nº WABCO:

**884 500 373 2 / 925 321 008 2**

CONVERSÃO PARA Nº MBB:

**002 586 58 42**



MONTADORA (Nº CONVERSÃO)	APLICAÇÃO
LINHA MERCEDES BENZ	O 370/371 R/RS OHL 1635 O 371 U LS 1924/1929/1932/1933/1934/1935/141

### Diafragma Para Câmara Tristop 12/16

DIAFRAGMA PARA LA CÁMARA TRISTOP 12/16 • TRISTOP CYLINDER DIAPHRAGM (TYPE 12)

Nº FARJ:

**98925-0**

CONVERSÃO PARA Nº WABCO:

**897 120 505 4**

CONVERSÃO PARA Nº MBB:

**000 431 17 28**



MONTADORA (Nº CONVERSÃO)	APLICAÇÃO
LINHA MERCEDES BENZ	L / LK1113 / 1114/ 1214 - LS1113 - OF113 O 370/O 371 RSD (EIXO AUXILIAR) VEÍCULOS DE 12/14 TON. (A PARTIR DE 1996)

### Diafragma Para Câmara Tristop 14/24

DIAFRAGMA PARA LA CÁMARA TRISTOP 14/24 • TRISTOP CYLINDER DIAPHRAGM (TYPE 14)

Nº FARJ:

**98845-0**

CONVERSÃO PARA Nº WABCO:

**897 121 610 4**



MONTADORA (Nº CONVERSÃO)	APLICAÇÃO
LINHA MERCEDES BENZ	L/LK/LA/LAK/LS 1313/1316 - OF 1313 L/LB/LK 2013/2014/2019/2213/2214/2216/2217/2219/2220/2224/2225/2314/2318/2325 OH 1313/1314/1316/1317/1318/1419/1420 L/LK/LS 1313/1316 - LA/LAK 1313 - OF 1313 (ATÉ JUNHO 83) OF 1113/1114/1115/1314/1315 - LS 1314 L/LK/LA/LAK 1314/1318/1414/1418 L 2013/2014 (SOMENTE PARA O 3º EIXO)

### Diafragma Para Câmara Tristop 16/24

DIAFRAGMA PARA LA CÁMARA TRISTOP 16/24 • TRISTOP CYLINDER DIAPHRAGM (TYPE 16)

Nº FARJ:

**98935-0**

CONVERSÃO PARA Nº WABCO:

**897 120 510 4**



MONTADORA (Nº CONVERSÃO)	APLICAÇÃO
LINHA MERCEDES BENZ	L/LK 1513/1514/1516/1517/1518/1614/1618/1625 OH 1517/1518; L/LK/LS 1519/1520 LS 1524/1525/1625/1626/1630; OF 1215/1315/1318 OH 1520/1523; L/LK 1620 (A PARTIR DE 1996)

### Diafragma Para Câmara Tristop 20/30

DIAFRAGMA PARA LA CÁMARA TRISTOP 20/30 • TRISTOP CYLINDER DIAPHRAGM (TYPE 20)

Nº FARJ:

**98945-0**

CONVERSÃO PARA Nº WABCO:

**897 120 520 4**

CONVERSÃO PARA Nº MBB:

**000 431 07 28**



MONTADORA (Nº CONVERSÃO)	APLICAÇÃO
LINHA MERCEDES BENZ	L 1940; OF 1618/1621 - L 1725 - LS 1625 L/LB/LK 2325 - L 1418/1618/1714 - OF 1620 L 1418 - K 1414; OH 1521/1518 - L 2318/2418 L/LB/LK 2325; L 1618/1718 L/LK/LS 2635

### Diafragma Para Câmara Tristop 24/30

DIAFRAGMA PARA LA CÁMARA TRISTOP 24/30 • TRISTOP CYLINDER DIAPHRAGM (TYPE F 24)

Nº FARJ:

**98955-0**

CONVERSÃO PARA Nº WABCO:

**897 120 535 4**



MONTADORA (Nº CONVERSÃO)	APLICAÇÃO
LINHA MERCEDES BENZ	O 370/371 R/RS OHL 1635 O 371 U LS 1924/1929/1932/1933/1934/1935/1941

### Mola de Emergência Para a Câmara Tristop 12/16

RESORTE DE EMERGENCIA PARA LA CÁMARA TRISTOP 12/16 • TRISTOP CYLINDER MAIN SPRING (TYPE 12/16)

Nº FARJ:

**98255-0**

CONVERSÃO PARA Nº WABCO:

**896 047 361 4**

CONVERSÃO PARA Nº MBB:

**000 423 44 93**



MONTADORA (Nº CONVERSÃO)	APLICAÇÃO
LINHA MERCEDES BENZ	L / LK1113 / LS1113 L / LK1114 / LS1114 OF1113 / OF1114 O370 RSD / O371 RSD VEÍCULOS DE 12/14 TONELADAS (A PARTIR DE 1996)

### Mola de Emergência Para a Câmara Tristop 14/24 e 16/24

RESORTE DE EMERGENCIA PARA LA CÁMARA TRISTOP 14/24 Y 16/24 • TRISTOP CYLINDER MAIN SPRING (TYPE 14/24 AND 16/24)

Nº FARJ:

**98265-0**

CONVERSÃO PARA Nº WABCO:

**896 047 180 4**

CONVERSÃO PARA Nº MBB:

**000 423 43 93**



MONTADORA (Nº CONVERSÃO)	APLICAÇÃO
LINHA MERCEDES BENZ	L/LK/LA/LAKLS 1313/1316 - OF 1313 L/LB/LK/2013/2014/2019/2213/2214/2216/2217/2219/2220/2224/2225/2214/2318/2325 OH 1313/1314/1316/1317/1318/1419/1420  L/LK/LS 1313/1316 - LA/LAK 1313 - OF 1313 (ANTERIORES A JUNHO/1983) OF 1113/1114/1115/1314/1315 - LS 1314 - L/LK/LA/LAK 1314/1318/1414/1418 L 2013/2014 (SOMENTE PARA O 3º EIXO)  L/LK 1513/1514/1516/1517/1518/1614/1618/1625 - OH 1517/1518 L/LK/LS 1519/1520 - LS 1524/1525/1625/1626/1630 - OF 1215/1315/1318 OH 1520/1523 - L/LK 1620 (A PARTIR DE 1996)

### Mola de Emergência Para a Câmara Tristop 20/30 e 24/30

RESORTE DE EMERGENCIA PARA LA CÁMARA TRISTOP 20/30 Y 24/30 • TRISTOP CYLINDER MAIN SPRING (TYPE 20/30 AND 24/30)

Nº FARJ:

**98275-0**

CONVERSÃO PARA Nº WABCO:

**896 510 130 4**

CONVERSÃO PARA Nº MBB:

**000 423 54 93**



MONTADORA (Nº CONVERSÃO)	APLICAÇÃO
LINHA MERCEDES BENZ	LS 1940 - OF 1618/1621 - L 1725 - LS 1625 - L 1418 - 1714 - OF 1620 OH 1521 - OH 1518 - L 2318/2418 - ULB/LK 2325 L 1618/1718 - ACIMA DE 16 TON. (A PARTIR DE 1996) ULK/LS 2635 (6x4) - O 370/371 R/RS - OHL 1635 - O 371 U LS 1924/1929/1932/1933/1934/1935/1941



### Mola de Emergência Para Câmara Tristop W Tipo "G" 20/24 e 24/24

RESORTE DE EMERGENCIA PARA LA CÁMARA TRISTOP "G" 20/24 Y 24/24 • TRISTOP CYLINDER MAIN SPRING TYPE 20/24 AND 24/24

FARJ N°

**92785-0**

CONVERSÃO PARA N.º WABCO:

**896 080 146 4**



MONTADORA (N° CONVERSÃO)	APLICAÇÃO
LINHA SCANIA	R/T 124 (À PARTIR DE JULHO 1997) R/T 113 / 143 (4 X 2, 6 X 2, 6 X 4)
LINHA VOLVO	NL 10 / 12 (6 X 4) (À PARTIR DE MARÇO DE 1997)

### Mola de Emergência Para Câmara Tristop Tipo "G" 24/30 e 30/30

RESORTE DE EMERGENCIA PARA LA CÁMARA TRISTOP "G" 24/30 Y 30/30 • TRISTOP CYLINDER MAIN SPRING

N° FARJ:

**92475-0**

CONVERSÃO PARA N° WABCO:

**896 080 148 4**



MONTADORA (N° CONVERSÃO)	APLICAÇÃO
LINHA SCANIA	R / T 112 / 142 (4X2, 6X2) F 113 ROD. (1992) F 113 URB. (À PARTIR DE 1992) S 112 URB. K / L 113 R / T 124 (À PARTIR DE 1997)
LINHA VOLVO	NL 10 / 12 (4X2, 6X2 - À PARTIR DE 1997) B 58 / 10M / 12 (ÔNIBUS - À PARTIR DE 1997)

### Parafuso Desatuador e Porca Para Câmaras Tristop's Tipo 12/16, 14/24, 16/24, 20/30

TORNILLO DESATUADOR PARA LAS CÁMARA TRISTOP'S 12/16, 14/24, 16/24 Y 20/30 • TRISTOP CYLINDER DESACTUATING SCREW

N° FARJ:

**99465-0**

CONVERSÃO PARA N° WABCO:

**884 538 012 2**

**891 320 280 4**



MONTADORA (N° CONVERSÃO)	APLICAÇÃO
LINHA MERCEDES BENZ	L / LK 1113/1114/1214 - LSI 1 13 - OFI 1 13; O 370/O 371 RSD (EIXO AUXILIAR) VEÍCULOS DE 12/14 TON. (A PARTIR DE 1996); ULK/LA/LAK/LS 1313/1316 - OF1313 L/LB/LK/2013/2014/2019/2213/2214/2216/2217/2219/2220/2224/2225/2314/2318/2325 OHI 313/1314/ 1316/1317/1318/1419/1420; L/LK/LS 1313/1316 - LA/LAK 1313 - OF 1313 (ANTERIORES A JUNHO/1983); OF 1 1 13/1114/1 15/1314/1315 - LS 1314 L/LK/LA/LAK 1314/1318/1414/1418; L 2013/2014 (SOMENTE PARA O 3º EIXO) L/LK 1513/1514/1516/1517/1518/1614/1618/1625 OH 1517/1518; ULK/LS 1519/1520; LS 1524/1525/1625/1626/1630 OF 1215/1315/1318; OH 1520/1523; ULK 1620 (A PARTIR DE 1996); LS 1940 OF 1618/1621 - L 1725 - LS 1625; L 1418 - 1714 - OF 1620/LK 1414 OH 1521; OH 1518; L 2318/2418; ULB/LK 2325 L 1618/1718 - ACIMA DE 16 TON. (A PARTIR DE 1996) L/LK/LS 2635 (6x4); O 370/371 R/RS; OHL 1635; O 371 U LS 1924/1929/1932/1933/1934/1935/1941

### Cilindro Para Câmaras Tristop's 14/24 e 16/24

CILINDRO PARA LAS CÁMARAS TRISTOP'S 14/24 Y 16/24 • TRISTOP CYLINDER MAIN BODY

Nº FARJ:

**99505-0**

CONVERSÃO PARA Nº WABCO:

**925 321 010 2**



MONTADORA (Nº CONVERSÃO)	APLICAÇÃO
<b>LINHA MERCEDES BENZ</b>	L/LK/LA/LAK/LS 1313/1316 - OF1313 L/LB/LK/2013/2014/2019/2213/2214/2216/2217/2219/2220/2224/2225/2314/2318/2325 OH1313/1314/ 1316/1 317/1318/141 9/1420  L/LK/LS 1313/1316 - LA/LAK 1313 - OF 1313 (ANTERIORES A JUNHO/1983) OF 1 1 13/1 1 14/1 1 15/1314/1315b LS 1314 L/LK/LA/LAK 1314/1318/1414/1418 - L 2013/2014 (SOMENTE PARA O 3º EIXO)  L/LK 1513/1 514/1516/1517/1 518/1614/1618/1625 - OH 1517/1518 L/LK/LS 151 9/1520 - LS 1 524/1525/1625/1626/1630 - OF 121 5/1315/1318 OH 1520/1523 - L/LK 1620 PARTIR DE 1996)

### Flange Para Câmara Tristop 14/24

FLANGE PARA LA CÁMAR TRISTOP 14/24 • TRISTOP CYLINDER INTERMEDIATE FLANGE (TYPE 14/24)

Nº FARJ:

**99425-0**

CONVERSÃO PARA Nº WABCO:

**925 328 600 4**



MONTADORA (Nº CONVERSÃO)	APLICAÇÃO
<b>LINHA MERCEDES BENZ</b>	L/LK/LA/LAK/LS 1313/1316 - OF 1313 L/LB/LK 2013/2014/2019/2213/2214/2216/2217/2219/2220/2224/2225/2314/2318/2325 OH 1313/1314/1316/1317/1318/1419/1420 L/LK/LS 1313/1316 - LA/LAK 1313 - OF 1313 (ATÉ JUNHO 83) OF 1113/1114/1115/1314/1315 - LS 1314 L/LK/LA/LAK 1314/1318/1414/1418 L 2013/2014 (SOMENTE PARA O 3º EIXO)

### Flange Para Câmara Tristop 16/24

FLANGE PARA LA CÁMAR TRISTOP 16/24 • TRISTOP CYLINDER INTERMEDIATE FLANGE (TYPE 16/24)

Nº FARJ:

**99435-0**

CONVERSÃO PARA Nº WABCO:

**925 304 600 4**



MONTADORA (Nº CONVERSÃO)	APLICAÇÃO
<b>LINHA MERCEDES BENZ</b>	L/LK 1513/1514/1516/1517/1518/1614/1618/1625 OH 1517/1518; L/LK/LS 1519/1520 LS 1524/1525/1625/1626/1630; OF 1215/1315/1318 OH 1520/1523; L/LK 1620 (A PARTIR DE 1996)

### Flange Para Câmara Tristop Tipo "F" 24/30

FLANGE PARA LA CÁMARA TRISTOP TIPO F 24/30 • TRISTOP CYLINDER INTERMEDIATE FLANGE (TYPE F 24/30)

Nº FARJ:

**91245-0**

CONVERSÃO PARA Nº WABCO:

**925 321 604 4**



#### MONTADORA (Nº CONVERSÃO)

#### APLICAÇÃO

LINHA MBB

L / LB / LK 2325  
L 2318 - L 2418 (CARA CHATA)  
0 370 / 371 R / RS  
0 371 U  
0 / H / L 1635  
LS 1935 / 1941

### Flange Para Câmara Tristop Tipo 20/30

FLANGE PARA LA CÁMARA TRISTOP TIPO 20/30 • TRISTOP CYLINDER INTERMEDIATE FLANGE (TYPE 20/30)

Nº FARJ:

**91765-0**

CONVERSÃO PARA Nº WABCO:

**925 320 600 4**



#### MONTADORA (Nº CONVERSÃO)

#### APLICAÇÃO

LINHA MBB

OF 1618 / 1621 - LS 1625  
L / LB / LK 2325 - L 1418 / 1618 / 1714  
K 1414  
OH 1518 / 1521  
L 2318 / 2418  
L 1618 / 1718 - ACIMA DE 16 TON. (A PARTIR DE 1996)  
L / LK / LS 2635 (6X 4)

### Flange Para Câmara Tristop Tipo "G" 24/30

FLANGE PARA LA CÁMARA TRISTOP TIPO "G" 24/30 • TRISTOP CYLINDER INTERMEDIATE FLANGE (TYPE "G" 24/30)

Nº FARJ:

**92665-0**

CONVERSÃO PARA Nº WABCO:

**925 431 601 4**



#### MONTADORA (Nº CONVERSÃO)

#### APLICAÇÃO

LINHA SCANIA

R / T 112 / 142 (4 X 2, 6 X 2)  
F 113 ROD. (1992)

### Flange Para Câmara Tristop Tipo "G" 30/30

FLANGE PARA LA CÁMARA TRISTOP TIPO "G" 30/30 • TRISTOP CYLINDER INTERMEDIATE FLANGE (TYPE G 30/30)

Nº FARJ:

**92115-0**

CONVERSÃO PARA Nº WABCO:

**925 422 600 4**



MONTADORA (Nº CONVERSÃO)	APLICAÇÃO
LINHA VOLVO	NL 10/12 (4X2, 6X2 - À PARTIR DE 1997) B 58 / 10M / 12 (ÔNIBUS - À PARTIR DE 1997)
LINHA SCANIA	R / T 112 / 142 F 113 URB. 6X4 (À PARTIR DE 1992) S 112 URB. K / L 113 R / T 124 (À PARTIR DE 1997)

### Jogo de Reparo Para Válvula Drenagem Automática

JUEGO DE REPARACIÓN PARA LA VÁLVULA DRENAJE AUTOMÁTICA • AUTOMATIC DRAIN VALVE REPAIR KIT

Nº FARJ:

**99195-2**

CONVERSÃO PARA Nº WABCO:

**434 300 000 2**

CONVERSÃO PARA Nº MBB:

**000 586 83 42**

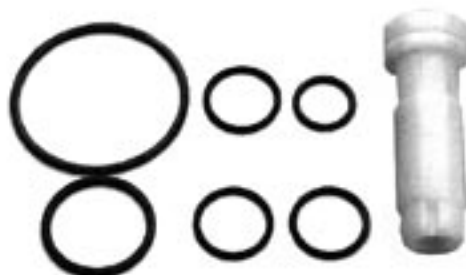

MONTADORA (Nº CONVERSÃO)	APLICAÇÃO
LINHA MBB	O 370/371
LINHA VOLVO	TODOS OS VEÍCULOS (A PARTIR DE 1991)
LINHA VW	VW 16 180 CO - B 1618 (ÔNIBUS) VW 7 100/8 140 S
LINHA SCANIA	TODOS OS VEÍCULOS (A PARTIR DE 1993)

### Jogo de Reparo Para Câmara Tristop 20/24 e 24/24 (Importada)

JUEGO DE REPARACIÓN PARA LA CÁMARA TRISTOP 20/24 Y 24/24 (IMPORTADA) • TRISTOP CYLINDER REPAIR KIT (TYPE G 20/24 AND 24/24)

Nº FARJ:

**99305-2**

CONVERSÃO PARA Nº WABCO:

**925 430 001 2**

CONVERSÃO PARA Nº SCANIA:

**522392**

**1 953 874**



MONTADORA (Nº CONVERSÃO)	APLICAÇÃO
LINHA VOLVO (8 127 723)	NL 10/12 (6x4) (A PARTIR DE MARÇO 1997)
LINHA SCANIA (1 953 874)	R/T 124 (A PARTIR DE JULHO 1997) R/T 113/143 (4x2, 6x2, 6x4)

### Jogo de Reparo Para Câmara Tristop 24/30 (Importada)

JUEGO DE REPARACIÓN PARA LA CÁMARA TRISTOP 24/30 (IMPORTADA) • TRISTOP CYLINDER REPAIR KIT (TYPE G 24/30)

Nº FARJ:

**99345-2**

CONVERSÃO PARA Nº WABCO:

**884 500 631 2**

**925 420 002 2**

CONVERSÃO PARA Nº MBB:

**1 953 864**



MONTADORA (Nº CONVERSÃO)	APLICAÇÃO
LINHA SCANIA	R/T 112/142 (4x2, 6x2) - F 113 ROD. (1992)

### Pistão Completo Para Câmara Tristop "G" Tipo 24/30 e 30/30

PISTÓN COMPLETO PARA LA CÁMARA TRISTOP "G" TIPO 24/30 Y 30/30 • TRISTOP CYLINDER COMPLETE PISTON (TYPE "G" - 24/30 AND 30/30)

Nº FARJ:

**91595-0**

CONVERSÃO PARA Nº WABCO:

**925 432 620 2**



MONTADORA (Nº CONVERSÃO)	APLICAÇÃO
LINHA SCANIA	R / T 112 / 142 (4X2, 6X2) F 113 ROD. (1992) F 113 URB. (À PARTIR DE 1992) S 112 URB. K / L 113 R / T 124 (À PARTIR DE 1997)
LINHA VOLVO	NL 10 / 12 (4X2, 6X2 - À PARTIR DE 1997) B 58 / 10M / 12 (ÔNIBUS - À PARTIR DE 1997)

### Diafragma Para Tristop's 24/24 e 24/30 (Importadas)

DIAFRAGMA PARA LAS CÁMARAS TRISTOP'S 24/24 Y 24/30 (IMPORTADA) • TRISTOP CYLINDER DIAPHRAGM (TYPE "G" 24)

Nº FARJ:

**99535-0**

CONVERSÃO PARA Nº WABCO:

**897 120 536 4**



MONTADORA (Nº CONVERSÃO)	APLICAÇÃO
LINHA SCANIA	R/T 113/143 (4x2, 6x2, 6x4) R/T 112/142 (4x2, 6x2) - F 113 ROD. (1992)

### Diafragma Para Câmara Tristop 30/30

DIAFRAGMA PARA LA CÁMARA TRISTOP 30/30 • TRISTOP CYLINDER DIAPHRAGM (TYPE "G" 30)

Nº FARJ:

**99645-0**

CONVERSÃO PARA Nº WABCO:

**897 120 546 4**



MONTADORA (Nº CONVERSÃO)	APLICAÇÃO
LINHA SCANIA	R / T 112 / 142 - F 113 URBNO (A PARTIR 1992) S 112 URBANO - K / L 113 R / T 124 (A PARTIR DE JULHO 1997)

### Êmbolo Para Tristop 14/24 e 16/24

ÊMBOLO PARA TRISTOP 14/24 Y 16/24 • TRISTOP CYLINDER PISTON (TYPES 14/24 AND 16/24)

Nº FARJ:

**99815-0**

CONVERSÃO PARA Nº WABCO:

**925 903 624 2**



MONTADORA (Nº CONVERSÃO)	APLICAÇÃO
LINHA MERCEDES BENZ	L/LK/LA/LAK/LS 1313/1316 - OF 1313 L/LB/LK 2013/2014/2019/2213/2214/2216/2217/2219/2220/2224/2225/2314/2318/2325 OH 1313/1314/1316/1317/1318/1419/1420 L/LK/LS 1313/1316 - LA/LAK 1313 - OF 1313 (ATÉ JUNHO 83) OF 1113/1114/1115/1314/1315 - LS 1314 L/LK/LA/LAK 1314/1318/1414/1418 L 2013/2014 (SOMENTE PARA O 3º EIXO)  L/LK 1513/1514/1516/1517/1518/1614/1618/1625 OH 1517/1518; L/LK/LS 1519/1520 LS 1524/1525/1625/1626/1630; OF 1215/1315/1318 OH 1520/1523; L/LK 1620 (A PARTIR DE 1996)

### Êmbolo Para Câmara Tristop Tipo "F" 20/30 e 24/30

ÊMBOLO PARA LA CÁMARA TRISTOP 20/30 Y 24/30 • TRISTOP CYLINDER PISTON (TYPE 20/30 AND 24/30)

Nº FARJ:

**91125-0**

CONVERSÃO PARA Nº WABCO:

**925 322 620 2**



MONTADORA (Nº CONVERSÃO)	APLICAÇÃO
LINHA MERCEDES BENZ	L 1418 / 2318 / 2418 / 1618 / 1718 K 1414 OH 1518 / 1521 L / LB / LK 2325 L / LK / LS 2635 (6X4) O 370 / 371 R/RS - O 371 U OHL 1635 L / LS 1625 / 1630 / 1633 LB / LK 2318 / 2325 LS 1935 / 1941

### Cinta para Câmara Tristop Tipo 14/24 (Sem Parafusos e Porcas)

CINTA P/ EL CILIN. COMB. TIPO 14/24 (SIN TORNILLOS Y TUERCAS) • TRISTOP CYLINDER BAND (TYPE 14/24 - WITHOUT SREW AND NUT)

Nº FARJ:

**91395-0**

CONVERSÃO PARA Nº WABCO:

**423 014 350 4**



MONTADORA (Nº CONVERSÃO)	APLICAÇÃO
<b>LINHA MERCEDES BENZ</b>	L/LK/LA/LAK/LS 1313/1316 - OF 1313 L/LB/LK 2013/2014/2019/2213/2214/2216/2217/2219/2220/2224/2225/2314/2318/2325 OH 1313/1314/1316/1317/1318/1419/1420 L/LK/LS 1313/1316 - LA/LAK 1313 - OF 1313 (ATÉ JUNHO 83) OF 1113/1114/1115/1314/1315 - LS 1314 L/LK/LA/LAK 1314/1318/1414/1418 L 2013/2014 (SOMENTE PARA O 3º EIXO)

### Cinta para Câmara Tristop Tipo 16/24 (Sem Parafusos e Porcas)

CINTA P/ EL CILIN. COMB. TIPO 16/24 (SIN TORNILLOS Y TUERCAS) • TRISTOP CYLINDER BAND (TYPE 16/24 - WITHOUT SREW AND NUT)

Nº FARJ:

**91405-0**

CONVERSÃO PARA Nº WABCO:

**423 104 351 4**



MONTADORA (Nº CONVERSÃO)	APLICAÇÃO
<b>LINHA MERCEDES BENZ</b>	L/LK 1513/1514/1516/1517/1518/1614/1618/1625 OH 1517/1518; L/LK/LS 1519/1520 LS 1524/1525/1625/1626/1630; OF 1215/1315/1318 OH 1520/1523; L/LK 1620 (A PARTIR DE 1996)

### Tampa de Serviço Para Tristop Tipo 14/24

TAPA DE SERVICIO PARA LA CÁMARA TRISTOP TIPO 14/24 • TRISTOP CYLINDER SERVICE COVER (TYPE 14/24)

Nº FARJ:

**91415-0**

CONVERSÃO PARA Nº WABCO:

**925 328 650 2**



MONTADORA (Nº CONVERSÃO)	APLICAÇÃO
<b>LINHA MERCEDES BENZ</b>	L/LK/LA/LAK/LS 1313/1316 - OF 1313 L/LB/LK 2013/2014/2019/2213/2214/2216/2217/2219/2220/2224/2225/2314/2318/2325 OH 1313/1314/1316/1317/1318/1419/1420 L/LK/LS 1313/1316 - LA/LAK 1313 - OF 1313 (ATÉ JUNHO 83) OF 1113/1114/1115/1314/1315 - LS 1314 L/LK/LA/LAK 1314/1318/1414/1418 L 2013/2014 (SOMENTE PARA O 3º EIXO)

## Tampa de Serviço Para Câmara Tristop Tipo 16/24

TAPA DE SERVICIO PARA LA CÁMARA TRISTOP TIPO 16/24 • TRISTOP CYLINDER SERVICE COVER (TYPE 16/24)

Nº FARJ:

**91425-0**

CONVERSÃO PARA Nº WABCO:

**925 907 650 2**



MONTADORA (Nº CONVERSÃO)	APLICAÇÃO
LINHA MERCEDES BENZ	L/LK 1513/1514/1516/1517/1518/1614/1618/1625 OH 1517/1518; L/LK/LS 1519/1520 LS 1524/1525/1625/1626/1630; OF 1215/1315/1318 OH 1520/1523; L/LK 1620 (A PARTIR DE 1996)

## Tampa do Êmbolo Para Câmaras Tristop Tipo 12/16, 14/24 e 20/30

TAPA DE ÊMBOLO PARA LAS CÁMARAS TRISTOP'S 12/16, 14/24 Y 20/30 • TRISTOP CYLINDER PISTON COVER

Nº FARJ:

**91715-0**

CONVERSÃO PARA Nº WABCO:

**925 301 043 4**



MONTADORA (Nº CONVERSÃO)	APLICAÇÃO
LINHA MERCEDES BENZ	L / LK 1113/1114/1214 - LS 1113 - OF 1113; O 370/O 371 RSD (EIXO AUXILIAR) VEÍCULOS DE 12/14 TON. (A PARTIR DE 1996); ULK/LA/LAK/LS 1313/1316 - OF1313 L/LB/LK/2013/2014/2019/2213/2214/2216/2217/2219/2220/2224/2225/2314/2318/2325 OHI 313/1314/ 1316/1317/1318/1419/1420; L/LK/LS 1313/1316 - LA/LAK 1313 - OF 1313 (ANTERIORES A JUNHO/1983); OF 1 1 13/1114/1 1 15/1314/1315 - LS 1314 L/LK/LA/LAK 1314/1318/1414/1418; L 2013/2014 (SOMENTE PARA O 3º EIXO) L/LK 1513/1514/1516/1517/1518/1614/1618/1625 OH 1517/1518; ULK/LS 1519/1520; LS 1524/1525/1625/1626/1630 OF 1215/1315/1318; OH 1520/1523; ULK 1620 (A PARTIR DE 1996); LS 1940 OF 1618/1621 - L 1725 - LS 1625; L 1418 - 1714 - OF 1620/LK 1414 OH 1521; OH 1518; L 2318/2418; ULB/LK 2325 L 1618/1718 - ACIMA DE 16 TON. (A PARTIR DE 1996) L/LK/LS 2635 (6x4); O 370/371 R/RS; OHL 1635; O 371 U LS 1924/1929/1932/1933/1934/1935/1941

## Mola de Serviço Para Câmara Simples de 14" e Câmara Tristop 14/24

RESORTE DE SERV. P/ LA CÁM. SIMPLE 14 Y LA CÁM. TRISTOP 14/24 • SERVICE BRAKE CHAMBER SPRING AND TRISTOP CYL. SERVICE SPRING (TYPE 14)

Nº FARJ:

**91725-0**

CONVERSÃO PARA Nº WABCO:

**896 052 860 4**



MONTADORA (Nº CONVERSÃO)	APLICAÇÃO
LINHA MERCEDES BENZ	L/LK/LA/LAK/LS 1313/1316 - OF 1313 L/LB/LK 2013/2014/2019/2213/2214/2216/2217/2219/2220/2224/2225/2314/2318/2325 OH 1313/1314/1316/1317/1318/1419/1420 L/LK/LS 1313/1316 - LA/LAK 1313 - OF 1313 (ATÉ JUNHO 83) OF 1113/1114/1115/1314/1315 - LS 1314 L/LK/LA/LAK 1314/1318/1414/1418 L 2013/2014 (SOMENTE PARA O 3º EIXO)



## Mola de Serviço Para Câmara Simples de 16" e Câmara Tristop 16/24

RESORTE DE SERVICIO PARA LA CÁMARA TRISTOP TIPO 16/24 • TRISTOP CYLINDER SERVICE SPRING

Nº FARJ:

**91735-0**

CONVERSÃO PARA Nº WABCO:

**896 052 890 4**

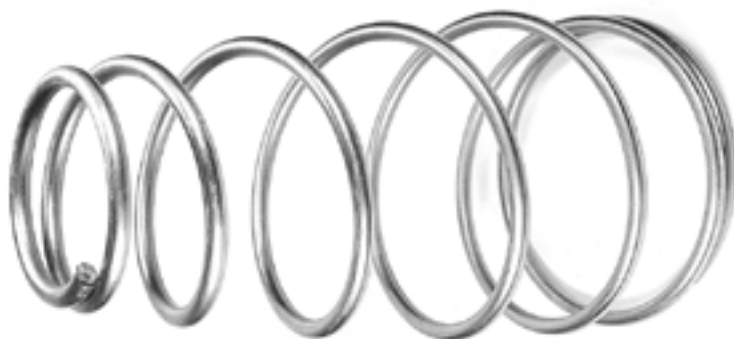

MONTADORA (Nº CONVERSÃO)	APLICAÇÃO
LINHA MERCEDES BENZ	L/LK 1513/1514/1516/1517/1518/1614/1618/1625 OH 1517/1518; L/LK/LS 1519/1520 LS 1524/1525/1625/1626/1630; OF 1215/1315/1318 OH 1520/1523; L/LK 1620 (A PARTIR DE 1996)

## Haste para Câmara Dianteira W Tipo 16

SOPORTE PARA LA CÁMARA DELANTERA TIPO 16 • BRACE CHAMBER PUSHROD TYPE 16

Nº FARJ:

**93845-0**

CONVERSÃO PARA Nº WABCO:

**423 104 623 2**



MONTADORA (Nº CONVERSÃO)	APLICAÇÃO
DAIMLER-CHRYSLER	L1513, L1514, L1516, L1517, L1518, L1519, L1520, L2013, L2014, L2213, L2214, L2216, L2217, L2218, L2219, L2220, L2314, L2318, L2325, L2414, L2418, L2425, LA 2425, LB2213, LB2214, LB2216, LB2217, LB2218, LB2219, LB2220, LB2318, LB2325, LB2418, LB2425, LG1819, LK1418, LK1513, LK1514, LK1516, LK1517, LK1518, LK1519, LK1520, LK2213, LK2214, LK2216, LK2217, LK2218, LK2219, LK2220, LK2318, LK2325, LK2418, LK2425, LS1519, LS1520, LS1524, LS1525, OH1517, OH1518; L1418

## Haste para Câmara Dianteira W Tipo 20

SOPORTE PARA LA CÁMARA DELANTERA TIPO 20 • BRAKE CHAMBER PUSHROD TYPE 20

Nº FARJ

**93765-0**

PARA VÁLVULA WABCO Nº

**423 105 620 2**



MONTADORA (Nº CONVERSÃO)	APLICAÇÃO
DAIMLER - CHRYSLER	1414, L 1414, LK 1414, 1414 K; 1418, L 1418, L1418E, OH 1418, 1418K; 1420. OH 1421; L1618. LK1816, OF1618; L1620, OF1620, LK1620; L1621, LK1621, OH1621 L, L1622; LS1625, OH 1625L; LS1630, LS1924, LS1924A; LS1929, LS1932, LS1933, LS1934; OF1721; O370R / RS / RSD; O 371 R / RS / RSD / RSE / RSL / U / UL / UP; O 400; O 400 RS / RSD / RSE / RSL / UP / UPA

### Haste para Câmara Dianteira W Tipo 24

SOPORTE PARA LA CÁMARA DELANTERA TIPO 24 • BRAKE CHAMBER PUSHROD TYPE 24:

Nº FARJ:

**93865-0**

PARA VÁLVULA WABCO Nº

**925 910 623 2**



MONTADORA (Nº CONVERSÃO)	APLICAÇÃO
DAIMLER-CHRYSLER	OH 1621 L, OH1625L, 1628L, LK2635, LS1935, 1941, 2635 / L1625, 1630, 1633, LB2318, 2325 / LK 2328, 2325 / LS 1625, 1630, 1633 / L2325, LB2325, / LK2318

### Haste de Serviço Para Câmara Tristop 14/24

SOPORTE DE SERVICIO PARA LA CÁMARA TRISTOP 14/24 • TRISTOP CYLINDER SERVICE ROD (TYPE 14/24)

Nº FARJ:

**91795-0**

CONVERSÃO PARA Nº WABCO:

**925 328 629 2**



MONTADORA (Nº CONVERSÃO)	APLICAÇÃO
LINHA MERCEDES BENZ	L / LK / LA / LAK / LS 1313 / 1316 OF 1113 / 1114 / 1115 / 1313 / 1314 / 1315 LS 1314 L / LK / LA / LAK 1314 / 1318 / 1414 / 1418

### Haste Extra Longa para Tristop 14/24 W

SOPORTE DE SERVICIO ANCHO PARA LA CÁMARA TRISTOP 14 • TRISTOP CYLINDER SERVICE LONG PUSHROD

Nº FARJ:

**93825-0**

PARA CÁMARA WABCO Nº:

**925 328 005 0**



MONTADORA (Nº CONVERSÃO)	APLICAÇÃO
DAIMLER-CRHYSLER	L / LK 1314, 1317, 1318; OF 1318

### Haste de Serviço Para Câmara Para Tristop Tipo 16/24

SOPORTE DE SERVICIO PARA LA CÁMARA TRISTOP TIPO 16/24 • TRISTOP CYLINDER MAJOR SERVICE ROD (TYPE 16/24)

Nº FARJ:

**91805-0**

CONVERSÃO PARA Nº WABCO:

**925 324 627 2**



#### MONTADORA (Nº CONVERSÃO)

#### APLICAÇÃO

LINHA MBB

L / LK 1513 / 1514 / 1516 / 1517 / 1518 / 1614 / 1618 / 1625  
OF 1215 / 1315 / 1318

### Haste de Serviço Menor Para Câmara Tristop Tipo 16/24

SOPORTE DE SERVICIO MENOR PARA LA CÁMARA TRISTOP TIPO 16/24 • TRISTOP CYLINDER SERVICE ROD (TYPE 16/24)

Nº FARJ:

**91855-0**

CONVERSÃO PARA Nº WABCO:

**925 905 628 2**



#### MONTADORA (Nº CONVERSÃO)

#### APLICAÇÃO

LINHA MBB

OH 1517 / 1518  
LS 1524 / 1525 / 1625 / 1626 / 1630

### Haste para Tristop "F" Tipo 20 W

SOPORTE DE SERVICIO PARA LA CÁMARA TRISTOP 20 • TRISTOP CYLINDER SERVICE PUSHROD 20

Nº FARJ:

**93855-0**

PARA VÁLVULA WABCO Nº

**925 925 627 2**



#### MONTADORA (Nº CONVERSÃO)

#### APLICAÇÃO

DAIMLER-CHRYSLER

OF 1618, OF 1620, OF1620 PLUS, OH 1318, OH 1421L, OH1621L, OH1625L, OH1635L /  
OH1518, L2418, L2318, L1618 / 1718 / L,LK,LS 2635 (6X2)

### Haste para Câmara Tristop Tipo "F" W 24"

SOPORTE DE SERVICIO PARA LA CÁMARA TRISTOP 24 • TRISTOP CYLINDER SERVICE PUSHROD 24

Nº FARJ:

**93785-0**

PARA CÁMARA WABCO Nº:

**884 502 750 0**



#### MONTADORA (Nº CONVERSÃO)

#### APLICAÇÃO

ADAPTAÇÃO 3º EIXO, REBOQUES E SEMI-REBOQUES

### Haste Para Câmara Tristop "F" Tipo 24

SOPORTE DE SERVICIO PARA LA CÁMARA TRISTOP 24 • TRISTOP CYLINDER SERVICE PUSHROD 24

Nº FARJ:

**99685-0**

CONVERSÃO PARA Nº WABCO:

**925 910 620 2**



#### MONTADORA (Nº CONVERSÃO)

#### APLICAÇÃO

LINHA MERCEDES BENZ

0 371

### Conjunto Câmara Tristop 14/24

CONJUNTO CÁMARA TRISTOP 14/24 • COMPLETE TRISTOP CYLINDER (TYPE 14/24)

Nº FARJ:

**91155-15**

**91155-16**

**91155-17**

**91155-18**

DIREITA  
HASTE LONGA

ESQUERDA  
HASTE LONGA

DIREITA  
HASTE CURTA

ESQUERDA  
HASTE CURTA

CONVERSÃO **925 328 018 0**

**925 328 000 0**

**925 328 014 0**

**925 328 004 0**

PARA Nº WABCO: **925 328 019 0**

**925 328 008 0**

**925 328 022 0**

**925 328 025 0**

**925 328 009 0**

**925 328 035 0**

CONVERSÃO **010 420 30 18**

**007 420 28 18**

**008 420 11 18**

**008 420 10 18**

PARA Nº MBB: **010 420 51 18**

**010 420 29 18**

**345 420 76 18**

**384 420 70 18**

**010 420 50 18**

**384 420 71 18**



#### MONTADORA (Nº CONVERSÃO)

#### APLICAÇÃO

LINHA MERCEDES BENZ

L/LK/LA/AK/LS1313/1316-OF1313  
L/LB/LK/201 3/201 4/2019/2213/2214  
OH 1313/1314/1316/1317/1318/1419/1420

L/LK/LS 1313/1316 - LA/LAK 1313 - OF 1313  
(Anteriores a Junho/1983)  
OF 1113/1114/1115/1314/1315 - LS 1314  
L/LK/LA/LAK 1314/1318/1414/1418  
L 2013/2014 (Somente para o 3º eixo)  
OF 1417 / OF 1418



### Conjunto Câmara Tristop 16/24

CONJUNTO CÁMARA TRISTOP 16/24 • COMPLETE TRISTOP CYLINDER (TYPE 16/24)

Nº FARJ:	<b>91165-25</b> DIREITA HASTE LONGA	<b>91165-26</b> ESQUERDA HASTE LONGA	<b>91165-27</b> DIREITA HASTE CURTA	<b>91165-28</b> ESQUERDA HASTE CURTA
CONVERSÃO PARA Nº WABCO:	<b>925 324 208 0</b> <b>925 324 219 0</b>	<b>925 324 210 0</b> <b>925 324 209 0</b>	<b>884 502 021 0</b> <b>925 324 211 0</b> <b>925 324 216 0</b> <b>925 324 250 0</b>	<b>884 502 020 0</b> <b>925 324 201 0</b> <b>925 324 206 0</b> <b>925 324 260 0</b>
CONVERSÃO PARA Nº MBB:	<b>007 420 35 18</b> <b>010 420 89 18</b>	<b>007 420 52 18</b> <b>010 420 88 18</b>	<b>017 420 22 18</b> <b>008 420 11 18</b> <b>009 420 45 18</b> <b>695 420 73 18</b>	<b>017 420 23 18</b> <b>008 420 10 18</b> <b>009 420 44 18</b> <b>695 420 72 18</b>

MONTADORA (Nº CONVERSÃO)	APLICAÇÃO
LINHA MERCEDES BENZ	L/LK1513/1514/1516/1517/1518/1614/1618/1625 OH1517/1518 L/LK/LS 1 519/1 520 LS 1524/1525/1625/1626/1630 OF1215/1315/1318 OH 1520/1523 L/LK 1620 (A partir de 1996) OF / OH 1721

### Jogo de Reparo Para Válvula Distribuidora Importada

JUEGO DE REPARACIÓN PARA LA VÁLVULA DISTRIBUIDORA (IMPORTADA) • TRAILER CONTROL VALVE REPAIR KIT



Nº FARJ:  
**99075-2**  
CONVERSÃO PARA Nº WABCO:  
**973 009 000 2**

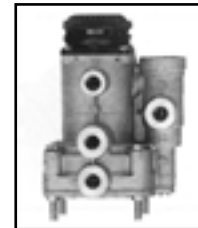

MONTADORA (Nº CONVERSÃO)	APLICAÇÃO
LINHA FORD	FORD CARGO 2425/3224/3530/4030 (A PARTIR DE JAN. 1997)
LINHA VOLVO	NL 10/12 - FH 12
LINHA MBB	LS 1630 / 1935 / 1941
LINHA SCANIA	TODOS OS CAMINHÕES DE JUN, 1993 ATÉ ATUAL

### Válvula de Segurança (10,8 ± 0,2 Bar / Rosca 1/4" NPT - 18 FPP)

VÁLVULA DE SEGURIDAD • SAFETY VALVE

Nº FARJ:  
**98655-0**  
CONVERSÃO PARA Nº WABCO:  
**455 608 207 0**  
CONVERSÃO PARA Nº VW:  
**TJG 607 317**



MONTADORA (Nº CONVERSÃO)	APLICAÇÃO
LINHA VW E FORD (TJG 607 317)	TODOS OS VEÍCULOS VW E FORD CARGO L 80 (96/ATUAL)

### Válvula de Segurança (10,7 ± 0,2 Bar / Rosca M16x1,5 Cônica)

VÁLVULA DE SEGURIDAD • SAFETY VALVE

Nº FARJ:

**98665-0**

CONVERSÃO PARA Nº WABCO:

**434 608 202 0**



MONTADORA (Nº CONVERSÃO)	APLICAÇÃO
LINHA SCANIA (303 496)	R/T 112/142 - K/F/L/S 112

### Válvula de Segurança (15,5 -1,0 Bar / Rosca M14x1,5 Cônica)

VÁLVULA DE SEGURIDAD • SAFETY VALVE

Nº FARJ:

**98675-0**

CONVERSÃO PARA Nº WABCO:

**434 608 204 0**

CONVERSÃO PARA Nº MBB:

**303 441**



MONTADORA (Nº CONVERSÃO)	APLICAÇÃO
LINHA SCANIA (303 441)	R/T 112/142 - K/F/L/S 112

### Válvula de Segurança (10,4 - 0,6 Bar / Rosca M16x1,5 Cônica)

VÁLVULA DE SEGURIDAD • SAFETY VALVE

Nº FARJ:

**98685-0**

CONVERSÃO PARA Nº WABCO:

**434 608 209 0**

CONVERSÃO PARA Nº SCANIA:

**363 198**



MONTADORA (Nº CONVERSÃO)	APLICAÇÃO
LINHA SCANIA (363 198)	TODOS OS VEÍCULOS (92/ATUAL)

### Válvula de Segurança Para Volvo (9,7 ± 0,3 Bar / Rosca M16x1,5 Cônica)

VÁLVULA DE SEGURIDAD • SAFETY VALVE

Nº FARJ:

**98985-0**

CONVERSÃO PARA Nº WABCO:

**434 608 208 0**

CONVERSÃO PARA Nº VOLVO:

**8 120 604**



MONTADORA (Nº CONVERSÃO)	APLICAÇÃO
LINHA VOLVO (8 120 604)	B 58 E (88/ATUAL) NL 10/12 - B 10 M

### Válvula de Escoamento de Água

VÁLVULA DE ESCURRIMENTO DE AGUA • OUTFLOW WATER VALVE

Nº FARJ:

**99125-0**

CONVERSÃO PARA Nº WABCO:

**934 300 001 0**

CONVERSÃO PARA Nº MBB:

**000 432 08 07**



MONTADORA (Nº CONVERSÃO)	APLICAÇÃO
LINHA MERCEDES BENZ	TODOS OS VEÍCULOS

### Jogo de Reparo Para Válvula de Duas Vias

JUEGO DE REPARACIÓN PARA LA VÁLVULA DOS VIAS • 2 DIRECTIONAL CONTROL VALVE REPAIR KIT

Nº FARJ:

**91105-2**

CONVERSÃO PARA Nº WABCO:

**884 502 405 2**



MONTADORA (Nº CONVERSÃO)	APLICAÇÃO
LINHA MERCEDES BENZ	TODOS OS VEÍCULOS DA LINHA LS LG 1819 CHASSIS DE ÔNIBUS O 370 / 371 OF 1620 OH 1313 / 1316 OH 1419 / 1517 O 355 / O 362 / O 364

## Jogo de Reparo Para Válvula de Descarga Rápida

JUEGO DE REPARACIÓN PARA LA VÁLVULA DESCARGA RÁPIDA • QUICK RELEASE VALVE REPAIR KIT

Nº FARJ:

**99285-2**

CONVERSÃO PARA Nº WABCO:

**884 500 426 2**

**973 500 003 2**



MONTADORA (Nº CONVERSÃO)	APLICAÇÃO
LINHA VW	TODOS OS VEÍCULOS VW (A PARTIR DE 1991) COM EXCEÇÃO DO 7 90/7 110
LINHA FORD	TODOS OS VEÍCULOS FORD CARGO
LINHA RANDON	TODOS OS SEMI-REBOQUES TODOS OS FABRICANTES DE SEMI-REBOQUES
LINHA SCANIA (1 958 053)	TODOS OS VEÍCULOS - EXCETO SÉRIE 4
LINHA VOLVO (6 889 580)	TODOS OS VEÍCULOS
LINHA MBB	O 370/371 RSD/UP - OF 1113/1114/1115/1313 1314/1315/1316/1318 - OH 1313/1314/1316 1317/1318/1419/1420/1517/1518
IVECO	EUROCARGO

## Jogo de Reparo Para Válvula Distribuidora

JUEGO DE REPARACIÓN PARA LA VÁLVULA DISTRIBUIDORA • TRAILER CONTROL VALVE REPAIR KIT

Nº FARJ:

**99845-2**

CONVERSÃO PARA Nº WABCO:

**973 002 004 2 / 973 002 003 2**

CONVERSÃO PARA Nº MBB:

**345 586 84 43**

CONVERSÃO PARA Nº SCANIA:

**561 760**

CONVERSÃO PARA Nº VOLVO:

**6 889 536**

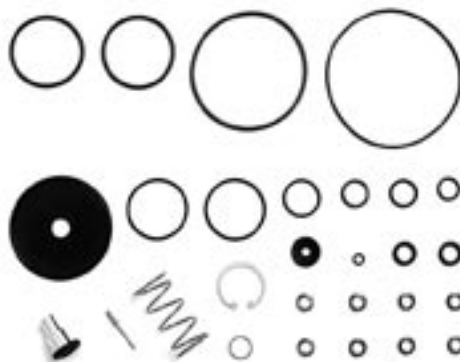

MONTADORA (Nº CONVERSÃO)	APLICAÇÃO
LINHA MERCEDES BENZ	TODOS OS VEÍCULOS DA LINHA LS O 400 ARTICULADO (A PARTIR DE 1996)
LINHA SCANIA	R/T 112/142
LINHA VOLVO	N/NL/ 10/12

## Jogo de Reparo Para Válvula 5/2 Vias

JUEGO DE REPARACIÓN PARA LA VÁLVULA 5/2 VÍAS • 5/2 DIRECTIONAL CONTROL VALVE REPAIR KIT

Nº FARJ:

**99605-2**

CONVERSÃO PARA Nº WABCO:

**463 063 000 2**

CONVERSÃO PARA Nº MBB:

**000 260 43 68**

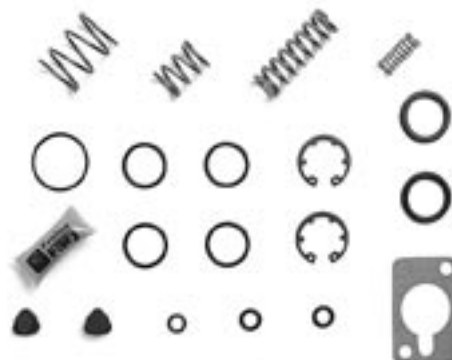

MONTADORA (Nº CONVERSÃO)	APLICAÇÃO
LINHA MERCEDES BENZ	LS 1630/1924/1929/1932/1933/1934/1935/1941
LINHA VOLVO	N / NL / 10 / NL 12
LINHA ZF	CAIXAS DE CÂMBIO 16 S 130 / 16 S 160 / 16 S 190



**Protetor de Descarga Para Válvula 5/2 Vias**  
 FILTRO PARA LA VÁLVULA 5/2 VIAS • 5/2 DIRECTIONAL CONTROL VALVE FILTER

Nº FARJ:

**92435-0**

CONVERSÃO PARA Nº wabco:

**899 470 180 0**



MONTADORA (Nº CONVERSÃO)	APLICAÇÃO
LINHA MERCEDES BENZ	LS 1630 / 1924 / 1929 / 1932 / 1933 / 1934 / 1935 / 1938 / 1941 L / LS / LK 2638 - 1938 S
LINHA VOLVO	NL 10 /12 EDC NL 10 / 12 FH 12
ZF	CAIXAS DE CÂMBIO 16 S 130 16 S 160 16 S 190

**Jogo de Reparo Para Válvula de Acionamento da Embreagem**

JUEGO DE REPARACIÓN PARA LA VÁLVULA DE ACCIONAMIENTO DEL EMBRAGUE • CLUTCH CONTROL VALVE REPAIR KIT

Nº FARJ:

**91385-2**

CONVERSÃO PARA Nº WABCO:

**463 022 001 2**

CONVERSÃO PARA Nº VOLVO:

**273 667**

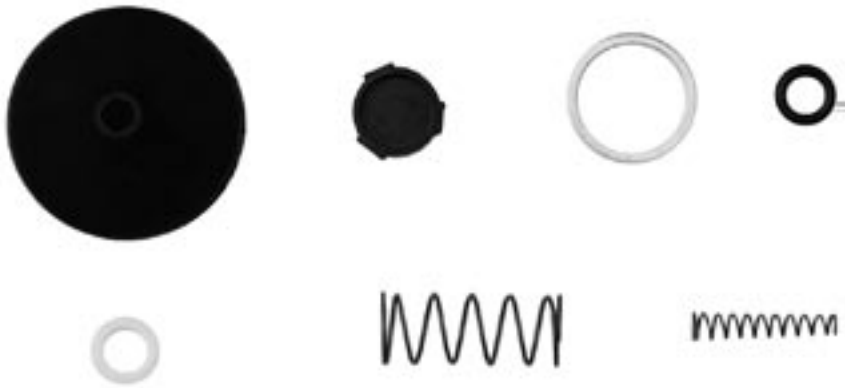

MONTADORA (Nº CONVERSÃO)	APLICAÇÃO
LINHA VOLVO (273 667)	N / NL 10 / 12

**Jogo de Reparo Para Válvula Sensível à Carga (Suspensão Pneumática)**

JUEGO DE REPARACIÓN PARA LA VÁLVULA SENSIBLE A LA CARGA (SUSPENSIÓN NEUMÁTICA) • LOAD SENSING VALVE REPAIR KIT

Nº FARJ:

**92075-2**

CONVERSÃO PARA Nº WABCO:

**475 711 002 2**

**884 501 201 2**

**475 710 900 2**

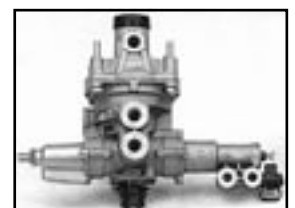
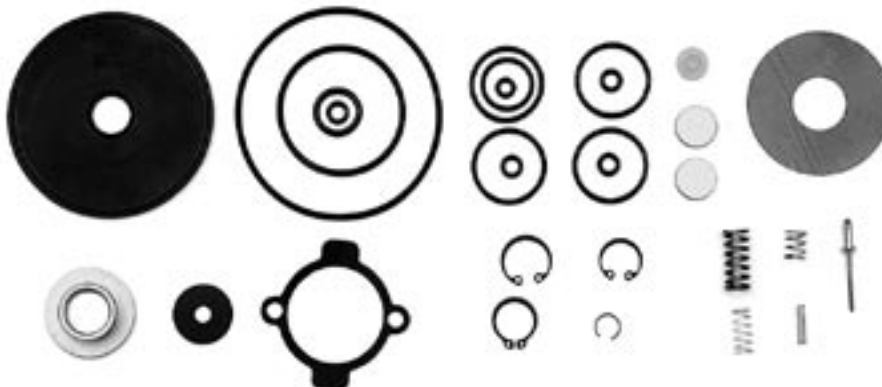

MONTADORA (Nº CONVERSÃO)	APLICAÇÃO
LINHA VOLVO	B 10 M (6 X 2 - ÔNIBUS)

### Jogo de Reparo Para Válvula Relê da Carreta

JUEGO DE REPARACIÓN PARA LA VÁLVULA RELE • RELAY VALVE REPAIR KIT

Nº FARJ:

**92175-2**

CONVERSÃO PARA Nº WABCO:

**971 322 011 2**



**MONTADORA (Nº CONVERSÃO)**

CARRETAS EM GERAL

**APLICAÇÃO**

### Jogo de Reparo para Válvula de Ajuste de Pressão W

JUEGO DE REPARACIÓN PARA LA VÁLVULA CONTROLADORA DE PRESIÓN • CONTROL VALVE REPAIR KIT

Nº FARJ:

**93585-2**

PARA VÁLVULA WABCO Nº

**475 020 012 0**



**MONTADORA (Nº CONVERSÃO)**

PARA VÁLVULA SCANIA Nº 1424129

P114 / P124 / R114 / R121 (4X2) / P94 / R114 (6X2) / TODOS OS VEÍCULOS A PARTIR DE JANEIRO/2002

**APLICAÇÃO**

### Jogo de Reparo Para Cabeçote do Compressor 02 Cilindros (LP 48 Ø 75 mm)

JUEGO DE REPARACIÓN PARA EL CABEZAL DEL COMPRESOR 02 CILINDROS • COMPRESSOR CYLINDER HEAD REPAIR KIT

Nº FARJ:

**93005-2**

CONVERSÃO PARA Nº KNORR:

**II 35184 / 0061**

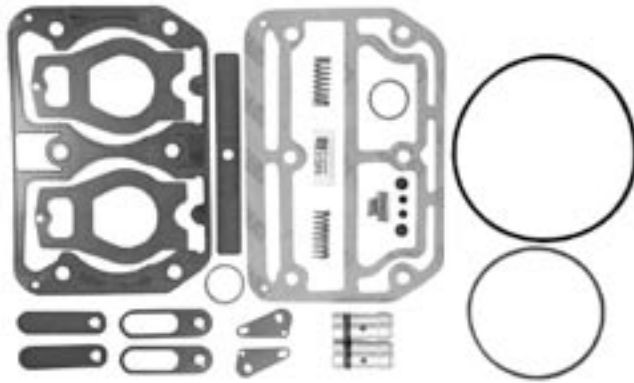

**II 15993 - LP 48**

MONTADORA (Nº CONVERSÃO)	APLICAÇÃO
LINHA VOLVO	B.10 / B.10M N.10 (... / 96) NL.10 N.12 NL.12 B.58

### Jogo de Reparo Para Cabeçote do Compressor 02 Cilindros (LP 49 Ø 88 mm)

JUEGO DE REPARACIÓN PARA EL CABEZAL DEL COMPRESOR 02 CILINDROS (Ø 88MM) • COMPRESSOR CYLINDER HEAD REPAIR KIT

Nº FARJ:

**93015-2**

CONVERSÃO PARA Nº KNORR:

**II 32687 / 0061**

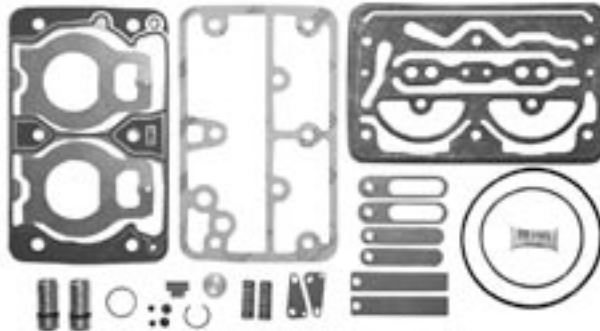

**II 33164 - LP 49**

MONTADORA (Nº CONVERSÃO)	APLICAÇÃO
LINHA VOLVO	FM12 / FH 12 (COM SUSPENSÃO A AR) B.7R / B.10R / B.10M B.12B
LINHA SCANIA	L/P 94 L/LK 113 T/R 114 T/R/K 124

### Jogo de Reparo para Cabeçote Compressor 02 Cilindros (LP 49)

JUEGO DE REPARACIÓN PARA EL CABEZAL DEL COMPRESOR 02 CILINDROS • COMPRESSOR CYLINDER HEAD REPAIR KIT

Nº FARJ:

**93725-2**

CONVERSÃO PARA Nº KNORR:

**II 37760/0061**

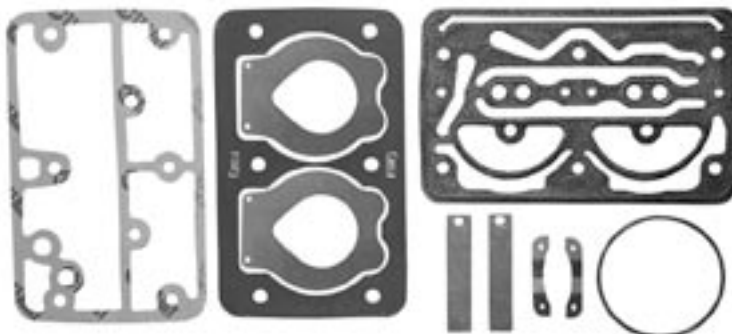

MONTADORA (Nº CONVERSÃO)	APLICAÇÃO
VOLVO	FH 12, FM 12, NH 12 / B10M, B7 2000, B12 / B10R, B12, B7R / B10M ARTICULADO

### Jogo Reparo Para Cabeçote do Compressor 02 Cilindros (LP 48 Ø 75 mm)

JUEGO DE REPARACIÓN PARA EL CABEZAL DEL COMPRESOR 02 CILINDROS • COMPRESSOR CYLINDER HEAD REPAIR KIT (Ø 74,96MM)

Nº FARJ:

**93055-2**

CONVERSÃO PARA Nº KNORR:

**I 86909 / 0051**



I 90499 - LP 48

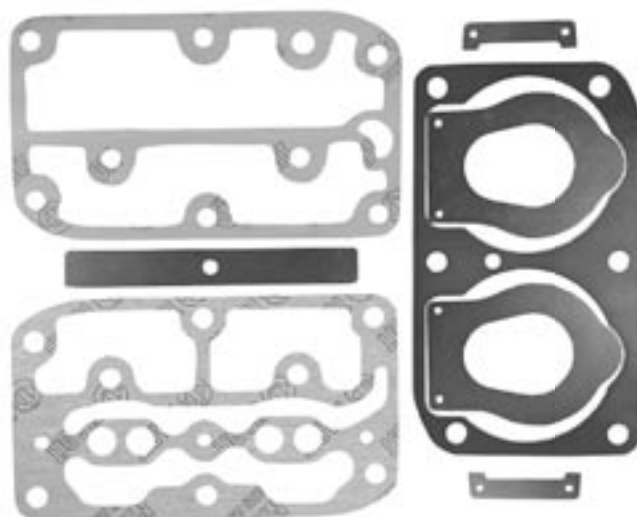

MONTADORA (Nº CONVERSÃO)	APLICAÇÃO
LINHA VOLVO	B 7
LINHA SCANIA	P 93

### Jogo Reparo Para Cabeçote do Compressor 02 Cilindros (Ø 82 mm)

JUEGO DE REPARACIÓN PARA EL CABEZAL DEL COMPRESOR 02 CILINDROS • COMPRESSOR CYLINDER HEAD REPAIR KIT (Ø 82MM)

Nº FARJ:

**93025-2**

CONVERSÃO PARA Nº KNORR:

**1 194 194**

CONVERSÃO PARA Nº IVECO:

**93 16 21 21**

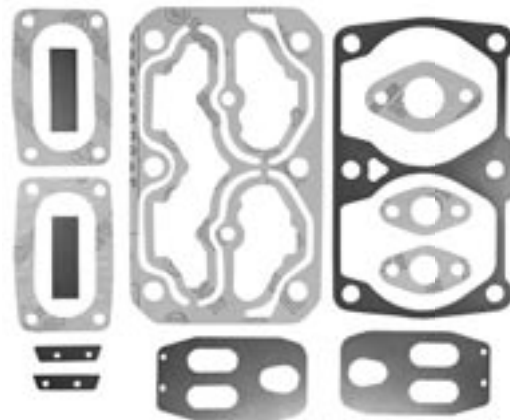

MONTADORA (Nº CONVERSÃO)	APLICAÇÃO
LINHA IVECO	EUROTECH

### Jogo de Reparo Para Cabeçote do Compressor K (LP 4850)

JUEGO DE REPARACIÓN PARA EL CABEZAL DEL COMPRESOR K (LP 4850) • COMPRESSOR CYLINDER HEAD REPAIR KIT K (LP 4850)

Nº FARJ:

**93095-2**

CONVERSÃO PARA N.º KNORR:

**II 35564/0061**

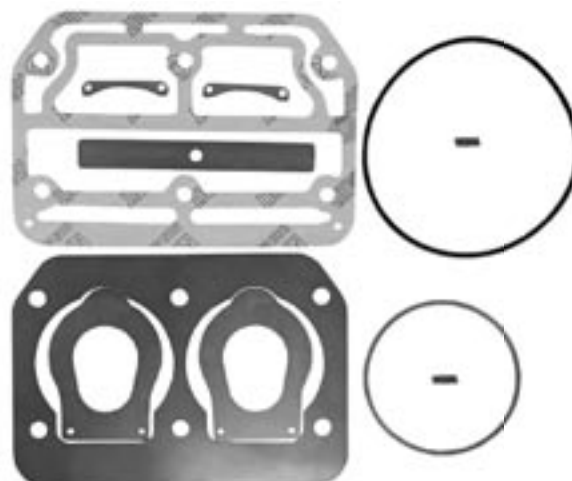

MONTADORA (Nº CONVERSÃO)	APLICAÇÃO
LINHA VOLVO	B 10 / B 10 M / B 58
	N 10 / NL 10 / N 12 / NL 12

### Jogo de Reparo para Cabeçote Compressor K (LK 1815) Trólebus

JUEGO DE REPARACIÓN PARA EL CABEZAL DEL COMPRESOR • COMPRESSOR CYLINDER HEAD REPAIR KIT

Nº FARJ:

**93745-2**

CONVERSÃO PARA Nº KNORR:

**II 31321/0061**

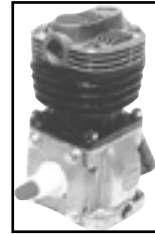
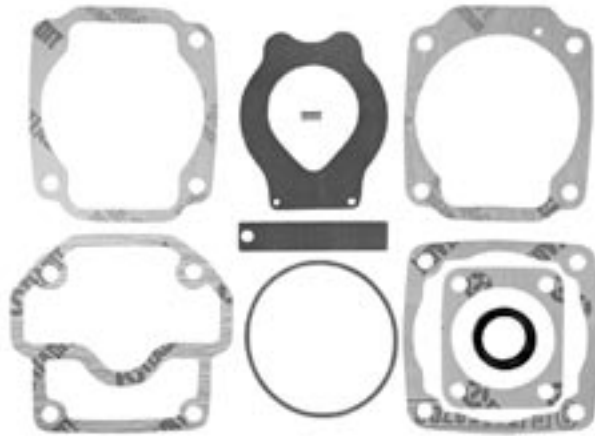

MONTADORA (Nº CONVERSÃO)	APLICAÇÃO
	TRÓLEBUS BRASIL

### Jogo de Reparo para Cabeçote do Compressor K Mono (LK 39...)

JUEGO DE REPARACIÓN PARA EL CABEZAL DEL COMPRESOR K -LK39... • COMPRESSOR LK 39.. CYLINDER HEAD REPAIR KIT

Nº FARJ:

**92205-2**

CONVERSÃO PARA Nº KNORR:

**II 14786/0051 + II 32683/0061**

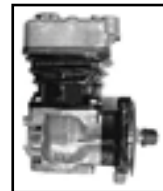
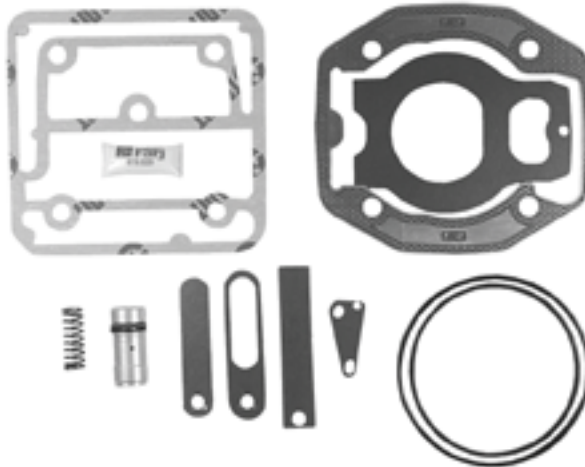

MONTADORA (Nº CONVERSÃO)	APLICAÇÃO
LINHA VOLVO	FH12 / NH12

### Jogo de Reparo Para Cabeçote do Compressor K Mono (LK 38...)

JUEGO DE REPARACIÓN PARA EL CABEZAL DEL COMPRESOR LK-38... • COMPRESSOR LK-38... CYLINDER HEAD REPAIR KIT

Nº FARJ:

**92285-2**

CONVERSÃO PARA Nº KNORR:

**II 31320/0061**

CONVERSÃO PARA Nº VOLKSWAGEN

**TAC 145605**

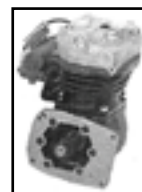
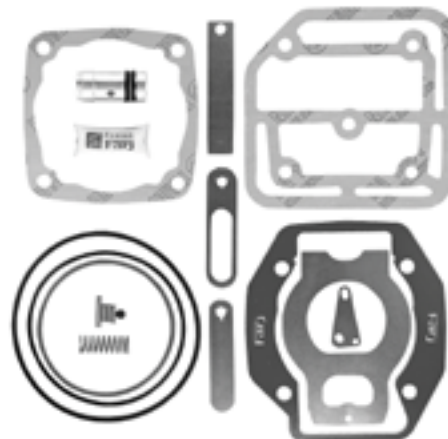

MONTADORA (Nº CONVERSÃO)	APLICAÇÃO
LINHA VOLKSWAGEN	6.90 / 7.90 / 7.90S / 7.100 / 7.110 / L.80 / 8.100 / 8.130 CO / 8.140 / 11.130 / 11.140 11.160 / 12.140 / 14.140 / 14.150 / 14.170 / 14.200 / 16.180 CO / 16.200 / 16.210 CO
LINHA FORD	F.11000 / F.12000 / F.13000 / F.14000 / F.1900 / F.21000 / F.22000
LINHA MWM	MOTOR D 229.4 / D 229.6 / 4.10 - 6.10 T/TCA
LINHA PERKINS	EL DETALLE OA 101 (ARGENTINA)

### Jogo de Reparo Para Cabeçote do Compressor K (LK 1511/1527)

JUEGO DE REPARACIÓN PARA EL CABEZAL DEL COMPRESOR LK1511/1527 • COMPRESSOR LK1511/1527 CYLINDER HEAD REPAIR KIT

Nº FARJ:

**92555-2**

CONVERSÃO PARA N.º KNORR:

**II 31323/0061**

CONVERSÃO PARA N.º MBB:

**004 131 05 01**

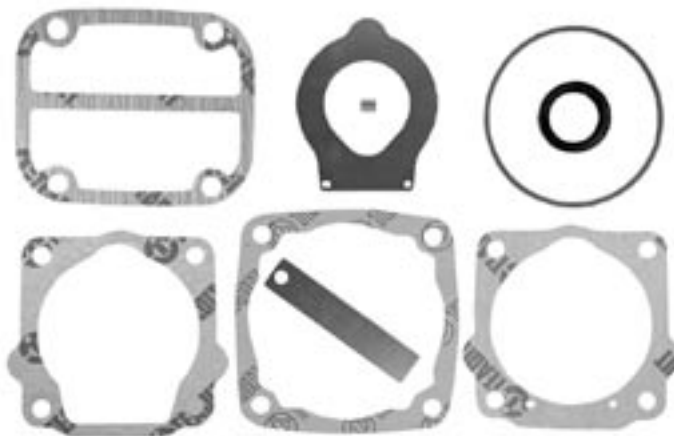

MONTADORA (Nº CONVERSÃO)	APLICAÇÃO
LINHA MERCEDES BENZ	Todos vehículos MBB com Motor OM-366 a partir 1993

### Jogo de Reparo Para Cabeçote do Compressor K Mono (LK 38...)

JUEGO DE REPARACIÓN PARA EL CABEZAL DEL COMPRESOR LK-38... • COMPRESSOR LK-38... CYLINDER HEAD REPAIR KIT

Nº FARJ:

**92645-2**

CONVERSÃO PARA N.º KNORR:

**II 31322/0061**

CONVERSÃO PARA N.º

DAIMLER CHRYSLER:

**A 376 131 74 01**



MONTADORA (Nº CONVERSÃO)	APLICAÇÃO
LINHA DAIMLER CHRYSLER	1520/L 1519/ L 1520 L 2219/2220/ LA 2219/ LB 2219/2220 LK 1519/1520/2219/2220 LS 1519/1520/1524/1525/1924/1924A/1929/1932/1933/1934 O 355 / O 364 / O 365 / O 370 RS / O 370 RSD / O 371 U / O 371 UP OH 1420/1421 / OH 1517 / OH 1518 / OH 1520 / OH 1621 1720 / 1721 / 1721 S / 1723 / OF 1721 / OF 1721 M / OH 1721 L 1420 / LK 1621 / OF 1620 / OF 1620 PLUS / OH 1621 MOTOR OM 366 REFRIGERADO À ÁGUA OF 1620 REFRIGERADO À ÁGUA

### Jogo de Reparo Parcial Para Cabeçote do Compressor Monocilíndrico

JUEGO DE REPARACIÓN PARCIAL PARA EL CABEZAL DEL COMPRESOR • COMPRESSOR CYLINDER HEAD PARTIAL REPAIR KIT

Nº FARJ:

**92675-2**

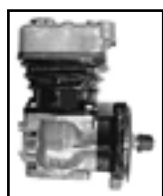

MONTADORA (Nº CONVERSÃO)	APLICAÇÃO
LINHA VOLVO	FH 12 MODERNO

### Jogo Reparo Para Cabeçote do Compressor BR 400

JUEGO DE REPARACIÓN PARA EL CABEZAL DEL COMPRESOR BR 400 • BR 400 COMPRESSOR CYLINDER HEAD REPAIR KIT

Nº FARJ:

**93045-2**

CONVERSÃO PARA Nº KNORR:

**II 35205 / 0061 +**

**407 130 19 15**

Nº COMPRESSOR KNORR:

**475 130 01 15**



MONTADORA (Nº CONVERSÃO)	APLICAÇÃO
<b>LINHA MERCEDES BENZ</b>	LS 1625 / 1630 / 1935 / 1941 R / RS / RSD 0370 - 0371 U / UL / UP / RSL / SER 0371 R / RS / RSD / RSL / SER / UP / UPA 0400

### Jogo de Reparo Para Cabeçote do Compressor K Mono Regulado

JUEGO DE REPARACIÓN PARA EL CABEZAL DEL COMPRESOR K REGULADO • COMPRESSOR CYLINDER HEAD REPAIR KIT

Nº FARJ:

**93165-2**

CONVERSÃO PARA N.º KNORR:

**II 37361/0061**

CONVERSÃO PARA N.º VOLVO:

**8122459**

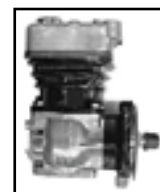

MONTADORA (Nº CONVERSÃO)	APLICAÇÃO
<b>LINHA VOLVO</b>	NH 12 (Compressor Regulado)

### Jogo de Reparo Para Cabeçote do Compressor K Regulado (LK 38...)

JUEGO DE REPARACIÓN PARA EL CABEZAL DEL COMPRESOR LK-38... • COMPRESSOR LK-38... CYLINDER HEAD REPAIR KIT

Nº FARJ:

**93175-2**

CONVERSÃO PARA N.º KNORR:

**II 31374/0061**

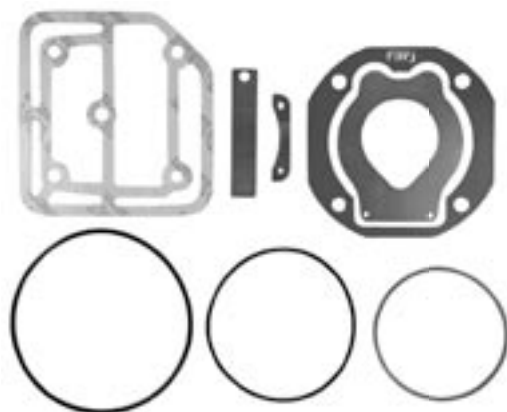

MONTADORA (Nº CONVERSÃO)	APLICAÇÃO
<b>LINHA VOLKSWAGEN</b>	8.140 / 8.150 / L80 13.180 / 15.180 / 16.210 CO / 17.210 / 17.300 ATÉ OUTUBRO/2001
<b>LINHA MWM</b>	4.10 / 4.10 TCA / 6.10 TCA EURO II
<b>LINHA FORD</b>	C 1621
<b>LINHA VOLVO</b>	VM 23
<b>LINHA AGRALE</b>	MT 8.5 MICRO-ÔNIBUS

### Jogo de Reparo Completo Para a Válvula de Pedal

JUEGO DE REPARACIÓN COMPLETO PARA LA VÁLVULA DE PEDAL • FOOT BRAKE VALVE COMPLETE REPAIR KIT

Nº FARJ:

**98235-2**

CONVERSÃO PARA Nº KNORR:

**I 83 121**

CONVERSÃO PARA Nº MBB:

**000 430 71 60**



MONTADORA (Nº CONVERSÃO)	APLICAÇÃO
LINHA MERCEDES BENZ (000 430 71 60)	TODOS OS VEÍCULOS OF 1113 / 1313, OH 1313 / 1314/ 1316 - OH 1419 / 1420 / 1517 / 1518 / 1520 TODOS OS CHASSIS DE ÔNIBUS OF/OH - 0 371 U / UP / R / RS / RSD / RSL
LINHA VOLKSWAGEN (T 11698555)	11.130 / 11.140 / 12.140 / 11.160 / 13.130 / 13.211 ATÉ 1990 7.90 / 7.110 / 7.120 11.150 / 11.200 / 16.170 / 16.220 / 24.220 - 35.300 A PARTIR DE 1991
LINHA VOLVO ( 6 889 505)	TODOS OS VEÍCULOS
LINHA AGRALE (6007 099 020 009)	TODOS OS VEÍCULOS

### Jogo de Reparo Parcial Para a Válvula de Pedal

JUEGO DE REPARACIÓN PARCIAL PARA LA VÁLVULA DE PEDAL • FOOT BRAKE VALVE PARTIAL REPAIR KIT

Nº FARJ:

**97575-2**

CONVERSÃO PARA Nº KNORR:

**I 76 624 / 0062**

CONVERSÃO PARA Nº MBB:

**001 430 12 60**



MONTADORA (Nº CONVERSÃO)	APLICAÇÃO
LINHA MERCEDES BENZ (000 430 12 60)	TODOS OS VEÍCULOS - OF 1113 / 1313, OH 1313 / 1314/ 1316 / OH 1419 / 1420 / 1517 / 1518 / 1520 - TODOS OS CHASSIS DE ÔNIBUS OF/OH 0 371 U / UP / R / RS / RSD / RSL
LINHA VOLKSWAGEN (T 11698557)	11.130 / 11.140 / 12.140 / 11.160 / 13.130 / 13.211 ATÉ 1990 7.90 / 7.110 / 7.120 - 11.150 / 11.200 / 16.170 / 16.220 / 24.220/ 35.300 A PARTIR DE 1991
LINHA VOLVO ( 6 889 506)	TODOS OS VEÍCULOS
LINHA AGRALE (6007 099 021 007)	TODOS OS VEÍCULOS

### Jogo de Reparo Para Válvula de Pedal Para Alta Temperatura

JUEGO DE REPARACIÓN PARA VÁLVULA DE PEDAL PARA ALTA TEMPERATURA • HIGH TEMPERATURE FOOT BRAKE VALVE REPAIR KIT

Nº FARJ:

**98235-2 AT**

CONVERSÃO PARA Nº KNORR:

**I 83121**

CONVERSÃO PARA Nº MBB:

**000 430 71 60**

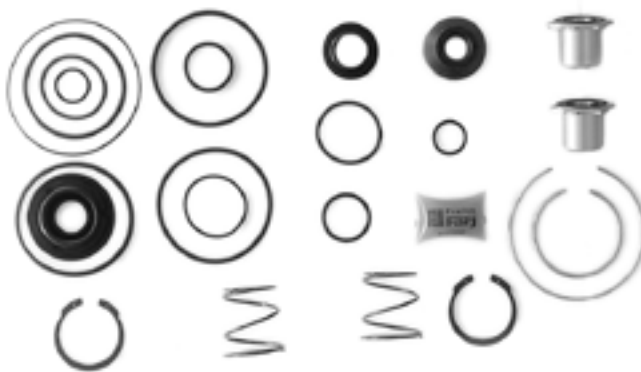

MONTADORA (Nº CONVERSÃO)	APLICAÇÃO
LINHA MERCEDES BENZ (000 430 71 60)	TODOS OS VEÍCULOS OF 1113 / 1313, OH 1313 / 1314/ 1316 - OH 1419 / 1420 / 1517 / 1518 / 1520 TODOS OS CHASSIS DE ÔNIBUS OF/OH - 0 371 U / UP / R / RS / RSD / RSL
LINHA VOLKSWAGEN (T 11698555)	11.130 / 11.140 / 12.140 / 11.160 / 13.130 / 13.211 ATÉ 1990 7.90 / 7.110 / 7.120 11.150 / 11.200 / 16.170 / 16.220 / 24.220 - 35.300 A PARTIR DE 1991
LINHA VOLVO ( 6 889 505)	TODOS OS VEÍCULOS
LINHA AGRALE (6007 099 020 009)	TODOS OS VEÍCULOS



### Jogo de Reparo para Válvula de Pedal K (Volvo FH 12 / NH 12)

JUEGO DE REPARACION PARA LA VÁLVULA DE DE PEDAL • FOOT BRAKE VALVE REPAIR KIT

Nº FARJ:

**93665-2**

CONVERSÃO PARA Nº KNORR:

**199719/0061**



MONTADORA (Nº CONVERSÃO)	APLICAÇÃO
VOLVO (3090820)	FH / FH12 / FM10 / FM12 / NH 12 / FH / FM

### Jogo de Reparo Para Válvula de Pedal

JUEGO DE REPARACIÓN PARA LA VÁLVULA DE PEDAL • FOOT BRAKE VALVE REPAIR KIT

Nº FARJ:

**91145-2**

CONVERSÃO PARA Nº KNORR:

**11 31362**

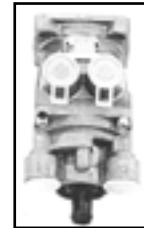

MONTADORA (Nº CONVERSÃO)	APLICAÇÃO
LINHA MBB	1214 / 1214K / 1218 / 1414 / 1414 K 1418 / 1418K / 1714K / 1718 / 1718 K 1721 / 1721 S

### Jogo de Reparo para Válvula de Pedal com Retarder K

JUEGO DE REPARACION PARA LA VÁLVULA DE PEDAL CON RETARDACIÓN • FOOT BRAKE VALVE REPAIR KIT (WITH RETARDER)

Nº FARJ:

**93575-2**

CONVERSÃO PARA Nº KNORR:

**1115168**



MONTADORA (Nº CONVERSÃO)	APLICAÇÃO
VOLVO	B10M / B10R / B 12/ B 58 / B7

### Jogo de Reparo Para Cilindro de Freio Combinado Tipo 12/16

JUEGO DE REPARACIÓN PARA EL CILINDRO DE FRENO COMBINADO TIPO 12/16 • TRISTOP CYLINDER REPAIR KIT TYPE 12/16

Nº FARJ:

**93365-2**

CONVERSÃO PARA N.º KNORR:

**I 90229**



MONTADORA (Nº CONVERSÃO)	APLICAÇÃO
LINHA MERCEDES BENZ	MICRO-ÔNIBUS L / LK / LS / LA / LAK / 1113 / L 1114 / L 1118 1218 / 1418 / L 1218 / L / LA / LAK 1418

### Jogo de Reparo Para Cilindro de Freio Combinado Tipo 14/24

JUEGO DE REPARACIÓN PARA EL CILINDRO DE FRENO COMBINADO TIPO 14/24 • TRISTOP CYLINDER REPAIR KIT (TYPE 14/24)

Nº FARJ:

**98165-2**

CONVERSÃO PARA N.º KNORR:

**I 82912**

CONVERSÃO PARA N.º MBB:

**000 430 44 60**



MONTADORA (Nº CONVERSÃO)	APLICAÇÃO
LINHA MERCEDES BENZ (000 430 44 60)	L2215/2225/2325/L/LB/LK 2325 L/LB/LK 2013/2213/2216/2219 OH 1113/1313/1314/1315/1317/1318 OH 1419/1420/L/LA 1313 L 1313/1314/1316/1318/L/LAK 1313 LK 1313/1314/1316/1318

### Jogo de Reparo Para o Cilindro de Freio Combinado Tipo 16/24

JUEGO DE REPARACIÓN PARA EL CILINDRO DE FRENO COMBINADO TIPO 16/24 • TRISTOP CYLINDER REPAIR KIT (TYPE 16/24)

Nº FARJ:

**98175-2**

CONVERSÃO PARA N.º KNORR:

**I 82914**

CONVERSÃO PARA N.º MBB:

**000 420 38 24**

**000 430 46 60**



MONTADORA (Nº CONVERSÃO)	APLICAÇÃO
LINHA MERCEDES BENZ (000 420 38 24 / 000 430 46 60)	L/LS/LK 1513/1514/1516/1519/1520 L/LK/LS OH 1313/1314/1316/1318/1513/1514/1516~ 1518 L/LS1414/1418/1614/1618/1621 FPN (cara chata) 1414/1418/1414/1718/1721 K IK1519/1510/1520/1418/1618 L/LS/LK 1513/1514/1516/1519/1520
LINHA VOLVO (6 889 537)	VOLVO - B10M 3º EIXO

### Jogo de Reparo Para o Cilindro de Freio Combinado Tipo 20/24

JUEGO DE REPARACIÓN PARA EL CILINDRO DE FRENO COMBINADO TIPO 20/24 • TRISTOP CYLINDER REPAIR KIT (TYPE 20/24)

Nº FARJ:

**98155-2**

CONVERSÃO PARA Nº KNORR:

**I 83581 / I 85219**

CONVERSÃO PARA Nº SCANIA:

**1953080**



MONTADORA (Nº CONVERSÃO)		APLICAÇÃO
LINHA SCANIA	(1953080)	T - 112
LINHA CATERPILLAR	(2Y8739)	.../ATUAL

### Jogo de Reparo Para Cilindro de Freio Combinado Tipo 30/30

JUEGO DE REPARACIÓN PARA EL CILINDRO DE FRENO COMBINADO TIPO 30/30 • TRISTOP CYLINDER REPAIR KIT (TYPE 30/30)

Nº FARJ

**92705-2**



MONTADORA (Nº CONVERSÃO)		APLICAÇÃO
LINHA MERCEDES BENZ		1938 / 1941

### Mola de Emergência Para as Câmaras Tristop Knorr

RESORTE DE EMERGENCIA PARA EL CILINDRO COMBINADO • TRISTOP CYLINDER MAIN SPRING

Nº FARJ:

**98285-0**

CONVERSÃO PARA Nº KNORR:

**I 75 791 / 0063**

CONVERSÃO PARA Nº MBB:

**000 423 45 93**



MONTADORA (Nº CONVERSÃO)		APLICAÇÃO
LINHA MERCEDES BENZ (000 423 45 93)		L2013 - 3º EIXO; L/LA/LAK/LS/OF 1313; L 1316/1319; OH 1313/1517; L2224; L/LA/LB/LK 2219; L/LK/1513/1516; L 1319/1519; LK 1316; OH 1517; LS 1519; L/LS 1418; L 1425; LP 1523; LS/LPS 1525 - USA -
LINHA VOLVO	(6889131)	B 10M 3º EIXO
LINHA SCANIA	(1953105)	T - 112
LINHA CATERPILAR	(2Y8735)	.../ATUAL

### Diafragma Para Cilindro Combinado Tipo 12/16

DIAFRAGMA PARA EL CILINDRO COMBINADO 12/16 • TRISTOP CYLINDER DIAPHRAGM (TYPE 12)

Nº FARJ:

**98965-0**

CONVERSÃO PARA Nº KNORR:

**2B 56620**

CONVERSÃO PARA Nº MBB:

**000 431 26 28**



MONTADORA (Nº CONVERSÃO)	APLICAÇÃO
LINHA AGRALE	4000-D
LINHA MBB (000 431 26 28)	L1218 / 1418

### Diafragma Para Cilindro Combinado Tipo 14/24

DIAFRAGMA PARA EL CILINDRO COMBINADO 14/24 • TRISTOP CYLINDER DIAPHRAGM (TYPE 14)

Nº FARJ:

**816.001**

CONVERSÃO PARA Nº KNORR:

**2B 54 871**



MONTADORA (Nº CONVERSÃO)	APLICAÇÃO
LINHA MBB	L2215/2225/2325/ULB/LK 2325 ULB/LK 2013/2213/2216/2219 OH II13/1313/1314/1315/1317/1318 OH 1419/1420/L/LA 1313 L1313/1314/1316/1318 L/LAK1313 LK1313/1314/1316/1318

### Diafragma Para Cilindro Combinado Tipo 16/24

DIAFRAGMA PARA EL CILINDRO COMBINADO 16/24 • TRISTOP CYLINDER DIAPHRAGM (TYPE 16)

Nº FARJ:

**817.011**

CONVERSÃO PARA Nº KNORR:

**3B 49 363**



MONTADORA (Nº CONVERSÃO)	APLICAÇÃO
LINHA MBB	ULS/LK 1513/1514/1516/1519/1520 ULK/LS OH 1313/1314/1316/1318/1513/1514/1516 1518ULS1414/1418/1614/1618/1621 FPN (cara chata) 1414/1418/1414/1718/1721K 1K1519/1510/1520/1418/1618 ULS/LK1513/1514/1516/1519/1520
LINHA VOLVO (6 889 136)	VOLVO - B10M 3º EIXO

### Diafragma Para Cilindro Combinado Tipo 20/24

DIAFRAGMA PARA EL CILINDRO COMBINADO TIPO 20/24 • TRISTOP CYLINDER DIAPHRAGM (TYPE 20)

Nº FARJ:

**815.011**

CONVERSÃO PARA Nº KNORR:

**3B 42 465**

CONVERSÃO PARA Nº SCANIA:

**1 953 001**



MONTADORA (Nº CONVERSÃO)	APLICAÇÃO
LINHA SCANIA (1 953 001)	T - 112
LINHA CATERPILLAR (5Y 2278)	.../ATUAL

### Flange Para Cilindro Combinado Tipo 14/24

FLANGE PARA EL CILINDRO COMBINADO 14/24 • TRISTOP CYLINDER INTERMEDIATE FLANGE (TYPE 14/24)

Nº FARJ:

**99225-0**

CONVERSÃO PARA Nº KNORR:

**1B 56 683**



MONTADORA (Nº CONVERSÃO)	APLICAÇÃO
LINHA MBB	L2215/2225/2325/ULB/LK 2325 ULB/LK 2013/2213/2216/2219 OH 1 1 13/1313/1314/1315/1317/1318 OH 1419/1420/UJA 1313 L 1313/1314/1316/1318 ULAK 1313 LK 1313/1314/1316/1318

### Flange Para Cilindro Combinado Tipo 16/24

FLANGE PARA EL CILINDRO COMBINADO 16/24 • TRISTOP CYLINDER INTERMEDIATE FLANGE (TYPE 16/24)

Nº FARJ:

**99565-0**

CONVERSÃO PARA Nº KNORR:

**1B 59920**

CONVERSÃO PARA Nº VOLVO:

**6 889 128**



MONTADORA (Nº CONVERSÃO)	APLICAÇÃO
LINHA MBB	1513/1514/1516/1519/1520 L/LK/LS OH 1313/1314/1316/1318/1513/1514/1516 1518 ULS1414/1418/1614/1618/1621 FPN (cara chata) 1414/1418/1414/1718/1721 K IK1519/1510/1520/1418/1618 L/LS/LK1513/1514/1516/1519/1520
LINHA VOLVO (6 889 128)	VOLVO - B10M 3º EIXO

### Flange Para Cilindro Combinado Tipo 20/24

FLANGE PARA EL CILINDRO COMBINADO TIPO 20/24 • TRISTOP CYLINDER INTERMEDIATE FLANGE (TYPE 20/24)

Nº FARJ:

**91775-0**

CONVERSÃO PARA Nº KNORR:

**1B 57714**

CONVERSÃO PARA Nº SCANIA:

**1 953 102**



MONTADORA (Nº CONVERSÃO)	APLICAÇÃO
LINHA SCANIA (1 953 102)	T 112
LINHA CATERPILLAR	

### Êmbolo Para Todos Cilindros Combinados

ÊMBOLO PARA TODOS LOS CILINDROS COMBINADOS • TRISTOP CYLINDER PISTON

Nº FARJ:

**99875-0**

CONVERSÃO PARA Nº KNORR:

**2B 64516**

CONVERSÃO PARA Nº SCANIA:

**1 953 104**



MONTADORA (Nº CONVERSÃO)	APLICAÇÃO
LINHA MERCEDES BENZ	L/LK/LS 1313/1316/1513/1514/1516/1518/1614/1618 LA/LAK 1313 - OH 1313/1315/1316/1318/1419/1420 L 2215/2225/2325 L/LB/LK 2013/2213/2216/2219/2325 LK/ L 1314/1318 - OF 1318 OH 1113/1314/1317/1513/1514/1516/1518 L/LS 1414/1418/1614/1618/1621/1519/1520/1524/1525 FPN (CARA CHATA) 1414/1418/1714/1718/1721 LK 1519/1510/1520/1418/1618
LINHA VOLVO (6 889 130)	B10M - 3º EIXO
LINHA SCANIA (1 953 104)	T112

### Cinta Para Cilindro Combinado Tipo 14/24 (Sem Parafusos e Porcas)

CINTA P/LA CÁMARA TRISTOP TIPO 14/24 (SIN TORNILLOS Y TUERCAS) • TRISTOP CYLINDER BAND (TYPE 14/24 - WITHOUT SCREW AND NUT)

Nº FARJ:

**91395-0**

CONVERSÃO PARA Nº KNORR:

**I 75 763 / 0061**



MONTADORA (Nº CONVERSÃO)	APLICAÇÃO
LINHA MERCEDES BENZ	L2215/2225/2325/L/LB/LK 2325 L/LB/LK 2013/2213/2216/2219 OH 1113/1313/1314/1315/1317/1318 OH 1419/1420/L/LA 1313 L 1313/1314/1316/1318/L/LAK 1313 LK 1313/1314/1316/1318

### Cinta Para Cilindro Combinado Tipo 16/24 (Sem Parafusos e Porcas)

CINTA P/LA CÁMARA TRISTOP TIPO 16/24 (SIN TORNILLOS Y TUERCAS) • TRISTOP CYLINDER BAND (TYPE 16/24 - WITHOUT SCREW AND NUT)

Nº FARJ:

**91405-0**

CONVERSÃO PARA Nº KNORR:

**I 75 092 / 0061**



MONTADORA (Nº CONVERSÃO)	APLICAÇÃO
LINHA MERCEDES BENZ	L/LS/LK 1513/1514/1516/1519/1520 L/LK/LS OH 1313/1314/1316/1318/1513/1514/1516~ 1518 L/LS1414/1418/1614/1618/1621 FPN (cara chata) 1414/1418/1414/1718/1721 K IK1519/1510/1520/1418/1618 L/LS/LK 1513/1514/1516/1519/1520
LINHA VOLVO	VOLVO - B10M 3º EIXO

### Jogo de Reparo Para Válvula Relê

JUEGO DE REPARACIÓN PARA LA VÁLVULA RELE • RELAY VALVE REPAIR KIT

Nº FARJ:

**99165-2**

CONVERSÃO PARA Nº KNORR:

**I 83 277**

CONVERSÃO PARA Nº MBB:

**000 430 53 60**

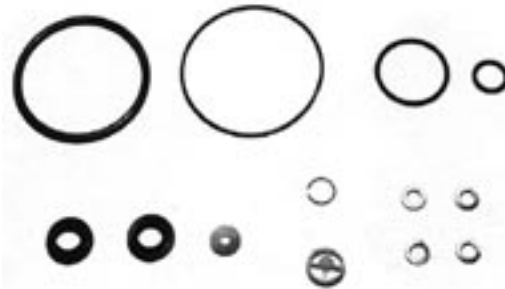

MONTADORA (Nº CONVERSÃO)	APLICAÇÃO
LINHA MBB (000 430 53 60)	TODOS OS VEÍCULOS APÓS 1982 (EXCETO 608/610/708/712/812/912)
LINHA SCANIA	TODOS OS VEÍCULOS
LINHA VOLVO (6 889 520)	TODOS OS VEÍCULOS
LINHA FORD E VW (11995173)	TODOS OS VEÍCULOS A PARTIR 1993

### Jogo de Reparo Para Válvula de Proteção 6 Vias APU K

JUEGO DE REPARACIÓN PARA LA VÁLVULA DE PROTECCIÓN 6 VIAS APU • SIX CIRCUIT PROTECTION APU VALVE REPAIR KIT

Nº FARJ:

**93105-2**

CONVERSÃO PARA Nº KNORR:

**II 31163/0061 + II 31163/0062**

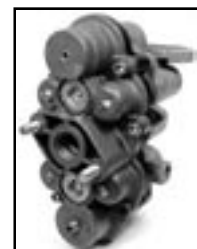
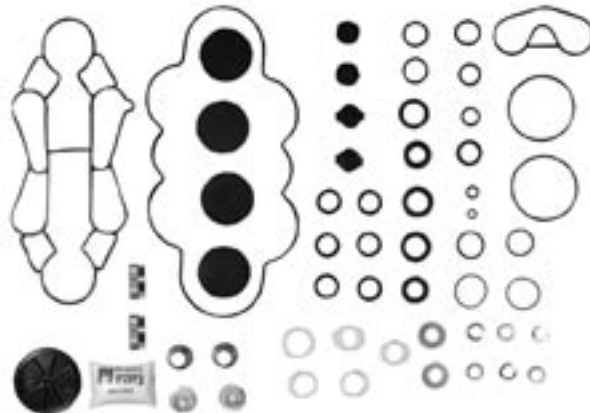

MONTADORA (Nº CONVERSÃO)	APLICAÇÃO
	TODOS OS VEÍCULOS EQUIPADOS COM APU KNORR ATÉ MAIO/2003

### Jogo de Reparo Para Válvula Protetora 6 Vias APU K Moderna

J. DE REPARACIÓN PARA LA VÁLVULA DE PROTECCIÓN 6 VIAS APU MODERNA • SIX CIRCUIT PROTECTION APU VALVE REPAIR KIT

Nº FARJ:

**93375-2**

CONVERSÃO PARA N.º KNORR:

**K 004725**

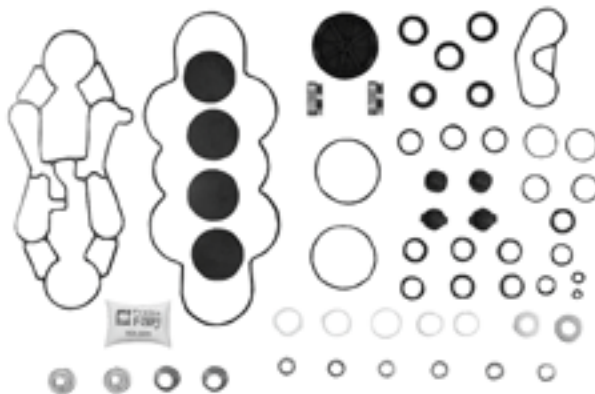

MONTADORA (Nº CONVERSÃO)

APLICAÇÃO

TODOS OS VEÍCULOS EQUIPADOS COM APU KNORR À PARTIR DE ABRIL/2003

### Jogo de Reparo Válvula Protetora 06 Vias APU K (O 500)

JUEGO DE REPARACIÓN PARA LA VÁLVULA DE PROTECCIÓN 6 VIAS DEL APU • SIX CIRCUIT PROTECTION APU VALVE REPAIR KIT

Nº FARJ:

**93635-2**

CONVERSÃO PARA N.º KNORR:

**1136008/0062**

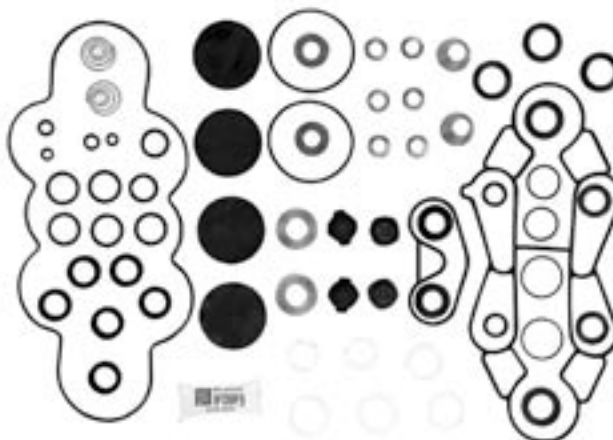

MONTADORA (Nº CONVERSÃO)

APLICAÇÃO

DAIMLER-CRHYSLER

O 500, O 500M, O 500U, OH 1725L (ATÉ MAIO/2003) / 0500 R / RS / RSD

### Jogo de Reparo Válvula Protetora 06 Vias APU K (O 500 Moderna)

JUEGO DE REPARACION PARA LA VÁLVULA DE PROTECCIÓN 6 VIAS DEL APU • SIX CIRCUIT PROTECTION APU VALVE REPAIR KIT

Nº FARJ:

**93645-2**

CONVERSÃO PARA N.º KNORR:

**K011423**

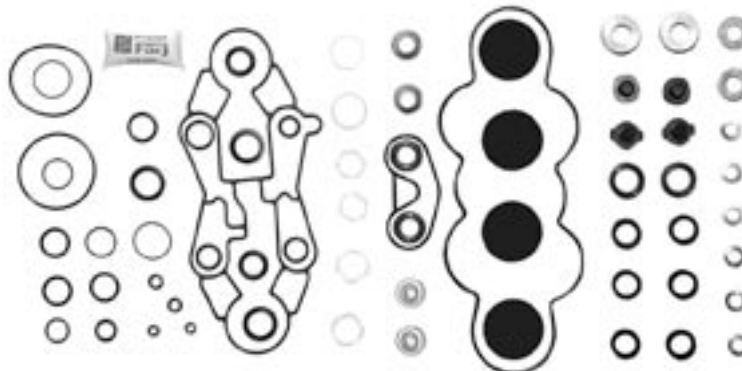

MONTADORA (Nº CONVERSÃO)

APLICAÇÃO

DAIMLER-CRHYSLER

O 500, O 500M, OH 1725L (À PARTIR DE JUNHO/2003) / O500U / 0500 R / RS / RSD



**Jogo de Reparo Para Secador de Ar da APU K**

JUEGO DE REPARACIÓN PARA EL SECADOR DE AIRE DEL APU • APU AIR DRYER REPAIR KIT

Nº FARJ

**93115-2**

CONVERSÃO PARA N.º KNORR:

**II 32581/0061 + II 32581/0062**

CONVERSÃO PARA N.º MERCEDES BENZ:

**000 430 20 15 + 000 430 21 15**

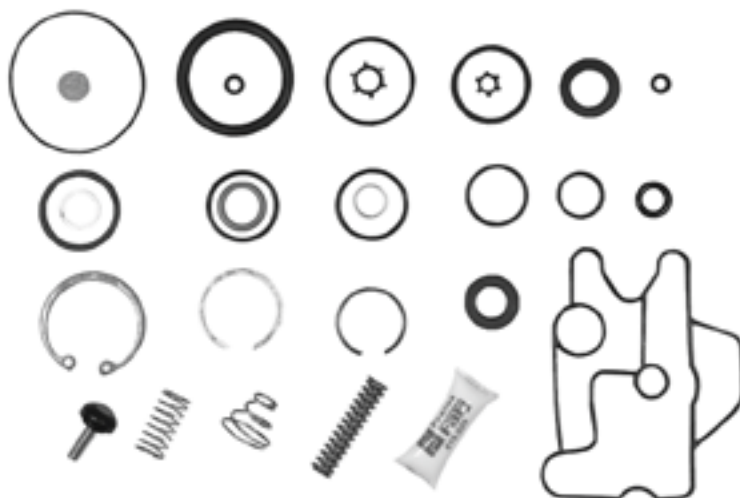

MONTADORA (Nº CONVERSÃO)	APLICAÇÃO
	TODOS OS VEÍCULOS EQUIPADOS COM SECADOR DE AR KNORR

**Jogo de Reparo Parcial p/ Secador de Ar K (LA 6710) Volvo**

JUEGO DE REPARACIÓN PARCIAL PARA EL SECADOR DE AIRE DEL APU • APU AIR DRYER PARCIAL REPAIR KIT

Nº FARJ:

**93525-2**

CONVERSÃO PARA N.º KNORR:

**190121**

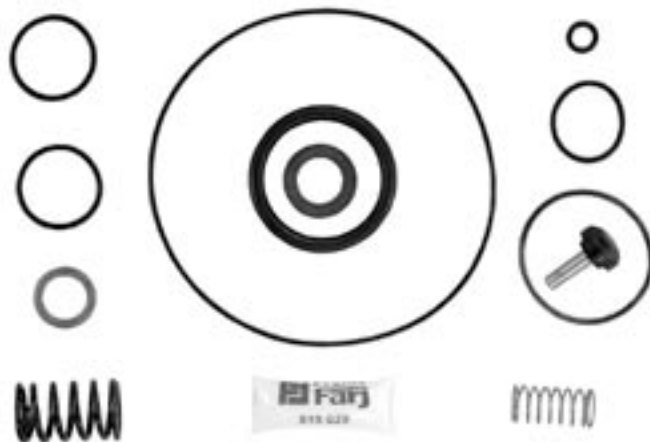

MONTADORA (Nº CONVERSÃO)	APLICAÇÃO
VOLVO	B10M; B12

**Jogo de Reparo para Secador de Ar APU K (LA 8271) Volvo**

JUEGO DE REPARACIÓN PARA EL SECADOR DE AIRE DEL APU • APU AIR DRYER REPAIR KIT

Nº FARJ:

**93485-2**

CONVERSÃO PARA N.º KNORR:

**II36248/008**

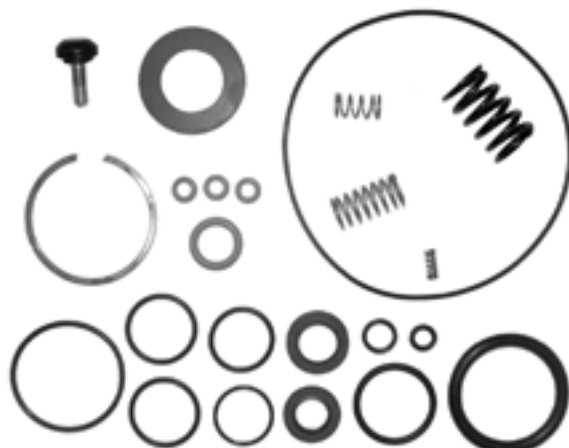

MONTADORA (Nº CONVERSÃO)	APLICAÇÃO
VOLVO	B10R; FH12; NH12 / FH, FM, NH, NL 12 / FM, NL 10 / B10R / 288

### Jogo de Reparo Para Válvula de Prot. 04 Circuitos Com Retenção

J. DE REPARACIÓN P/LA VÁLV. DE PROTECCIÓN 04 CIRCUITOS CON RETENCIÓN • FOUR CIRCUIT PROTECTION VALVE REPAIR KIT (WITH RETENTION)

Nº FARJ:

**99365-2**

CONVERSÃO PARA Nº KNORR:

**I 90210**

CONVERSÃO PARA Nº MBB:

**000 430 45 06**

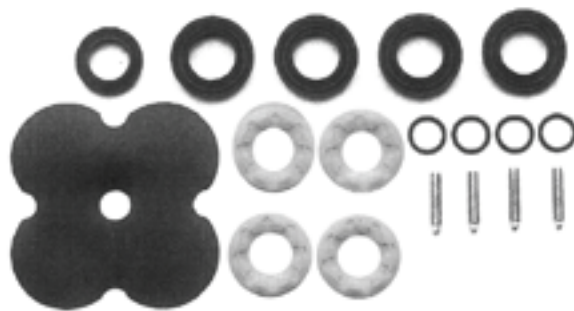

MONTADORA (Nº CONVERSÃO)	APLICAÇÃO
LINHA MBB (000 430 45 06)	TODOS OS VEÍCULOS A PARTIR DE AGOSTO DE 1991

### Jogo de Reparo Para Válvula de Prot. 04 Circuitos

JUEGO DE REPARACIÓN PARA LA VÁLVULA DE PROTECCIÓN 04 CIRCUITOS • FOUR CIRCUIT PROTECTION VALVE REPAIR KIT

Nº FARJ:

**99395-2**

CONVERSÃO PARA Nº KNORR:

**I 83156**

CONVERSÃO PARA Nº MBB:

**000 430 10 68**



MONTADORA (Nº CONVERSÃO)	APLICAÇÃO
LINHA MBB (000 430 10 68)	TODOS OS VEÍCULOS ATÉ JULHO DE 1991
LINHA VW (T 13 698415A)	6.90/6/140/11.160/22.160
LINHA VOLVO (6 889 533)	TODOS OS VEÍCULOS, EXCETO B58
LINHA SCANIA	R/T 112/142 ATÉ 1985 (EXPORTAÇÃO) TODOS OS VEÍCULOS NACIONAIS A PARTIR 1992

### Jogo de Reparo para a Válvula de Proteção 04 Circuitos K

JUEGO DE REPARACION PARA LA VÁLVULA DE DE PROTECCIÓN 04 VIAS • FOUR CIRCUIT PROTECTION VALVE REPAIR KIT

Nº FARJ:

**93475-2**

CONVERSÃO PARA Nº KNORR:

**I135256**

**I138250**

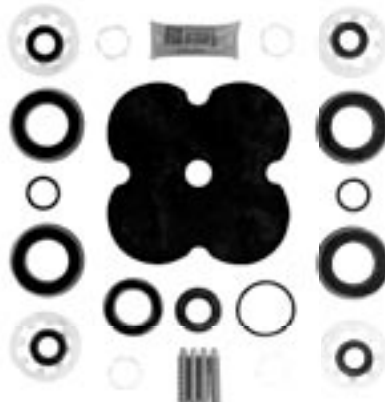

MONTADORA (Nº CONVERSÃO)	APLICAÇÃO
SCANIA	R/T 112 / 142 ATÉ 1985 (EXPORTAÇÃO); TODOS OS VEÍCULOS NACIONAIS A PARTIR DE 1992; P94 / R114 / T114 A PARTIR DE 1997
VOLVO	CAMINHÕES E ÔNIBUS A PARTIR DE JULHO DE 1996
VOLKSWAGEN	CAMINHÕES E ÔNIBUS A PARTIR DE 1997
FORD	TODOS OS CAMINHÕES E ÔNIBUS A PARTIR DE 1997 / CARGO 8 TON. À PARTIR DE 1996.

**Jogo de Reparo Válvula de Proteção 04 Circuitos K (Micro MBB)**

JUEGO DE REPARACION PARA LA VÁLVULA DE PROTECCIÓN 04 VIAS • FOUR CIRCUIT PROTECTION VALVE REPAIR KIT

Nº FARJ:

**93675-2**

CONVERSÃO PARA Nº KNORR:

**1138211**



MONTADORA (Nº CONVERSÃO)	APLICAÇÃO
DAIMLER-CRHYSLER	712C / 712E / 914C / 915C / LO809 / LO811 / L909

**Jogo de Reparo Parcial para Válvula 04 Circuitos K (Volvo Bi-Articulado)**

JUEGO DE REPARACIÓN PARCIAL PARA LA VÁLVULA DE PROTECCIÓN 04 VIAS • FOUR CIRCUIT PROTECTION VALVE REPAIR KIT

Nº FARJ:

**93815-2**

PARA VÁLVULA KNORR Nº:

**11 36011**

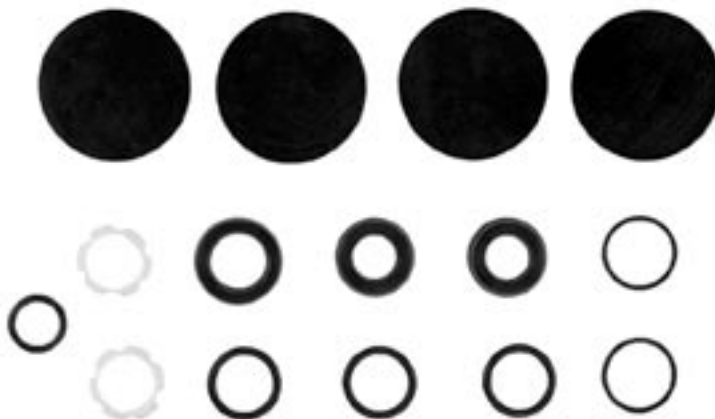

MONTADORA (Nº CONVERSÃO)	APLICAÇÃO
VOLVO (PARA VÁLV. Nº 3197585)	ÔNIBUS BI-ARTICULADO

**Inserto Para Válvula de Prot. 04 Circuitos**

INSERCTO PARA LA VÁLVULA DE PROTECCIÓN 04 CIRCUITOS • FOUR CIRCUIT PROTECTION VALVE REPAIR PISTON

Nº FARJ:

**99405-0**

CONVERSÃO PARA Nº KNORR:

**4B 58557 / 8**



MONTADORA (Nº CONVERSÃO)	APLICAÇÃO
LINHA MBB	TODOS OS VEÍCULOS
LINHA VW (T13608505)	6.90/6/140/11.160/22.160
LINHA VOLVO	TODOS OS VEÍCULOS, EXCETO B58
LINHA SCANIA	R/T 112/142 ATÉ 1985 (EXPORTAÇÃO) TODOS OS VEÍCULOS NACIONAIS A PARTIR 1992

### Jogo de Reparo Para Válvula de Descarga Rápida

JUEGO DE REPARACIÓN PARA LA VÁLVULA DE DESCARGA RÁPIDA • QUICK RELEASE VALVE REPAIR KIT

Nº FARJ:

**99375-2**

CONVERSÃO PARA Nº KNORR:

**II 15138**

CONVERSÃO PARA Nº MBB:

**000 420 66 55**



MONTADORA (Nº CONVERSÃO)	APLICAÇÃO
LINHA FORD	TODOS OS VEÍCULOS
LINHA VW	TODOS OS VEÍCULOS
LINHA SCANIA	TODOS OS VEÍCULOS
LINHA MBB (000 420 66 55)	O 371 U/UP, OF 113/1114/1315/1317/1318 OH/OF 1313/1314/1315/1316/1318/1419 1420/1517/1518/1520

### Jogo de Reparo Para Regulador Pressão

JUEGO DE REPARACIÓN PARA EL REGULADOR DE PRESIÓN • UNLOADER VALVE REPAIR KIT

Nº FARJ:

**99385-2**

CONVERSÃO PARA Nº KNORR:

**I 83570**

CONVERSÃO PARA Nº MBB:

**002 586 67 43**



MONTADORA (Nº CONVERSÃO)	APLICAÇÃO
LINHA MBB	TODOS OS VEÍCULOS C/ FREIO A AR O 362/355/364 OH 1313/1316/1419/1517 OF 1313 LS/L 1313/1316/1513/1516/1519 L/LO 608/610/708/709 TODOS OS VEÍCULOS HIDRÁULICOS
LINHA ENGESA	EE 9 / 33 11

### Jogo de Reparo Para Regulador de Pressão Moderno

JUEGO DE REPARACIÓN PARA EL REGULADOR DE PRESIÓN MODERNO • UNLOADER VALVE REPAIR KIT

Nº FARJ:

**99625-2**

CONVERSÃO PARA Nº KNORR:

**I 90286**

CONVERSÃO PARA Nº MBB:

**000 430 18 07**

CONVERSÃO PARA N.º VOLVO:

**8 127 716**



MONTADORA (Nº CONVERSÃO)	APLICAÇÃO
LINHA MERCEDES BENZ	TODOS OS VEÍCULOS COM FREIO A AR
LINHA VOLVO	N/NL 10

### Jogo de Reparo Parcial p/ Regulador de Pressão Moderno

JUEGO DE REPARACIÓN PARCIAL PARA EL REGULADOR DE PRESIÓN MODERNO • UNLOADER VALVE PARTIAL REPAIR KIT

Nº FARJ:  
**99625-4**

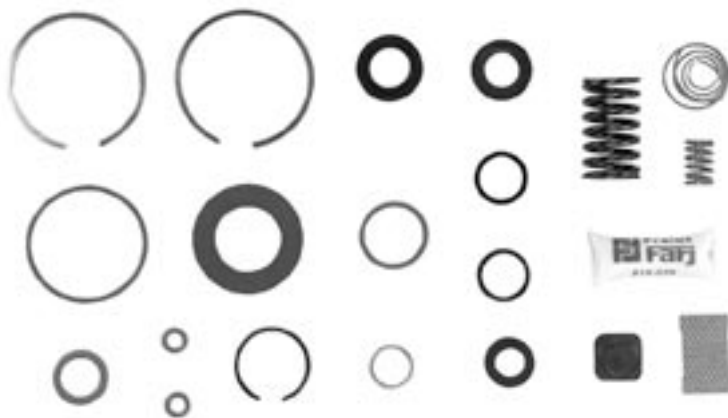

MONTADORA (Nº CONVERSÃO)	APLICAÇÃO
LINHA MERCEDES BENZ	TODOS OS VEÍCULOS COM FREIO A AR
LINHA VOLVO	N/NL 10

### Jogo de Reparo Para Governador

JUEGO DE REPARACIÓN PARA EL GOBERNADOR • GOVERNOR REPAIR KIT

Nº FARJ:  
**99485-2**

CONVERSÃO PARA Nº KNORR:  
**1 90285**

CONVERSÃO PARA N.º VOLVO:  
**6 889 637**



MONTADORA (Nº CONVERSÃO)	APLICAÇÃO
LINHA SCANIA	B/L/LS 110/111, LK/LKS 111/113TL S113/F113K/T/R/S112/113/142/143
LINHA VOLVO	N/NL 10/12/B58E/B10M GM D 12000/14000
LINHA VW	11.140/14.150/14.200
LINHA FORD	F12000/14000 A PARTIR DE 1991

### Jogo de Reparo Para Manetim (04 Roscas)

JUEGO DE REPARACIÓN PARA EL MANETIM (04 ROSCAS) • HAND BRAKE VALVE REPAIR KIT (4 THREAD)

Nº FARJ:  
**91685-2**

CONVERSÃO PARA Nº KNORR:  
**1 90221**

CONVERSÃO PARA Nº MBB:  
**000 430 44 06**

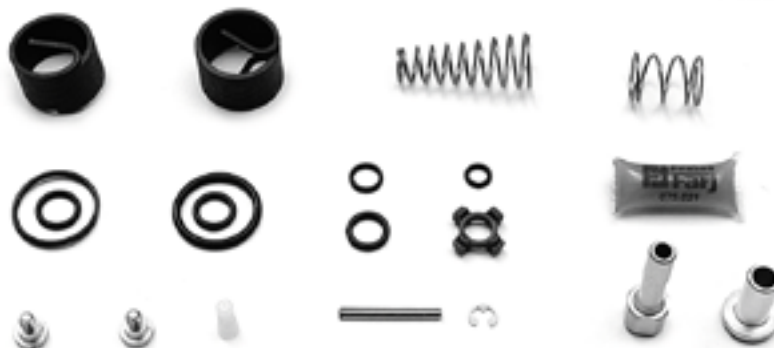

MONTADORA (Nº CONVERSÃO)	APLICAÇÃO
LINHA MBB (000 430 44 06)	O 370 R / RS / RSD O 371 U / UP / UG / R / RS / RSD / RSL OF / OH 1115 / 1313 / 1315 / 1316 / 1317 / 1318 / 1419 / 1420 / 1513 / 1517 / 1518 / 1520

### Jogo de Reparo Para Manetim (02 Roscas)

JUEGO DE REPARACIÓN PARA EL MANETIN (02 ROSCAS) • HAND BRAKE VALVE REPAIR KIT (2 THREAD)

Nº FARJ:

**91695-2**

CONVERSÃO PARA Nº KNORR:

**I 83572**

CONVERSÃO PARA Nº MBB:

**000 430 40 06**



MONTADORA (Nº CONVERSÃO)	APLICAÇÃO
LINHA MBB (000 430 40 06)	L / LK 1316 / 1317 / 1516 / 1517 / 1518 - LS 1924 / 1924A / 1929 / 1930 / 1932 / 1933 / 1934 L / LAK 1214 / 1218 / 1414 / 1418 / 1514 / 1518 L / LB / LK 2314 / 2318 / 2325 L 1614 / 1618 / 1621 / 1625 LS 1625 / 1630 / 1935 / 1941 FPN (CARA CHATA) 1214K / 1218 / 1414 / 1414K / 1418 / 1418 K / 1714 / 1718 / 1718K L 1721
LINHA SCANIA (522 355)	EL DETALLE - OA 101
LINHA VOLVO (6 889 502)	N 10 / 12 B 58 E / B 10 M
LINHA VW (T 11698917A)	6.90 / 6.140 / 11.130 / 22.160 VEÍCULOS LEVES E MÉDIOS (A PARTIR DE 1997) ÔNIBUS (A PARTIR DE 1997)
LINHA FORD (11995161)	FORD CARGO 8 TON. (A PARTIR DE 1996) - VEÍCULOS MÉDIOS E ÔNIBUS (A PARTIR DE 1997)

### Jogo de Reparo Válvula Niveladora (Com Guarda-pó)

JUEGO DE REPARACIÓN PARA LA VÁLVULA NIVELADORA (CON GUARDAPOLVO) • COMPLETE LEVELLING VALVE REPAIR KIT

Nº FARJ:

**91225-2**

CONVERSÃO PARA Nº KNORR:

**I 84668**

CONVERSÃO PARA Nº MBB:

**212 003 65 94**

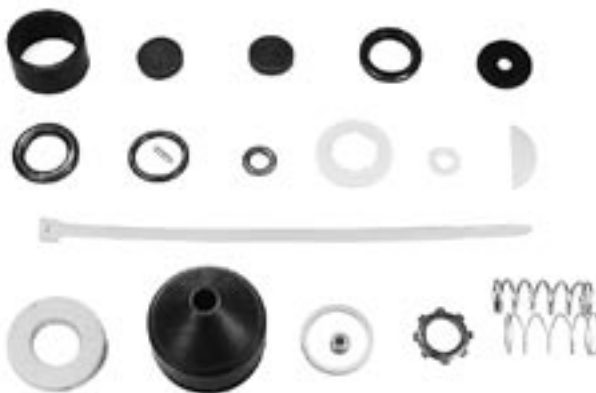

MONTADORA (Nº CONVERSÃO)	APLICAÇÃO
LINHA MBB (212 003 65 94)	CHASSIS DE ÔNIBUS URBANO O / H / L A PARTIR DE 1996
LINHA SCANIA (1 953 054)	TODOS OS ÔNIBUS A PARTIR DE 1996
LINHA VOLVO (6 889 547)	TODOS OS ÔNIBUS

### Jogo de Reparo Para Válvula Relê Moderna

JUEGO DE REPARACIÓN PARA LA VÁLVULA RELE MODERNA • RELAY VALVE REPAIR KIT

Nº FARJ:

**91875-2**

CONVERSÃO PARA Nº KNORR:

**II 31378**

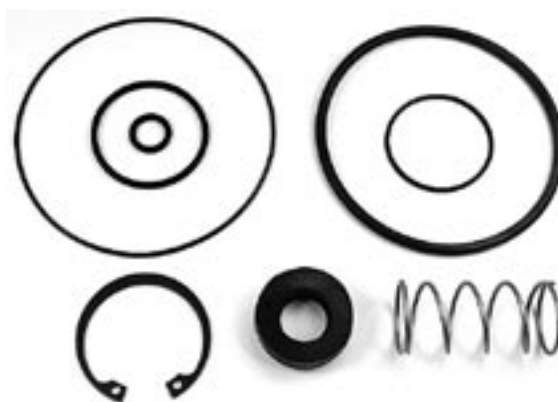

MONTADORA (Nº CONVERSÃO)	APLICAÇÃO
LINHA MBB	L 1218 / 1418 / 1618 LK 1618 E VEÍCULOS MÉDIOS À PARTIR DE 1996
LINHA SCANIA	P 94 / R 114 / T 114 À PARTIR DE 1997

### Jogo de Reparo Para Cilindro de Acionamento do Freio Motor

JUEGO DE REPARACIÓN PARA EL CILINDRO DE ACCIONAMIENTO DEL FRENO MOTOR • CONTROL CYLINDER REPAIR KIT

Nº FARJ:

**91605-2**

CONVERSÃO PARA Nº KNORR:

**1 83582**

CONVERSÃO PARA Nº MBB:

**000 430 80 60**



MONTADORA (Nº CONVERSÃO)	APLICAÇÃO
LINHA MBB (000 430 80 60)	TODOS OS VEÍCULOS EXCETO 608
LINHA VOLVO (6 885 997)	TODOS OS VEÍCULOS
LINHA SCANIA (1 953 033)	TODOS OS VEÍCULOS
LINHA VW (2RP298031)	TODOS OS VEÍCULOS COM FREIO MOTOR

### Jogo de Reparo Para Válvula Duas Vias

JUEGO DE REPARACIÓN PARA LA VÁLVULA DOS VÍAS • 2 DIRECTIONAL CONTROL VALVE REPAIR KIT

Nº FARJ:

**99575-2**



MONTADORA (Nº CONVERSÃO)	APLICAÇÃO
LINHA MERCEDES BENZ	OF / OH 1115/1314/1315/1316/1317/1419/1420/1517/1518/1520 LS 1924/1924/1929/1932/1933 LS/LA/LK/LAK 1313/1318/1513/1516 L/LK/LS 1519/1520/1524/1525 FPN (CARA CHATA) 1214/1218/1414/1418/1714/1718/ L 1721 O 370R/RS/RSD - O 371 U/UP/R/RS
LINHA AUTOLATINA	TODOS OS VEÍCULOS
LINHA SCANIA	.../ATUAL
LINHA VOLVO	.../ATUAL

### Válvula de Retenção Simples (Rosca M 22 x 1,5 Cônica Curta)

VÁLVULA DE RETENCIÓN SIMPLE • SIMPLE RETENTION VALVE

Nº FARJ:

**99555-0**

CONVERSÃO PARA Nº KNORR:

**1 92490**

CONVERSÃO PARA Nº SCANIA:

**1 672 167**



MONTADORA (Nº CONVERSÃO)	APLICAÇÃO
LINHA SCANIA (1 672 167)	TODOS OS VEÍCULOS

### Válvula de Retenção (Rosca M 22 x 1,5)

VÁLVULA DE RETENCIÓN • RETENTION VALVE

Nº FARJ:

**91985-15**

CONVERSÃO PARA Nº KNORR:

**I 78142**

Nº DA VÁLVULA MBB:

**003 429 28 44**



MONTADORA (Nº CONVERSÃO)	APLICAÇÃO
LINHA MERCEDES BENZ	O 370 R / RS / RSD O 371 U / UP / R / RS / RSD / RSL LS 1924 / 1924A / 1929 / 1932 / 1933 / 1934 / 1935 / 1941 L / LK 1214 / 1218 / 1414 / 1418 / 1519 / 1520 / 1524 / 1525 / 1618 LK 2314 / 2318 / 2315 L / LS / LA / LK 1313 / 1318 / 1513 / 1516 FPN (CARA CHATA) 1214 / 1214K / 1414 / 1414K / 1418 / 1418K / 1714 / 1718 / 1718K

### Válvula de Retenção (Rosca 1/2"-14 NPT)

VÁLVULA DE RETENCIÓN • RETENTION VALVE

Nº FARJ:

**91995-25**

CONVERSÃO PARA Nº KNORR:

**I 90226**

CONVERSÃO PARA Nº Volvo:

**6 883 354**



MONTADORA (Nº CONVERSÃO)	APLICAÇÃO
LINHA VOLVO (6 883 354)	B 58 E B 10 M
LINHA CATERPILLAR 7D 6936	TODOS

### Jogo de Reparo Para Válvula de Retenção

JUEGO DE REPARACIÓN PARA LA VÁLVULA DE RETENCIÓN • RETENTION VALVE REPAIR KIT

Nº FARJ:

**91975-2**

CONVERSÃO PARA Nº KNORR:

**II 15 167**



MONTADORA (Nº CONVERSÃO)	APLICAÇÃO
LINHA MBB	O 370 R / RS / RSD; O 371 U / UP / R / RS / RSD / RSL LS 1924 / 1924A / 1929 / 1932 / 1933 / 1934 / 1935 / 1941 L / LK 1214 / 1218 / 1414 / 1418 / 1519 / 1520 / 1524 / 1525 / 1618 LK 2314 / 231 / 2318 L / LS / LA / LK 1313 / 1318 / 1513 / 1516 FPN (CARA CHATA) 1214 / 1214K / 1218 / 1414 / 1414K / 1418 / 1418 K / 1714 / 1718 / 1718 K CAMINHÕES PESADOS (TODOS)
LINHA VOLVO	B 58 E B 10 M
LINHA AUTOLATINA	MICRO-ÔNIBUS (7 TON) - TODOS OS VEÍCULOS (A PARTIR DE 1991)
LINHA SCANIA	TODOS OS VEÍCULOS
LINHA AGRALE	
LINHA CATERPILLAR	



### Jogo de Reparo Para Válvula Distribuidora

JUEGO DE REPARACIÓN PARA LA VÁLVULA DISTRIBUIDORA • TRAILER CONTROL VALVE REPAIR KIT

Nº FARJ:

**92215-2**

CONVERSÃO PARA Nº KNORR:

**I 93362 / 0062**

Nº DA VÁLVULA KNORR:

**AB 2840**

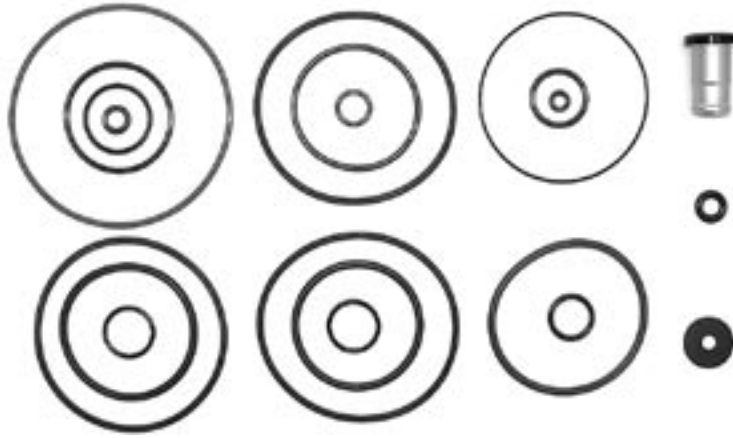

MONTADORA (Nº CONVERSÃO)	APLICAÇÃO
LINHA MERCEDES BENZ	1935
LINHA VOLVO	EDC
LINHA SCANIA	113

### Jogo de Reparo Para Válvula Distribuidora

JUEGO DE REPARACIÓN PARA LA VÁLVULA DISTRIBUIDORA • TRAILER CONTROL VALVE REPAIR KIT

Nº FARJ:

**92195-2**

CONVERSÃO PARA Nº KNORR:

**II 35270 / II 35271**

Nº DA VÁLVULA KNORR:

**AC 596 A / 597 A**

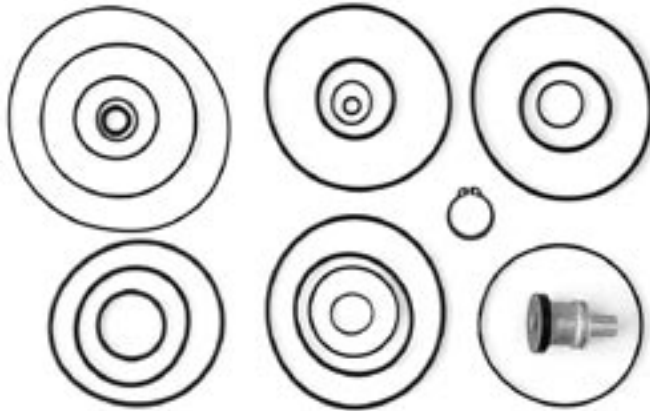

MONTADORA (Nº CONVERSÃO)	APLICAÇÃO
LINHA MERCEDES BENZ	LS 1625 / 1630 / 1632 / 1924 / 1924A / 1929 / 1932 / 1933 / 1934 / 1935 / 1938 / 1941 / 2635 / 2636
LINHA SCANIA	R114 / R124 / T114 / T124 - P94
LINHA IVECO	EURO-TRACKER MP 450 E 37 HT EUROTECH MP 450 E 37

### Jogo de Reparo Para Cilindro de Acionamento do Freio Motor

JUEGO DE REPARACIÓN PARA EL CILINDRO DE ACCIONAMIENTO DEL FRENO MOTOR • CONTROL CYLINDER REPAIR KIT

Nº FARJ:

**92275-2**

Nº do cilindro knorr:

**I 94326**



MONTADORA (Nº CONVERSÃO)	APLICAÇÃO
LINHA MERCEDES BENZ	1513 / 1520 1618 / 1620

### Jogo de Reparo Parcial Para Servo Freio 1111/1113 (Sem Retentor Maior)

JUEGO DE REPARACIÓN PARCIAL PARA EL SERVO FRENO 1111/1113 (SIN RET. MAYOR) • BOOSTER PARTIAL REPAIR KIT

Nº FARJ:

**92085-2**



MONTADORA (Nº CONVERSÃO)	APLICAÇÃO
LINHA MBB	321 / 352 1111 / 1113 TODOS OS VEÍCULOS COM FREIO MISTO (AR E HIDRÁULICO)

### Jogo de Reparo Parcial Para Servo Freio 608 (Sem Retentor Maior)

JUEGO DE REPARACIÓN PARA EL SERVO FRENO 608 (SIN RET. MAYOR) • BOOSTER PARTIAL REPAIR KIT

Nº FARJ:

**92095-2**



MONTADORA (Nº CONVERSÃO)	APLICAÇÃO
LINHA MBB	608 D / 608 E 708 D / 708 E

### Filtro de Ar Para Servo Freio

FILTRO DE AIRE PARA SERVO FRENO • BOOSTER AIR FILTER

Nº FARJ:

**97855-0**

CONVERSÃO PARA Nº KNORR:

**1 480 002 011**

CONVERSÃO PARA Nº MBB:

**000 429 06 95**



MONTADORA (Nº CONVERSÃO)	APLICAÇÃO
LINHA MERCEDES BENZ	TODOS OS VEÍCULOS COM FREIO HIDRÁULICO 608 D/E 708 D/E

## Conjunto Para Válvula de Drenagem Automática

CONJUNTO DE LA VÁLVULA DE DRENAJE AUTOMÁTICA • COMPLETE AUTOMATIC DRAIN VALVE

Nº FARJ:

**91325-33**

CONVERSÃO PARA Nº KNORR:

**I 84866 / I 93084**

CONVERSÃO PARA Nº MBB:

**384 432 72 07**



MONTADORA (Nº CONVERSÃO)	APLICAÇÃO
LINHA MBB (384 432 72 07)	L / LK 1214 / 1218 / 1414 / 1418 / 1621 / 1514 / 1518 LA / LAK 1418 L / LB / LK 2314 / 2318 / 2323 / 2325 L 1614 / 1618 / 1625 LK 1618 LS 1625 / 1630 (CARA CHATA) / 1714 / 1718 K / 1721
LINHA SCANIA (525.749)	TODOS OS VEÍCULOS
LINHA VW (T.066.072.71)	VEÍCULOS 7 TONELADAS MICRO-ÔNIBUS
LINHA VOLVO (8 365 735)	B 58 E / B10M N / NL 10/12

## Jogo de Reparo de Componentes para Válvula Dreno Automático

JUEGO DE REPARACIÓN DE PIEZAS PARA LA VÁLVULA DE DRENAJE AUTOMÁTICA • DRAIN VALVE COMPONENTS REPAIR KIT

Nº FARJ:

**93545-2**

CONVERSÃO PARA Nº KNORR:

**K004447**



MONTADORA (Nº CONVERSÃO)	APLICAÇÃO
	TODOS OS VEÍCULOS EQUIPADOS COM VÁLVULA DE DRENAGEM AUTOMÁTICA I84866 E I 93084

## Jogo de Reparo Para Válvula de Drenagem Automática

JUEGO DE REPARACIÓN PARA LA VÁLVULA DE DRENAJE AUTOMÁTICA • AUTOMATIC DRAIN VALVE REPAIR KIT

Nº FARJ:

**99055-2**

CONVERSÃO PARA Nº KNORR:

**I 86230**

CONVERSÃO PARA Nº MBB:

**003 430 39 81**



MONTADORA (Nº CONVERSÃO)	APLICAÇÃO
LINHA MBB (003 430 39 81)	L/LK 1214/1218/1414//1418//1621/1514/1518 LA/LAK 1418/L/LB/LK 2314/2323/2318/2325 L 1614/1618/1625 LK 1618 LS 1625/1630 FPN (cara chata) 1214/1214K/1218/1414/1414K 1418/1418K/1714/1718/1718K/1721
LINHA SCANIA	TODOS OS VEÍCULOS
LINHA VW	7 TON. (MICRO-ÔNIBUS)
LINHA VOLVO (6 889 574)	B58/B10M N/NL 10/12

## Válvula de Escoamento de Água

VÁLVULA DE ESCURRIMENTO DE AGUA • OUTFLOW WATER VALVE

Nº FARJ:

**99125-0**

CONVERSÃO PARA Nº KNORR:

**I 85380**

CONVERSÃO PARA Nº MBB:

**000 432 22 07**



### MONTADORA (Nº CONVERSÃO)

LINHA MBB (000 432 22 07)

### APLICAÇÃO

TODOS OS VEÍCULOS

## Jogo de Reparo Completo Para o Regulador de Pressão

JUEGO DE REPARACIÓN PARA REGULADOR DE PRESIÓN • UNLOADER VALVE REPAIR KIT

Nº FARJ:

**98145-2**

CONVERSÃO PARA Nº KNORR:

**9 481 081 005**

CONVERSÃO PARA Nº MBB:

**98 345 586 07 43**



### MONTADORA (Nº CONVERSÃO)

LINHA FIAT (504771)

H 130 / H 140 / H190

### APLICAÇÃO

LINHA MERCEDES BENZ  
(98 345 586 07 43)

L / A 1111 / 1113  
L / A 1313 / 1513  
TODOS OS VEÍCULOS ATÉ 1979

## Jogo de Reparo para Filtro de Linha K (Tipo LA 2100)

JUEGO DE REPARACION PARA EL FILTRO DE LÍNEA • AIR FILTER VALVE REPAIR KIT

Nº FARJ:

**93715-2**

CONVERSÃO PARA Nº KNORR:

**190202**



### MONTADORA (Nº CONVERSÃO)

MBB (A0004300469)

### APLICAÇÃO

O 370 R / RS / RSD  
O 371 U / UP / UG / R / RS / RSD / RSL

## Jogo de Reparo Para Válvula Piloto

JUEGO DE REPARACIÓN PARA LA VÁLVULA PILOTO • PILOT VALVE REPAIR KIT

Nº FARJ:

**99885-2**

CONVERSÃO PARA Nº KNORR:

**SP 705**

CONVERSÃO PARA Nº VOLVO:

**1 662 413**



MONTADORA (Nº CONVERSÃO)	APLICAÇÃO
LINHA MERCEDES BENZ	1519/1924/1929/1932/1933/1934/1935/1941
LINHA VOLVO	N 10/12 - NL 10/12
LINHA ZF	CÂMBIO ZF 85 135/16S 130/16S 160



### Jogo de Reparo para Válvula Acionamento Freio Motor

JUEGO DE REPARACION PARA LA VÁLVULA DE ACCIONAMIENTO DEL FRENO MOTOR • CONTROL VALVE REPAIR KIT

Nº FARJ

**93465-2**

Nº DA VÁLVULA VOLVO:

**20411199**

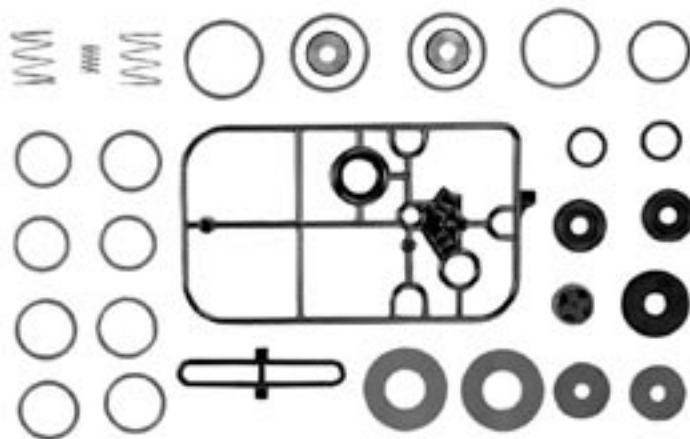

MONTADORA (Nº CONVERSÃO)	APLICAÇÃO
VOLVO (PARA VÁLV. Nº 20411199)	NH / FH ATÉ 2003

### Jogo de Reparo Parcial Para Caixa Preta

JUEGO DE REPARACIÓN PARCIAL DE LA CAJA NEGRA • BLACK BOX PARTIAL REPAIR KIT

Nº FARJ:

**92445-2**

CONVERSÃO PARA Nº HALDEX:

**78255**

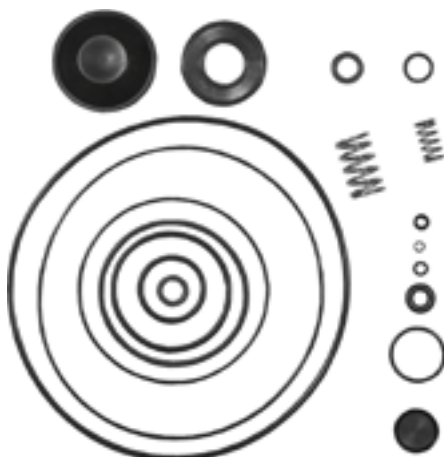

MONTADORA (Nº CONVERSÃO)	APLICAÇÃO
LINHA SCANIA	112 / 113 L 94 / L 124
LINHA VOLVO	B7 / B10 / B10M B12 / B12M

### Jogo de Reparo Para Válvula de Suspensão

JUEGO DE REPARACIÓN PARA LA VÁLVULA DE SUSPENSIÓN • SUSPENSION VALVE REPAIR KIT

Nº FARJ:

**92515-2**

CONV. P. Nº DA VÁLV. SCANIA:

**481 830**

CONV. P./ Nº DA VÁLV. BOSCH:

**0 501 100 027**



MONTADORA (Nº CONVERSÃO)	APLICAÇÃO
LINHA SCANIA	L 94 / L 124

### Jogo de Reparo Para Compressor Holset/Cummins

JUEGO DE REPARACIÓN PARA EL COMPRESOR HOLSET/CUMMINS • COMPRESSOR REPAIR KIT

Nº FARJ:

**92295-2**

CONVERSÃO PARA Nº CUMMINS:

**3355118**

CONVERSÃO PARA Nº VW:

**2 RL 198 301**

PARA COMPRESSOR MODELO:

**SS 296 C / QE 296 C**

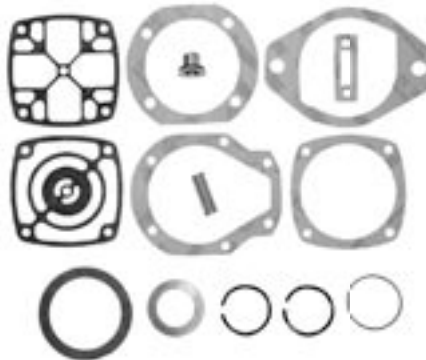

MONTADORA (Nº CONVERSÃO)	APLICAÇÃO
LINHA FORD	CARGO 2422 (... / DEZ 93) 2422 / 2425 / 2630 (6X4) 3224 / 3530 / 4030 CARGO MIXER 2422 / 2425 (6X4)
LINHA VOLKSWAGEN	14.210 / 14.220 / 16.210 / 16.220 / 16.300 24.220 (... / DEZ 93) 24.220 (6X4) 24.250 (8X4) 35.300

### Jogo de Reparo Para Compressor Holset/Cummins (Antigo)

JUEGO DE REPARACIÓN PARA EL COMPRESOR HOLSET/CUMMINS • COMPRESSOR REPAIR KIT

Nº FARJ:

**93065-2**

CONVERSÃO PARA Nº CUMMINS:

**3559552**

CONVERSÃO PARA Nº VW:

**2 RL 198 301 A**

PARA COMPRESSOR MODELO:

**SS 191 / SS 296**



MONTADORA (Nº CONVERSÃO)	APLICAÇÃO
LINHA FORD	CARGO 8140 / 1215 / 1415 / 1422 / 1617 / 1622 12.170 BT
LINHA VOLKSWAGEN	14.170 BT 16.170 BT

### Jogo de Reparo Para o Mecanismo da Reduzida

JUEGO DE REPARACIÓN PARA EL MECANISMO DE LA REDUCIDA • REDUCTION CYLINDER REPAIR KIT

Nº FARJ:

**97995-2**

**(FORD)**

**97955-2**

**(VOLKSWAGEN)**



MONTADORA (Nº CONVERSÃO)	APLICAÇÃO
LINHA FORD - O-RING: 85HU4K069 B - EMBOLO: 85HU4038 A - ARRUELA: 85HU4K065 A - FELTRO: 85HU4K69 A - MOLA: 85HU4A191 A LINHA MERCEDES BENZ	TODOS OS VEÍCULOS FORD CARGO A PARTIR DE 1985 TODOS OS VEÍCULOS "F", A PARTIR DE 1985
LINHA VOLKSWAGEN - O-RING: T 12525373 - EMBOLO: T 12525371 - ARRUELA: T 12525377 - FELTRO: T 12525375 - MOLA: T 12525379	TODOS OS VEÍCULOS COM MUDANÇA DE VELOCIDADE MECÂNICA, A PARTIR DE 1985



### Jogo de Reparo Para Válvula Niveladora

JUEGO DE REPARACIÓN PARA LA VÁLVULA NIVELADORA • LEVELLING VALVE REPAIR KIT

Nº FARJ:

**92395-2**

CONVERSÃO PARA Nº BOSCH:

**1 507 010 007**

PARA VÁLVULA BOSCH:

**500 005 001 / 500 005 002**

**500 005 102**

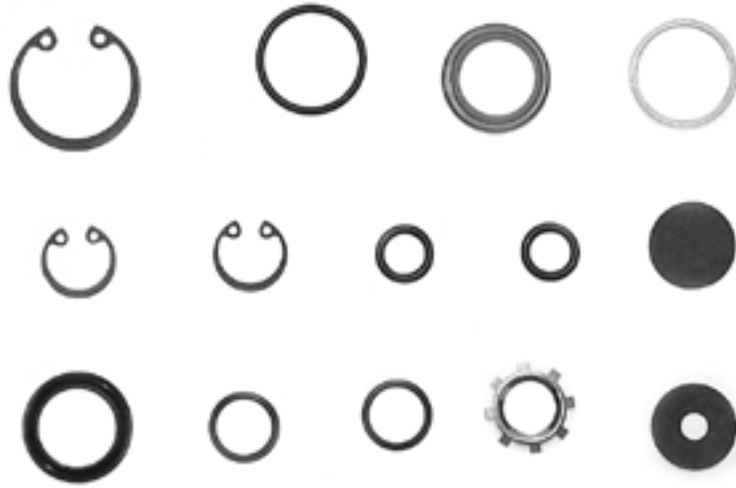

MONTADORA (Nº CONVERSÃO)	APLICAÇÃO
LINHA MERCEDES BENZ	R / RS / RSD 0 370 R / RS / RSD / RSL / SER / U / UL / UP 0371 R / RS / RSD / RSL / SER / UP / UPA 0400 OH 1421 L

### Alavanca Para Válvula Niveladora

PALANCA PARA LA VÁLVULA NIVELADORA • LEVER FOR LEVELLING VALVE

Nº FARJ:

**92425-0**

CONVERSÃO PARA Nº BOSCH:

**1 507 001 010**

CONVERSÃO PARA N.º MBB:

**000 320 01 27**



MONTADORA (Nº CONVERSÃO)	APLICAÇÃO
LINHA MERCEDES BENZ	370 / 371 0 400 OF 1620

### Alavanca Longa Para Válvula Niveladora (250 mm)

PALANCA LARGA PARA VÁLVULA NIVELADORA (250 MM) • LEVELLING VALVE LONG LEVER (250 MM)

Nº FARJ:

**92775-0**

CONVERSÃO PARA

N.º MERCEDES BENZ:

**000 320 03 27**

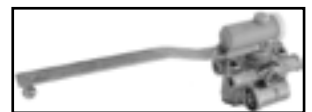

MONTADORA (Nº CONVERSÃO)	APLICAÇÃO
LINHA MERCEDES BENZ	OM 366 / OH 1621

## Jogo de Reparo Para Alavanca da Válvula Niveladora

JUEGO DE REPARACIÓN DE LA PALANCA PARA LA VÁLVULA NIVELADORA • LEVELLING VALVE LEVER REPAIR KIT

Nº FARJ

**92765-2**

CONVERSÃO PARA N.º BOSCH:

**1 507 010 010**



MONTADORA (Nº CONVERSÃO)	APLICAÇÃO
LINHA MERCEDES BENZ	R / RS / RSD O 370
	R / RS / RSD / RSL / SER / U / UL / UP O 371
	R / RS / RSD / RSL / SER / UP / UPA O 400
	OH 1421 L / 1621 / OM 366
	OF 1620

## Válvula de Admissão Para Niveladora (Mola Fraca)

VÁLVULA DE ADMISIÓN PARA LA VÁLVULA NIVELADORA (RESORTE FLACA) • INLET VALVE FOR LEVELLING VALVE (SOFT SPRING)

Nº FARJ:

**92405-0**

P/ MONTAGEM DA VÁLV. BOSCH Nº:

**500 005 102**

**500 005 001**

**500 005 002**



MONTADORA (Nº CONVERSÃO)	APLICAÇÃO
LINHA MERCEDES BENZ	O 370 R / RS / RSD
	O 371 R / RS / RSD / RSL / SER / U / UL / UP
	O 400 R / RS / RSD / RSL / SER / UP / UPA
	OH 1421 L

## Válvula de Descarga Para Niveladora (Mola Forte)

VÁLV. DE DESCARGA P/LA VÁLVULA NIVELADORA (RESORTE FUERTE) • EXHAUST VALVE FOR LEVELLING VALVE (HARD SPRING)

Nº FARJ:

**92415-0**

PARA MONTAGEM DA VÁLV. BOSCH:

**500 005 001**

**500 005 002**

**500 005 102**



MONTADORA (Nº CONVERSÃO)	APLICAÇÃO
LINHA MERCEDES BENZ	O 370 R / RS / RSD
	O 371 R / RS / RSD / RSL / SER / U / UL / UP
	O 400 R / RS / RSD / RSL / SER / UP / UPA
	OH 1421 L

### Eixo Para Alavanca da Válvula Niveladora

EJE PARA PALANCA DE LA VÁLVULA NIVELADORA • LEVELLING VALVE LEVER SHAFT

Nº FARJ

**92755-0**

CONVERSÃO PARA N.º BOSCH:

**1 503 105 003**

CONVERSÃO PARA N.º M. BENZ:

**000 328 00 14**



MONTADORA (Nº CONVERSÃO)	APLICAÇÃO
LINHA MERCEDES BENZ	R / RS / RSD O 370
	R / RS / RSD / RSL / SER / U / UL / UP O 371
	R / RS / RSD / RSL / SER / UP / UPA O 400
	OH 1421 L / OF 1620

### Válvula de Retenção Para Niveladora Bosch

VÁLVULA DE RETENCIÓN PARA NIVELADORA BOSCH • LEVELLING RETENTION VALVE

Nº FARJ

**93205-0**

CONVERSÃO PARA N.º BOSCH:

**0 500 100 006**

CONVERSÃO PARA N.º MERCEDES BENZ:

**000 327 21 25**



MONTADORA (Nº CONVERSÃO)	APLICAÇÃO
LINHA MERCEDES BENZ	O 370 R / RS / RSD
	O 371 R / RS / RSD / RSL / SER / U / UL / UP
	O 400 R / RS / RSD / RSL / SER / UP / UPA
	OH 1421 L / 1621 / OM 366
	OF 1620

### Jogo de Reparo Para Válvula de Pedal Bosch

JUEGO DE REPARACIÓN PARA LA VÁLVULA DE PEDAL BOSCH FOOT • BRAKE VALVE REPAIR KIT

Nº FARJ:

**92105-2**

Nº DA VÁLVULA SCANIA:

**1 324 664**

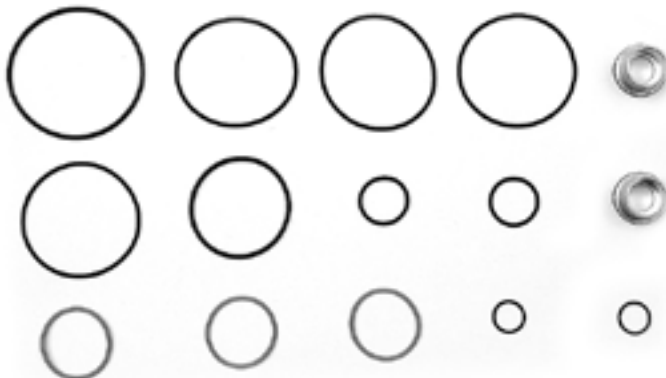

MONTADORA (Nº CONVERSÃO)	APLICAÇÃO
LINHA SCANIA	TODOS OS VEÍCULOS A PARTIR DE 2000

### Jogo de Reparo para Válvula de Pedal Importada K (Iveco)

JUEGO DE REPARACIÓN PARA LA VÁLVULA DE PEDAL • FOOT BRAKE VALVE REPAIR KIT

Nº FARJ

**93505-2**

CONVERSÃO PARA Nº IVECO:

**931 617 13**

**120 E 15**

**160 E 21**

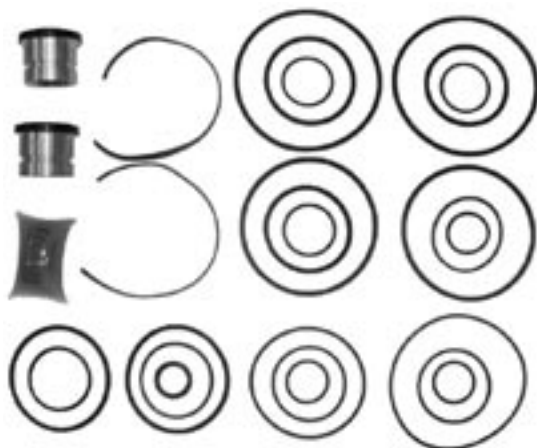

MONTADORA (Nº CONVERSÃO)	APLICAÇÃO
IVECO (93161713, 120E15, 16E21)	EUROCARGO / EUROTECH / EUROTRACKER

### Jogo de Reparo Para Válvula Relê

JUEGO DE REPARACIÓN PARA LA VÁLVULA RELE • RELAY VALVE REPAIR KIT

Nº FARJ:

**93355-2**

REPARO PARA VÁLVULA VOLVO Nº:

**1 082 666**

REPARO PARA VÁLVULA BOSCH Nº:

**0 481 026 019**



MONTADORA (Nº CONVERSÃO)	APLICAÇÃO
LINHA VOLVO	EDC FM NH

### Jogo de Reparo Para Válvula de Pedal

JUEGO DE REPARACIÓN PARA LA VÁLVULA DE PEDAL • FOOT BRAKE VALVE REPAIR KIT

Nº FARJ:

**92265-2**

CONVERSÃO PARA Nº BOSCH:

**1 487 010 060**

PARA VÁLVULA BOSCH Nº:

**0 481 064 103**

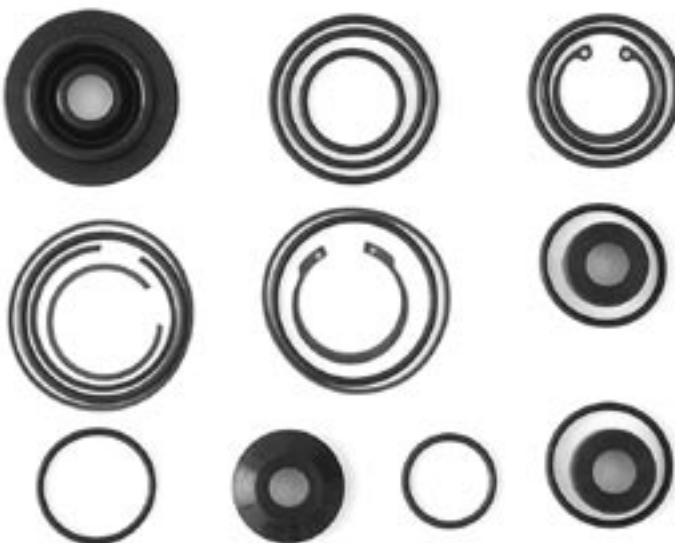

MONTADORA (Nº CONVERSÃO)	APLICAÇÃO
LINHA MERCEDES BENZ	1620 / 1621

**Jogo de Reparo Para Servo de Embreagem Importado Marca Grau**  
 JUEGO DE REPARACIÓN PARA EL SERVO EMBRAGUE IMPORTADO MARCA GRAU • CLUTCH SERVO REPAIR KIT

Nº FARJ:  
**98835-2**  
 CONVERSÃO PARA Nº MBB:  
**000 290 21 12**

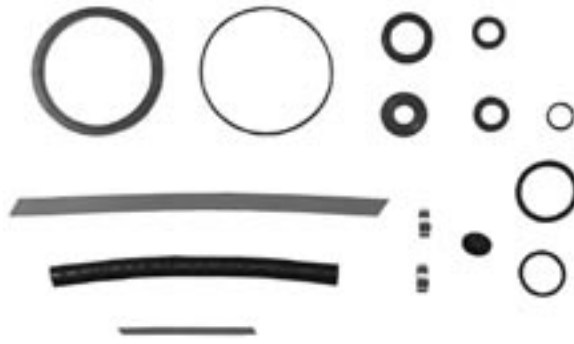

MONTADORA (Nº CONVERSÃO)	APLICAÇÃO
LINHA MBB (000 290 21 12)	1318/1620

**Cilindro de Embreagem Para Scania 112 (Com Reservatório)**

CILINDRO DE EMBRAGUE PARA SCANIA 112 (CON DEPÓSITO DE ACEITE) SCANIA 112 • HYDRAULIC CLUTCH CYLINDER (WITH FEED TANK)

Nº FARJ:  
**92745-81**  
 CONVERSÃO PARA N.º BOSCH:  
**225 0105**  
 CONVERSÃO PARA N.º SCANIA:  
**537 194**



MONTADORA (Nº CONVERSÃO)	APLICAÇÃO
LINHA SCANIA	112 (À PARTIR DE 1981)

**Cilindro Para Embreagem Scania 112**

CILINDRO EMBRAGUE SCANIA 112 • HIDRÁULIC CLUTCH CYLINDER

Nº FARJ:  
**92685-66**  
 CONVERSÃO PARA Nº BOSCH:  
**225 0105**  
 CONVERSÃO PARA Nº SCANIA:  
**537 194**



MONTADORA (Nº CONVERSÃO)	APLICAÇÃO
LINHA SCANIA	112 (À PARTIR DE 1981)

## Jogo de Reparo Para Cilindro de Embreagem

JUEGO DE REPARACIÓN PARA EL CILINDRO EMBRAGUE HYDRAULIC • CLUTCH CYLINDER REPAIR KIT

Nº FARJ:

**91205-2**

CONVERSÃO PARA Nº BOSH:

**225.4111**

CONVERSÃO PARA Nº SCANIA:

**538.919**

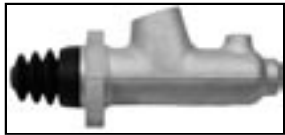

MONTADORA (Nº CONVERSÃO)	APLICAÇÃO
LINHA SCANIA	112 (A PARTIR DE 1981)

## Fluido Para Freio e Embreagem DOT 4 (500 ml)

ACEITE PARA FRENO Y EMBRAGUE DOT 4 (500 ML) DOT 4 • BRAKE AND CLUTCH FLUID (500 ML)

Nº FARJ

**93405-0**

ATENDE ÀS NORMAS:

**ABNT NBR 9292 TIPO 4**

**SAE J 1704 E**

**FMVSS 116 DOT 4**



MONTADORA (Nº CONVERSÃO)	APLICAÇÃO
	TODOS OS TIPOS DE VEÍCULOS LEVES E PESADOS

## Cilindro Para Embreagem Scania

CONJUNTO DEL CILINDRO EMBRAGUE SCANIA • COMPLETE HIDRAULIC CLUTCH CYLINDER

Nº FARJ:

**91175-13**

CONVERSÃO PARA Nº SCANIA:

**1 358 801**

**1 361 136**



MONTADORA (Nº CONVERSÃO)	APLICAÇÃO
LINHA SCANIA	113 ATÉ 98

### Jogo de Reparo Para Cilindro de Embreagem Scania

JUEGO DE REPARACIÓN PARA EL CILINDRO EMBRAGUE SCANIA • HYDRAULIC CLUTCH CILINDER REPAIR KIT

Nº FARJ:

**99665-2**

CONVERSÃO PARA Nº SCANIA:

**550 464**

**550 462**



MONTADORA (Nº CONVERSÃO)	APLICAÇÃO
LINHA SCANIA	113 ATÉ 98

### Cilindro de Embreagem Para Volvo

CILINDRO DE EMBRAGUE PARA VOLVO • HYDRAULIC CLUTCH CYLINDER (VOLVO)

Nº FARJ

**93135-22**

CONVERSÃO PARA N.º VOLVO:

**8620460 / 8126730**



MONTADORA (Nº CONVERSÃO)	APLICAÇÃO
LINHA VOLVO	N 10 / NL 10 / NL 12 (1982 À 1999)

### Jogo de Reparo Para Cilindro de Embreagem Volvo

JUEGO DE REPARACIÓN PARA EL CILINDRO EMBRAGUE VOLVO • HYDRAULIC CLUTCH CILINDER REPAIR KIT

Nº FARJ

**93215-2**

CONVERSÃO PARA N.º VOLVO:

**273660**

**8127721**

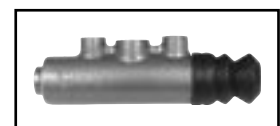

MONTADORA (Nº CONVERSÃO)	APLICAÇÃO
LINHA VOLVO	N10 / NL10 / NL12 (1982 ATÉ 1999)

### Servo Embreagem Para Scania (Antigo)

CONJUNTO PARA EL SERVO EMBRAGUE SCANIA (ANTIGUO) • COMPLETE CLUTCH SERVO

Nº FARJ:

**91845-75**

CONVERSÃO PARA Nº SCANIA:

**360 717**



MONTADORA (Nº CONVERSÃO)	APLICAÇÃO
LINHA SCANIA (360 717)	111 / 112 (ATÉ 1989)

### Jogo de Reparo Para Servo Embreagem Scania

JUEGO DE REPARACIÓN PARA EL SERVO EMBRAGUE SCANIA • CLUTCH SERVO REPAIR KIT

Nº FARJ:

**98885-2**

CONVERSÃO PARA Nº SCANIA:

**550453**

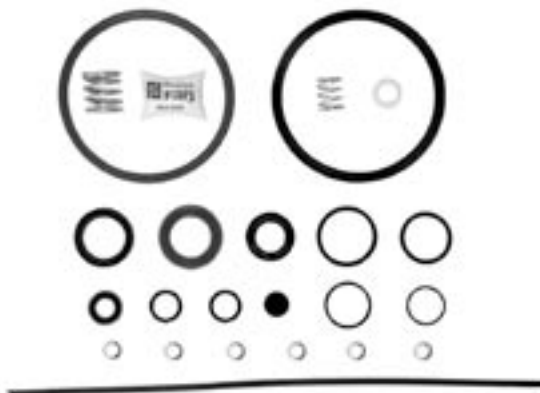

MONTADORA (Nº CONVERSÃO)	APLICAÇÃO
LINHA SCANIA (550 453)	111/112 (.../89)

### Servo Embreagem Para Scania

CONJUNTO SERVO EMBRAGUE PARA SCANIA • COMPLETE CLUTCH SERVO

Nº FARJ:

**99715-71**

CONVERSÃO PARA Nº SCANIA:

**371.612**

**1.331.770**

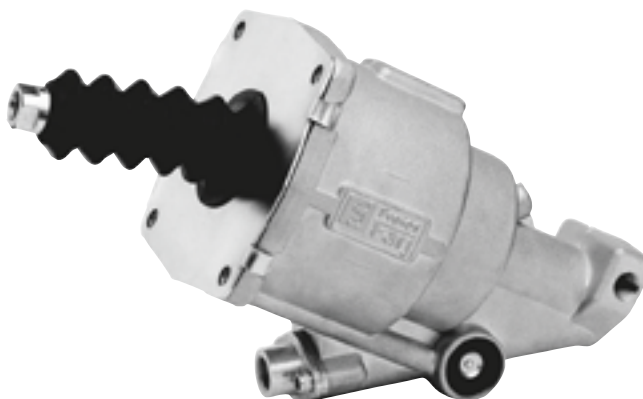

MONTADORA (Nº CONVERSÃO)	APLICAÇÃO
LINHA SCANIA	112/113 (89 A ATUAL)



### Jogo de Reparo Para Servo Embreagem Scania (Rabico)

JUEGO DE REPARACIÓN PARA EL SERVO EMBRAGUE SCANIA • CLUTCH SERVO REPAIR KIT

Nº FARJ:

**98895-2**

CONVERSÃO PARA Nº SCANIA:

**550455**

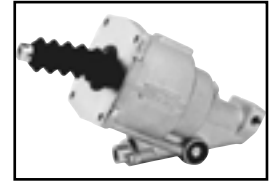

MONTADORA (Nº CONVERSÃO)	APLICAÇÃO
LINHA SCANIA (550 455 / 1 336 159)	112 (89/ATUAL)

### Jogo de Reparo Para Servo Embreagem Scania (Rabico - Completo)

JUEGO DE REPARACIÓN PARA EL SERVO EMBRAGUE SCANIA (MODERNO) • CLUTCH SERVO COMPLETE REPAIR KIT

Nº FARJ:

**99735-2**

CONVERSÃO PARA Nº SCANIA:

**550 465**

**1 336 159**

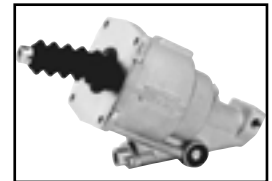
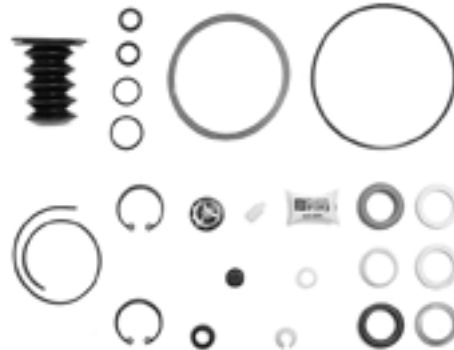

MONTADORA (Nº CONVERSÃO)	APLICAÇÃO
LINHA SCANIA	112/113 (89 A ATUAL)

### Servo Embreagem com Conexão 45º

SERVO EMBRAGUE PARA SCANIA • CLUTH SERVO

Nº FARJ:

**99715-73**

CONVERSÃO PARA Nº SCANIA:

**1 337 966**

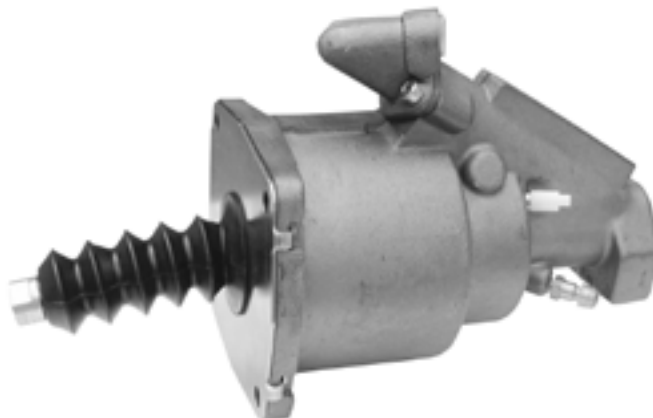

MONTADORA (Nº CONVERSÃO)	APLICAÇÃO
LINHA SCANIA	112 /113 (1989 A ATUAL)

### Kit Servo Embreagem Para Adaptação

KIT SERVO EMBRAGUE PARA ADAPTACIÓN • CLUTCH SERVO ADAPTATION KIT

Nº FARJ:

**99715-80**

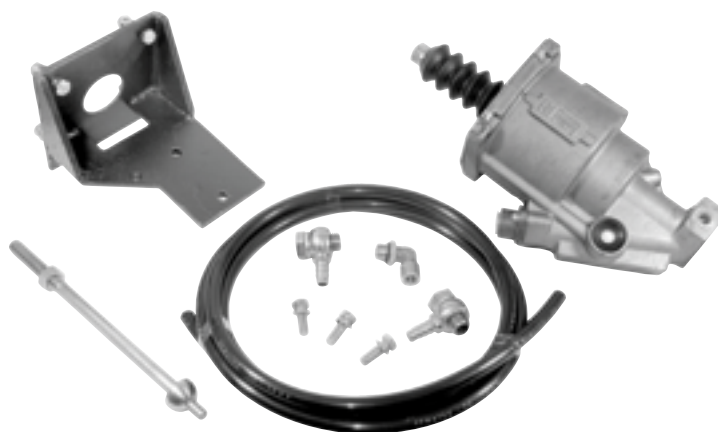

MONTADORA (Nº CONVERSÃO)	APLICAÇÃO
LINHA VOLKSWAGEN	MICRO VOLKS-BUS

### Servo Embreagem para Scania Série 4 (Servo Master)

SERVO EMBRAGUE PARA SCANIA SERIE 4 • CLUTCH SERVO

Nº FARJ:

**93615-83**

CONVERSÃO PARA Nº SCANIA:

**1 421 186**

**1 153 717**



MONTADORA (Nº CONVERSÃO)	APLICAÇÃO
SCANIA ( 1421186 / 1513717 ) KONGSBERG (625359AM)	ÔNIBUS: F 94 / K94 / K 94 IB / K 124 EB / K 124 IB / L 94 UB / L 94 IB (TODOS À PARTIR DE 1998) CAMINHÃO: P94 / P94 CB / P94 DB / P 114 / P 124 CA / P 124 CB / R 114, 124, 164 / T 114, 124 (TODOS À PARTIR DE 1998)

### Jogo de Reparo Para o Servo Embreagem SC (Moderno)

JUEGO DE REPARACIÓN PARA EL SERVO EMBRAGUE SC (MODERNO) • CLUTCH SERVO REPAIR KIT

N.º FARJ:

**92125-2**

CONVERSÃO PARA N.º SCANIA:

**1 484 715**

CONVERSÃO PARA N.º KONGSBERG:

**628131 AM**



MONTADORA (Nº CONVERSÃO)	APLICAÇÃO
LINHA SCANIA	114 / 124

### Jogo de Reparo Para Servo Embreagem

JUEGO DE REPARACIÓN PARA EL SERVO EMBRAGUE • CLUTCH SERVO REPAIR KIT

Nº FARJ:

**91825-2**

CONVERSÃO PARA Nº VOLVO:

**3 094 550**

**3 093 100**

CONVERSÃO PARA Nº KONGSBERG

**6 27 182 AN**



MONTADORA (Nº CONVERSÃO)	APLICAÇÃO
LINHA VOLVO (3 094 550)	EDC / FH / NH

### Servo Embreagem Volvo

CONJUNTO PARA EL SERVO EMBRAGUE PARA VOLVO • COMPLETE CLUTCH SERVO

Nº FARJ:

**99835-44**

CONVERSÃO PARA Nº VOLVO:

**1 673 067**

**1 655 639**

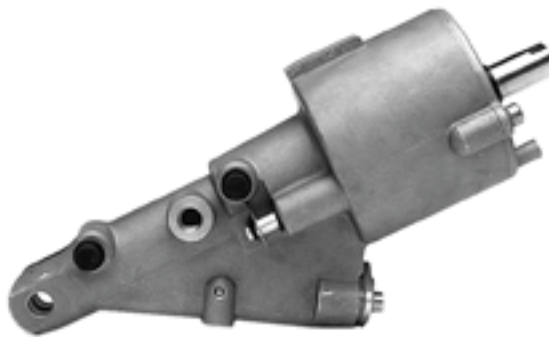

MONTADORA (Nº CONVERSÃO)	APLICAÇÃO
LINHA VOLVO	TODOS (ATÉ DEZ. 1995)

### Jogo de Reparo Para Servo de Embreagem Volvo

JUEGO DE REPARACIÓN PARA EL SERVO EMBRAGUE VOLVO • CLUTCH SERVO REPAIR KIT

Nº FARJ:

**99315-2**

CONVERSÃO PARA Nº VOLVO:

**271 194**



MONTADORA (Nº CONVERSÃO)	APLICAÇÃO
LINHA VOLVO (271 194)	TODOS OS VEÍCULOS (ATÉ DEZ. 1995)

### Servo Embreagem para Volvo Moderno Ø95 mm (ônibus a partir de 1996)

SERVO EMBRAGUE Ø 95 MM (AUTOBÚS) • CLUTCH SERVO Ø 95 MM (BUS)

Nº FARJ

**93555-14**

CONVERSÃO PARA Nº VOLVO:

**1 671 953**



MONTADORA (Nº CONVERSÃO)	APLICAÇÃO
VOLVO - ÔNIBUS (1671953)	B-7R A PARTIR DE 1996 / B-10R A PARTIR DE 1996 / B-10M EDC A PARTIR DE 1996 / B-12 B SW / B-12B A PARTIR DE 1996 / B-12R A PARTIR DE 1996 / B-58 A PARTIR DE 1996 (CÂMBIO KFD-717)

### Servo Embreagem para Volvo Moderno Ø95 mm (caminhão à partir de 1996)

SERVO EMBRAGUE Ø 95 MM (CAMIÓN) • CLUTCH SERVO Ø 95 MM (TRUCK)

Nº FARJ

**93555-80**

CONVERSÃO PARA Nº VOLVO:

**1 069 205**



MONTADORA (Nº CONVERSÃO)	APLICAÇÃO
VOLVO - CAMINHÃO (1069205)	FH-12 A PARTIR DE 1996 (CÂMBIO KFD-717); FM-12 A PARTIR DE 1996 (CÂMBIO KFD-717); N-10 APÓS 1996; NL-10 APÓS 1996; EDC NL-10 (CHASSIS 666515 EM DIANTE - CÂMBIO KFD-717); N-12 APÓS 1996; NL-12 APÓS 1996; EDC NL-12 (CHASSIS 666515 EM DIANTE - CÂMBIO KFD-717); NH A PARTIR DE 1996 (CÂMBIO KFD-717)

### Jogo de Reparo Para Servo Embreagem Volvo EDC Mod. Ø 95 mm (1996...)

JUEGO DE REPARACIÓN PARA EL SERVO EMBRAGUE Ø 95 MM • CLUTCH SERVO REPAIR KIT Ø 95 MM

Nº FARJ

**93455-2**

CONVERSÃO PARA Nº VOLVO

**3 093 100**



MONTADORA (Nº CONVERSÃO)	APLICAÇÃO
VOLVO - ÔNIBUS (3093100)	B-7 R A PARTIR DE 1996; B-10 A PARTIR DE 1996; B-10 M EDC A PARTIR DE 1996; B12 B SW; B-12 A PARTIR DE 1996; B-12 A PARTIR DE 1996; B-58 A PARTIR DE 1996 (CÂMBIO KFD-717)
VOLVO - CAMINHÃO (3093100)	FH-12 A PARTIR DE 1996 (CÂMBIO KFD-717); FM-12 A PARTIR DE 1996 (CÂMBIO;KFD-717); N-10 APÓS 1996; NL-10 APÓS 1996; EDC NL-10 (CHASSIS 666515 EM DIANTE - CÂMBIO KFD); N- APÓS 1996; NL-12 APÓS 1996; EDC NL-12 (CHASSIS 666515 EM DIANTE - CÂMBIO KFD-717); NH A PARTIR DE 1996 (CÂMBIO KFD-717)

**Jogo de Reparo para Servo Volvo Ø 100mm NH / FH / FM12**  
JUEGO DE REPARACIÓN PARA EL SERVO EMBRAGUE Ø 100 MM • CLUTCH SERVO REPAIR KIT Ø 100 MM

Nº FARJ

**93655-2**

CONVERSÃO PARA Nº VOLVO:

**3 093 098**

**3 102 142**



MONTADORA (Nº CONVERSÃO)	APLICAÇÃO
VOLVO (3093098 E 85102142)	FH, FM / NH 12 / FH 12 / FM 12 - CÂMBIO VT 2014 - Á PARTIR AGOSTO/2001

**Câmara Atuadora Freio Mola 30/30 Haste Curta**

CÂMARA SPRING BRAKE DUPLO DIAFRAGMA 30/30 • SPRING BRAKE ACTUATOR CHAMBER 30/30 (SHORT PUSHROD)

Nº FARJ

**2160.02**



MONTADORA (Nº CONVERSÃO)	APLICAÇÃO
	CARRETAS/REBOQUES/SEMI-REBOQUES/3º EIXOS/CAMINHÕES

**Câmara Atuadora Freio Mola 30/30 Haste Longa**

CÂMARA SPRING BRAKE DUPLO DIAFRAGMA 30/30 - ASTA ANCHA • SPRING BRAKE ACTUATOR CHAMBER 30/30 (LONG PUSHROD)

Nº FARJ

**2160.04**



MONTADORA (Nº CONVERSÃO)	APLICAÇÃO
	CARRETAS/REBOQUES/SEMI-REBOQUES/3º EIXOS/CAMINHÕES

### Válvula Relê da Carreta Tipo RE 4 (3 Saídas - Rosca Milímetro)

VÁLVULA RELE RE-4 (CON 3 SALIDAS - MILIMETRO • RE-4 RELAY VALVE (3 EXITS - MILLIMETER THREAD))

Nº FARJ  
**2150.01**

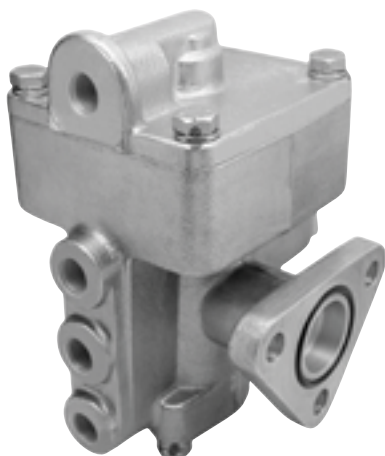

MONTADORA (Nº CONVERSÃO)	APLICAÇÃO
MASTER: 950.100	CARRETAS/REBOQUES/SEMI-REBOQUES/3º EIXOS/CAMINHÕES

### Válvula Relê da Carreta Tipo RE 4 (3 Saídas - Rosca Polegada)

VÁLVULA RELE RE-4 (CON 3 SALIDAS - POLEGADA • RE-4 RELAY VALVE (3 EXITS - INCH THREAD))

Nº FARJ  
**2150.03**

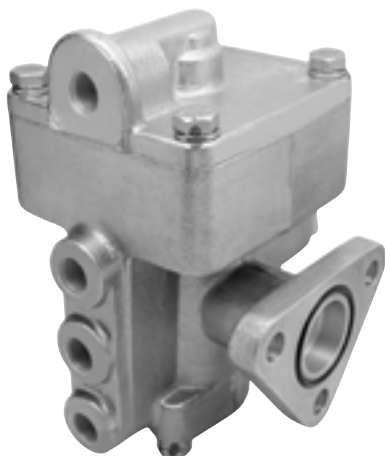

MONTADORA (Nº CONVERSÃO)	APLICAÇÃO
MASTER: 951.400	CARRETAS/REBOQUES/SEMI-REBOQUES/3º EIXOS/CAMINHÕES

### Jogo de Reparo Completo Para Válvula Relê RE 4 (3 Saídas)

JUEGO DE REPARACIÓN COMPLETO PARA LA VÁLVULA RELE RE-4 • RE-4 RELAY VALVE (3 EXITS) COMPLETE REPAIR KIT

Nº FARJ  
**2150.RC**

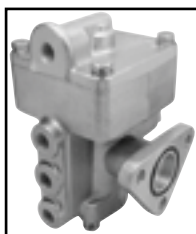

MONTADORA (Nº CONVERSÃO)	APLICAÇÃO
MASTER: 950.200	CARRETAS/REBOQUES/SEMI-REBOQUES/3º EIXOS/CAMINHÕES

**Válvula de Descarga Rápida Rosca 1/4 X 1/2**  
VÁLVULA DE DESCARGA RÁPIDA - 1/4" X 1/2" • QUICK RELEASE VALVE (1/4" X 1/2")  
Nº FARJ  
**2190.05**



MONTADORA (Nº CONVERSÃO)	APLICAÇÃO
MASTER: 890.300	CARRETAS/REBOQUES/SEMI-REBOQUES/3º EIXOS/CAMINHÕES

**Válvula de Descarga Rápida Rosca M16 X M16**  
VÁLVULA DE DESCARGA RÁPIDA - M16 X M16 • QUICK RELEASE VALVE (M16 X M16)  
Nº FARJ  
**2190.06**



MONTADORA (Nº CONVERSÃO)	APLICAÇÃO
MASTER: 972.800	CARRETAS/REBOQUES/SEMI-REBOQUES/3º EIXOS/CAMINHÕES

**Válvula de Descarga Rápida Rosca M16 X M22**  
VÁLVULA DE DESCARGA RÁPIDA - M16 X M22 • QUICK RELEASE VALVE (M16 X M22)  
Nº FARJ  
**2190.07**



MONTADORA (Nº CONVERSÃO)	APLICAÇÃO
MASTER: 971.500	CARRETAS/REBOQUES/SEMI-REBOQUES/3º EIXOS/CAMINHÕES

## Válvula de Descarga Rápida Rosca 3/8"

VÁLVULA DE DESCARGA RÁPIDA - 3/8" • QUICK RELEASE VALVE (3/8")

Nº FARJ:

**2190.08**

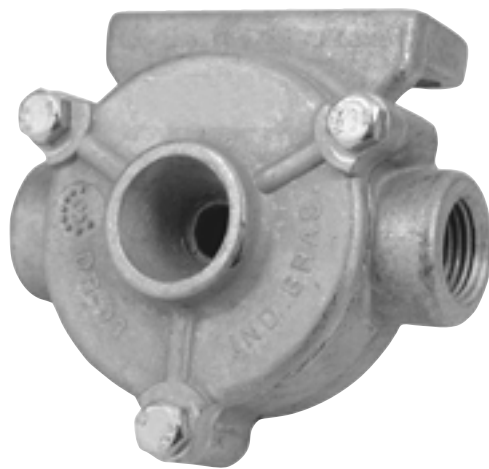

**MONTADORA (Nº CONVERSÃO)**

**APLICAÇÃO**

CARRETAS/REBOQUES/SEMI-REBOQUES/3º EIXOS/CAMINHÕES

## Jogo de Reparo Para a Câmara Dupla Tipo 24/30

JUEGO DE REPARACIÓN PARA LA CÁMARA DUPLO 24/30 • SPRING BRAKE ACTUATOR REPAIR KIT

Nº FARJ:

**91185-2**

CONVERSÃO PARA Nº ADER:

**891.900**



**MONTADORA (Nº CONVERSÃO)**

**APLICAÇÃO**

LINHA VOLKSWAGEN

11.130 / 11.140 / 12.140 / 13.130

LINHA FORD

CARGO C-11 / C-12 / C-13 / C-14 / C-15 / C-16  
F 7000 / FT 7000  
F 12000 / F 19000

LINHA FIAT

140

## Jogo de Reparo Para a Câmara Dupla Tipo 24/30 e 30/30 (Sem Diafragma)

JUEGO DE REPARACIÓN PARA LA CÁMARA DUPLO 24/30 • SPRING BRAKE ACTUATOR REPAIR KIT (TPE 24/30)

Nº FARJ:

**91185-2-SD**



**MONTADORA (Nº CONVERSÃO)**

**APLICAÇÃO**

LINHA VOLKSWAGEN

11.130 / 11.140 /  
12.140 / 13.130 / 13.210 / 14.140 / 14.210 /  
14.150 / 14.170 / 14.220 / 16.170 / 16.210 /  
16.220 / 24.220 / 24.250 / 35.300

LINHA FORD

CARGO C-11 / C-12 / C-13 / C-14 / C-15 / C-16  
F 7000 / FT 7000  
F 12000 / F 19000

LINHA FIAT

140



### Jogo de Reparo Para a Câmara Dupla Tipo 30/30

JUEGO DE REPARACIÓN PARA LA CÁMARA DUPLO 30/30 • SPRING BRAKE ACTUATOR REPAIR KIT (TPE 30/30)

Nº FARJ:

**91755-2**

CONVERSÃO PARA Nº ADER:

**891.400**

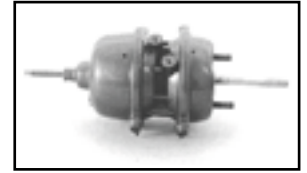

MONTADORA (Nº CONVERSÃO)	APLICAÇÃO
LINHA VOLKSWAGEN	13.210 / 14.140 / 14.210 / 14.150 / 14.170 / 14.220 / 16.170 / 16.210 / 16.220 / 24.220 / 24.250 / 35.300

### Diafragma Com Anel Tipo 30

DIAFRAGMA CON ANILLO TIPO 30 • SPRING BRAKE ACTUATOR SPECIAL DIAPHRAGM (TYPE 30)

Nº FARJ:

**91815-0**

CONVERSÃO PARA Nº MASTER:

**TJG 607.957 A**

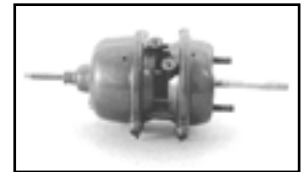

MONTADORA (Nº CONVERSÃO)	APLICAÇÃO
LINHA VOLKSWAGEN	11.130 / 11.140 / 12.140 / 13.130 / 13.210 / 14.140 / 14.210 / 14.150 / 14.170 / 14.220 / 16.170 / 16.210 / 16.220 / 24.220 / 24.250 / 35.300
LINHA FORD	CARGO C-11 / C-12 / C-13 / C-14 / C-15 / C-16 F 7000 / FT 7000 F 12000 / F 19000
LINHA FIAT	140

### Forquilha da Haste Furo Ø 5/8" X Rosca 5/8"

HORQUILLA DE LA ASTA (Ø 5/8" X ROSCA 5/8") • ROD'S FORK (Ø 5/8" X 5/8")

Nº FARJ

**21.001.09/A**



MONTADORA (Nº CONVERSÃO)	APLICAÇÃO
BOECHAT: 6116	CÂMARAS DIANTEIRAS E TRASEIRAS

### Forquilha da Haste Furo Ø 1/2" X Rosca M16

HORQUILLA DE LA ASTA (Ø 1/2" X ROSCA M16) • ROD'S FORK (Ø 1/2" X M16)

Nº FARJ

21.001.09/B



MONTADORA (Nº CONVERSÃO)	APLICAÇÃO
BOECHAT: 6114 MASTER: 1245T 1008	CÂMARAS DIANTEIRAS E TRASEIRAS

### Forquilha da Haste Furo Ø 1/2" X Rosca 5/8"

HORQUILLA DE LA ASTA (Ø 1/2" X ROSCA 5/8") • ROD'S FORK (Ø 1/2" X 5/8")

Nº FARJ

21.001.09/C



MONTADORA (Nº CONVERSÃO)	APLICAÇÃO
BOECHAT: 6115 MASTER: 12458 1007	CÂMARAS DIANTEIRAS E TRASEIRAS

### Forquilha da Haste Furo Ø 5/8" X Rosca M16"

HORQUILLA DE LA ASTA (Ø 5/8" X ROSCA M16) • ROD'S FORK (Ø 5/8" X M16)

Nº FARJ

21.001.09/D



MONTADORA (Nº CONVERSÃO)	APLICAÇÃO
BOECHAT: 6113	CÂMARAS DIANTEIRAS E TRASEIRAS

### Parafuso Com Porca e Arruela

JUEGO DE TORNILLO DESATUADOR PARA LA CÁMARA DUPLO DIAFRAGAMA • SPRING BRAKE DESACTUATING SCREW REPAIR KIT

Nº FARJ  
21.001.04

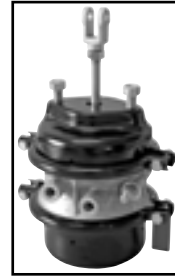

MONTADORA (Nº CONVERSÃO)

APLICAÇÃO

CÂMARAS FREIO MOLA 24/30 E 30/30

### Haste de Serviço Longa

ASTA ANCHA DE SERVICIO • SERVICE CHAMBER LONG PUSHROD

Nº FARJ  
21.001.10

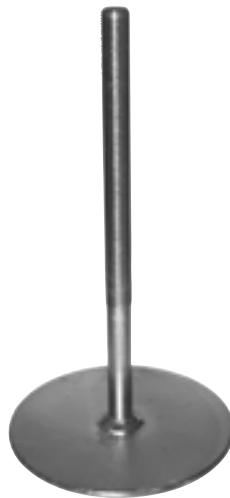

MONTADORA (Nº CONVERSÃO)

APLICAÇÃO

CÂMARAS 24/30 E 30/30

### Tampa de Emergência Tipo 30

TAPA DE EMERGENCIA TIPO 30 PARA LA CÁMARA DUPLO DIAGRAMA • TYPE 30 SPRING BRAKE EMERGENCY COVER

Nº FARJ  
21.001.05

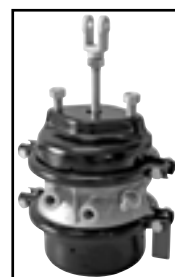

MONTADORA (Nº CONVERSÃO)

APLICAÇÃO

MASTER: 890.403

CÂMARAS 24/30 E 30/30

### Prato de Alumínio

DISCO DE ACCIONAMENTO PARA LA CÁMARA DE EMERGENCIA • SPRING BRAKE EMERGENCY CYLINDER DISC

Nº FARJ

21.001.03



MONTADORA (Nº CONVERSÃO)

APLICAÇÃO

CÂMARAS FREIO MOLA 24/30 E 30/30 COM TAMPA DE EMERGÊNCIA DE AÇO

### Flange Intermediária 30/30

FLANGE CENTRAL DE LA CÁMARA DUPLO DIAFRAGMA 30/30 • INTERMEDIATE FLANGE 30/30

Nº FARJ

21.001.02



MONTADORA (Nº CONVERSÃO)

APLICAÇÃO

MASTER: 890.408

CÂMARAS FREIO MOLA 30/30

### Mola de Emergência Tipo 24 p/ Câmara Freio Mola 16/24

RESORTE PARA LA CÁMARA DE FRENO 16/24 • 16/24 BRAKE CILINDER MAIN SPRING

Nº FARJ

93625-0



MONTADORA (Nº CONVERSÃO)

APLICAÇÃO

VOLKSWAGEN (TJG607953)

8.140 ATÉ 9.150

FORD

FORD CARGO 814

### Jogo de Reparo Para Válvula Solenóide (Troca de Caixa)

JUEGO DE REPARACIÓN PARA LA VÁLVULA SOLENÓIDE • SOLENOID REPAIR KIT

Nº FARJ:

**92625-2**

VALV. SCANIA:

**1 334 037**

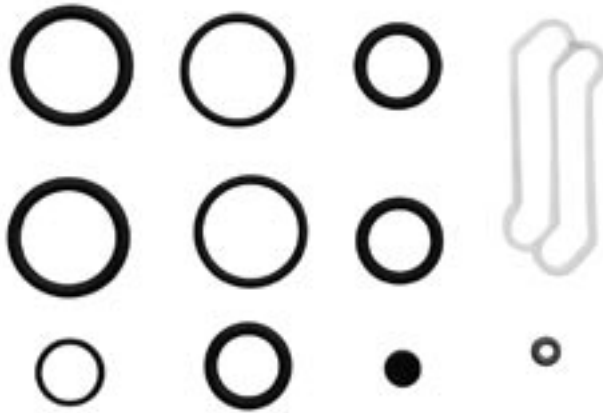

### Jogo de Reparo da Manopla do Câmbio

JUEGO DE REPARACIÓN DE VALVULA DE EMBRAGUE • CLUTCH GAUNTLET REPAIR KIT

Nº FARJ

**92695-2**

CONVERSÃO PARA Nº VOLVO:

**2 048 863**



MONTADORA (Nº CONVERSÃO)

LINHA VOLVO

APLICAÇÃO

FH 12

### Jogo de Reparo Para Válvula Distribuidora

JUEGO DE REPARACIÓN PARA LA VÁLVULA DISTRIBUIDORA • TRAILER CONTROL VALVE REPAIR KIT

Nº FARJ:

**92185-2**

CONVERSÃO PARA Nº BOSCH:

**04 81 064 210**

CONVERSÃO PARA Nº VOLVO:

**3 094 877**

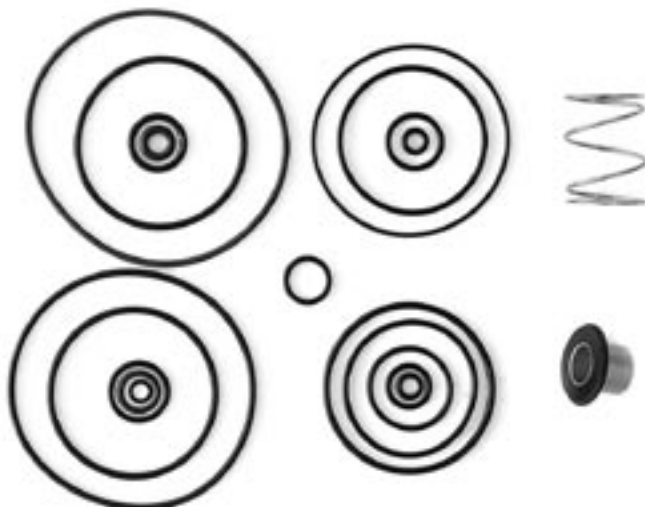

MONTADORA (Nº CONVERSÃO)

LINHA VOLVO

APLICAÇÃO

EDC

### Caneca de Transferência de Câmbio

CILINDRO DE TRANSFERENCIA DE LA CAJA DE CAMBIAMIENTO • CHANGE GEAR BOX CYLINDER)

Nº FARJ

**93755-0**

CONVERSÃO PARA Nº ZF:

**1 295 334 075**



MONTADORA (Nº CONVERSÃO)	APLICAÇÃO
VOLVO (1527363)	N10 / N12 / NL
MBB (002670519)	1932 / 1933 / 1934 / 1935 / 1941
ZF ( 1295334075)	TODOS OS CÂMBIOS ZF 16F130 / 16S160

### Jogo de Reparo Para Transferência da Caixa de Mudança

JUEGO DE REPARACIÓN DE LA CAJA DE CAMBIAMIENTO • CHANGE GEAR BOX REPAIR KIT

Nº FARJ:

**92315-2**

CONVERSÃO PARA Nº VOLVO:

**1 526 817**

+ **1 527 463**

+ **1 662 586**

CONVERSÃO PARA Nº ZF:

**1295298932**



MONTADORA (Nº CONVERSÃO)	APLICAÇÃO
LINHA MERCEDES BENZ	1519 / 1924 / 1929 / 1932 / 1933 / 1934 / 1935 / 1941
LINHA VOLVO	N / NL 10 N / NL 12
LINHA ZF	CÂMBIO ZF 85 135 16 S 130 16 S 160

### Jogo de Reparo Para Reduzida da Caixa de Mudança

JUEGO DE REPARACIÓN DE LA CAJA DE CAMBIAMIENTO DE LA REDUCIDA • CHANGE GEAR BOX REPAIR KIT

Nº FARJ:

**92535-2**

CONVERSÃO PARA Nº VOLVO:

**1 526 817**

+ **1 527 355**



MONTADORA (Nº CONVERSÃO)	APLICAÇÃO
LINHA MERCEDES BENZ	1519 / 1924 / 1929 / 1932 / 1933 / 1934 / 1935 / 1941
LINHA VOLVO	N / NL 10 N / NL 12
LINHA ZF	CÂMBIO ZF 85 135 16 S 130 16 S 160

**Jogo de Reparo para Mancal do Câmbio**  
 JUEGO DE REPARACIÓN DE LA CAJA DE CAMBIAMIENTO • GEAR BOX REPAIR KIT  
 Nº FARJ  
**93805-2**



MONTADORA (Nº CONVERSÃO)	APLICAÇÃO
DAIMLER-CHRYSLER	MICRO LO 914

**Jogo Reparo para Válvula Duas Vias Haldex 951200 (Métrica)**  
 JUEGO DE REPARACIÓN PARA LA VÁLVULA DOS VIAS • TWO DIRECTIONAL CONTROL VALVE REPAIR KIT

Nº FARJ  
**93875-2**  
 CONVERSÃO PARA Nº HALDEX:  
**032200**



MONTADORA (Nº CONVERSÃO)	APLICAÇÃO
CARRETAS	FACCHINI, RANDOM E GUERRA

**Jogo de Reparo Menor para Conexões Pneumáticas**  
 JUEGO DE REPARACIÓN PARA CONEXIONES NEUMÁTICAS • PNEUMATIC CONEXION REPAIR KIT

Nº FARJ  
**93565-2**



MONTADORA (Nº CONVERSÃO)	APLICAÇÃO
MBB (A6739970045)	TODO SISTEMA DE CONEXÕES VOSS (ENGATE RÁPIDO)

## Jogo de Reparo Maior para Conexões Pneumáticas

JUEGO DE REPARACIÓN PARA CONEXIONES NEUMÁTICAS • PNEUMATIC CONEXION REPAIR KIT

Nº FARJ

93515-2



MONTADORA (Nº CONVERSÃO)	APLICAÇÃO
MBB (A6739970145)	TODO SISTEMA DE CONEXÕES ENGATE RÁPIDO





AQUI TEM

# Freios Farj

EMPRESA CERTIFICADA ISO 9001-2000

Soluções em auto peças.



Para compra consulte nosso Representante/Distribuidor:



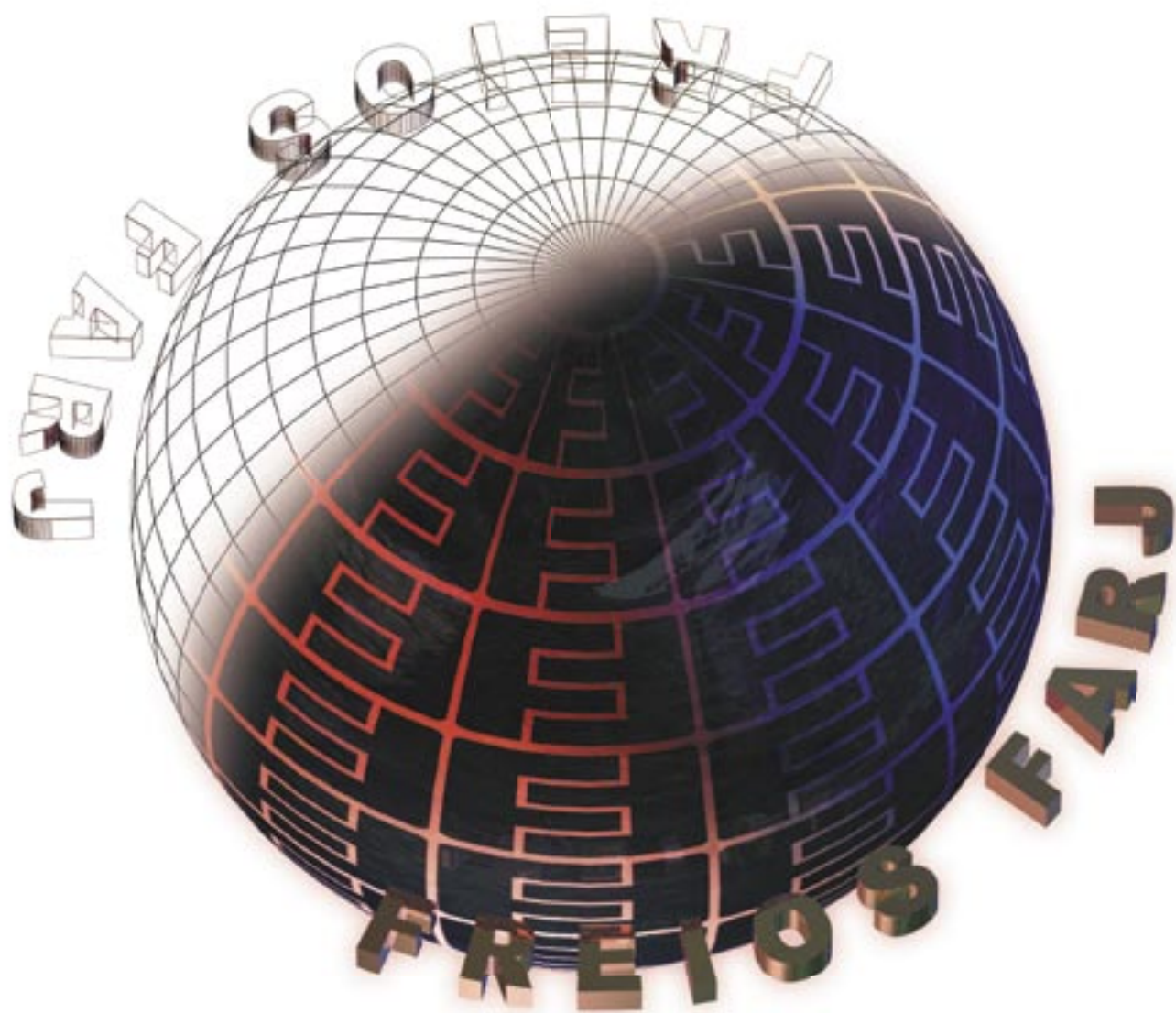

**F** **Freios**  
**Farj**  
EMPRESA CERTIFICADA ISO 9001-2000  
**Soluções em auto peças.**

Freios Farj Ind. e Com. Ltda  
Rua dos Tucanos, 415  
V. Industrial - Carapicuíba - SP  
06330-000  
Fone: (11) 3766 3356  
emails: faleconosco@farj.com.br  
info@farj.com.br  
home page: www.farj.com.br