

2010•2011

# Freios Farj

EMPRESA CERTIFICADA ISO 9001

Soluções em auto peças.

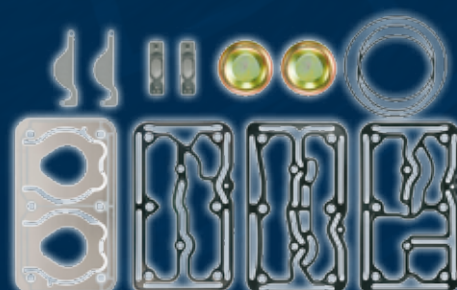
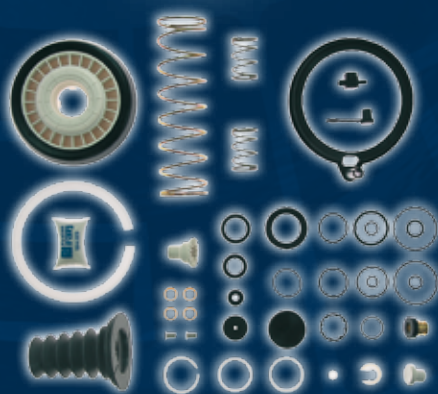

**Freios  
Farj**

EMPRESA CERTIFICADA ISO 9001

**Soluções em auto peças.**





## APRESENTAÇÃO

A elaboração deste catálogo tem por objetivo informar e atualizar nossos clientes em relação às peças e jogos de reparo por nós produzidos ou comercializados.

Todos os itens que o compõe não são originais, porém são intercambiáveis com os mesmos. A intenção de utilizarmos nomes e números de peças originais neste catálogo, é auxiliar nossos clientes a identificar os números Farj correspondentes.

As ilustrações contidas neste catálogo podem não representar exatamente o produto descrito, servindo meramente como orientação visual.

Esperamos que você possa, ao abrí-lo, encontrar um importante instrumento de trabalho no dia-a-dia de seus negócios.

## PRESENTACION

La elaboracion de este catálogo tiene por objetivo informar y actualizar a nuestros clientes en relacion a las piezas y juegos de reparacion por nosotros producidas y comercializadas.

Todos los items que lo componen no son originales, sin embargo son intercambiables con los mismos. La intencion de utilizar nombres y números de piezas originales en este catálogo, es ayudar a nuestros clientes a identificar los números Farj correspondientes.

Las ilustraciones contenidas en este catálogo pueden no representar exactamente el producto descrito, sirviendo meramente como orientacion visual.

Esperamos que usted pueda encontrar un importante instrumento de trabajo en el dia a dia de sus negocios.

## PRESENTATION

Inform our customers is the purpose of this catalogue.

We always get new products so this is the principal way to have atualization.

Items in this catalogue are not original, but are interchangeable with them. The only purpose of the original part numbers, as shown on the catalogue is to help our customers in finding our corresponding part number.

The illustrations presented here may not exactly represent the product mentioned. In this case, the illustrations will serve only for visual orientation.

We hope you can get a job instrument to help you in your business.





## A EMPRESA

Fundada há 32 anos, a Freios Farj iniciou suas atividades como prestadora de serviços de recondicionamento de sistemas de freio a ar para veículos pesados.

Com o passar dos anos, verificando as dificuldades do mercado no fornecimento de peças com qualidade a preços competitivos, a Freios Farj investiu no desenvolvimento de novos produtos e na modernização de seus equipamentos, na qualificação de seus profissionais e no controle de qualidade de seus produtos.

A política de melhoria constante nos últimos anos mudou significativamente a estrutura de nossa empresa.

A notável evolução com a criação do laboratório de metrologia, centro de treinamento, aliada a constante modernização da empresa através da aquisição de novos equipamentos como a máquina de medição tridimensional e centros de usinagem, nos permite assegurar qualidade e confiabilidade aos produtos e conquistar novos clientes, tais como empresas de transporte reconhecidas pelo alto grau de manutenção de sua frota, além de exportar para mais de 20 países.

Como resultado dessa filosofia de trabalho, a Freios Farj sente-se honrada em ter seu sistema da qualidade certificado na norma de gestão ISO 9001 pela BRTÜV desde 1999.

Esse reconhecimento público, motivo de orgulho para nós, também é a renovação do nosso compromisso de melhorar sempre.

O nosso maior objetivo é poder atender nossos clientes no menor espaço de tempo possível, buscando sempre satisfazê-lo na velocidade de suas necessidades.

Freios Farj, mais de 30 anos consolidando trabalho e qualidade.





## LA EMPRESA

Hace 32 años, Freios Farj Indústria e Comércio Ltda., inicio sus actividades como prestadora de servicios en el ramo de reacondicionamiento de sistemas de freno a aire.

Con el pasar de los años, verificando las dificultades del mercado en la fabricacion de piezas con la calidad y precios competitivos, Freios Farj invirtio fuertemente en la modernizacion de sus equipos, en la calificacion de sus profesionales y en el control de calidad de sus productos.

La política de mejora constante en los últimos años, cambio significativamente la estructura de nuestra empresa.

La notable evolucion con la creacion del laboratorio de medicion, centro de entrenamiento, aliada a la constante modernizacion de la empresa através de la adquisicion de nuevos equipos, como la máquina de medicion tridimensional y centros de maquinados, nos permite asegurar calidad y confiabilidad a los productos y conquistar nuevos clientes, tales como empresas de transporte reconocidas por el alto grado de mantenimiento de su flota.

La informatizacion con el sistema de integracion entre todos los sectores, facilita y agiliza el recibimiento de materiales, controles de produccion, atencion de pedidos y despachos.

Como resultado de esa filosofia de trabajo, Freios Farj se siente honrada en tener su sistema de calidad certificado en la norma de gestion ISO 9001 por la BRTÜV desde 1999.

Ese reconocimiento público, motivo de orgullo para nosotros, tambien es la renovacion de nuestro compromiso de mejorar siempre.

Nuestro mayor objetivo, es poder atender nuestros clientes en el menor tiempo posible, buscando siempre satisfacer sus necesidades.

Freios Farj, más de 30 años consolidando trabajo y calidad.





## THE COMPANY

Freios Farj started your activities in 1978, as a air brake system rebuilder.

Working with the after market difficulties in offer competitive costs and high quality, Freios Farj strongly invested in employees qualifying, equipment modernization and products control quality.

Our metrology laboratory, tranning center allowed us check quality and confiability for transporting companies that are recognized by the high level maintenance.

The constant improvement, change the company structure that made us conquer the certification serie ISO 9001 (BRTÜV/TÜV Cert) since 1999.

As a result, Freios Farj feels gratefull by the trust that market demonstrate in their products.

That public recognition, that made us very proud is also renewall of the compromisse of getting better.

Our bigger purpose is assist our client in the smallest time as possible.

Freios Farj, more than 30 years of work and quality.





# Índice Geral

<b>815.011</b>	DIAFRAGMA PARA CILINDRO COMBINADO TIPO 20/24	<b>114</b>
<b>816.001</b>	DIAFRAGMA PARA CILINDRO COMBINADO TIPO 14/24	<b>114</b>
<b>817.011</b>	DIAFRAGMA PARA CILINDRO COMBINADO TIPO 16/24	<b>114</b>
<b>21.001.03</b>	PRATO DE ALUMÍNIO	<b>155</b>
<b>21.001.04</b>	PARAFUSO COM PORCA E ARRUELA	<b>155</b>
<b>21.001.09/A</b>	FORQUILHA DA HASTE FURO Ø 5/8" X ROSCA 5/8"	<b>153</b>
<b>21.001.09/B</b>	FORQUILHA DA HASTE FURO Ø 1/2" X ROSCA M16	<b>154</b>
<b>21.001.09/C</b>	FORQUILHA DA HASTE FURO Ø 1/2" X ROSCA 5/8"	<b>154</b>
<b>21.001.09/D</b>	FORQUILHA DA HASTE FURO Ø 5/8" X ROSCA M16"	<b>154</b>
<b>2150.01</b>	VÁLVULA RELÊ DA CARRETA TIPO RE 4 (3 SAÍDAS - ROSCA MILÍMETRO)	<b>150</b>
<b>2150.03</b>	VÁLVULA RELÊ DA CARRETA TIPO RE 4 (3 SAÍDAS - ROSCA POLEGADA)	<b>151</b>
<b>2150.RC</b>	JOGO DE REPARO COMPLETO PARA VÁLVULA RELÊ RE 4 (3 SAÍDAS)	<b>151</b>
<b>2190.05</b>	VÁLVULA DE DESCARGA RÁPIDA ROSCA 1/4 X 1/2	<b>151</b>
<b>2190.06</b>	VÁLVULA DE DESCARGA RÁPIDA ROSCA M16 X M16	<b>152</b>
<b>2190.07</b>	VÁLVULA DE DESCARGA RÁPIDA ROSCA M16 X M22	<b>152</b>
<b>2190.08</b>	VÁLVULA DE DESCARGA RÁPIDA ROSCA 3/8"	<b>152</b>
<b>91105-2</b>	JOGO DE REPARO PARA VÁLVULA DE DUAS VIAS	<b>89</b>
<b>91125-0</b>	ÊMBOLO PARA CÂMARA TRISTOP TIPO "F" 20/30 E 24/30	<b>86</b>
<b>91145-2</b>	JOGO DE REPARO PARA VÁLVULA DE PEDAL	<b>111</b>
<b>91175-13</b>	CILINDRO PARA EMBREAGEM SCANIA	<b>143</b>
<b>91195-2</b>	JOGO DE REPARO PARA VÁLVULA RELÊ	<b>67</b>
<b>91205-2</b>	JOGO DE REPARO PARA CILINDRO DE EMBREAGEM	<b>142</b>
<b>91215-0</b>	PUNHO PARA VÁLVULA DE FREIO DE MÃO	<b>64</b>
<b>91225-2</b>	JOGO DE REPARO VÁLVULA NIVELADORA (COM GUARDA-PÓ)	<b>122</b>
<b>91245-0</b>	FLANGE PARA CÂMARA TRISTOP TIPO "F" 24/30	<b>81</b>
<b>91255-0</b>	CAME COMPLETO DO FREIO DE MÃO (CURTO)	<b>64</b>
<b>91265-0</b>	CAME COMPLETO DO FREIO DE MÃO (LONGO)	<b>64</b>
<b>91325-33</b>	CONJUNTO PARA VÁLVULA DE DRENAGEM AUTOMÁTICA	<b>127</b>
<b>91355-41</b>	VÁLVULA RELÊ ROSCAS M.16 (02) X M.22 (02)	<b>68</b>
<b>91355-42</b>	VÁLVULA RELÊ - ROSCAS M.22 (04)	<b>68</b>
<b>91355-43</b>	VÁLVULA RELÊ - ROSCAS M.16 (03) X M.22	<b>69</b>
<b>91355-44</b>	VÁLVULA RELÊ - ROSCAS M.16 X M.22(03) SEM SUPORTE	<b>69, 116</b>
<b>91365-0</b>	PISTÃO DE ACIONAMENTO PARA MANETIN MODERNO (2 E 4 SAÍDAS)	<b>63</b>
<b>91375-0</b>	PISTÃO DE VEDAÇÃO PARA MANETIN MODERNO (2 E 4 SAÍDAS)	<b>63</b>
<b>91385-2</b>	JOGO DE REPARO PARA VÁLVULA DE ACIONAMENTO DA EMBREAGEM	<b>91</b>
<b>91595-0</b>	PISTÃO COMPLETO PARA CÂMARA TRISTOP "G" TIPO 24/30 E 30/30	<b>84</b>
<b>91605-2</b>	JOGO DE REPARO PARA CILINDRO DE ACIONAMENTO DO FREIO MOTOR	<b>122</b>
<b>91635-2</b>	JOGO DE REPARO PARA REGULADOR DE PRESSÃO	<b>56</b>
<b>91685-2</b>	JOGO DE REPARO PARA MANETIM (04 ROSCAS)	<b>121</b>
<b>91695-2</b>	JOGO DE REPARO PARA MANETIM (02 ROSCAS)	<b>121</b>
<b>91705-2</b>	JOGO DE REPARO PARA VÁLVULA DE PEDAL	<b>53</b>
<b>91715-0</b>	TAMPA DO ÊMBOLO PARA CÂMARAS TRISTOP TIPO 12/16, 14/24 E 20/30	<b>86</b>
<b>91725-0</b>	MOLA DE SERVIÇO PARA CÂMARA SIMPLES DE 14" E CÂMARA TRISTOP 14/24	<b>86</b>
<b>91735-0</b>	MOLA DE SERVIÇO PARA CÂMARA SIMPLES DE 16" E CÂMARA TRISTOP 16/24	<b>87</b>
<b>91765-0</b>	FLANGE PARA CÂMARA TRISTOP TIPO 20/30	<b>82</b>
<b>91775-0</b>	FLANGE PARA CILINDRO COMBINADO TIPO 20/24	<b>115</b>
<b>91815-0</b>	DIAFRAGMA COM ANEL TIPO 30	<b>153</b>
<b>91825-2</b>	JOGO DE REPARO PARA SERVO EMBREAGEM	<b>147</b>
<b>91845-75</b>	SERVO EMBREAGEM PARA SCANIA (ANTIGO)	<b>144</b>
<b>91875-2</b>	JOGO DE REPARO PARA VÁLVULA RELÊ MODERNA	<b>117</b>
<b>91975-2</b>	JOGO DE REPARO PARA VÁLVULA DE RETENÇÃO	<b>124</b>
<b>91985-15</b>	VÁLVULA DE RETENÇÃO (ROSCA M 22 X 1,5)	<b>123</b>
<b>91995-25</b>	VÁLVULA DE RETENÇÃO (ROSCA 1/2"-14 NPT)	<b>124</b>
<b>92015-2</b>	JOGO DE REPARO PARA CÂMARA SPRING BRAKE TIPO 30 IMPORTADA	<b>25</b>
<b>92055-2</b>	JOGO DE REPARO PARA REGULADOR DE PRESSÃO DA APU	<b>57</b>
<b>92065-2</b>	JOGO DE REPARO PARA A VÁLVULA DE PEDAL (SAPÃO)	<b>30</b>
<b>92075-2</b>	JOGO DE REPARO PARA VÁLVULA SENSÍVEL À CARGA (SUSPENSÃO PNEUMÁTICA)	<b>91</b>
<b>92085-2</b>	JOGO DE REPARO PARCIAL PARA SERVO FREIO 1111/1113 (SEM RETENTOR MAIOR)	<b>126</b>
<b>92095-2</b>	JOGO DE REPARO PARCIAL PARA SERVO FREIO 608 (SEM RETENTOR MAIOR)	<b>127</b>
<b>92105-2</b>	JOGO DE REPARO PARA VÁLVULA DE PEDAL BOSCH	<b>140</b>
<b>92115-0</b>	FLANGE PARA CÂMARA TRISTOP TIPO "G" 30/30	<b>82</b>
<b>92125-2</b>	JOGO DE REPARO PARA O SERVO EMBREAGEM SC (MODERNO)	<b>147</b>
<b>92125-2C</b>	JOGO DE REPARO COMPLETO PARA SERVO EMBREAGEM MASTER SC 124 (COM PISTÕES)	<b>147</b>
<b>92175-2</b>	JOGO DE REPARO PARA VÁLVULA RELÊ DA CARRETA	<b>92</b>
<b>92185-2</b>	JOGO DE REPARO PARA VÁLVULA DISTRIBUIDORA	<b>156</b>

<b>92195-2</b>	JOGO DE REPARO PARA VÁLVULA DISTRIBUIDORA	<b>125</b>
<b>92205-2</b>	JOGO DE REPARO PARA CABEÇOTE DO COMPRESSOR MONO (LK 39...)	<b>101</b>
<b>92205-8</b>	VÁLVULA DE LÂMINAS PARA COMP.MONOCIL. LK 3930 P/ VOLVO/SC	<b>101</b>
<b>92215-2</b>	JOGO DE REPARO PARA VÁLVULA DISTRIBUIDORA	<b>125</b>
<b>92245-2</b>	JOGO DE REPARO PARA VÁLVULA DE FREIO DE MÃO	<b>61</b>
<b>92255-2</b>	JOGO DE REPARO PARA VÁLVULA DE FREIO DE MÃO	<b>62</b>
<b>92265-2</b>	JOGO DE REPARO PARA VÁLVULA DE PEDAL	<b>141</b>
<b>92275-2</b>	JOGO DE REPARO PARA CILINDRO DE ACIONAMENTO DO FREIO MOTOR	<b>125</b>
<b>92285-2</b>	JOGO DE REPARO PARA CABEÇOTE DO COMPRESSOR K MONO (LK 38...)	<b>102</b>
<b>92295-2</b>	JOGO DE REPARO PARA COMPRESSOR HOLSET/CUMMINS	<b>135</b>
<b>92305-2</b>	JOGO DE REPARO PARA VÁLVULA DE FREIO DE MÃO (PP-1)	<b>63</b>
<b>92315-2</b>	JOGO DE REPARO PARA TRANSFERÊNCIA DA CAIXA DE MUDANÇA	<b>157</b>
<b>92375-2</b>	JOGO DE REPARO PARA VÁLVULA DE PEDAL	<b>55</b>
<b>92395-2</b>	JOGO DE REPARO PARA VÁLVULA NIVELADORA	<b>137</b>
<b>92405-0</b>	VÁLVULA DE ADMISSÃO PARA NIVELADORA (MOLA FRACA)	<b>138</b>
<b>92415-0</b>	VÁLVULA DE DESCARGA PARA NIVELADORA (MOLA FORTE)	<b>139</b>
<b>92425-0</b>	ALAVANCA PARA VÁLVULA NIVELADORA	<b>137</b>
<b>92435-0</b>	PROTETOR DE DESCARGA PARA VÁLVULA 5/2 VIAS	<b>91</b>
<b>92445-2</b>	JOGO DE REPARO PARCIAL PARA CAIXA PRETA	<b>134</b>
<b>92465-2</b>	JOGO DE REPARO COMPLETO PARA COMPRESSOR Ø 90MM (MBB 355)	<b>48</b>
<b>92475-0</b>	MOLA DE EMERGÊNCIA PARA CÂMARA TRISTOP TIPO "G" 24/30 E 30/30	<b>80</b>
<b>92505-2</b>	JOGO DE REPARO PARA A VÁLVULA DE PEDAL BENDIX MODERNA	<b>30</b>
<b>92515-2</b>	JOGO DE REPARO PARA VÁLVULA DE SUSPENSÃO	<b>135</b>
<b>92525-2</b>	JOGO DE REPARO PARA VÁLVULA DE SUSPENSÃO DA CABINE	<b>65</b>
<b>92535-2</b>	JOGO DE REPARO PARA REDUZIDA DA CAIXA DE MUDANÇA	<b>157</b>
<b>92555-2</b>	JOGO DE REPARO PARA CABEÇOTE DO COMPRESSOR K (LK 1511/1527)	<b>102</b>
<b>92625-2</b>	JOGO DE REPARO PARA VÁLVULA SOLENÓIDE (TROÇA DE CAIXA)	<b>156</b>
<b>92645-2</b>	JOGO DE REPARO PARA CABEÇOTE DO COMPRESSOR K MONO (LK 38...)	<b>102</b>
<b>92645-8</b>	VÁLVULA DE LÂMINAS PARA CABEÇOTE COMP MONO (LK38 ELETRÔNICO)	<b>103</b>
<b>92655-2</b>	JOGO DE REPARO PARCIAL PARA CABEÇOTE DO COMPRESSOR V -160 01 CIL MOTOR OM 366	<b>37</b>
<b>92665-0</b>	FLANGE PARA CÂMARA TRISTOP TIPO "G" 24/30	<b>82</b>
<b>92675-2</b>	JOGO DE REPARO PARCIAL PARA CABEÇOTE DO COMPRESSOR MONOCILÍNDRICO	<b>103</b>
<b>92685-66</b>	CILINDRO PARA EMBREAGEM SCANIA 112	<b>142</b>
<b>92695-2</b>	JOGO DE REPARO DA MANOPLA DO CÂMBIO	<b>156</b>
<b>92705-2</b>	JOGO DE REPARO PARA CILINDRO DE FREIO COMBINADO TIPO 30/30	<b>113</b>
<b>92745-81</b>	CILINDRO DE EMBREAGEM PARA SCANIA 112 (COM RESERVATÓRIO)	<b>141</b>
<b>92755-0</b>	EIXO PARA ALAVANCA DA VÁLVULA NIVELADORA	<b>139</b>
<b>92765-2</b>	JOGO DE REPARO PARA ALAVANCA DA VÁLVULA NIVELADORA	<b>138</b>
<b>92775-0</b>	ALAVANCA LONGA PARA VÁLVULA NIVELADORA (250 MM)	<b>138</b>
<b>92785-0</b>	MOLA DE EMERGÊNCIA PARA CÂMARA TRISTOP W TIPO "G" 20/24 E 24/24	<b>80</b>
<b>93005-2</b>	JOGO DE REPARO PARA CABEÇOTE DO COMPRESSOR 02 CILINDROS (LP 48 Ø 75 MM)	<b>96</b>
<b>93005-4</b>	JOGO DE REPARO PARCIAL PARA CABEÇOTE DO COMPRESSOR 02 CILINDROS (LP 48 Ø 75 MM)	<b>96</b>
<b>93005-5</b>	PLACA INTERMEDIÁRIA PARA CABEÇOTE COMP 02 CIL (LP 48 Ø 75 MM)	<b>96</b>
<b>93005-8</b>	VÁLVULA DE LÂMINAS PARA CABEÇOTE COMP 02 CIL (LP 48 Ø 75 MM)	<b>97</b>
<b>93015-2</b>	JOGO DE REPARO PARA CABEÇOTE DO COMPRESSOR 02 CILINDROS (LP 49 Ø 88 MM)	<b>97</b>
<b>93015-4</b>	JOGO DE REPARO PARCIAL PARA CABEÇOTE DO COMPRESSOR 02 CILINDROS (LP 49 Ø 88 MM)	<b>97</b>
<b>93015-8 A</b>	VÁLVULA DE LÂMINAS PARA COMPRESSOR 02 CIL (LP49 Ø88 MM) GOVERNADO	<b>98</b>
<b>93015-8 B</b>	VÁLVULA DE LÂMINAS PARA COMPRESSOR 02 CIL (LP49 Ø88 MM) REGULADO	<b>98</b>
<b>93025-2</b>	JOGO REPARO PARA CABEÇOTE DO COMPRESSOR 02 CILINDROS (Ø 82 MM)	<b>100</b>
<b>93035-2</b>	JOGO DE REPARO COMPLETO PARA CABEÇOTE DO COMPRESSOR OM 457	<b>49</b>
<b>93035-4</b>	JOGO DE REPARO PARCIAL PARA CABEÇOTE DO COMPRESSOR OM 457	<b>49</b>
<b>93045-2</b>	JOGO REPARO PARA CABEÇOTE DO COMPRESSOR BR 400	<b>103</b>
<b>93045-8 A</b>	VÁLVULA DE LÂMINAS PARA CABEÇOTE COMPR. BR400 (C/ LÂMINA COMPR.)	<b>104</b>
<b>93045-8 B</b>	VÁLVULA DE LÂMINAS PARA CABEÇOTE COMPR. BR400(C/ LÂMINA GOTA)	<b>104</b>
<b>93055-2</b>	JOGO REPARO PARA CABEÇOTE DO COMPRESSOR 02 CILINDROS (LP 48 Ø 75 MM)	<b>99</b>
<b>93055-5</b>	PLACA INTERMEDIÁRIA P/ CAB. COMP. 02 CIL. (Ø 74,96 MM)	<b>99</b>
<b>93055-8</b>	VÁLVULA DE LÂMINAS PARA CABEÇOTE COMPRESSOR 02 CIL.K(Ø 74,96 MM)	<b>99</b>
<b>93065-2</b>	JOGO DE REPARO PARA COMPRESSOR HOLSET/CUMMINS (ANTIGO)	<b>135</b>
<b>93065-4</b>	JOGO DE REPARO PARCIAL PARA COMPRESSOR HOLSET / CUMMINS (ANTIGO)	<b>136</b>
<b>93095-2</b>	JOGO DE REPARO PARA CABEÇOTE DO COMPRESSOR K (LP 4850)	<b>100</b>
<b>93105-2</b>	JOGO DE REPARO PARA VÁLVULA DE PROTEÇÃO 6 VIAS APU K	<b>107</b>
<b>93115-2</b>	JOGO DE REPARO PARA SECADOR DE AR DA APU K	<b>108</b>
<b>93115-4</b>	JOGO DE REPARO PARCIAL PARA SECADOR DE AR DA APU K	<b>108</b>
<b>93125-2</b>	JOGO DE REPARO PARA VÁLVULA DE PROTEÇÃO 6 VIAS APU W	<b>56</b>
<b>93135-22</b>	CILINDRO DE EMBREAGEM PARA VOLVO	<b>143</b>
<b>93145-2</b>	JOGO DE REPARO PARA SECADOR DE AR DA APU W	<b>58</b>
<b>93155-2</b>	JOGO DE REPARO PARA VÁLVULA EQUALIZADORA DE PRESSÃO	<b>70</b>
<b>93165-2</b>	JOGO DE REPARO PARA CABEÇOTE DO COMPRESSOR MONO REGULADO (Ø 88MM)	<b>104</b>
<b>93175-2</b>	JOGO DE REPARO PARA CABEÇOTE DO COMPRESSOR REGULADO (LK 38... Ø 88 MM)	<b>105</b>



<b>93205-0</b>	VÁLVULA DE RETENÇÃO PARA NIVELADORA BOSCH	<b>139</b>
<b>93215-2</b>	JOGO DE REPARO PARA CILINDRO DE EMBREAGEM VOLVO	<b>144</b>
<b>93255-2</b>	JOGO DE REPARO PARCIAL PARA SERVO EMBREAGEM (MBB O 500)	<b>72</b>
<b>93355-2</b>	JOGO DE REPARO PARA VÁLVULA RELÊ	<b>140</b>
<b>93365-2</b>	JOGO DE REPARO PARA CILINDRO DE FREIO COMBINADO TIPO 12/16	<b>111</b>
<b>93375-2</b>	JOGO DE REPARO PARA VÁLVULA PROTETORA 6 VIAS APU K MODERNA	<b>107</b>
<b>93385-2</b>	JOGO DE REPARO PARA CABEÇOTE DO COMPRESSOR W CUMMINS (VW/FORD)	<b>50</b>
<b>93405-0</b>	FLUIDO PARA FREIO E EMBREAGEM DOT 4 (500 ML)	<b>142</b>
<b>93415-2</b>	JOGO DE REPARO PARA SERVO EMBREAGEM W (MBB 1944/2638)	<b>72</b>
<b>93435-2</b>	JOGO DE REPARO PARA VÁLVULA 04 CIRCUITOS SCANIA SÉRIE 4	<b>67</b>
<b>93445-2</b>	JOGO DE REPARO PARA VÁLVULA DE PEDAL (OF 1417 / 1620 / 1721 - 98)	<b>54</b>
<b>93455-2</b>	JOGO DE REPARO PARA SERVO EMBREAGEM VOLVO EDC MOD. Ø 95 MM (1996...)	<b>149</b>
<b>93465-2</b>	JOGO DE REPARO PARA VÁLVULA ACIONAMENTO FREIO MOTOR	<b>134</b>
<b>93475-2</b>	JOGO DE REPARO PARA A VÁLVULA DE PROTEÇÃO 04 CIRCUITOS K	<b>118</b>
<b>93485-2</b>	JOGO DE REPARO PARA SECADOR DE AR APU K (LA 8271) VOLVO	<b>109</b>
<b>93495-2</b>	JOGO DE REPARO PARA SECADOR DE AR APU W (SCANIA)	<b>59</b>
<b>93505-2</b>	JOGO DE REPARO PARA VÁLVULA DE PEDAL IMPORTADA K (IVECO)	<b>140</b>
<b>93515-2</b>	JOGO DE REPARO PARCIAL PARA ENGATE RÁPIDO (ROSCA M 22)	<b>160</b>
<b>93525-2</b>	JOGO DE REPARO PARCIAL P/ SECADOR DE AR K (LA 6710) VOLVO	<b>109</b>
<b>93535-0</b>	PISTÃO COMPLETO PARA REGULADOR DE PRESSÃO W	<b>56</b>
<b>93545-2</b>	JOGO DE REPARO DE COMPONENTES PARA VÁLVULA DRENO AUTOMÁTICO	<b>128</b>
<b>93555-14</b>	SERVO EMBREAGEM PARA VOLVO MODERNO Ø95 MM (ÔNIBUS A PARTIR DE 1996)	<b>148</b>
<b>93555-80</b>	SERVO EMBREAGEM PARA VOLVO MODERNO Ø95 MM (CAMINHÃO À PARTIR DE 1996)	<b>149</b>
<b>93565-2</b>	JOGO DE REPARO PARCIAL PARA ENGATE RÁPIDO (ROSCA M 16)	<b>159</b>
<b>93575-2</b>	JOGO DE REPARO PARA VÁLVULA DE PEDAL COM RETARDER K	<b>111</b>
<b>93585-2</b>	JOGO DE REPARO PARA VÁLVULA DE AJUSTE DE PRESSÃO W	<b>92</b>
<b>93595-2</b>	JOGO DE REPARO VÁLVULA PROTETORA 4 CIRCUITOS SEM RETENÇÃO (SCANIA)	<b>66</b>
<b>93615-83</b>	SERVO EMBREAGEM PARA SCANIA SÉRIE 4 (SERVO MASTER)	<b>146</b>
<b>93625-0</b>	MOLA DE EMERGÊNCIA TIPO 24 P/ CÂMARA FREIO MOLA 16/24	<b>155</b>
<b>93635-2</b>	JOGO DE REPARO VÁLVULA PROTETORA 06 VIAS APU K (O 500)	<b>107</b>
<b>93645-2</b>	JOGO DE REPARO VÁLVULA PROTETORA 06 VIAS APU K (O 500 MODERNA)	<b>108</b>
<b>93655-2</b>	JOGO DE REPARO PARA SERVO VOLVO Ø 100MM NH / FH / FM12	<b>150</b>
<b>93665-2</b>	JOGO DE REPARO PARA VÁLVULA DE PEDAL K (VOLVO FH 12 / NH 12)	<b>110</b>
<b>93675-2</b>	JOGO DE REPARO VÁLVULA DE PROTEÇÃO 04 CIRCUITOS K (MICRO MBB)	<b>118</b>
<b>93685-2</b>	JOGO DE REPARO EMERGÊNCIA PARA TRISTOP 12/16 (MICRO MBB)	<b>74</b>
<b>93695-2</b>	JOGO DE REPARO CABEÇOTE PARA COMPRESSOR W (O 500)	<b>47</b>
<b>93705-0</b>	CABEÇOTE COMPLETO P/ COMPRESSOR W MONOCIL (O 500)	<b>46</b>
<b>93705-2</b>	JOGO DE REPARO COMPLETO PARA COMPRESSOR W (O 500)	<b>47</b>
<b>93715-2</b>	JOGO DE REPARO PARA FILTRO DE LINHA K (TIPO LA 2100)	<b>129</b>
<b>93725-2</b>	JOGO DE REPARO PARA CABEÇOTE COMPRESSOR 02 CILINDROS (LP 49)	<b>98</b>
<b>93735-2</b>	JOGO DE REPARO PARA VÁLVULA 06 VIAS APU W (O 500)	<b>57</b>
<b>93745-2</b>	JOGO DE REPARO PARA CABEÇOTE COMPRESSOR (LK 1815) TRÔLEBUS	<b>101</b>
<b>93755-0</b>	CANECA DE TRANSFERÊNCIA DE CÂMBIO	<b>157</b>
<b>93775-79</b>	SERVO EMBREAGEM PARA VOLVO Ø 100MM (CÂMBIO VT 2014)	<b>149</b>
<b>93775-89</b>	SERVO EMBREAGEM PARA VOLVO Ø 100MM (CÂMBIO SR 1900) HASTE LONGA	<b>150</b>
<b>93815-2</b>	JOGO DE REPARO PARCIAL PARA VÁLVULA 04 CIRCUITOS K (VOLVO BI-ARTICULADO)	<b>118</b>
<b>93835-2</b>	JOGO REPARO PARA CÂMARA SBB (TIPO 24...7") IMPORTADO	<b>26</b>
<b>93875-2</b>	JOGO REPARO PARA VÁLVULA DUAS VIAS HALDEX 951200 (MÉTRICA)	<b>159</b>
<b>93885-79</b>	CONJUNTO PARA VÁLVULA DE PEDAL (SC 113)	<b>51</b>
<b>93895-2</b>	JOGO DE REPARO PARA VÁLVULA RELÊ W COM RETENÇÃO (SCANIA)	<b>68</b>
<b>93955-2</b>	JOGO DE REPARO PARCIAL PARA COMPRESSOR W 02 CILINDROS (O 500)	<b>42</b>
<b>93965-0</b>	GUARDA-PÓ PARA MANETIM	<b>62</b>
<b>93975-2</b>	JOGO DE REPARO PARA COMPRESSOR W MONO COM CABEÇOTE ALONGADO (1938 S)	<b>50</b>
<b>93975-5</b>	PLACA INTERMEDIÁRIA P/ COMPR. W MONO Ø 85MM C/ CAB. ALONGADO	<b>50</b>
<b>93995-2</b>	JOGO DE REPARO PARA VÁLVULA 3/2 VIAS W	<b>92</b>
<b>94005-2</b>	JOGO DE REPARO PARA CONSEP E DRENO AUTOMÁTICO HALDEX	<b>134</b>
<b>94015-2</b>	JOGO DE REPARO PARA VÁLVULA PILOTO	<b>160</b>
<b>94025-2</b>	JOGO DE REPARO PARA CABEÇOTE COMPRESSOR MONO (SCANIA SÉRIE 4) LK 3976	<b>105</b>
<b>94035-2</b>	JOGO DE REPARO PARA VÁLVULA PROTEÇÃO 04 VIAS (APU GLOBAL) K - TIPO AE 48	<b>106</b>
<b>94045-2</b>	JOGO DE REPARO PARCIAL PARA COMPRESSOR W 2 CILINDROS COM LÂMINA INTEGRADA	<b>42</b>
<b>94045-5 A</b>	PLACA INTERMEDIÁRIA P/ COMP. 2 CIL. Ø 85MM LÂM INTEGR. (JUNTA A)	<b>43</b>
<b>94045-5 B</b>	PLACA INTERMEDIÁRIA P/ COMP. 2 CIL Ø85MM LÂMINA INTEGRADA (JUNTA B)	<b>43</b>
<b>94055-0</b>	CILINDRO DE EMERGÊNCIA PARA CÂMARA TRISTOP 30 (TIPO F)	<b>85</b>
<b>94065-2</b>	JOGO DE REPARO PARA MANETIM MODERNO K (02 ROSCAS)	<b>121</b>
<b>94075-2</b>	JOGO DE REPARO PARA AS CÂMARAS ATUADORAS (SEM DIAFRAGMAS E DISCOS)	<b>153</b>
<b>94135-2</b>	JOGO DE REPARO PARA MANETIM MODERNO K (03 ROSCAS)	<b>122</b>
<b>94155-0</b>	FILTRO PARA SECADOR DE AR DA APU	<b>58, 106</b>
<b>94165-0</b>	FILTRO PARA SECADOR DE AR DA APU W (SCANIA)	<b>57</b>
<b>94175-2</b>	JOGO DE REPARO PARA VÁLVULA RETENÇÃO SIMPLES (VEDAÇÃO BORRACHA)	<b>32</b>

<b>94185-2</b>	JOGO REPARO PARA VÁLVULA SUSPENSÃO. ATIVA DUPLA W (ECAS)	<b>59</b>
<b>94195-2</b>	JOGO REPARO PARA MANETIM MODERNO W (CORPO PLÁSTICO)	<b>62</b>
<b>94205-2</b>	JOGO DE REPARO PARA COMPRESSOR W 2 CILINDROS (0500 UA-MONDEGO)	<b>44</b>
<b>94235-2</b>	JOGO DE REPARO PARA VÁLVULA DE FLUXO W	<b>69</b>
<b>94245-2</b>	JOGO DE REPARO PARA VÁLVULA SUSPENSÃO ATIVA SIMPLES W (ECAS)	<b>59</b>
<b>94255-0</b>	CANECA DE TRANSFERÊNCIA (SCANIA 113/124)	<b>158</b>
<b>94265-0</b>	CANECA DA REDUZIDA (SCANIA 113/124)	<b>158</b>
<b>94275-2</b>	JOGO REPARO PARA COMPRESSOR MONO Ø 80 MM (LK 3833 / LK 3863)	<b>105</b>
<b>94285-2</b>	JOGO DE REPARO PARA CANECA DE TRANSFERÊNCIA	<b>158</b>
<b>94295-2</b>	JOGO DE REPARO PARA CANECA REDUZIDA DA CAIXA DE MUDANÇA	<b>159</b>
<b>94355-0</b>	DIAFRAGMA TIPO 20 PARA CÂMARA DIANTEIRA / SERVIÇO TRISTOP "G" E BAIONETA (SCANIA)	<b>77</b>
<b>94365-2</b>	JOGO DE REPARO PARA COMPRESSOR 02 CILINDROS (LK 4930 - 720 CC)	<b>100</b>
<b>94445-0</b>	VÁLVULA DE LÂMINAS PARA COMPRESSOR 2 CIL (O 500) ROSCA M.14	<b>42</b>
<b>94455-88</b>	VÁLVULA PILOTO (TIPO SV 3368)	<b>129</b>
<b>94465-0</b>	VÁLVULA DE LÂMINAS PARA COMPRESSOR 2 CIL (O 500) ROSCA M.16	<b>43</b>
<b>94555-2</b>	JOGO DE REPARO PARA SERVO EMBREAGEM (MIDI-SERVO 83MM) VW CONSTELLATION	<b>126</b>
<b>94565-2</b>	JOGO DE REPARO PARA COMPRESSOR W 2 CILINDROS (VOLVO FH 12 / FM 12 / NH 12)	<b>44</b>
<b>94565-5</b>	PLACA INTERMEDIÁRIA P/ COMPRESSOR W 2 CIL (VOLVO FH / FM 12)	<b>44</b>
<b>94575-2</b>	JOGO DE REPARO PARA VALVULA REDUTORA DE PRESSAO K	<b>124</b>
<b>94605-STD/010/020</b>	JOGO DE PISTÃO COM ANÉIS PARA COMPRESSOR O 500 Ø 85 MM STD	<b>45</b>
<b>94615-STD/010/020</b>	JOGO DE ANÉIS PARA PISTÃO DO COMPRESSOR O 500 Ø 85 MM STD	<b>46</b>
<b>94625-0</b>	BUCHA PARA VIRABREQUIM DO COMPRESSOR O 500 Ø 85 MM	<b>46</b>
<b>94635-2</b>	JOGO DE REPARO PARA VÁLVULA PILOTO (PONTO NEUTRO) VOLVO	<b>160</b>
<b>94645-2</b>	JOGO DE REPARO PARA VÁLVULA PILOTO (PONTO NEUTRO) VOLVO	<b>161</b>
<b>94655-0</b>	CILINDRO PARA SERVO EMBREAGEM (MBB O 500 / 1417 / 1721)	<b>71</b>
<b>94665-2</b>	JOGO DE REPARO PARA SERVO EMBREAGEM KVG 3264 (IVECO)	<b>126</b>
<b>94685-2</b>	JOGO DE REPARO PARCIAL PARA COMPRESSOR W 02 CIL (OM 457)	<b>45</b>
<b>94695-2</b>	JOGO DE REPARO PARA COMPR W 02 CIL (VOLVO FH/FM/NH / B12M ARTICULADO)	<b>45</b>
<b>94995-99</b>	SERVO EMBREAGEM CIL CURTO SEM INDICADOR DESG (MBB/ VW / FORD)	<b>70</b>
<b>95005-85</b>	VÁLVULA DE NIVELAMENTO TRASEIRA DIREITA	<b>136</b>
<b>95015-88</b>	VÁLVULA DE NIVELAMENTO TRASEIRA ESQUERDA	<b>137</b>
<b>95025-56</b>	VÁLVULA DE PEDAL W MODERNA	<b>54</b>
<b>95025-58</b>	VÁLVULA DE PEDAL MODERNA (DESCARGA RETA)	<b>54</b>
<b>97005-2</b>	JOGO DE REPARO PARA O CABEÇOTE DO COMPRESSOR 02 CILINDROS	<b>35</b>
<b>97005-4</b>	JOGO DE REPARO PARCIAL PARA CABEÇOTE COMPRESSOR VARGA 02 CILINDROS	<b>35</b>
<b>97015-2</b>	JOGO DE REPARO PARA O CABEÇOTE DE COMPRESSOR TUFLO 500	<b>13</b>
<b>97025-2</b>	JOGO DE REPARO PARA O REGULADOR DE PRESSÃO D.2	<b>14</b>
<b>97035-2</b>	JOGO DE JUNTAS PARA O COMPRESSOR TUFLO 500	<b>13</b>
<b>97045-2</b>	JOGO DE JUNTAS PARA O COMPRESSOR 02 CILINDROS COM RETENTOR	<b>36</b>
<b>97055-0</b>	VÁLVULA DE LÂMINAS PARA O COMPRESSOR WABCO Ø 90MM (MB 355)	<b>47</b>
<b>97065-2</b>	JOGO DE REPARO PARA A CÂMARA SPRING BRAKE TIPO 30 ...8"	<b>16</b>
<b>97065-3</b>	JOGO DE REPARO SOB MEDIDA PARA CÂMARA SBB TIPO 30...8)	<b>16</b>
<b>97065-4</b>	JOGO DE REPARO PARCIAL PARA A CÂMARA SBB TIPO 30...8"	<b>16</b>
<b>97075-2</b>	JOGO DE REPARO PARA A VÁLVULA DE LÂMINAS DO COMPRESSOR WABCO Ø 90MM (MB 355)	<b>48</b>
<b>97085-0</b>	TRAVA DE EMERGÊNCIA PARA A CÂMARA SBB (TIPO 30 ...8")	<b>18</b>
<b>97145-0</b>	HASTE DE EMERGÊNCIA PARA A CÂMARA SBB (TIPO 30 ...8")	<b>20</b>
<b>97175-2</b>	JOGO DE REPARO PARA A VÁLVULA DE PEDAL E-4	<b>27</b>
<b>97185-2</b>	JOGO DE REPARO PARA O CABEÇOTE DO COMPRESSOR 6.90 (MONOCILÍNDRICO)	<b>36</b>
<b>97195-2</b>	JOGO DE REPARO PARA O CABEÇOTE DE COMPRESSOR FORD CARGO BX2150	<b>15</b>
<b>97205-2</b>	JOGO DE JUNTAS PARA O COMPRESSOR 02 CILINDROS SEM RETENTOR	<b>36</b>
<b>97215-2</b>	JOGO DE REPARO PARA A CÂMARA SPRING BRAKE (TIPO 24 ...7")	<b>22</b>
<b>97215-4</b>	JOGO DE REPARO PARCIAL PARA A CÂMARA SBB (TIPO 24 ...7")	<b>23</b>
<b>97225-2</b>	JOGO DE JUNTAS PARA O COMPRESSOR 6.90 (MONOCILÍNDRICO)	<b>37</b>
<b>97235-0</b>	MOLA DE EMERGÊNCIA PARA A CÂMARA SB (TIPO 30...8)	<b>17</b>
<b>97245-0</b>	MOLA DE SERVIÇO PARA A CÂMARA SBB TIPO 30...8"	<b>17</b>
<b>97295-0</b>	FILTRO DE AR PARA AS CÂMARAS SBB TIPO 24 E TIPO 30	<b>18</b>
<b>97305-0</b>	TRAVA DE EMERGÊNCIA PARA A CÂMARA SBB (TIPO 24 ...7")	<b>24</b>
<b>97315-0</b>	MOLA DE EMERGÊNCIA PARA A CÂMARA SBB (TIPO 24 ...7")	<b>23</b>
<b>97335-0</b>	CONJUNTO PISTÃO DE EMERGÊNCIA + LUVA PARA A CÂMARA SBB (TIPO 30 ...8")	<b>20</b>
<b>97345-2</b>	JOGO DE REPARO PARA O CABEÇOTE DE COMPRESSOR TUFLO 700	<b>14</b>
<b>97355-2</b>	JOGO DE JUNTAS PARA O COMPRESSOR TUFLO 700	<b>14</b>
<b>97395-2</b>	REPARO PARA A CÂMARA TRISTOP 14/24 E 16/24 (EMERGÊNCIA)	<b>74</b>
<b>97405-2</b>	JOGO DE REPARO PARA A CÂMARA TRISTOP 12/16 (EMERGÊNCIA)	<b>73</b>
<b>97415-0</b>	HASTE DE EMERGÊNCIA PARA A CÂMARA SBB (TIPO 24 ...7")	<b>24</b>
<b>97425-0</b>	PARAFUSO DESATUADOR PARA A CÂMARA SBB (TIPO 30...8")	<b>18</b>
<b>97435-2</b>	JOGO DE REPARO PARA O CILINDRO AMPLIFICADOR (CÂMARA AUXILIAR)	<b>60</b>
<b>97445-2</b>	JOGO DE REPARO PARA O COMPRESSOR WABCO Ø 90 MM (MB 355)	<b>48</b>
<b>97455-2</b>	JOGO DE REPARO PARA O EXAUSTOR (BOMBA DE VÁCUO)	<b>73</b>
<b>97475-2</b>	JOGO DE REPARO PARA A VÁLVULA DE DESCARGA RÁPIDA	<b>27</b>



<b>97485-2</b>	JOGO DE REPARO PARA A VÁLVULA DE FREIO DE MÃO (MANETIM)	<b>60</b>
<b>97495-2</b>	JOGO DE REPARO PARCIAL PARA A VÁLVULA DE PEDAL	<b>52</b>
<b>97505-0</b>	CONJUNTO PISTÃO DE EMERGÊNCIA + LUVA PARA A CÂMARA SBB (TIPO 24 ...7")	<b>24</b>
<b>97515-2</b>	JOGO DE REPARO PARA A VÁLVULA RELE RE-4	<b>28</b>
<b>97525-0</b>	MOLA DE EMERGÊNCIA PARA AS CÂMARAS FREIO DE MOLA TIPO 24/30 E 30/30	<b>37</b>
<b>97575-2</b>	JOGO DE REPARO PARCIAL PARA A VÁLVULA DE PEDAL	<b>110</b>
<b>97625-0</b>	DIAFRAGMA PARA A CÂMARA SBB (TIPO 24 ...7")	<b>23</b>
<b>97635-0</b>	DIAFRAGMA PARA A CÂMARA SBB TIPO 30 ...8"	<b>19</b>
<b>97645-0</b>	DIAFRAGMA PARA A CÂMARA SBB TIPO 36 ...9"	<b>19</b>
<b>97855-0</b>	FILTRO DE AR PARA SERVO FREIO	<b>127</b>
<b>97895-0</b>	TAMPA DA EMERGÊNCIA PARA A CÂMARA SB (TIPO 30 ...8")	<b>21</b>
<b>97905-0</b>	ASSENTO DA MOLA PARA A CÂMARA SB (TIPO 30 ...8")	<b>20</b>
<b>97915-2</b>	JOGO DE REPARO PARA A VÁLVULA DE PEDAL DUPLA IMPORTADA (CANADENSE)	<b>29</b>
<b>97965-2</b>	JOGO DE REPARO PARA A VÁLVULA TC.2	<b>28</b>
<b>97985-2</b>	JOGO DE REPARO PARA A CÂMARA TRISTOP 20/30 E 24/30 (EMERGÊNCIA)	<b>74</b>
<b>97995-2</b>	JOGO DE REPARO PARA O MECANISMO DA REDUZIDA	<b>136</b>
<b>98065-0</b>	ARRUELA ANTI-EXPLOÇÃO PARA CÂMARAS SBB TIPO 24 E TIPO 30	<b>17</b>
<b>98085-2</b>	JOGO DE REPARO PARA A VÁLVULA DE PEDAL E-6	<b>26</b>
<b>98105-2</b>	JOGO DE REPARO PARA A VÁLVULA DE PEDAL E-1	<b>28</b>
<b>98115-2</b>	JOGO DE REPARO PARA A VÁLVULA RELE R. 12 (F. CARGO)	<b>26</b>
<b>98145-2</b>	JOGO DE REPARO COMPLETO PARA O REGULADOR DE PRESSÃO	<b>129</b>
<b>98155-2</b>	JOGO DE REPARO PARA O CILINDRO DE FREIO COMBINADO TIPO 20/24	<b>112</b>
<b>98165-2</b>	JOGO DE REPARO PARA CILINDRO DE FREIO COMBINADO TIPO 14/24	<b>112</b>
<b>98175-2</b>	JOGO DE REPARO PARA O CILINDRO DE FREIO COMBINADO TIPO 16/24	<b>112</b>
<b>98185-2</b>	JOGO DE REPARO PARA A VÁLVULA MODULADORA R-7	<b>27</b>
<b>98195-2</b>	JOGO DE REPARO PARA O REGULADOR DE PRESSÃO MODERNO	<b>55</b>
<b>98235-2</b>	JOGO DE REPARO COMPLETO PARA A VÁLVULA DE PEDAL	<b>109</b>
<b>98235-2 AT</b>	JOGO DE REPARO PARA VÁLVULA DE PEDAL PARA ALTA TEMPERATURA	<b>110</b>
<b>98245-2</b>	JOGO DE REPARO COMPLETO PARA A VÁLVULA DE PEDAL	<b>52</b>
<b>98245-2 AT</b>	JOGO DE REPARO PARA VÁLVULA DE PEDAL PARA ALTA TEMPERATURA	<b>52</b>
<b>98255-0</b>	MOLA DE EMERGÊNCIA PARA A CÂMARA TRISTOP 12/16	<b>79</b>
<b>98265-0</b>	MOLA DE EMERGÊNCIA PARA A CÂMARA TRISTOP 14/24 E 16/24	<b>79</b>
<b>98275-0</b>	MOLA DE EMERGÊNCIA PARA A CÂMARA TRISTOP 20/30 E 24/30	<b>79</b>
<b>98285-0</b>	MOLA DE EMERGÊNCIA PARA AS CÂMARAS TRISTOP KNORR	<b>113</b>
<b>98455-2</b>	JOGO DE REPARO PARA A VÁLVULA DE ALÍVIO RÁPIDO	<b>38</b>
<b>98485-2</b>	JOGO DE REPARO PARA A VÁLVULA DE PEDAL IMPORTADA	<b>29</b>
<b>98485-4</b>	JOGO DE REPARO PARCIAL PARA VÁLVULA DE PEDAL IMPORTADA (SEM TRAVAS E MOLAS)	<b>29</b>
<b>98585-2</b>	JOGO DE REPARO PARA VÁLVULA RETENÇÃO SIMPLES (VEDAÇÃO METÁLICA)	<b>32</b>
<b>98595-0</b>	VÁLVULA DE SEGURANÇA (10,3 BAR / ROSCA 1/4" NPT)	<b>30</b>
<b>98605-0</b>	VÁLVULA DE RETENÇÃO SIMPLES (ROSCAS 1/2" X 1/2" NPT)	<b>31</b>
<b>98615-0</b>	ALOJAMENTO PARA VÁLVULA DE DESCARGA DO CABEÇOTE (COMP. TUFLO 500/700)	<b>15</b>
<b>98625-0</b>	VÁLVULA DE RETENÇÃO SIMPLES (ROSCAS M.22 X M.22)	<b>31</b>
<b>98645-0</b>	VÁLVULA DE SEGURANÇA (10,3 BAR / ROSCA 3/8" NPT)	<b>31</b>
<b>98655-0</b>	VÁLVULA DE SEGURANÇA (10,8 ± 0,2 BAR / ROSCA 1/4" NPT - 18 FPP)	<b>87</b>
<b>98665-0</b>	VÁLVULA DE SEGURANÇA (10,7 ± 0,2 BAR / ROSCA M16X1,5 CÔNICA)	<b>88</b>
<b>98675-0</b>	VÁLVULA DE SEGURANÇA (15,5 -1,0 BAR / ROSCA M14X1,5 CÔNICA)	<b>88</b>
<b>98685-0</b>	VÁLVULA DE SEGURANÇA (10,4 - 0,6 BAR / ROSCA M16X1,5 CÔNICA)	<b>88</b>
<b>98735-2</b>	JOGO DE REPARO DO CABEÇOTE PARA COMPRESSOR TUFLO 501 (COMPRESSOR 15.5)	<b>15</b>
<b>98745-2</b>	JOGO DE REPARO PARA MANETIM MODERNO 2 SAÍDAS	<b>61</b>
<b>98755-2</b>	JOGO DE REPARO PARA MANETIM MODERNO 4 SAÍDAS	<b>61</b>
<b>98835-2</b>	JOGO DE REPARO PARA SERVO DE EMBREAGEM IMPORTADO MARCA GRAU	<b>141</b>
<b>98845-0</b>	DIAFRAGMA PARA CÂMARA TRISTOP 14/24	<b>77</b>
<b>98865-0</b>	REPARO DA CINTA PARA CÂMARA SBB TIPO 30	<b>19</b>
<b>98885-2</b>	JOGO DE REPARO PARA SERVO EMBREAGEM SCANIA	<b>144</b>
<b>98895-2</b>	JOGO DE REPARO PARA SERVO EMBREAGEM PARA SCANIA (RABICÓ)	<b>145</b>
<b>98895-2 ESP</b>	JOGO DE REPARO PARA SERVO EMBREAGEM SCANIA COM PISTÃO HIDRÁULICO	<b>145</b>
<b>98905-2</b>	JOGO DE REPARO PARCIAL PARA VÁLVULA FREIO DE MÃO (SC112/142)	<b>60</b>
<b>98925-0</b>	DIAFRAGMA PARA CÂMARA TRISTOP 12/16	<b>77</b>
<b>98935-0</b>	DIAFRAGMA PARA CÂMARA TRISTOP 16/24	<b>78</b>
<b>98945-0</b>	DIAFRAGMA PARA CÂMARA TRISTOP 20/30	<b>76, 78</b>
<b>98955-0</b>	DIAFRAGMA PARA CÂMARA TRISTOP 24/30	<b>78</b>
<b>98965-0</b>	DIAFRAGMA PARA CILINDRO COMBINADO TIPO 12/16	<b>113</b>
<b>98975-2</b>	JOGO DE REPARO PARA O CABEÇOTE DO COMPRESSOR INTEGRADO (Ø 94MM)	<b>51</b>
<b>98985-0</b>	VÁLVULA DE SEGURANÇA PARA VOLVO (9,7 ± 0,3 BAR / ROSCA M16X1,5 CÔNICA)	<b>89</b>
<b>99005-0</b>	CORPO DA CÂMARA SBB TIPO 30" (ROSCA 1/2")	<b>21</b>
<b>99005-0V</b>	CORPO DA CÂMARA SBB TIPO 30" (ROSCA 16 MM)	<b>21</b>
<b>99015-45 P</b>	CÂMARA DE EMERGÊNCIA MONTADA (SBB TIPO 30 ROSCA 1/2")	<b>22</b>
<b>99015-47 P</b>	CÂMARA DE EMERGÊNCIA MONTADA (SBB TIPO 30 ROSCA M16)	<b>22</b>
<b>99045-2</b>	JOGO DE REPARO PARA CÂMARA TRISTOP 12/16 (SERVIÇO)	<b>75</b>



<b>99055-2</b>	JOGO DE REPARO PARA VÁLVULA DE DRENAGEM AUTOMÁTICA	<b>128</b>
<b>99065-2</b>	JOGO DE REPARO PARA CÂMARA TRISTOP 14/24 (SERVIÇO)	<b>75</b>
<b>99075-2</b>	JOGO DE REPARO PARA VÁLVULA DISTRIBUIDORA IMPORTADA	<b>87</b>
<b>99085-2</b>	JOGO DE REPARO PARA CÂMARA TRISTOP 16/24 (SERVIÇO)	<b>75</b>
<b>99095-2</b>	JOGO DE REPARO PARA CÂMARA TRISTOP 20/30 (SERVIÇO)	<b>76</b>
<b>99105-2</b>	JOGO DE REPARO PARA CÂMARA TRISTOP 24/30 (SERVIÇO)	<b>76</b>
<b>99125-0</b>	VÁLVULA DE ESCOAMENTO DE ÁGUA	<b>89</b>
<b>99125-0</b>	VÁLVULA DE ESCOAMENTO DE ÁGUA	<b>128</b>
<b>99135-0</b>	VÁLVULA DE RETENÇÃO SIMPLES (ROSCAS M.22 X M.22 X M.16)	<b>32</b>
<b>99155-0</b>	GUARDA PÔ PARA SERVO EMBREAGEM	<b>72</b>
<b>99165-2</b>	JOGO DE REPARO PARA VÁLVULA RELÊ	<b>116</b>
<b>99175-2</b>	JOGO DE REPARO PARA VÁLVULA RELÊ	<b>67</b>
<b>99195-2</b>	JOGO DE REPARO PARA VÁLVULA DRENAGEM AUTOMÁTICA	<b>83</b>
<b>99205-2</b>	JOGO DE REPARO PARA A VÁLVULA DE PEDAL	<b>53</b>
<b>99225-0</b>	FLANGE PARA CILINDRO COMBINADO TIPO 14/24	<b>115</b>
<b>99275-2</b>	JOGO DE REPARO PARA VÁLVULA 04 VIAS COM RETENÇÃO	<b>65</b>
<b>99285-2</b>	JOGO DE REPARO PARA VÁLVULA DE DESCARGA RÁPIDA	<b>90</b>
<b>99295-2</b>	JOGO DE REPARO PARA VÁLVULA 04 VIAS	<b>66</b>
<b>99305-2</b>	JOGO DE REPARO PARA CÂMARA TRISTOP 20/24 E 24/24 (IMPORTADA)	<b>83</b>
<b>99315-2</b>	JOGO DE REPARO PARA SERVO DE EMBREAGEM VOLVO	<b>148</b>
<b>99345-2</b>	JOGO DE REPARO PARA CÂMARA TRISTOP 24/30 (IMPORTADA)	<b>83</b>
<b>99365-2</b>	JOGO DE REPARO PARA VÁLVULA DE PROT. 04 CIRCUITOS COM RETENÇÃO	<b>117</b>
<b>99375-2</b>	JOGO DE REPARO PARA VÁLVULA DE DESCARGA RÁPIDA	<b>119</b>
<b>99385-2</b>	JOGO DE REPARO PARA REGULADOR DE PRESSÃO	<b>119</b>
<b>99395-2</b>	JOGO DE REPARO PARA VÁLVULA DE PROT. 04 CIRCUITOS	<b>117</b>
<b>99405-0</b>	INSERTO PARA VÁLVULA DE PROT. 04 CIRCUITOS	<b>119</b>
<b>99425-0</b>	FLANGE PARA CÂMARA TRISTOP 14/24	<b>81</b>
<b>99435-0</b>	FLANGE PARA CÂMARA TRISTOP 16/24	<b>81</b>
<b>99465-0</b>	PARAFUSO DESATUADOR E PORCA PARA CÂMARAS TRISTOP'S TIPO 12/16, 14/24, 16/24, 20/30	<b>80</b>
<b>99485-2</b>	JOGO DE REPARO PARA GOVERNADOR	<b>120</b>
<b>99505-0</b>	CILINDRO DE EMERGÊNCIA PARA CÂMARA TRISTOP 24 (TIPO F)	<b>85</b>
<b>99525-0</b>	CILINDRO PARA SERVO EMBREAGEM (SEM INDICADOR DE DESGASTE)	<b>70</b>
<b>99535-0</b>	DIAFRAGMA PARA TRISTOP'S 24/24 E 24/30 (IMPORTADAS)	<b>84</b>
<b>99545-2</b>	JOGO DE REPARO PARA SERVO DE EMBREAGEM	<b>71</b>
<b>99555-0</b>	VÁLVULA DE RETENÇÃO SIMPLES (ROSCA M 22 X 1,5 CÔNICA CURTA)	<b>123</b>
<b>99565-0</b>	FLANGE PARA CILINDRO COMBINADO TIPO 16/24	<b>115</b>
<b>99575-2</b>	JOGO DE REPARO PARA VÁLVULA DUAS VIAS	<b>123</b>
<b>99585-2</b>	JOGO DE REPARO PARA VÁLVULA DE LÂMINAS PARA O COMPRESSOR 366	<b>49</b>
<b>99595-2</b>	JOGO DE REPARO PARA CÂMARA IMPORTADA	<b>25</b>
<b>99595-3</b>	JOGO DE REPARO SOB MEDIDA PARA CÂMARA IMPORTADA TIPO 30	<b>25</b>
<b>99605-2</b>	JOGO DE REPARO PARA VÁLVULA 5/2 VIAS	<b>90</b>
<b>99625-2</b>	JOGO DE REPARO PARA REGULADOR DE PRESSÃO MODERNO	<b>120</b>
<b>99625-4</b>	JOGO DE REPARO PARCIAL P/ REGULADOR DE PRESSÃO MODERNO	<b>120</b>
<b>99645-0</b>	DIAFRAGMA PARA CÂMARA TRISTOP 30/30	<b>84</b>
<b>99655-2</b>	JOGO DE REPARO PARA SERVO DE EMBREAGEM (CILINDRO MAIOR)	<b>71</b>
<b>99665-2</b>	JOGO DE REPARO PARA CILINDRO DE EMBREAGEM SCANIA	<b>143</b>
<b>99715-71</b>	SERVO EMBREAGEM PARA SCANIA	<b>145</b>
<b>99715-73</b>	SERVO EMBREAGEM COM CONEXÃO 45°	<b>146</b>
<b>99715-75</b>	CONJUNTO SERVO EMBREAGEM PARA MERCEDES (TIPO SCANIA COM HASTE MERCEDES)	<b>73</b>
<b>99725-2</b>	JOGO DE REPARO PARA VÁLVULA DE PEDAL (MBB 1620)	<b>53</b>
<b>99735-2</b>	JOGO DE REPARO PARA SERVO EMBREAGEM SCANIA (RABICÓ - COMPLETO)	<b>146</b>
<b>99745-0</b>	CAPA PARA MANETIN MODERNO (2 E 4 SAÍDAS)	<b>65</b>
<b>99815-0</b>	EMBOLO PARA TRISTOP 14/24 E 16/24	<b>85</b>
<b>99835-44</b>	SERVO EMBREAGEM VOLVO	<b>148</b>
<b>99845-2</b>	JOGO DE REPARO PARA VÁLVULA DISTRIBUIDORA	<b>90</b>
<b>99855-55</b>	VÁLVULA DE PEDAL	<b>51</b>
<b>99865-66</b>	CONJUNTO REGULADOR DE PRESSÃO	<b>55</b>
<b>99875-0</b>	ÊMBOLO PARA TODOS CILINDROS COMBINADOS	<b>116</b>
<b>99885-2</b>	JOGO DE REPARO PARA VÁLVULA PILOTO	<b>130</b>



# *Linha Bendix*



# Índice Linha Bendix

<b>92015-2</b>	JOGO DE REPARO PARA CÂMARA SPRING BRAKE TIPO 30 IMPORTADA	<b>25</b>
<b>92065-2</b>	JOGO DE REPARO PARA A VÁLVULA DE PEDAL (SAPÃO)	<b>30</b>
<b>92505-2</b>	JOGO DE REPARO PARA A VÁLVULA DE PEDAL BENDIX MODERNA	<b>30</b>
<b>93835-2</b>	JOGO REPARO PARA CÂMARA SBB (TIPO 24...7") IMPORTADO	<b>26</b>
<b>94175-2</b>	JOGO DE REPARO PARA VÁLVULA RETENÇÃO SIMPLES (VEDAÇÃO BORRACHA)	<b>32</b>
<b>97015-2</b>	JOGO DE REPARO PARA O CABEÇOTE DE COMPRESSOR TUFLO 500	<b>13</b>
<b>97025-2</b>	JOGO DE REPARO PARA O REGULADOR DE PRESSÃO D.2	<b>14</b>
<b>97035-2</b>	JOGO DE JUNTAS PARA O COMPRESSOR TUFLO 500	<b>13</b>
<b>97065-2</b>	JOGO DE REPARO PARA A CÂMARA SPRING BRAKE TIPO 30 ...8"	<b>16</b>
<b>97065-3</b>	JOGO DE REPARO SOB MEDIDA PARA CÂMARA SBB TIPO 30...8")	<b>16</b>
<b>97065-4</b>	JOGO DE REPARO PARCIAL PARA A CÂMARA SBB TIPO 30...8"	<b>16</b>
<b>97085-0</b>	TRAVA DE EMERGÊNCIA PARA A CÂMARA SBB (TIPO 30 ...8")	<b>18</b>
<b>97145-0</b>	HASTE DE EMERGÊNCIA PARA A CÂMARA SBB (TIPO 30 ...8")	<b>20</b>
<b>97175-2</b>	JOGO DE REPARO PARA A VÁLVULA DE PEDAL E-4	<b>27</b>
<b>97195-2</b>	JOGO DE REPARO PARA O CABEÇOTE DE COMPRESSOR FORD CARGO BX2150	<b>15</b>
<b>97215-2</b>	JOGO DE REPARO PARA A CÂMARA SPRING BRAKE (TIPO 24 ...7")	<b>22</b>
<b>97215-4</b>	JOGO DE REPARO PARCIAL PARA A CÂMARA SBB (TIPO 24 ...7")	<b>23</b>
<b>97235-0</b>	MOLA DE EMERGÊNCIA PARA A CÂMARA SB (TIPO 30...8)	<b>17</b>
<b>97245-0</b>	MOLA DE SERVIÇO PARA A CÂMARA SBB TIPO 30...8"	<b>17</b>
<b>97295-0</b>	FILTRO DE AR PARA AS CÂMARAS SBB TIPO 24 E TIPO 30	<b>18</b>
<b>97305-0</b>	TRAVA DE EMERGÊNCIA PARA A CÂMARA SBB (TIPO 24 ...7")	<b>24</b>
<b>97315-0</b>	MOLA DE EMERGÊNCIA PARA A CÂMARA SBB (TIPO 24 ...7")	<b>23</b>
<b>97335-0</b>	CONJUNTO PISTÃO DE EMERGÊNCIA + LUVA PARA A CÂMARA SBB (TIPO 30 ...8")	<b>20</b>
<b>97345-2</b>	JOGO DE REPARO PARA O CABEÇOTE DE COMPRESSOR TUFLO 700	<b>14</b>
<b>97355-2</b>	JOGO DE JUNTAS PARA O COMPRESSOR TUFLO 700	<b>14</b>
<b>97415-0</b>	HASTE DE EMERGÊNCIA PARA A CÂMARA SBB (TIPO 24 ...7")	<b>24</b>
<b>97425-0</b>	PARAFUSO DESATUADOR PARA A CÂMARA SBB (TIPO 30...8")	<b>18</b>
<b>97475-2</b>	JOGO DE REPARO PARA A VÁLVULA DE DESCARGA RÁPIDA	<b>27</b>
<b>97505-0</b>	CONJUNTO PISTÃO DE EMERGÊNCIA + LUVA PARA A CÂMARA SBB (TIPO 24 ...7")	<b>24</b>
<b>97515-2</b>	JOGO DE REPARO PARA A VÁLVULA RELE RE-4	<b>28</b>
<b>97625-0</b>	DIAFRAGMA PARA A CÂMARA SBB (TIPO 24 ...7")	<b>23</b>
<b>97635-0</b>	DIAFRAGMA PARA A CÂMARA SBB TIPO 30 ...8"	<b>19</b>
<b>97645-0</b>	DIAFRAGMA PARA A CÂMARA SBB TIPO 36 ...9"	<b>19</b>
<b>97895-0</b>	TAMPA DA EMERGÊNCIA PARA A CÂMARA SB (TIPO 30 ...8")	<b>21</b>
<b>97905-0</b>	ASSENTO DA MOLA PARA A CÂMARA SB (TIPO 30 ...8")	<b>20</b>
<b>97915-2</b>	JOGO DE REPARO PARA A VÁLVULA DE PEDAL DUPLA IMPORTADA (CANADENSE)	<b>29</b>
<b>97965-2</b>	JOGO DE REPARO PARA A VÁLVULA TC.2	<b>28</b>
<b>98065-0</b>	ARRUELA ANTI-EXPLOSÃO PARA CÂMARAS SBB TIPO 24 E TIPO 30	<b>17</b>
<b>98085-2</b>	JOGO DE REPARO PARA A VÁLVULA DE PEDAL E-6	<b>26</b>
<b>98105-2</b>	JOGO DE REPARO PARA A VÁLVULA DE PEDAL E-1	<b>28</b>
<b>98115-2</b>	JOGO DE REPARO PARA A VÁLVULA RELE R. 12 (F. CARGO)	<b>26</b>
<b>98185-2</b>	JOGO DE REPARO PARA A VÁLVULA MODULADORA R-7	<b>27</b>
<b>98485-2</b>	JOGO DE REPARO PARA A VÁLVULA DE PEDAL IMPORTADA	<b>29</b>
<b>98485-4</b>	JOGO DE REPARO PARCIAL PARA VÁLVULA DE PEDAL IMPORTADA (SEM TRAVAS E MOLAS)	<b>29</b>
<b>98585-2</b>	JOGO DE REPARO PARA VÁLVULA RETENÇÃO SIMPLES (VEDAÇÃO METÁLICA)	<b>32</b>
<b>98595-0</b>	VÁLVULA DE SEGURANÇA (10,3 BAR / ROSCA 1/4" NPT)	<b>30</b>
<b>98605-0</b>	VÁLVULA DE RETENÇÃO SIMPLES (ROSCAS 1/2" X 1/2" NPT)	<b>31</b>
<b>98615-0</b>	ALOJAMENTO PARA VÁLVULA DE DESCARGA DO CABEÇOTE (COMP. TUFLO 500/700)	<b>15</b>
<b>98625-0</b>	VÁLVULA DE RETENÇÃO SIMPLES (ROSCAS M.22 X M.22)	<b>31</b>
<b>98645-0</b>	VÁLVULA DE SEGURANÇA (10,3 BAR / ROSCA 3/8" NPT)	<b>31</b>
<b>98735-2</b>	JOGO DE REPARO DO CABEÇOTE PARA COMPRESSOR TUFLO 501 (COMPRESSOR 15.5)	<b>15</b>
<b>98865-0</b>	REPARO DA CINTA PARA CÂMARA SBB TIPO 30	<b>19</b>
<b>99005-0</b>	CORPO DA CÂMARA SBB TIPO 30" (ROSCA 1/2")	<b>21</b>
<b>99005-0V</b>	CORPO DA CÂMARA SBB TIPO 30" (ROSCA 16 MM)	<b>21</b>
<b>99015-45 P</b>	CÂMARA DE EMERGÊNCIA MONTADA (SBB TIPO 30 ROSCA 1/2")	<b>22</b>
<b>99015-47 P</b>	CÂMARA DE EMERGÊNCIA MONTADA (SBB TIPO 30 ROSCA M16)	<b>22</b>
<b>99135-0</b>	VÁLVULA DE RETENÇÃO SIMPLES (ROSCAS M.22 X M.22 X M.16)	<b>32</b>
<b>99595-2</b>	JOGO DE REPARO PARA CÂMARA IMPORTADA	<b>25</b>
<b>99595-3</b>	JOGO DE REPARO SOB MEDIDA PARA CÂMARA IMPORTADA TIPO 30	<b>25</b>

### Jogo de Reparo Para o Cabeçote de Compressor Tuflo 500

JUEGO DE REPARACIÓN PARA EL CABEZAL TUFLO 500 • COMPRESSOR CYLINDER HEAD REPAIR KIT (TYPE TUFLO 500)

Nº FARJ:

**97015-2**

CONVERSÃO PARA Nº BENDIX:

**105002**

CONVERSÃO PARA Nº SCANIA:

**1953212**

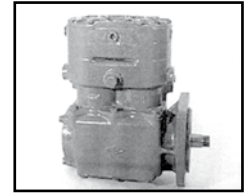
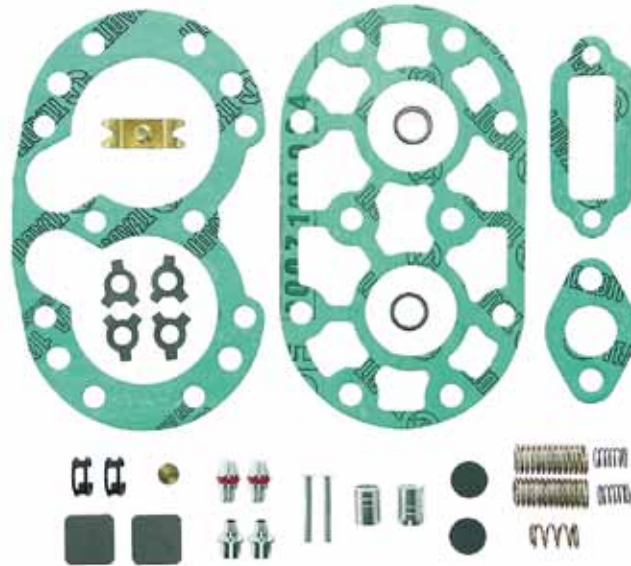

MONTADORA (Nº CONVERSÃO)	APLICAÇÃO
LINHA SCANIA ( 1953212 )	L.110 / 111 (64 a 83); L. 140 / 141 (73 a 83); "R" (81 a 83)
LINHA FORD ( BD2T 2877 A )	F.750 motor perkins 6357 (71 a 84) / F.22000 (84 a 86)
LINHA MWM	motor 6 cilindros (78 / atual); tema terra compacta (73 / atual); 69 a 76
LINHA GM ( 94637918 )	D11000 (69 a 71); ônibus V.15 (71 a 73); D.70 Detroit motor 4 - 53 (69 a 84); D.70 "Canavieiro" (... / 85); A60 / 70 motor GM.292 (84 / atual)
LINHA FIAT ( 96105477000 )	180 / 210 (72 a 78); 190 (77 a 85)
LINHA VOLKSWAGEN ( 4143814 )	D / P-900 (73 a 82)
LINHA TEREX	Fora De Estrada R.22 motor MWM (74 / atual); Motoscraeper TS.149 (74 / atual) Motor Detroit (78 a 79)
LINHA CLARK	pá carregadeira 65R75111 motor Perkins (73 / atual) Escavadeira Michigan motor MWM (73 / atual)
LINHA MERCEDES BENZ	LP 321 / L 113 / L1520 (69 a 72)
LINHA J.I. CASE	motor MBB OM 352 (... / atual)

### Jogo de Juntas Para o Compressor Tuflo 500

JUEGO DE JUNTAS PARA EL COMPRESOR TUFLO 500 • COMPRESSOR GASKET SET (TYPE TUFLO 500)

Nº FARJ:

**97035-2**

CONVERSÃO PARA Nº BENDIX:

**105013**

CONVERSÃO PARA Nº SCANIA:

**532529**

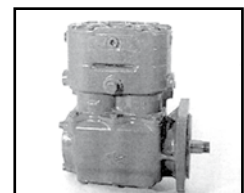
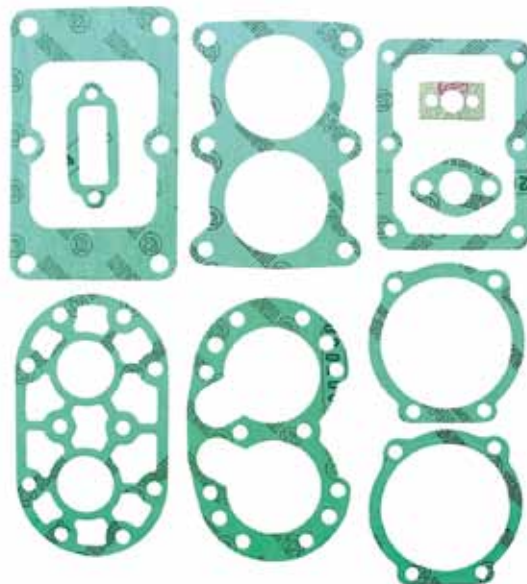

MONTADORA (Nº CONVERSÃO)	APLICAÇÃO
LINHA SCANIA (532529)	L 110 / 111 (64 A 83); L 140 / 141 (73 A 83); "R" (81 A 83)
LINHA FORD	F 750 MOTOR PERKINS 6.357 (71 A 74); F 22000 MOTOR MWM 229-6 (84 A 86)
LINHA MWM	MOTOR 6 CILINDROS (78 A ATUAL); TEMA TERRA COMPACTADOR (73 A ATUAL); 69 A 76
LINHA GENERAL MOTORS (94637870)	D 11000 (69 A 71); ÔNIBUS V 15 (71 A 73); D70 DETROIT MOTOR 4-53 (69 A 84); D 70 "CANAVIEIRO" (... / 85); A 60/70 MOTOR GM-292 (84 / ATUAL)
LINHA FIAT (7114723)	180 / 210 (72 A 78); 190 (77 A 85)
LINHA VOLKSWAGEN (4143819)	D / P-900 (73 A 82)
LINHA TEREX	FORA DE ESTRADA R22 MOTOR MWM (74 A ATUAL); MOTOSCRAPER TS.149 (74 A ATUAL); MOTOR DETROIT (78 A 79)
LINHA CLARK	PÁ CARREGADEIRA 65 R 75111 MOTOR PERKINS (73 A ATUAL) ESCAVADEIRA MICHIGAN MOTOR MWM (73 A ATUAL)
LINHA MERCEDES BENZ	LP321 / L1113/L1520 (69 A 72)
LINHA J. I. CASE	MOTOR MBB OM 352 (... / ATUAL)

www.farj.com.br

Freios Farj

Linha Bendix



## Jogo de Reparo Para o Cabeçote de Compressor Tuflo 700

JUEGO DE REPARACIÓN PARA EL CABEZAL DEL COMPRESOR TUFLO 700 • COMPRESSOR CYLINDER HEAD REPAIR KIT (TYPE TUFLO 700)

Nº FARJ:

**97345-2**

CONVERSÃO PARA Nº BENDIX:

**105119**

CONVERSÃO PARA Nº SCANIA:

**539 693**

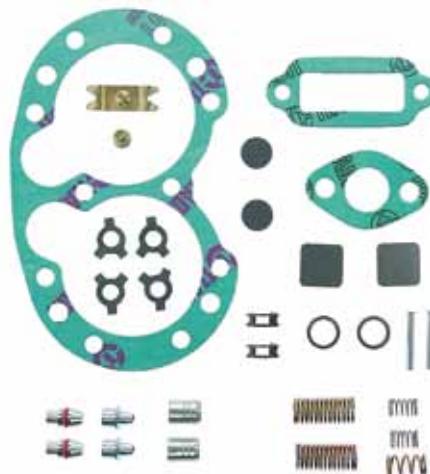
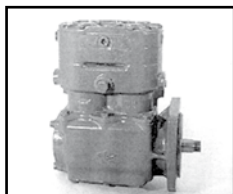

MONTADORA (Nº CONVERSÃO)	APLICAÇÃO
LINHA SCANIA (539 693)	T/R - 112 H/MA/E (83 A ATUAL)

## Jogo de Juntas Para o Compressor Tuflo 700

JUEGO DE JUNTAS PARA EL COMPRESOR TUFLO 700 • COMPRESSOR GASKET SET (TYPE TUFLO 700)

Nº FARJ:

**97355-2**

CONVERSÃO PARA Nº BENDIX:

**105118**

CONVERSÃO PARA Nº SCANIA:

**539 692**

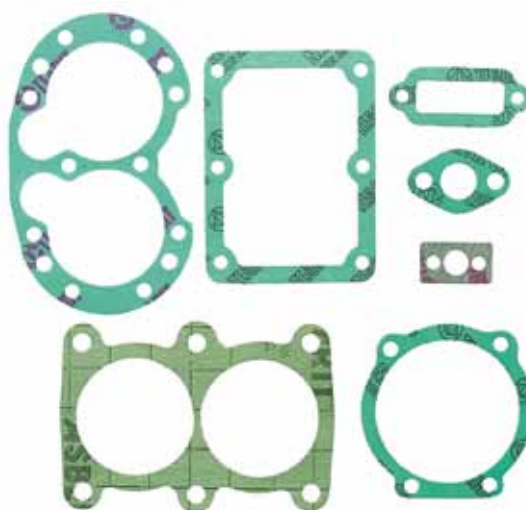
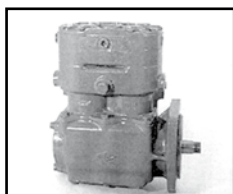

MONTADORA (Nº CONVERSÃO)	APLICAÇÃO
LINHA SCANIA (539 692)	T/R - 112 H/MA/E (83 A ATUAL)

## Jogo de Reparo Para o Regulador de Pressão D.2

JUEGO DE REPARACIÓN PARA EL REGULADOR DE PRESIÓN D-2 • D2 GOVERNADOR REPAIR KIT

Nº FARJ:

**97025-2**

CONVERSÃO PARA Nº BENDIX:

**105027**

CONVERSÃO PARA Nº SCANIA:

**533603**



MONTADORA (Nº CONVERSÃO)	APLICAÇÃO
LINHA FIAT	130 (76 / 78); 140 (78 / 83); 180 (72 / 78); 190 (71 / 85); 210 / 211 (71 / 78)
LINHA FORD (85 HU 2W 108 A)	Cargo C-11 (87); Cargo C-12 / C-14 / C-16 (87 / atual); Cargo C-13 / C-15 (85 / 87); F-700 / 750 (71 / 80); F-13000 (80 / 87); F-22000 (84 / 86)
LINHA GENERAL MOTORS (07326376)	A / D-70 (69 / 84); D-70 3º eixo (82 / 84); 11000 / 13000 (85 / atual) 19000 / 21000 (85 / atual); 22000 (85 / atual)
LINHA SAAB. SCANIA ( 533603 )	B / BR / L / LS / LT / LK / LKS (67 / 81); T / R-112 (81 / atual); K-112 (81 / atual); S-112 (81 / atual)
LINHA VW-CHRYSLER ( 4143878 )	D-900 / 950 (70 / 82); E-13 / E21 (81 / 85)
LINHA CATERPILLAR	... / atual
LINHA CLARK	... / atual
LINHA DYNAPACK	... / atual
LINHA ENGESA	... / atual
LINHA J.I. CASE	... / atual
LINHA MAFERSA	... / atual
LINHA M. SCHIFFER	... / atual
LINHA TEMA-TERRA	... / atual
LINHA TEREX	... / atual

### Jogo de Reparo Para o Cabeçote de Compressor Ford Cargo BX2150

J. DE REPARACIÓN PARA EL CABEZAL DEL COMPRESOR DE AIRE FORD CARGO BX-2150 • COMPRESSOR CYLINDER HEAD REPAIR KIT (TYPE BX/2150)

Nº FARJ:

**97195-2**

CONVERSÃO PARA Nº BENDIX:

**105148**

CONVERSÃO PARA Nº FORD:

**85HU 2877 A**

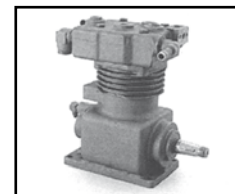
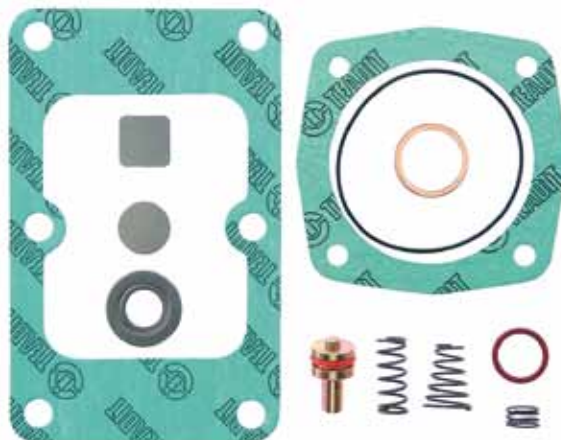

MONTADORA (Nº CONVERSÃO)	APLICAÇÃO
LINHA FORD ( 85HU 2877 A )	Ford Cargo motor MWM-Ford (84 A 91)

### Alojamento Para Válvula de Descarga do Cabeçote (Comp. Tuflo 500/700)

ALOJAMENTO PARA LA VÁLV. DE DESCARGA DEL CABEZAL (COMP. TUFLO 500/700) • CYLINDER HEAD DISCHARGE VALVE HOUSING

Nº FARJ:

**98615-0**

CONVERSÃO PARA Nº BENDIX:

**237291**

CONVERSÃO PARA Nº SCANIA:

**141916**

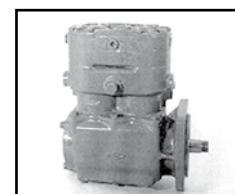

MONTADORA (Nº CONVERSÃO)	APLICAÇÃO
LINHA SCANIA	L 110 / 111 (64 A 83); L 140 / 141 (73 A 83); "R" ( 81 A 83); T/R 112 H/MA/E (83 A ATUAL)
LINHA FORD	F 750 MOTOR PERKINS 6.357 (71 A 74); F 22000 (MOTOR MWM 229-6 (84 A 86)
LINHA MWM	MOTOR 6 CILINDROS (78 A ATUAL); TEMA TERRA COMPACTADOR (73 A ATUAL); 69 A 76
LINHA GENERAL MOTORS	D 11000 (69 A 71); ÔNIBUS V 15 (71 A 73); D 70 DETROIT MOTOR 4-53 (69 A 84); D70 "CANAVIEIRO" (... / 85); A 60/70 MOTOR GM 292 (84 / ATUAL)
LINHA FIAT	180 / 210 (72 A 78); 190 (77 A 85)
LINHA VW	D / P 900 (73 A 82)
LINHA TEREX	FORA DE ESTRADA R 22 MOTOR MWM (74 A ATUAL); MOTOSCRAPER TS 149 (74 A ATUAL); MOTOR DETROIT (78 A 79)
LINHA CLARK	PÁ CARREGADEIRA 65 R 75111 MOTOR PERKINS (73 A ATUAL) ESCAVADEIRA MICHIGAN MOTOR MWM (73 A ATUAL)
LINHA MERCEDES BENZ	LP 321 / L 1113 / L 1520 (69 A 72)
LINHA J. I. CASE	MOTOR MBB OM352 (... / ATUAL)

### Jogo de Reparo do Cabeçote Para Compressor Tuflo 501 (Compressor 15.5)

JUEGO DE REPARACIÓN DEL CABEZAL PARA EL COMPRESOR TUFLO 501 • COMPRESSOR CYLINDER HEAD REPAIR KIT (TYPE 15.5)

Nº FARJ:

**98735-2**

CONVERSÃO PARA Nº SCANIA:

**1327886**

**1374083**

CONVERSÃO PARA Nº VOLVO:

**3090471**

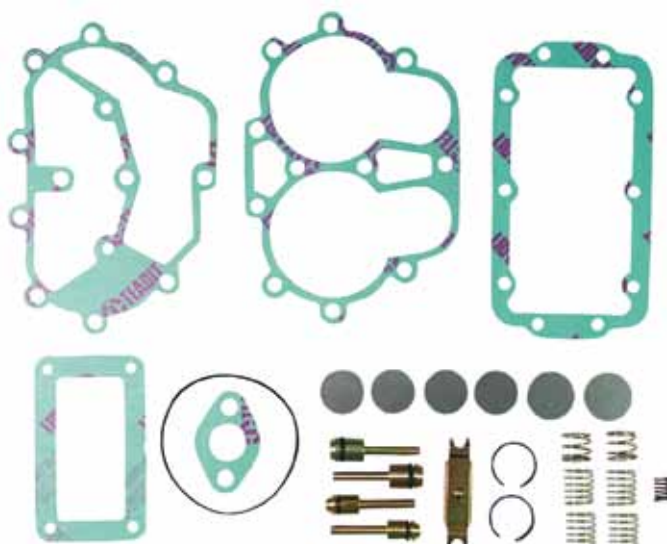

MONTADORA (Nº CONVERSÃO)	APLICAÇÃO
LINHA VOLVO	N.10 / N.12 F.10 / F.12

www.farj.com.br



Freios  
Linha Bendix



### Jogo de Reparo Para a Câmara Spring Brake Tipo 30 ...8"

JUEGO DE REPARACIÓN CÁMARA SPRING BRAKE 30...8" • SPRING BRAKE CYLINDER REPAIR KIT (TYPE 30)

Nº FARJ:

**97065-2**

CONVERSÃO PARA Nº BENDIX:

**105046**

CONVERSÃO PARA Nº SCANIA:

**1953229**

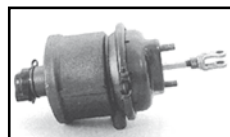

MONTADORA (Nº CONVERSÃO)	APLICAÇÃO
LINHA FIAT ( 7121344 )	190 (75 a 85); 210 / 211 (75 a 78)
LINHA FORD (T16 698 423)	FT.8000 / F.8500 (77 a 80) - F.13000 / 21000 (87 a atual) F.14000 (87 a atual) - F. 22000 (82 a atual)
LINHA GM ( 94636948 )	D.70 3º EIXO (82 a 84); 11000 / 13000 / 19000 / 21000 / 22000 (85 a atual)
LINHA SAAB-SCANIA ( 1953229 )	L / LK / LKS / B / BR (77 a 81) - LS / LT (... / 81) B / K - 112 (80 a atual) - T / R - 112E / T / R-142 E (81 a 86)
LINHA VOLVO ( 6885923 )	N/NL-10 / 12 (88 a atual) - B.58 (79 a atual) - B.10 M (88 a atual)
LINHA MBB	ONIBUS URBANO 1111 / 1113 (78 a 81)

### Jogo de Reparo Sob Medida Para Câmara SBB Tipo 30...8"

J. DE REPARACIÓN SOBREMEDIDA PARA LA CÁMARA S. BRAKE TIPO 30...8" • SPRING BRAKE CYLINDER ON MEASURE REPAIR KIT (TYPE 30)

Nº FARJ:

**97065-3**

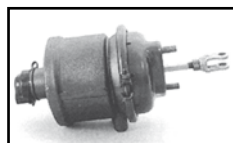

MONTADORA (Nº CONVERSÃO)	APLICAÇÃO
LINHA FIAT	190 (75 a 85); 210 / 211 (75 a 78)
LINHA FORD	FT.8000 / F.8500 (77 a 80) - F.13000 / 21000 (87 a atual) F.14000 (87 a atual) - F. 22000 (82 a atual)
LINHA GM	D.70 3º EIXO (82 a 84); 11000 / 13000 / 19000 / 21000 / 22000 (85 a atual)
LINHA SAAB-SCANIA	L / LK / LKS / B / BR (77 a 81) - LS / LT (... / 81) B / K - 112 (80 a atual) - T / R - 112E / T / R-142 E (81 a 86)
LINHA VOLVO	N/NL-10 / 12 (88 a atual) - B.58 (79 a atual) B.10 M (88 a atual)
LINHA MBB	ONIBUS URBANO 1111 / 1113 (78 a 81)

### Jogo de Reparo Parcial Para a Câmara SBB Tipo 30...8"

JUEGO DE REPARACIÓN PARCIAL PARA LA CÁMARA SPRING BRAKE • SPRING BRAKE CYLINDER PARTIAL REPAIR KIT (TYPE 30)

Nº FARJ:

**97065-4**

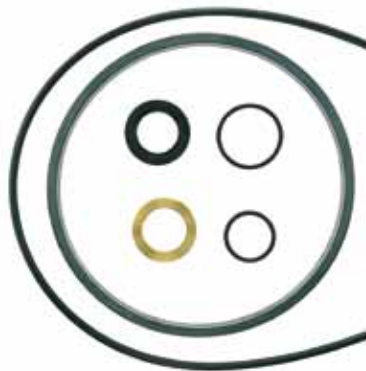
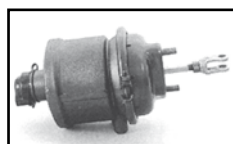

MONTADORA (Nº CONVERSÃO)	APLICAÇÃO
LINHA FIAT	190 (75 a 85); 210 / 211 (75 a 78)
LINHA FORD	FT.8000 / F.8500 (77 a 80) - F.13000 / 21000 (87 a atual) F.14000 (87 a atual) - F. 22000 (82 a atual)
LINHA GM	D.70 3º EIXO (82 a 84); 11000 / 13000 / 19000 / 21000 / 22000 (85 a atual)
LINHA SAAB-SCANIA	L / LK / LKS / B / BR (77 a 81) - LS / LT (... / 81) B / K - 112 (80 a atual) - T / R - 112E / T / R-142 E (81 a 86)
LINHA VOLVO	N/NL-10 / 12 (88 a atual) - B.58 (79 a atual) B.10 M (88 a atual)
LINHA MBB	ONIBUS URBANO 1111 / 1113 (78 a 81)

## Arruela Anti-Explosão Para Câmaras SBB Tipo 24 e Tipo 30

ARANDELA ANTI-EXPLOSIÓN • SPRING BRAKE CYLINDER SAFETY WASHER



Nº FARJ:

**98065-0**

CONVERSÃO PARA Nº BENDIX:

**251340**

CONVERSÃO PARA Nº SCANIA:

**523 261**

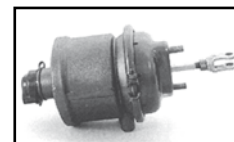

MONTADORA (Nº CONVERSÃO)	APLICAÇÃO
LINHA FIAT	190 (75 A 85); 210 / 211 (75 A 78)
LINHA FORD	FT 8000 / 8500 (77 A 80); F 13000 / 21000 (87 A ATUAL); F 14000 (87 A ATUAL); F 22000 (82 A ATUAL)
LINHA GENERAL MOTORS (94636964)	D 70 - 3º EIXO (82 A 84); 11.000 / 13.000 / 19.000 / 21.000 / 22.000 (85 A ATUAL)
LINHA SAAB-SCANIA (523 261)	L / LK / LKS / B / BR (77 A 81); LS / LT (... / 81); B / K - 112 ( 80 A ATUAL); T/R-112 E; T/R-142 E (81 A 86); T/R-112H; T/R-112MA; S-112 (81 A ATUAL)
LINHA VOLVO (6 885 327)	N/NL - 10/12 (88 A ATUAL); B 58 (79 A ATUAL); B 10M (88 A ATUAL)
LINHA MBB	ÔNIBUS URBANO 1111 / 1113 (78 A 81)

## Mola de Emergência Para a Câmara SB (Tipo 30...8)

RESORTE DE EMERGENCIA CÁMARA SPRING BRAKE 30...8" • MAIN SPRING (TYPE 30)

Nº FARJ:

**97235-0**

CONVERSÃO PARA Nº BENDIX:

**251335**

CONVERSÃO PARA Nº SCANIA:

**203930**

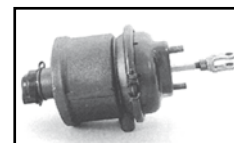

MONTADORA (Nº CONVERSÃO)	APLICAÇÃO
LINHA FIAT	190 (75 a 85); 210 / 211 (75 a 78)
LINHA FORD	FT.8000 / F.8500 (77 a 80); F.13000 / 21000 (87 a atual); F.14000 (87 a atual); F. 22000 (82 a atual)
LINHA GM (94636966)	D.70 3º EIXO (82 a 84) - 11000 / 13000 / 19000 / 21000 / 22000 (85 a atual)
LINHA SAAB-SCANIA (203930)	L / LK / LKS / B / BR (77 a 81) - LS / LT (... / 81) B / K - 112 (80 a atual) - T / R - 112E / T / R-142 E (81 a 86)
LINHA VOLVO (6 885 326)	N/NL-10 / 12 (88 a atual) - B.58 (79 a atual) - B.10 M (88 a atual)
LINHA MBB	ONIBUS URBANO 1111 / 1113 (78 a 81)

## Mola de Serviço Para a Câmara SBB Tipo 30...8"

RESORTE DE SERVICIO PARA LA CÁMARA SPRING BRAKE 30...8" • SERVICE SPRING (TYPE 24)

Nº FARJ:

**97245-0**

CONVERSÃO PARA Nº BENDIX:

**234131**

CONVERSÃO PARA Nº SCANIA:

**1 953 052**

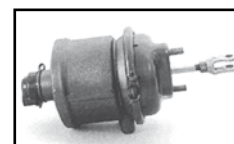
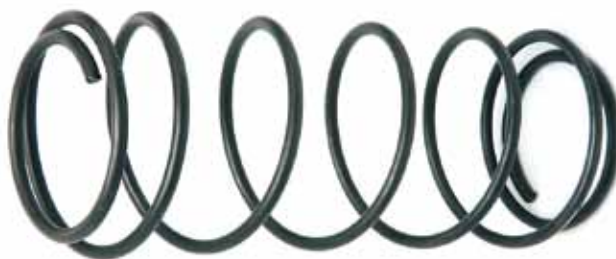

MONTADORA (Nº CONVERSÃO)	APLICAÇÃO
LINHA FIAT	190 (75 a 85); 210 / 211 (75 a 78)
LINHA FORD	FT.8000 / F.8500 (77 a 80); F.13000 / 21000 (87 a atual); F.14000 (87 a atual); F. 22000 (82 a atual)
LINHA GM	D.70 3º EIXO (82 a 84); 11000 / 13000 / 19000 / 21000 / 22000 (85 a atual)
LINHA SAAB-SCANIA (1 953 052)	L / LK / LKS / B / BR (77 a 81); LS / LT (... / 81); B / K - 112 (80 a atual); T / R - 112E / T / R-142 E (81 a 86)
LINHA VOLVO (6 885 319)	N/NL-10 / 12 (88 a atual) - B.58 (79 a atual) - B.10 M (88 a atual)
LINHA MBB	ONIBUS URBANO 1111 / 1113 (78 a 81)
LINHA VW	16210 / 170 (88 a atual) - 13210 / 14210 (88 a atual) - 22210 (88 a atual)



## Filtro de Ar Para as Câmaras SBB Tipo 24 e Tipo 30

FILTRO DE AIRE CÁMARA SPRING BRAKE 24 Y 30 • SPRING BRAKE CYLINDER AIR FILTER (TYPES 24 AND 30)

Nº FARJ:

**97295-0**

CONVERSÃO PARA Nº BENDIX:

**264338**

CONVERSÃO PARA Nº SCANIA:

**260 107**

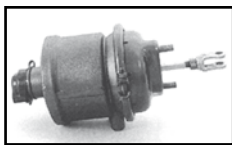

MONTADORA (Nº CONVERSÃO)	APLICAÇÃO
LINHA FIAT	190 (75 A 85); 210 / 211 (75 A 78)
LINHA FORD	FT 8000 / 8500 (77 A 80); F 13000 / 21000 (87 A ATUAL); F 14000 (87 A ATUAL); F 22000 (82 A ATUAL)
LINHA GENERAL MOTORS (94636975)	D 70 - 3º EIXO (82 A 84) 11.000 / 13.000 / 19.000 / 21.000 / 22.000 (85 A ATUAL)
LINHA SAAB-SCANIA (260 107)	L / LK / LKS / B / BR (77 A 81 - LS / LT (... / 81) B / K - 112 ( 80 A ATUAL) T/R-112 E; T/R-142 E (81 A 86); T/R-112H; T/R-112MA; S-112 (81 A ATUAL)
LINHA VOLVO (6 885 331)	N/NL - 10/12 (88 A ATUAL) - B 58 (79 A ATUAL) - B 10M (88 A ATUAL)
LINHA MBB	ÔNIBUS URBANO 1111 / 1113 (78 A 81)

## Parafuso Desatuador Para a Câmara SBB (Tipo 30...8")

TORNILLO DESATUADOR PARA LA CÁMARA SPRING BRAKE TIPO 30...8" • SPRING BRAKE CYLINDER DESACTUATING SCREW (TYPE 30)

Nº FARJ:

**97425-0**

CONVERSÃO PARA Nº BENDIX:

**251327**

CONVERSÃO PARA Nº SCANIA:

**239 251**

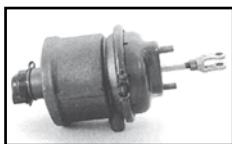

MONTADORA (Nº CONVERSÃO)	APLICAÇÃO
LINHA FIAT	190 (75 A 85); 210 / 211 (75 A 78)
LINHA FORD	FT 8000 / 8500 (77 A 80) F 13000 / 21000 9 87 A ATUAL) F 14000 (87 A ATUAL) F 22000 (82 A ATUAL)
LINHA GENERAL MOTORS (94636959)	D 70 - 3º EIXO (82 A 84); 11.000 / 13.000 / 19.000 / 21.000 / 22.000 (85 A ATUAL)
LINHA SAAB-SCANIA (239 251)	L / LK / LKS / B / BR (77 A 81) - LS / LT (... / 81) B / K - 112 ( 80 A ATUAL) - T/R-112 E; T/R-142 E (81 A 86)
LINHA VOLVO (6 885 329)	N/NL - 10/12 (88 A ATUAL) - B 58 (79 A ATUAL) - B 10M (88 A ATUAL)
LINHA MBB	ÔNIBUS URBANO 1111 / 1113 (78 A 81)

## Trava de Emergência Para a Câmara SBB (Tipo 30 ...8")

TRABA DE EMERGENCIA PARA LA CÁMARA SPRING BRAKE 30 • SPRING BRAKE CYLINDER EMERGENCY CIRCLIP (TYPE 30)

Nº FARJ:

**97085-0**

CONVERSÃO PARA Nº BENDIX:

**251330**

CONVERSÃO PARA Nº SCANIA:

**203 929**

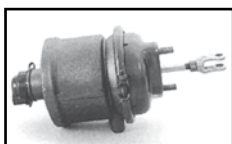

MONTADORA (Nº CONVERSÃO)	APLICAÇÃO
LINHA FIAT	190 (75 A 85); 210 / 211 (75 A 78)
LINHA FORD	FT 8000 / 8500 (77 A 80); F 13000 / 21000 9 87 A ATUAL); F 14000 (87 A ATUAL); F 22000 (82 A ATUAL)
LINHA GENERAL MOTORS (94636961)	D 70 - 3º EIXO (82 A 84); 11.000 / 13.000 / 19.000 / 21.000 / 22.000 (85 A ATUAL)
LINHA SAAB-SCANIA (203 929)	L / LK / LKS / B / BR (77 A 81) LS / LT (... / 81); B / K - 112 ( 80 A ATUAL); T/R-112 E; T/R-142 E (81 A 86)
LINHA VOLVO (6 885 328)	N/NL - 10/12 (88 A ATUAL); B 58 (79 A ATUAL); B 10M (88 A ATUAL)
LINHA MBB	ÔNIBUS URBANO 1111 / 1113 (78 A 81)

## Reparo da Cinta Para Câmara SBB Tipo 30

JUEGO DE REPARACIÓN DE LA CINTA PARA LA CÁMARA S. BRAKE TIPO 30...8" • SPRING BRAKE CYLINDER BAND REPAIR KIT (TYPE 30)

Nº FARJ:

**98865-0**

CONVERSÃO PARA Nº BENDIX:

**105031**

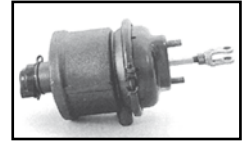

MONTADORA (Nº CONVERSÃO)	APLICAÇÃO
LINHA FIAT	190 (75 A 85); 210 / 211 (75 A 78)
LINHA FORD	FT 8000 / 8500 (77 A 80); F 13000 / 21000 9 87 A ATUAL); F 14000 (87 A ATUAL); F 22000 (82 A ATUAL)
LINHA GENERAL MOTORS	D 70 - 3º EIXO (82 A 84); 11.000 / 13.000 / 19.000 / 21.000 / 22.000 (85 A ATUAL)
LINHA SAAB-SCANIA	L / LK / LKS / B / BR (77 A 81) LS / LT (... / 81); B / K - 112 ( 80 A ATUAL); T/R-112 E; T/R-142 E (81 A 86)
LINHA VOLVO	N/NL - 10/12 (88 A ATUAL); B 58 (79 A ATUAL); B 10M (88 A ATUAL)
LINHA MBB	ÔNIBUS URBANO 1111 / 1113 (78 A 81)

## Diafragma Para a Câmara SBB Tipo 30 ...8"

DIAFRAGMA PARA LA CÁMARA SPRING BRAKE 30...8" • SPRING BRAKE CYLINDER DIAPHRAGM (TYPE 30)

Nº FARJ:

**97635-0**

CONVERSÃO PARA Nº BENDIX:

**234101**

CONVERSÃO PARA Nº SCANIA:

**0143113**

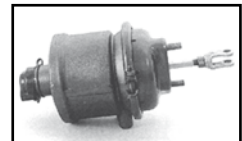

MONTADORA (Nº CONVERSÃO)	APLICAÇÃO
LINHA FIAT ( 79850445 )	190 (75 a 85); 210 / 211 (75 a 78)
LINHA FORD ( 87HU 2325 AA )	FT.8000 / F.8500 (77 a 80); F.13000 / 21000 (87 a atual); F.14000 (87 a atual); F. 22000 (82 a atual)
LINHA GM ( 94636953 )	D.70 3º EIXO (82 a 84); 11000 / 13000 / 19000 / 21000 / 22000 (85 a atual)
LINHA SAAB-SCANIA ( 0143113 )	L / LK / LKS / B / BR (77 a 81); LS / LT (... / 81); B / K - 112 (80 a atual); T / R - 112E / T / R-142 E (81 a 86)
LINHA VOLVO ( 1588818 )	N/NL-10 / 12 (88 a atual) - B.58 (79 a atual) - B.10 M (88 a atual)
LINHA MBB (008 421 01 86)	ONIBUS URBANO 1111 / 1113 (78 a 81)
LINHA VW (T11 607 957 A)	16210 / 170 (88 a atual) - 13210 / 14210 (88 a atual) - 22210 (88 a atual)

## Diafragma Para a Câmara SBB Tipo 36 ...9"

DIAFRAGMA PARA LA CÁMARA SPRING BRAKE 36 9 • SPRING BRAKE CYLINDER DIAPHRAGM (TYPE 36)

Nº FARJ:

**97645-0**

CONVERSÃO PARA Nº BENDIX:

**234362**

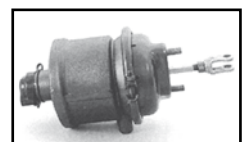

MONTADORA (Nº CONVERSÃO)	APLICAÇÃO
LINHA VOLVO (8121138)	N10 / N12 NL10 / NL12



### Conjunto Pistão de Emergência + Luva Para a Câmara SBB (Tipo 30 ...8")

CONJ. DEL PISTÓN EMERGENCIA + PASADOR P/ LA CÁMARA SBB TIPO 30 8 • SPRING BRAKE CYLINDER EMERGENCY PISTON (TYPE 30)

Nº FARJ:

**97335-0**

CONVERSÃO PARA Nº BENDIX:

**264336**

CONVERSÃO PARA Nº SCANIA:

**319568**

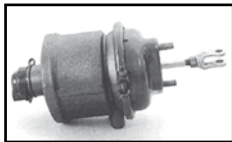

MONTADORA (Nº CONVERSÃO)	APLICAÇÃO
LINHA FIAT	190 (75 A 85); 210 / 211 (75 A 78)
LINHA FORD LINHA VOLVO LINHA MAFERSA	FT 8000 / 8500 (77 A 80); F 13000 / 21000 9 87 A ATUAL; F 14000 (87 A ATUAL); F 22000 (82 A ATUAL)
LINHA GENERAL MOTORS (94636974)	D 70 - 3º EIXO (82 A 84); 11.000 / 13.000 / 19.000 / 21.000 / 22.000 (85 A ATUAL)
LINHA SAAB-SCANIA (319 568)	L / LK / LKS / B / BR (77 A 81); LS / LT (... / 81); B / K - 112 ( 80 A ATUAL); T/R-112 E; T/R-142 E (81 A 86)
LINHA VOLVO (6 885 324)	N/NL - 10/12 (88 A ATUAL); B 58 (79 A ATUAL); B 10M (88 A ATUAL)
LINHA MBB	ÔNIBUS URBANO 1111 / 1113 (78 A 81)

### Haste de Emergência Para a Câmara SBB (Tipo 30 ...8")

SOPORTE DE EMERGENCIA PARA LA CÁMARA SPRING BRAKE 30...8" • SPRING BRAKE CYLINDER EMERGENCY ROD (TYPE 30)

Nº FARJ:

**97145-0**

CONVERSÃO PARA Nº BENDIX:

**251331**

CONVERSÃO PARA Nº SCANIA:

**319 565**

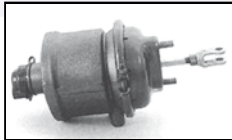

MONTADORA (Nº CONVERSÃO)	APLICAÇÃO
LINHA FIAT	190 (75 A 85); 210 / 211 (75 A 78)
LINHA FORD LINHA VOLVO LINHA MAFERSA	FT 8000 / 8500 (77 A 80); F 13000 / 21000 9 87 A ATUAL; F 14000 (87 A ATUAL); F 22000 (82 A ATUAL)
LINHA GENERAL MOTORS (94636962)	D 70 - 3º EIXO (82 A 84); 11.000 / 13.000 / 19.000 / 21.000 / 22.000 (85 A ATUAL)
LINHA SAAB-SCANIA (319 565)	L / LK / LKS / B / BR (77 A 81); LS / LT (... / 81); B / K - 112 ( 80 A ATUAL); T/R-112 E; T/R-142 E (81 A 86)
LINHA VOLVO (6 885 323)	N/NL - 10/12 (88 A ATUAL) B 58 (79 A ATUAL) B 10M (88 A ATUAL)
LINHA MBB	ÔNIBUS URBANO 1111 / 1113 (78 A 81)

### Assento da Mola Para a Câmara SB (Tipo 30 ...8")

ASIENTO DE RESORTE PARA LA CÁMARA SPRING BRAKE 30...8" • SPRING SEAT

Nº FARJ:

**97905-0**

CONVERSÃO PARA Nº BENDIX:

**251334**

CONVERSÃO PARA Nº SCANIA:

**203 932**

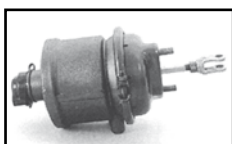

MONTADORA (Nº CONVERSÃO)	APLICAÇÃO
LINHA FIAT	190 (75 A 85); 210 / 211 (75 A 78)
LINHA FORD (T16 607 979)	FT 8000 / 8500 (77 A 80) - F 13000 / 21000 9 87 A ATUAL F 14000 (87 A ATUAL) - F 22000 (82 A ATUAL)
LINHA GENERAL MOTORS (94636963)	D 70 - 3º EIXO (82 A 84); 11.000 / 13.000 / 19.000 / 21.000 / 22.000 (85 A ATUAL)
LINHA SAAB-SCANIA (203 932)	L / LK / LKS / B / BR (77 A 81) - LS / LT (... / 81) B / K - 112 ( 80 A ATUAL) - T/R-112 E; T/R-142 E (81 A 86)
LINHA VOLVO (6 885 325)	N/NL - 10/12 (88 A ATUAL); B 58 (79 A ATUAL); B 10M (88 A ATUAL)
LINHA MBB	ÔNIBUS URBANO 1111 / 1113 (78 A 81)

### Tampa de Emergência Para a Câmara SB (Tipo 30 ...8")

TAPA EMERGENCIA PARA LA CÁMARA SPRING BRAKE 30...8" • SPRING BRAKE CYLINDER EMERGENCY COVER



Nº FARJ:  
**97895-0**  
CONVERSÃO PARA Nº BENDIX:  
**251328**  
CONVERSÃO PARA Nº SCANIA:  
**319566**

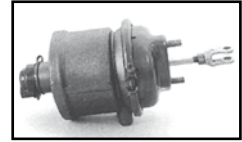

MONTADORA (Nº CONVERSÃO)	APLICAÇÃO
LINHA FIAT	190 (75 A 85); 210 / 211 (75 A 78)
LINHA FORD	FT 8000 / 8500 (77 A 80) - F 13000 / 21000 9 87 A ATUAL) F 14000 (87 A ATUAL) - F 22000 (82 A ATUAL)
LINHA GENERAL MOTORS (94636960)	D 70 - 3º EIXO (82 A 84); 11.000 / 13.000 / 19.000 / 21.000 / 22.000 (85 A ATUAL)
LINHA SAAB-SCANIA (319 566)	L / LK / LKS / B / BR (77 A 81) - LS / LT (... / 81) B / K - 112 ( 80 A ATUAL) - T/R-112 E; T/R-142 E (81 A 86)
LINHA VOLVO	N/NL - 10/12 (88 A ATUAL); B 58 (79 A ATUAL); B 10M (88 A ATUAL)
LINHA MBB	ÔNIBUS URBANO 1111 / 1113 (78 A 81)

### Corpo da Câmara SBB Tipo 30" (Rosca 1/2")

CUERPO DE LA CÁMARA SPRING BRAKE TIPO 30 ROSCA 1/2 • SPRING BRAKE MAIN BODY (TYPE 30-1/2 THREAD)



Nº FARJ:  
**99005-0**  
CONVERSÃO PARA Nº BENDIX:  
**251078**  
CONVERSÃO PARA Nº SCANIA:  
**1953010**

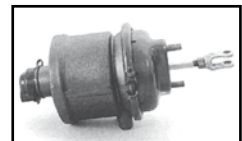

MONTADORA (Nº CONVERSÃO)	APLICAÇÃO
LINHA FIAT	190 (75 A 85); 210 / 211 (75 A 78)
LINHA FORD	FT 8000 / 8500 (77 A 80) F 13000 / 21000 ( 87 A ATUAL) F 14000 (87 A ATUAL) F 21000 (80 A ATUAL) F 22000 (82 A ATUAL)
LINHA GM (94636957)	D 70 - 3º EIXO (82 A 84); 11.000 / 13.000 / 19.000 / 21.000 / 22.000 (85 A ATUAL)
LINHA SAAB-SCANIA (1953010)	L / LK / LKS / B / BR (77 A 81) B / K - 112 ( 80 A ATUAL)

### Corpo da Câmara SBB Tipo 30" (Rosca 16 mm)

CUERPO DE LA CÁMARA SPRING BRAKE TIPO 30" ROSCA 16mm • SPRING BRAKE MAIN BODY (TYPE 30" - 16mm THREAD)



Nº FARJ:  
**99005-0V**  
CONVERSÃO PARA Nº BENDIX:  
**251079**  
CONVERSÃO PARA Nº SCANIA:  
**1953059**

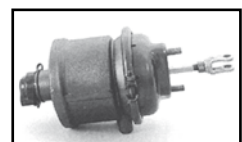

MONTADORA (Nº CONVERSÃO)	APLICAÇÃO
LINHA SAAB-SCANIA (1953059)	LS / LT (.../81) T/R-112 E (81/ATUAL) T/R-142 E (81/ATUAL)
LINHA VOLVO	N/NL-10/12 (79/88) B-58 (79/88)



### Câmara de Emergência Montada (SBB Tipo 30 Rosca 1/2")

CÂMARA SPRING BRAKE • SPRING BRAKE CILYNDER (TYPE 30")

N.º FARJ:

**99015-45 P**

CONVERSÃO P/ N.º BENDIX:

**264335**



MONTADORA (Nº CONVERSÃO)	APLICAÇÃO
LINHA FIAT	190 (75 A 85); 210 / 211 (75 A 78)
LINHA FORD	FT 8000 / 8500 (77 A 80) F 13000 / 21000 ( 87 A ATUAL) F 14000 (87 A ATUAL) F 21000 (80 A ATUAL) F 22000 (82 A ATUAL)
LINHA GM	D 70 - 3º EIXO (82 A 84); 11.000 / 13.000 / 19.000 / 21.000 / 22.000 (85 A ATUAL)
LINHA SAAB-SCANIA	L / LK / LKS / B / BR (77 A 81) B / K - 112 ( 80 A ATUAL)

### Câmara de Emergência Montada (SBB Tipo 30 Rosca M16)

CÂMARA SPRING BRAKE • SPRING BRAKE CILYNDER (TYPE 30")

N.º FARJ:

**99015-47 P**

CONVERSÃO P/ N.º BENDIX:

**264349**



MONTADORA (Nº CONVERSÃO)	APLICAÇÃO
LINHA SAAB-SCANIA	LS / LT (.../81) T/R-112 E (81/ATUAL) T/R-142 E (81/ATUAL)
LINHA VOLVO (8 120 602)	N/NL-10/12 (79/88) B-58 (79/88)

### Jogo de Reparo Para a Câmara Spring Brake (Tipo 24 ...7")

JUEGO DE REPARACIÓN PARA LA CÂMARA SPRING BRAKE 24...7 • SPRING BRAKE CYLINDER REPAIR KIT (TYPE 24)

Nº FARJ:

**97215-2**

CONVERSÃO PARA N.º BENDIX:

**105129**

CONVERSÃO PARA N.º SCANIA:

**1953075**

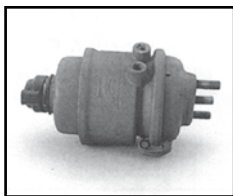

MONTADORA (Nº CONVERSÃO)	APLICAÇÃO
LINHA SAAB-SCANIA ( 1953075 )	T / R - 112H (81 a atual) T / R - 112MA (81 a atual) S - 112 (81 a atual)
LINHA VOLVO ( 6889553 )	N / NL - 10/12 (88 a atual)

**Jogo de Reparo Parcial Para a Câmara SBB (Tipo 24 ...7")**

JUEGO DE REPARACIÓN PARCIAL PARA LA CÁMARA SPRING BRAKE TIPO 24...7 • SPRING BRAKE CYLINDER PARTIAL REPAIR KIT (TYPE 24)

Nº FARJ: **97215-4**

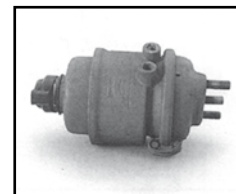
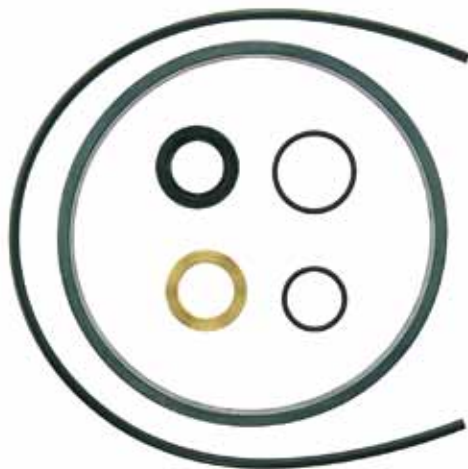

MONTADORA (Nº CONVERSÃO)	APLICAÇÃO
LINHA SAAB-SCANIA	T / R-112 H (81 A ATUAL) T / R-112 MA (81 A ATUAL) S-112 (81 A ATUAL)
LINHA VOLVO	N / NL - 10/12 (88 A ATUAL)

**Diafragma Para a Câmara SBB (Tipo 24 ...7")**

DIAFRAGMA PARA LA CÁMARA SPRING BRAKE 24...7" • SPRING BRAKE CYLINDER DIAPHRAGM (TYPE 24)

Nº FARJ: **97625-0**

CONVERSÃO PARA Nº BENDIX: **234100**

CONVERSÃO PARA Nº SCANIA: **0143112**

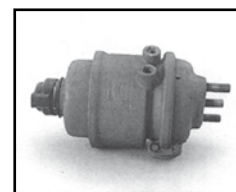

MONTADORA (Nº CONVERSÃO)	APLICAÇÃO
LINHA SAAB-SCANIA ( 0143112 )	T / R.112H (81 a atual) T / R.112 MA (81 a atual) S.112 (81 a atual)
LINHA VOLVO ( 0338452 )	N / NL.10 / 12 (88 a atual)
LINHA FORD/VW (T11 607 957)	
LINHA GM (07326472)	
LINHA MBB (008 421 00 86)	

**Mola de Emergência Para a Câmara SBB (Tipo 24 ...7")**

RESORTE DE EMERGENCIA PARA LA CÁMARA 24 • MAIN SPRING (TYPE 24)

Nº FARJ: **97315-0**

CONVERSÃO PARA Nº BENDIX: **251493**

CONVERSÃO PARA Nº SCANIA: **1 953 071**

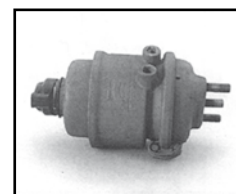

MONTADORA (Nº CONVERSÃO)	APLICAÇÃO
LINHA SAAB-SCANIA (1 953 071)	T / R.112H (81 a atual) T / R.112 MA (81 a atual) S.112 (81 a atual)
LINHA VOLVO	N / NL.10 / 12 (88 a atual)



### Conjunto Pistão de Emergência + Luva Para a Câmara SBB (Tipo 24 ...7")

CONJ. DE PISTÓN DE EMERGENCIA + PASADOR PARA LA CÁMARA SBB 24...7" • SPRING BRAKE CYLINDER EMERGENCY PISTON (TYPE 24)

Nº FARJ:

**97505-0**

CONVERSÃO PARA Nº BENDIX:

**264587**

CONVERSÃO PARA Nº SCANIA:

**1 953 069**

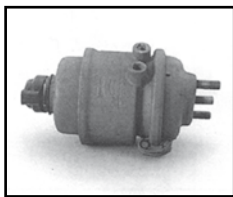

MONTADORA (Nº CONVERSÃO)	APLICAÇÃO
LINHA SAAB-SCANIA	T/R-112 H (81 A ATUAL) T/R-112 MA (81 A ATUAL) S-112 (81 A ATUAL)
LINHA VOLVO	N / NL - 10/12 (88 A ATUAL)

### Haste de Emergência Para a Câmara SBB (Tipo 24 ...7")

SOPORTE DE EMERGENCIA PARA LA CÁMARA SPRING BRAKE 24...7" • SPRING BRAKE CYLINDER EMERGENCY ROD (TYPE 24)

Nº FARJ:

**97415-0**

CONVERSÃO PARA Nº BENDIX:

**251353**

CONVERSÃO PARA Nº SCANIA:

**1 953 005**

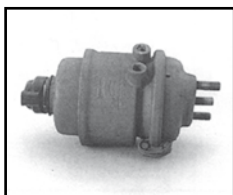

MONTADORA (Nº CONVERSÃO)	APLICAÇÃO
LINHA SAAB SCANIA	T / R-112 H (81 A ATUAL) T/R-112 MA (81 A ATUAL) S-112 (81 A ATUAL)
LINHA VOLVO	N / NL - 10 / 12 (88 A ATUAL)

### Trava de Emergência Para a Câmara SBB (Tipo 24 ...7")

TRABA DE EMERGENCIA PARA LA CÁMARA SPRING BRAKE 24...7" • SPRING BRAKE CYLINDER EMERGENCY CIRCLIP (TYPE 24)

Nº FARJ:

**97305-0**

CONVERSÃO PARA Nº BENDIX:

**251491**

CONVERSÃO PARA Nº SCANIA:

**1 953 073**

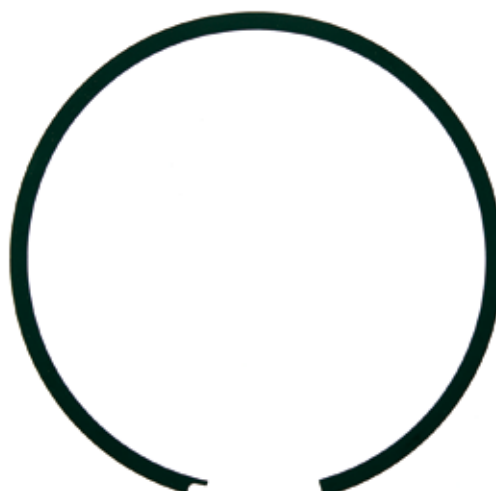
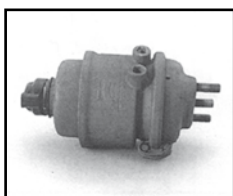

MONTADORA (Nº CONVERSÃO)	APLICAÇÃO
LINHA SAAB SCANIA	T/R-112 H (81 A ATUAL) T/R-112 MA (81 A ATUAL) S-112 (81 A ATUAL)
LINHA VOLVO	N / NL - 10 / 12 (88 A ATUAL)

**Jogo de Reparo Para Câmara Importada**

JUEGO DE REPARACIÓN PARA LA CÁMARA BENDIX IMPORTADA • SPRING BRAKE CYLINDER REPAIR KIT

Nº FARJ:

**99595-2**

CONVERSÃO PARA Nº SCANIA:

**115 862**

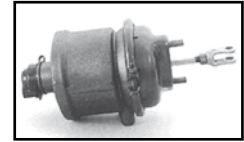
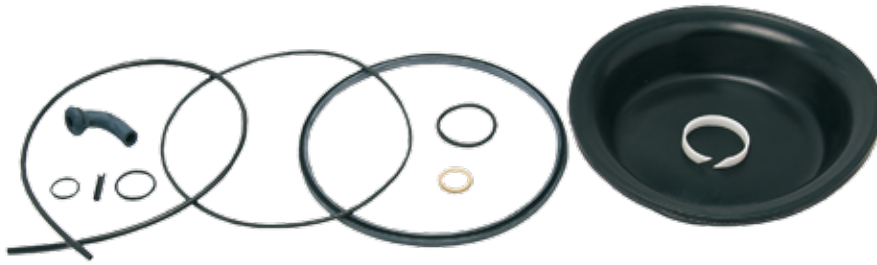

MONTADORA (Nº CONVERSÃO)		APLICAÇÃO
LINHA SCANIA	113	

**Jogo de Reparo Sob Medida Para Câmara Importada Tipo 30**

JUEGO DE REPARACIÓN SOBREMEDIDA PARA CÁMARA IMPORTADA TIPO 30 • SPRING BRAKE CYLINDER ON MEASURE REPAIR KIT (TYPE 30)

Nº FARJ

**99595-3**

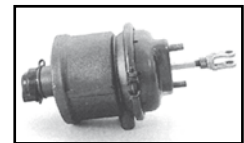
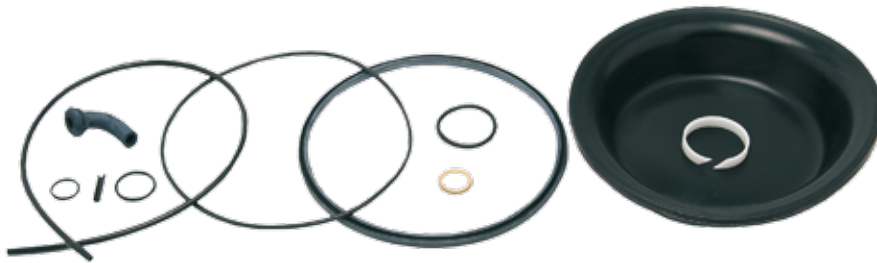

MONTADORA (Nº CONVERSÃO)		APLICAÇÃO
LINHA SCANIA	113	

**Jogo de Reparo Para Câmara Spring Brake Tipo 30 Importada**

JUEGO DE REPARACIÓN PARA LA CÁMARA SPRING BRAKE TIPO 30 IMPORTADA • SPRING BRAKE CYLINDER REPAIR KIT (TYPE 30)

Nº FARJ:

**92015-2**

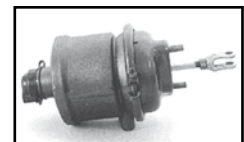
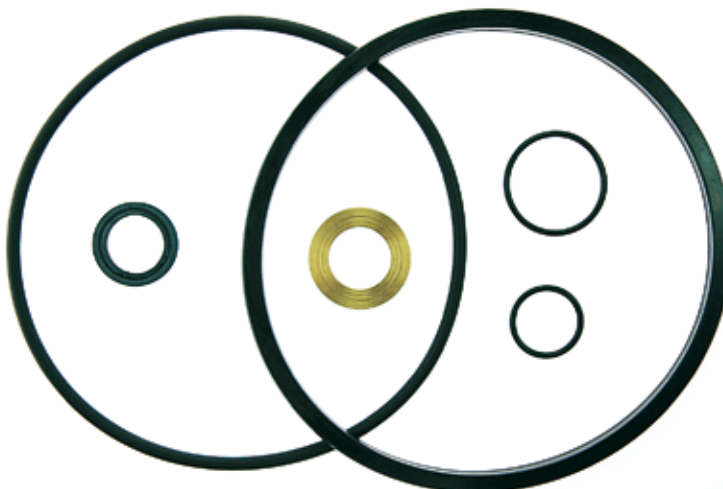

MONTADORA (Nº CONVERSÃO)		APLICAÇÃO
LINHA VOLVO	B7	



### Jogo de Reparo para Câmara SBB (Tipo 24...7") Importado

JUEGO DE REPARACIÓN PARA CÁMARA SBB 24...7" • SPRING BRAKE CYLINDER REPAIR KIT (TYPE 24)

Nº FARJ

**93835-2**

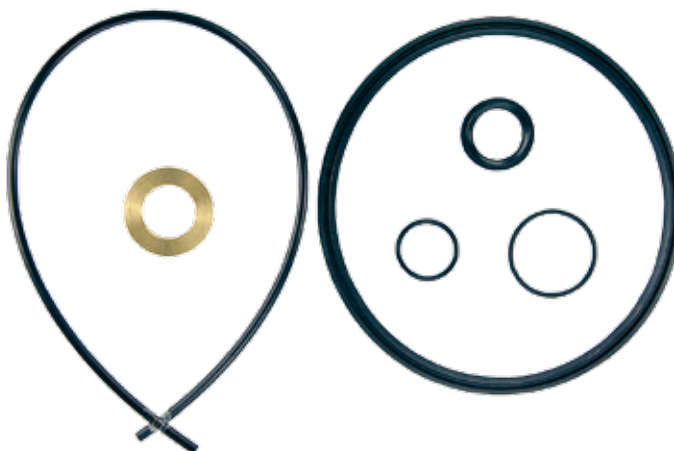
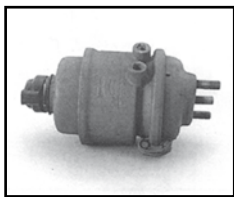

### Jogo de Reparo Para a Válvula Rele R. 12 (F. Cargo)

JUEGO DE REPARACIÓN COMPLETO PARA LA VÁLVULA RELE R12 (FORD CARGO) • R-12 RELAY VALVE REPAIR KIT

Nº FARJ:

**98115-2**

CONVERSÃO PARA Nº BENDIX:

**105146**

CONVERSÃO PARA Nº VW:

**T16 698 423**

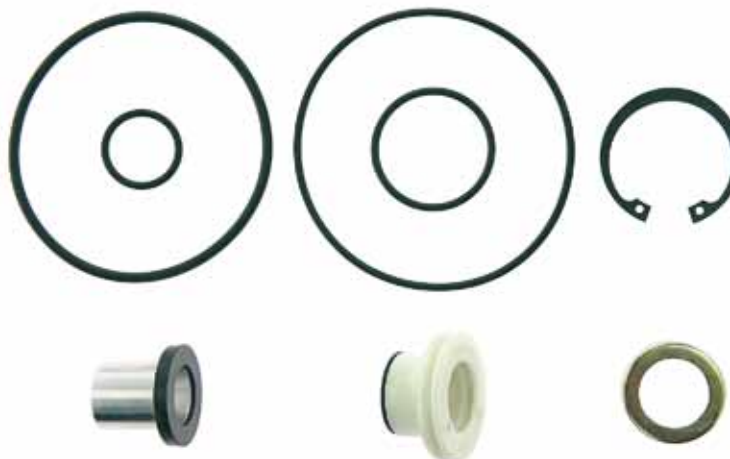
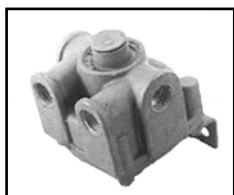

MONTADORA (Nº CONVERSÃO)	APLICAÇÃO
LINHA FORD	CARGO C-12 / C-14 / C-16 (87 / atual) CARGO C-13 / C-15 (85 / 87)
LINHA VOLKSWAGEN (T 16698423)	13210 / 14170 / 14210 / 22210

### Jogo de Reparo Para a Válvula de Pedal E-6

JUEGO DE REPARACIÓN PARA LA VÁLVULA DE PEDAL E-6 • E-6 FOOT BRAKE VALVE REPAIR KIT

Nº FARJ:

**98085-2**

CONVERSÃO PARA Nº BENDIX:

**105159 / 105176**

CONVERSÃO PARA Nº FORD:

**85HU 2L 510 A**

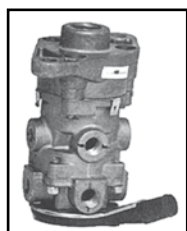

MONTADORA (Nº CONVERSÃO)	APLICAÇÃO
LINHA FORD ( 85HU 2L 510 A )	FORD CARGO C.11 / C.13 / C.15 (85 a 87) FORD CARGO C.12 / C.14 / C.16 (87 a atual)

### Jogo de Reparo Para a Válvula Moduladora R-7

JUEGO DE REPARACIÓN PARA LA VÁLVULA MODULADORA R-7 • R-7 MODULADOR VALVE REPAIR KIT

Nº FARJ:

**98185-2**

CONVERSÃO PARA Nº BENDIX:

**105134**

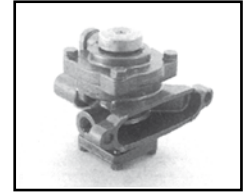
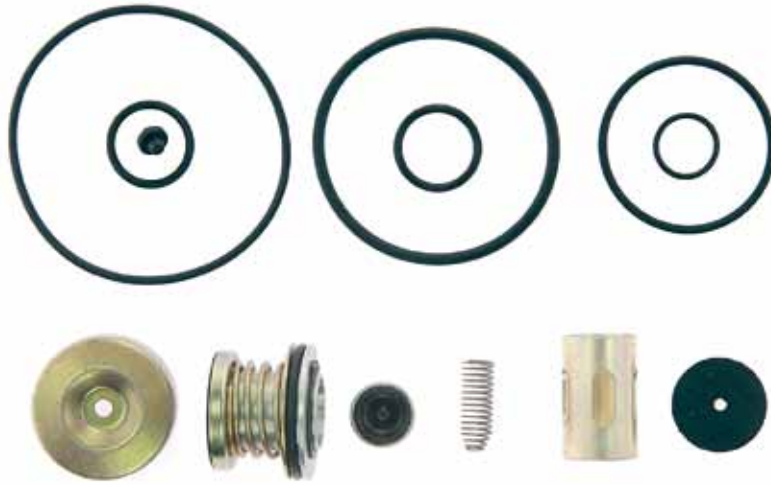

MONTADORA (Nº CONVERSÃO)	APLICAÇÃO
LINHA FORD (85 HU 2L134 A)	Cargo C - 12/14/16 (87 / Atual) Cargo C - 13/15 (85 / 87)
LINHA VOLKSWAGEN (T 16698917)	13210 / 14170 / 22210 (88 / Atual)

### Jogo de Reparo Para a Válvula de Pedal E-4

JUEGO DE REPARACIÓN PARA LA VÁLVULA PEDAL E-4 • E-4 FOOT BRAKE VALVE REPAIR KIT

Nº FARJ:

**97175-2**

CONVERSÃO PARA Nº BENDIX:

**105 028**

CONVERSÃO PARA Nº SCANIA:

**0533604**



MONTADORA (Nº CONVERSÃO)	APLICAÇÃO
LINHA FIAT ( 920087902100 )	180 (72 a 78) 190 (71 a 85) 210 / 211 (71 a 78) 130 (76 a 78) 140 (78 a 83)
LINHA GM ( 94636945 )	D70 (82 a 84) 11000 / 13000 / 19000 / 21000 / 22000 (85 a Atual)
LINHA SAAB-SCANIA ( 0533604 )	L / LS / LT / LK / LKS / B / BR (77 a 81)
LINHA VW CHRYSLER	D900 / 950 (67 a 76)
LINHA VOLVO ( 6885956 )	N.10 / N.12 (79 a 84)

### Jogo de Reparo Para a Válvula de Descarga Rápida

JUEGO DE REPARACIÓN PARA LA VÁLVULA DESCARGA RÁPIDA • QUICK RELEASE VALVE REPAIR KIT

Nº FARJ:

**97475-2**

CONVERSÃO PARA Nº BENDIX:

**105026**

CONVERSÃO PARA Nº SCANIA:

**0531812**



MONTADORA (Nº CONVERSÃO)	APLICAÇÃO
LINHA FIAT	130 / 140 (76 a 83); 180 / 190 (72 a 85); 210 / 211 (72 a 78)
LINHA FORD ( 85HU 2L 669 A )	F.700 / 750 (71 a 80); F.13000 (80 a 87); FORD CARGO C.11 / C.13 / C.15 (85 a 87); FORD CARGO C.12 / C.14 / C.16 (87 a atual)7)
LINHA GM ( 07326347 )	A / D. 70 (69 a 84); D.70 - 3º EIXO (82 a 84); 11000 / 13000 (85 a atual); 19000 / 21000 / 22000 (85 a atual)
LINHA SAAB-SCANIA ( 0531812 )	L / LS / LT / LK / LKS / B / BR (62 a 81); T / R - 112 - 4X2 (81 a atual); T / R - 112 - 6X2 / 6X4 (81 a atual); K - 112 / S - 112 (81 a atual)
LINHA VW CHRYSLER	D. 900 / 950 (70 a 82); E.13 / E. 21 (81 a 85 ); 6.80 / 6.90 / E.11 (89 a atual)
LINHA VOLVO (6885918)	N.10 / N.12 / B.5B (79 a atual); B.10M (88 a atual)
LINHA VOLKSWAGEN ( 4143880 )	D-900 / 950 (70 a 82)



### Jogo de Reparo Para a Válvula Rele RE-4

JUEGO DE REPARACIÓN PARA LA VALVULA RELE RE-4 • RE-4 RELAY VALVE REPAIR KIT

Nº FARJ:

**97515-2**

CONVERSÃO PARA Nº BENDIX:

**105006**

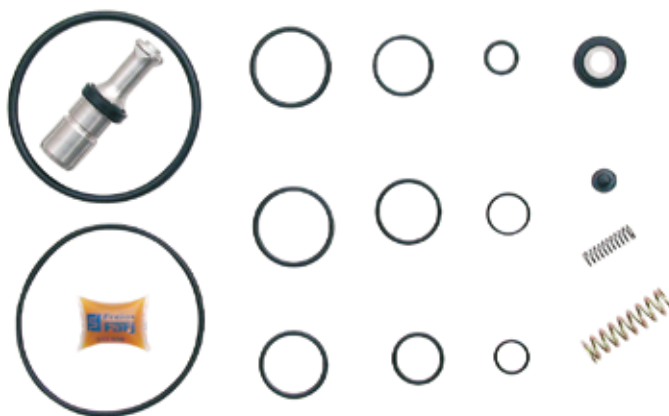

MONTADORA (Nº CONVERSÃO)	APLICAÇÃO
TODAS AS CARRETAS	

### Jogo de Reparo Para a Válvula de Pedal E-1

JUEGO DE REPARACIÓN PARA LA VALVULA DE PEDAL E-1 • E-1 FOOT BRAKE VALVE REPAIR KIT

Nº FARJ:

**98105-2**

CONVERSÃO PARA Nº BENDIX:

**105007 / 105039**

CONVERSÃO PARA Nº SCANIA:

**1953037**



MONTADORA (Nº CONVERSÃO)	APLICAÇÃO
LINHA GM	A / D.70 (69 a 84)
LINHA FIAT	180 / 210 (62 a 71) - 211 (72 a 78) - ALLIS (... / atual)
LINHA SAAB-SCANIA ( 1953037 )	L / LS / LT (61 a 81)
LINHA FORD	F.700 / 750 (71 a 80)
LINHA TEMA TERRA	... / atual
LINHA CATERPILLAR	... / atual
LINHA J.I. CASE	... / atual
LINHA CLARK	... / atual
LINHA HYSTER (821670)	

### Jogo de Reparo Para a Válvula TC.2

JUEGO DE REPARACIÓN PARA LA VALVULA TC-2 • TC-2 HAND BRAKE VALVE REPAIR KIT

Nº FARJ:

**97965-2**

CONVERSÃO PARA Nº BENDIX:

**105065**

CONVERSÃO PARA Nº SCANIA:

**538427**

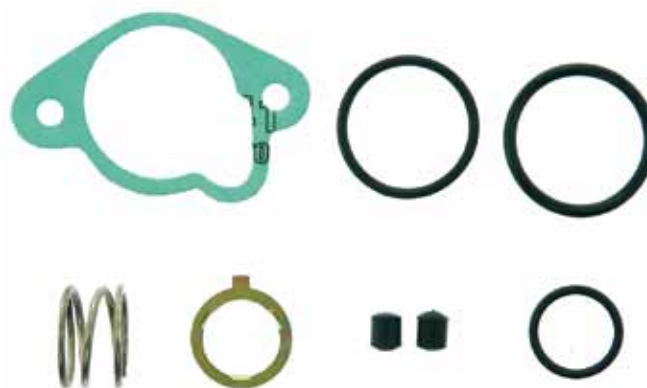

MONTADORA (Nº CONVERSÃO)	APLICAÇÃO
LINHA SAAB. SCANIA	L / LS / LT (77 / 81) LK / LKS (77 / 81) B / BR (77 / 81)
LINHA VOLVO (6 885 919)	N-10 / N-12 (79 / 81) B-58 (79 / 81)
LINHA MAFERSA	... / atual
LINHA TERRA	... / atual

**Jogo de Reparo Para a Válvula de Pedal Importada**

JUEGO DE REPARACIÓN PARA LA VÁLVULA DE PEDAL IMPORTADA • FOOT BRAKE VALVE REPAIR KIT

Nº FARJ:

**98485-2**

CONVERSÃO PARA Nº BENDIX:

**IMPORTADA**

CONVERSÃO PARA Nº SCANIA:

**1 953 947**

**1 953 781**

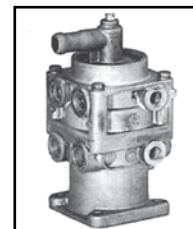
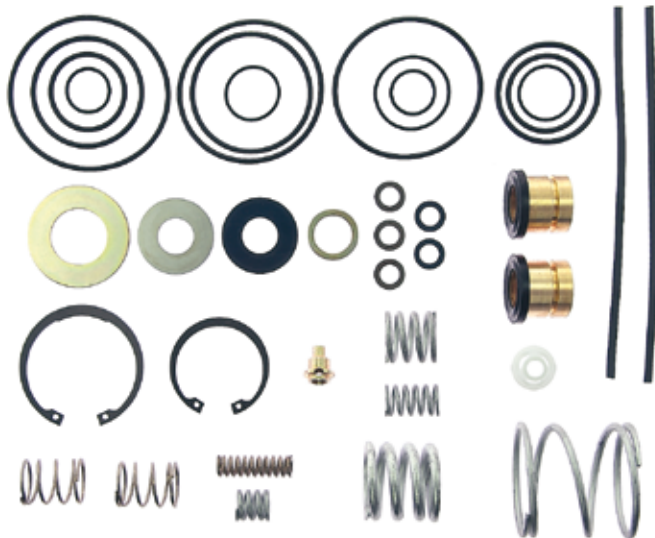

MONTADORA (Nº CONVERSÃO)	APLICAÇÃO
LINHA SCANIA (1 953 947)	113 / 143 (TODOS)

**Jogo de Reparo Parcial Para Válvula de Pedal Importada (Sem Travas e Molas)**

J. DE REPARACIÓN PARCIAL P/ LA VÁLV. DE PEDAL IMPORTADA (SIN TRABAS Y RESORTES) • FOOT BRAKE VALVE PARTIAL REPAIR KIT

Nº FARJ:

**98485-4**

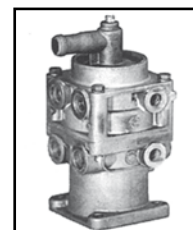
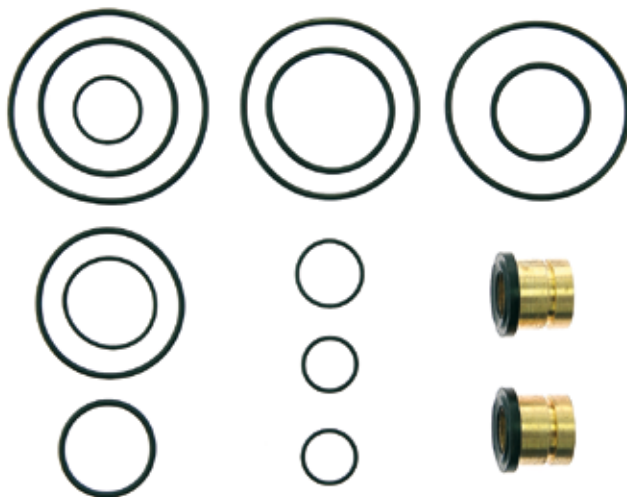

MONTADORA (Nº CONVERSÃO)	APLICAÇÃO
LINHA SCANIA	113/143 (TODOS)

**Jogo de Reparo Para a Válvula de Pedal Dupla Importada (Canadense)**

JUEGO DE REPARACIÓN PARA LA VÁLVULA PEDAL DUPLA CANADENSE • FOOT BRAKE VALVE REPAIR KIT

Nº FARJ:

**97915-2**

CONVERSÃO PARA Nº SCANIA:

**161 078**



MONTADORA (Nº CONVERSÃO)	APLICAÇÃO
LINHA SCANIA (161 078)	CAMINHÕES DA SÉRIE LK L / LS / LT 111

www.farj.com.br



Freios  
Linha Bendix



### Jogo de Reparo Para a Válvula de Pedal (Sapão)

JUEGO DE REPARACIÓN PARA LA VÁLVULA DE PEDAL • FOOT BRAKE VALVE REPAIR KIT

Nº FARJ:

**92065-2**

CONVERSÃO PARA Nº FORD:

**2 SL.698.423**

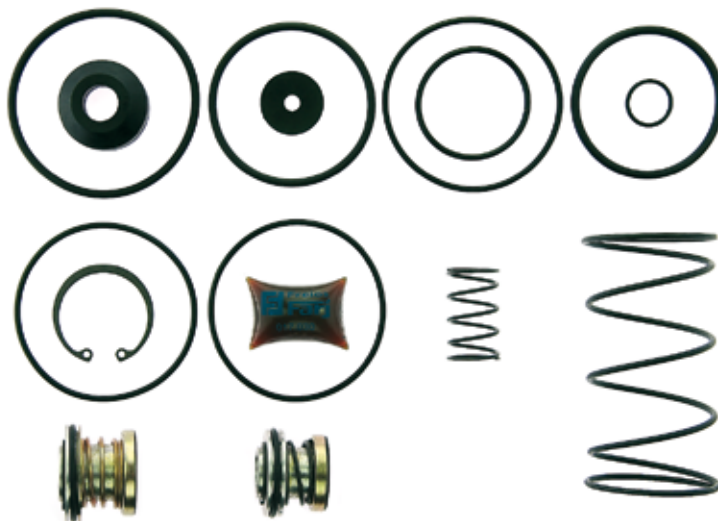
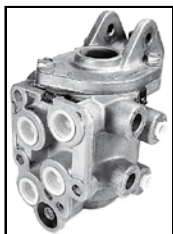

MONTADORA (Nº CONVERSÃO)	APLICAÇÃO
LINHA FORD (2 SL.698.423)	F 12000 / F 14000 (SAPÃO)

### Jogo de Reparo Para a Válvula de Pedal Bendix Moderna

JUEGO DE REPARACIÓN PARA LA VÁLVULA DE PEDAL MODERNA • FOOT BRAKE VALVE REPAIR KIT

Nº FARJ:

**92505-2**

CONVERSÃO PARA Nº FORD:

**2 SL.698.423-A**



Nº FORD DA VÁLVULA:

**1C 44 20 270 BA**

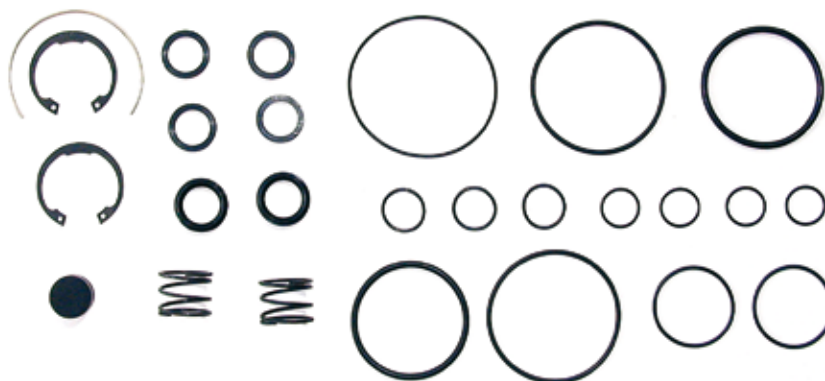

MONTADORA (Nº CONVERSÃO)	APLICAÇÃO
LINHA FORD (2 SL.698.423-A)	F 12000 / F 14000 / F 16000 A PARTIR DE 2000

### Válvula de Segurança (10,3 bar / rosca 1/4" NPT)

VÁLVULA DE SEGURIDAD • SAFETY VALVE

Nº FARJ:

**98595-0**

CONVERSÃO PARA Nº BENDIX:

**205105**

CONVERSÃO PARA Nº SCANIA:

**060 080**



MONTADORA (Nº CONVERSÃO)	APLICAÇÃO
LINHA SCANIA (060080)	L / LS/ LT / LK / LKS / B / BR (62/81)
LINHA GENERAL MOTORS	A/D-70 (69/84) / D-70 3º EIXO (82/84); 11000 / 13000 / 19000 / 21000 / 22000 (85 A ATUAL)
LINHA FORD (BC 6T 2A550)	F-700/750 (71/80); F-13.000 (80/87)
LINHA VW/CHRYSLER	6.80/6.90/3.11 (88/ATUAL); D-900/950 (70/82); E.13/21 (6X4) (81/85)
LINHA FIAT	130 (76/78); 140 (78/83); 180/190 (72/75); 210/211 (71/78)
LINHA CAT, CLARK, ENGESA, TEREX	.../ATUAL
LINHA HYSTER (821 119)	

**Válvula de Segurança (10,3 bar / rosca 3/8" NPT)**

VÁLVULA DE SEGURIDAD • SAFETY VALVE

Nº FARJ:

**98645-0**

CONVERSÃO PARA Nº BENDIX:

**289487**

MONTADORA (Nº CONVERSÃO)	APLICAÇÃO
LINHA FORD	CARGO C-11, C-13, C-15 (85/87) CARGO C-12, C-14, C-16 (87/ATUAL)

**Válvula de Retenção Simples (roscas 1/2" x 1/2" NPT)**

VÁLVULA DE RETENCIÓN SIMPLE • SIMPLE RETENTION VALVE

Nº FARJ:

**98605-0**

CONVERSÃO PARA Nº BENDIX:

**106222 / 228194**

CONVERSÃO PARA Nº SCANIA:

**141 334**

MONTADORA (Nº CONVERSÃO)	APLICAÇÃO
LINHA SCANIA (141334)	L / LS/ LT / LK / LKS / B / BR (62/77)
LINHA GENERAL MOTORS	A/D-70 (69/84) D-70 - 3º EIXO (82 A 84) 11.000 / 13.000 / 19.000 / 21.000 / 22.000 (85 A ATUAL)
LINHA FORD (TF3 607 390 BC6T 2B170A)	CARGO C-11/C-13/C-15 (85/87); CARGO C-1 2 /C-14 / C-16 (87/ATUAL); F-700/750 (71/80)
LINHA VW/CHRYSLER (029 884 90)	16170 / 16210 (88/ATUAL); D-900/950 (70/82); E-13/E-21 (6x4) (81/85)
LINHA HYSTER (821 120)	

**Válvula de Retenção Simples (roscas M.22 x M.22)**

VÁLVULA DE RETENCIÓN SIMPLE (CON VÁLVULA DE GOMA) • SIMPLE RETENTION VALVE (WITH RUBBER VALVE)

Nº FARJ:

**98625-0**

CONVERSÃO PARA Nº BENDIX:

**264473**

CONVERSÃO PARA Nº SCANIA:

**303497**

MONTADORA (Nº CONVERSÃO)	APLICAÇÃO
LINHA SCANIA (303 497; 1 672 167)	L / LS/ LT / LK / LKS / B / BR (80/81) T/R-112 (4x2) (81/ATUAL) T/R-112 (6x2/6x4) (81/ATUAL)



## Válvula de Retenção Simples (roscas M.22 x M.22 x M.16)

VÁLVULA DE RETENCIÓN SIMPLE • SIMPLE RETENTION VALVE

Nº FARJ:

**99135-0**

CONVERSÃO PARA Nº BENDIX:

**264714**

CONVERSÃO PARA Nº VOLVO:

**8120600**



MONTADORA (Nº CONVERSÃO)	APLICAÇÃO
LINHA VOLVO (8 120 600)	B58-E (APÓS 88) NL 10/12 - B10M (.../ATUAL)

## Jogo de Reparo Para Válvula Retenção Simples (Vedação Metálica)

JUEGO DE REPARACIÓN PARA LA VÁLVULA DE RETENCIÓN SIMPLE • SIMPLE RETENTION VALVE REPAIR KIT

Nº FARJ:

**98585-2**

CONVERSÃO PARA Nº BENDIX:

**105033**

CONVERSÃO PARA Nº SCANIA:

**538422**

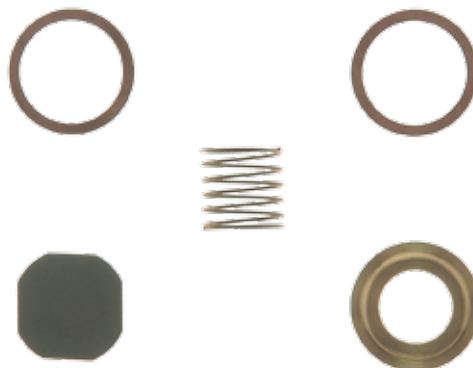

MONTADORA (Nº CONVERSÃO)	APLICAÇÃO
LINHA SCANIA (538422)	L / LS/ LT / LK / LKS / B / BR (62/77)
LINHA GENERAL MOTORS	A/D-70 (69/84) D-70 - 3º EIXO (82 A 84) 11.000 / 13.000 / 19.000 / 21.000 / 22.000 (85 A ATUAL)
LINHA FORD (041 438 72)	CARGO C-11/C-13/C-15 (85/87); CARGO C-1 2 /C-14 / C-16 (87/ATUAL); F-700/750 (71/80)
LINHA VW/CHRYSLER (85HY2B320)	16170 / 16210 (88/ATUAL); D-900/950 (70/82); E-13/E-21 (6x4) (81/85)
LINHA VOLVO	N-10/N-12 (79 A ATUAL) B 10M (88 A ATUAL)
LINHA FIAT	130/140 (76/83); 180/210/211 (63/78); 190 (63/84)
LINHA HYSTER (821 675)	

## Jogo de Reparo Para Válvula Retenção Simples (Vedação Borracha)

JUEGO DE REPARACIÓN PARA LA VÁLVULA DE RETENCIÓN SIMPLE • SIMPLE RETENTION VALVE REPAIR KIT

Nº FARJ:

**94175-2**

CONVERSÃO PARA Nº BENDIX:

**105067**

CONVERSÃO PARA Nº SCANIA:

**538425**

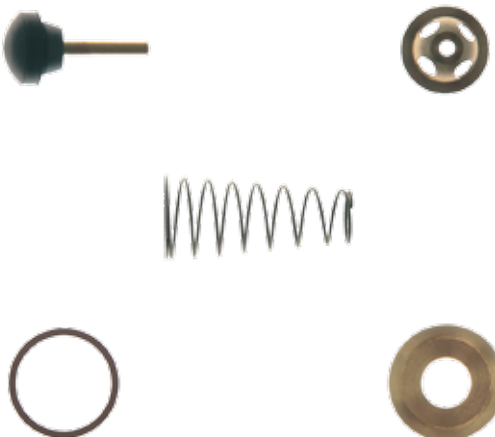

MONTADORA (Nº CONVERSÃO)	APLICAÇÃO
LINHA FORD	F 13000 (80...)
LINHA SCANIA	L / LS / LT / LK / LKS (DE 77 A 80) B / BR (DE 80 A 81) T / R 112
LINHA VOLVO	N10 / 12 (DE 79 A 88) (87...)

# *Linha Varga*

# Índice Linha Varga

<b>92655-2</b>	JOGO DE REPARO PARCIAL PARA CABEÇOTE DO COMPRESSOR V -160 01 CIL MOTOR OM 366	<b>37</b>
<b>97005-2</b>	JOGO DE REPARO PARA O CABEÇOTE DO COMPRESSOR 02 CILINDROS	<b>35</b>
<b>97005-4</b>	JOGO DE REPARO PARCIAL PARA CABEÇOTE COMPRESSOR VARGA 02 CILINDROS	<b>35</b>
<b>97045-2</b>	JOGO DE JUNTAS PARA O COMPRESSOR 02 CILINDROS COM RETENTOR	<b>36</b>
<b>97185-2</b>	JOGO DE REPARO PARA O CABEÇOTE DO COMPRESSOR 6.90 (MONOCILÍNDRICO)	<b>36</b>
<b>97205-2</b>	JOGO DE JUNTAS PARA O COMPRESSOR 02 CILINDROS SEM RETENTOR	<b>36</b>
<b>97225-2</b>	JOGO DE JUNTAS PARA O COMPRESSOR 6.90 (MONOCILÍNDRICO)	<b>37</b>
<b>97525-0</b>	MOLA DE EMERGÊNCIA PARA AS CÂMARAS FREIO DE MOLA TIPO 24/30 E 30/30	<b>37</b>
<b>98455-2</b>	JOGO DE REPARO PARA A VÁLVULA DE ALÍVIO RÁPIDO	<b>38</b>



### Jogo de Reparo Para o Cabeçote do Compressor 02 Cilindros

JUEGO DE REPARACIÓN PARA EL CABEZAL DEL COMPRESOR 02 CILINDROS • COMPRESSOR CYLINDER HEAD REPAIR KIT (TYPE EL 1300/1600)

Nº FARJ:

**97005-2**

CONVERSÃO PARA Nº VARGA:

**SRCG 0002.8**

**RRCG 0010.1**

CONVERSÃO PARA Nº SCANIA:

**522392**

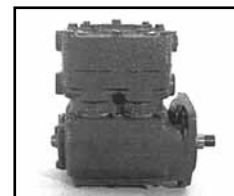
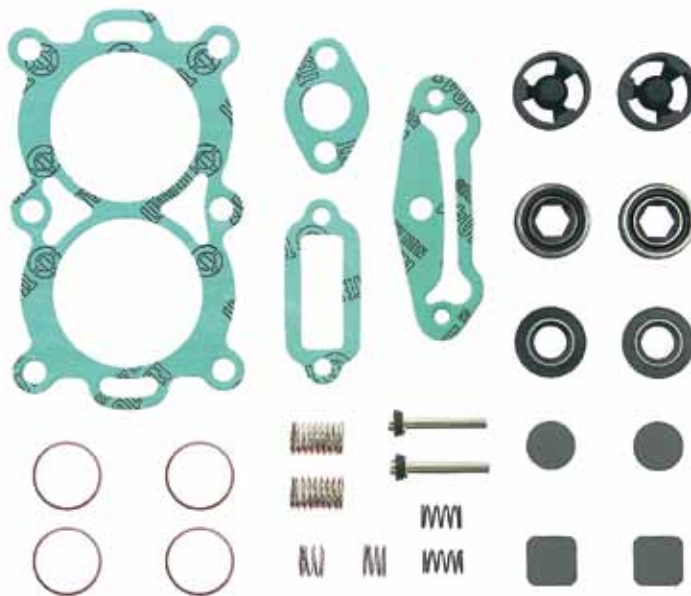

MONTADORA (Nº CONVERSÃO)	APLICAÇÃO
Caterpillar	Motoniveladora (84...)
Ford (BEOT 2A992 A)	Cargo 1113 (85...); C-1215 / 1218 (86...); C-1313 (85...); C-1314 / 1317 (85...); C-1415 / 1418 (86...); C-1514 / 1517 (85...); C-1615 (86...); C-2217 (87...); Cargo CF-7000 (85...); Cargo CF-8000 (87...); Cargo-1114 (85...); (OBS: itens com motor Ford). FT-7000 / F-7000 (77 / 79); F-12000 / F.19000 (80 / 82)
Scania (522.392)	L-75 (58...); L-110 (68...); L-111 (76...); L-76 (62...); LK111 (79...); LK-140 (76...); LK-141 (79...); T-112 / R-112 (86...)
Volkswagen	11.130 / 12.140 (82...); 13.130 / 14.140 (85...); 22.160 (85 / 86); 22-140 (86...)
Volvo (6 885 990)	N-10 (80 / 88); B-10M (87...); NL-10 / NL12 (89...)
J. Case (fora de estrada)	J.I. Case (84...)
Engesa	Cascavel (78...); Urutu (78...)

### Jogo de Reparo Parcial Para Cabeçote Compressor Varga 02 Cilindros

JUEGO DE REPARACIÓN PARCIAL PARA EL CABEZAL DEL COMPRESOR 02 CILINDROS • COMPRESSOR CYLINDER HEAD PARTIAL REPAIR KIT

Nº FARJ:

**97005-4**

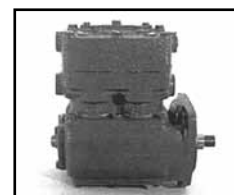

MONTADORA (Nº CONVERSÃO)	APLICAÇÃO
Ford	Cargo - 1113 / 1114 (85 a atual); C-1215 / 1218 (86 a atual); C-1313 / 1314 / 1317 / 1514 / 1517 (85 a atual); C-2217 (87 a atual); Cargo CF 7000 (85 a atual); Cargo CF 8000 (87 a atual); C-1415 / 1418 / 1615 (86 a atual)
Volkswagen	11.130 / 12.140 (82 a atual); 13.130 / 14.140 (85 a atual); 22.160 (85 a 86); 22.140 (86 a atual)
Scania	L-75 / 76 / 110 (... a atual); L-111 (76 a atual); LK-111 / 140 / 141 (... a atual); T-112 / R-112 (86 a atual)
Volvo	N-10 / N-12 (80 a 88); B-10M (87 a atual); B-58 (80 a atual); NL-10 / NL-12 (89 a atual)
J. Case	J.I. Case (84 a atual)
Engesa	Cascavel / Urutu (78 a atual)

www.farj.com.br

Freios  
Farj

Linha Varga

### Jogo de Juntas Para o Compressor 02 Cilindros Sem Retentor

JUEGO DE JUNTAS PARA EL COMPRESOR 02 CILINDROS SIN RETENEDOR • COMPRESSOR GASKET SET (WITHOUT SEAL)

Nº FARJ:

**97205-2**

CONVERSÃO PARA Nº VARGA:

**RRJU 0006.2**

CONVERSÃO PARA Nº SCANIA:

**522 393**

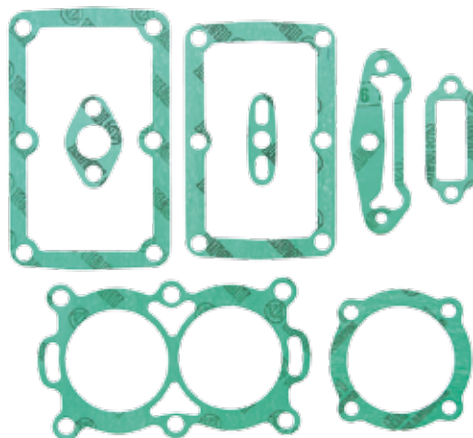
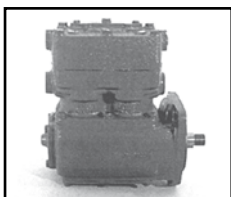

MONTADORA (Nº CONVERSÃO)	APLICAÇÃO
Scania (522 393)	L-75 (58...); L-110 (68...); L-111 (76...); L-76 (62...); LK-111 (79...); LK-140 (76...); LK-141 (79...); T-112 / R-112 (86...)
Volvo	N-10 (80 / 88); B-10M (87...); B-58 (80...); N-12 (80 / 88); NL-10 / NL-12 (89...);
Engesa	Cascavel (78 ...); Urutu (78 ...)
Caterpillar	Motoniveladora (84 ...)

### Jogo de Juntas Para o Compressor 02 Cilindros Com Retentor

JUEGO DE JUNTAS PARA EL COMPRESOR 02 CILINDROS CON RETENEDOR • COMPRESSOR GASKET SET (WITH SEAL)

Nº FARJ:

**97045-2**

CONVERSÃO PARA Nº VARGA:

**RRJU 0004.6**

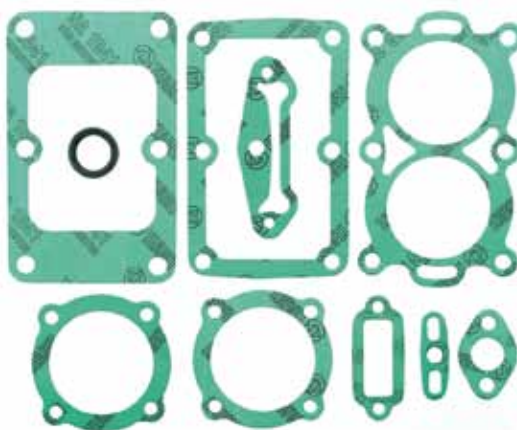
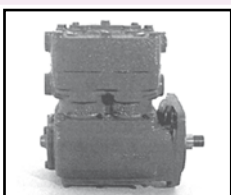

MONTADORA (Nº CONVERSÃO)	APLICAÇÃO
Ford	Cargo - 113 (85...); C-1215 / 1218 (86...); C-1313 (85...); C.1314 / 1317 (85...); C.1415 / 1418 / 1615 (86...); C.1514 / 1517 (85...); C.2217 (87...); Cargo CF-7000 (85...); Cargo CF.8000 (87...); Cargo 1114 (85...) (itens com motor Ford). FT-7000 / F-7000 (77 / 79); F-12000 / F-19000 (80 / 820)
Volkswagen	11.130 / 12.140 (82...); 13.130 / 14.140 (85...); 22.160 (85 / 86); 22.140 (86...)
J.I. Case	J.I. Case (84...)

### Jogo de Reparo Para o Cabeçote do Compressor 6.90 (Monocilíndrico)

JUEGO DE REPARACIÓN PARA EL CABEZAL DEL COMPRESOR 6.90 • COMPRESSOR CYLINDER HEAD REPAIR KIT (TYPE EL 1030)

Nº FARJ:

**97185-2**

CONVERSÃO PARA Nº VARGA:

**RRCG 0011.1**



MONTADORA (Nº CONVERSÃO)	APLICAÇÃO
Fiat	140 (78 / ...)
Ford	FB.4000 (82 / 85)
VW	6.90 com motor MWM (82 / ...); 7.90 / 7.90-S (86 / ...); 7.110 (88 / ...)

### Jogo de Juntas Para o Compressor 6.90 (Monocilíndrico)

JUEGO DE JUNTAS PARA EL COMPRESOR 6.90 • COMPRESSOR GASKET SET (TYPE EL 1030)

Nº FARJ:

**97225-2**

CONVERSÃO PARA Nº VARGA:

**RRJU 0005.4**

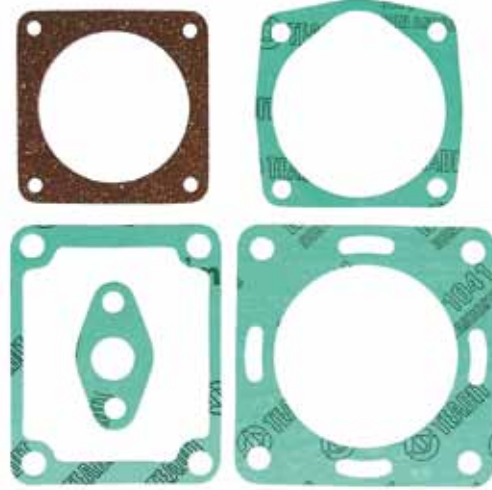

MONTADORA (Nº CONVERSÃO)	APLICAÇÃO
Fiat	140 (78 / ...)
Ford	FB.4000 (82 / 85)
VW	6.90 com motor MWM (82 / ...); 7.90 / 7.90-S (86 / ...); 7.110 (88 / ...)

### Jogo de Reparo Parcial Para Cabeçote do Compressor V -160 01 CIL Motor OM 366

JUEGO DE REPARACIÓN PARCIAL PARA EL CABEZAL DEL COMPRESOR OM-366 • COMPRESSOR OM-366 CYLINDER HEAD PARTIAL REPAIR KIT

Nº FARJ:

**92655-2**

CONVERSÃO PARA Nº VARGA:

**RRVA 0056-1**



MONTADORA (Nº CONVERSÃO)	APLICAÇÃO
Mercedes-Benz	O-371; L/LK 1214 / 1215 / 1218 / 1414 / 1418 / 2414; OF-1217 / 1318 / 1621; L / LB / LK / LS - 1614 / 1618 / 1621 / 1714 / 1718 / 1721 / 1725; L / LB / LK - 2314 / 2318 / 2321 / 2414 / 2418 / 2425; MOTORES OM-366; MOTORES OM-366 à turbo

### Mola de Emergência Para as Câmaras Freio de Mola Tipo 24/30 e 30/30

RESORTE EMERGENCIA PARA LA CÁMARA FRENO DEL RESORTE 24/30 Y 30/30 • MAIN SPRING

Nº FARJ:

**97525-0**

CONVERSÃO PARA Nº VARGA:

**SPMO 4155-0**



MONTADORA (Nº CONVERSÃO)	APLICAÇÃO
Fiat	140 (78 / 84)
Ford	F7000 / FT7000 (77 / 79); F 12000 (80 / 82); F 19000 (80 / 82)
Volkswagen	11130 (81 / ...); 13130 (81 / ...)



## Jogo de Reparo Para a Válvula de Alívio Rápido

JUEGO DE REPARACIÓN PARA VÁLVULA ALIVIO RÁPIDO • QUICK RELEASE VALVE REPAIR KIT

Nº FARJ:

**98455-2**

CONVERSÃO PARA Nº VARGA:

**RRVA 0036.5**

CONVERSÃO PARA Nº VW:

**04 183 182**

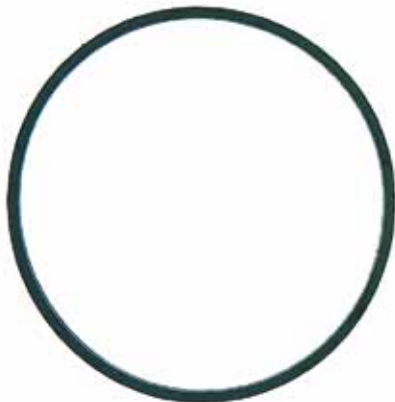

MONTADORA (Nº CONVERSÃO)	APLICAÇÃO
<b>MBB</b>	O 371 / 371 R / RS / RSD / U; OF 1115 / 1215 / 1315 / 1317 / 1318 / 1320 / 1421 / 1515 (Todos); OH 1115 / 1317 / 1518 / 1521 / 1522 / 1523 (Todos) - O 400 / 400 UP / RSD (Todos)
<b>Ford</b>	F700 - P (70 / 88); F 7000 (77 / 80); FT 7000 (78 / 80); F 12000 (80 / 82); F 13000 (80 / 86); F 14000 (86 / ...); F 21000 (80 / 85); Cargo (Todos) (87 / ...)
<b>VW</b>	11.130 / 13.130 (81 / ...) - Todos (89 / ...)
<b>Volvo</b>	B 58 / N.10 / N.12 (80 / ...)
<b>Fiat</b>	Fiat 120 (78 / 84)

# *Linha Wabco*

# Índice Linha Wabco

<b>91105-2</b>	JOGO DE REPARO PARA VÁLVULA DE DUAS VIAS	<b>89</b>
<b>91125-0</b>	ÊMBOLO PARA CÂMARA TRISTOP TIPO "F" 20/30 E 24/30	<b>86</b>
<b>91195-2</b>	JOGO DE REPARO PARA VÁLVULA RELÊ	<b>67</b>
<b>91215-0</b>	PUNHO PARA VÁLVULA DE FREIO DE MÃO	<b>64</b>
<b>91245-0</b>	FLANGE PARA CÂMARA TRISTOP TIPO "F" 24/30	<b>81</b>
<b>91255-0</b>	CAME COMPLETO DO FREIO DE MÃO (CURTO)	<b>64</b>
<b>91265-0</b>	CAME COMPLETO DO FREIO DE MÃO (LONGO)	<b>64</b>
<b>91355-41</b>	VÁLVULA RELÊ ROSCAS M.16 (02) X M.22 (02)	<b>68</b>
<b>91355-42</b>	VÁLVULA RELÊ - ROSCAS M.22 (04)	<b>68</b>
<b>91355-43</b>	VÁLVULA RELÊ - ROSCAS M.16 (03) X M.22	<b>69</b>
<b>91365-0</b>	PISTÃO DE ACIONAMENTO PARA MANETIM MODERNO (2 E 4 SAÍDAS)	<b>63</b>
<b>91375-0</b>	PISTÃO DE VEDAÇÃO PARA MANETIM MODERNO (2 E 4 SAÍDAS)	<b>63</b>
<b>91385-2</b>	JOGO DE REPARO PARA VÁLVULA DE ACIONAMENTO DA EMBREAGEM	<b>91</b>
<b>91595-0</b>	PISTÃO COMPLETO PARA CÂMARA TRISTOP "G" TIPO 24/30 E 30/30	<b>84</b>
<b>91635-2</b>	JOGO DE REPARO PARA REGULADOR DE PRESSÃO	<b>56</b>
<b>91705-2</b>	JOGO DE REPARO PARA VÁLVULA DE PEDAL	<b>53</b>
<b>91715-0</b>	TAMPA DO ÊMBOLO PARA CÂMARAS TRISTOP TIPO 12/16, 14/24 E 20/30	<b>86</b>
<b>91725-0</b>	MOLA DE SERVIÇO PARA CÂMARA SIMPLES DE 14" E CÂMARA TRISTOP 14/24	<b>86</b>
<b>91735-0</b>	MOLA DE SERVIÇO PARA CÂMARA SIMPLES DE 16" E CÂMARA TRISTOP 16/24	<b>87</b>
<b>91765-0</b>	FLANGE PARA CÂMARA TRISTOP TIPO 20/30	<b>82</b>
<b>92055-2</b>	JOGO DE REPARO PARA REGULADOR DE PRESSÃO DA APU	<b>57</b>
<b>92075-2</b>	JOGO DE REPARO PARA VÁLVULA SENSÍVEL À CARGA (SUSPENSÃO PNEUMÁTICA)	<b>91</b>
<b>92115-0</b>	FLANGE PARA CÂMARA TRISTOP TIPO "G" 30/30	<b>82</b>
<b>92175-2</b>	JOGO DE REPARO PARA VÁLVULA RELÊ DA CARRETA	<b>92</b>
<b>92245-2</b>	JOGO DE REPARO PARA VÁLVULA DE FREIO DE MÃO	<b>61</b>
<b>92255-2</b>	JOGO DE REPARO PARA VÁLVULA DE FREIO DE MÃO	<b>62</b>
<b>92305-2</b>	JOGO DE REPARO PARA VÁLVULA DE FREIO DE MÃO (PP-1)	<b>63</b>
<b>92375-2</b>	JOGO DE REPARO PARA VÁLVULA DE PEDAL	<b>55</b>
<b>92435-0</b>	PROTECTOR DE DESCARGA PARA VÁLVULA 5/2 VIAS	<b>91</b>
<b>92465-2</b>	JOGO DE REPARO COMPLETO PARA COMPRESSOR Ø 90MM (MBB 355)	<b>48</b>
<b>92475-0</b>	MOLA DE EMERGÊNCIA PARA CÂMARA TRISTOP TIPO "G" 24/30 E 30/30	<b>80</b>
<b>92525-2</b>	JOGO DE REPARO PARA VÁLVULA DE SUSPENSÃO DA CABINE	<b>65</b>
<b>92665-0</b>	FLANGE PARA CÂMARA TRISTOP TIPO "G" 24/30	<b>82</b>
<b>92785-0</b>	MOLA DE EMERGÊNCIA PARA CÂMARA TRISTOP W TIPO "G" 20/24 E 24/24	<b>80</b>
<b>93035-2</b>	JOGO DE REPARO COMPLETO PARA CABEÇOTE DO COMPRESSOR OM 457	<b>49</b>
<b>93035-4</b>	JOGO DE REPARO PARCIAL PARA CABEÇOTE DO COMPRESSOR OM 457	<b>49</b>
<b>93125-2</b>	JOGO DE REPARO PARA VÁLVULA DE PROTEÇÃO 6 VIAS APU W	<b>56</b>
<b>93145-2</b>	JOGO DE REPARO PARA SECADOR DE AR DA APU W	<b>58</b>
<b>93155-2</b>	JOGO DE REPARO PARA VÁLVULA EQUALIZADORA DE PRESSÃO	<b>70</b>
<b>93255-2</b>	JOGO DE REPARO PARCIAL PARA SERVO EMBREAGEM (MBB O 500)	<b>72</b>
<b>93385-2</b>	JOGO DE REPARO PARA CABEÇOTE DO COMPRESSOR W CUMMINS (VW/FORD)	<b>50</b>
<b>93415-2</b>	JOGO DE REPARO PARA SERVO EMBREAGEM W (MBB 1944/2638)	<b>72</b>
<b>93435-2</b>	JOGO DE REPARO PARA VÁLVULA 04 CIRCUITOS SCANIA SÉRIE 4	<b>67</b>
<b>93445-2</b>	JOGO DE REPARO PARA VÁLVULA DE PEDAL (OF 1417 / 1620 / 1721 - 98)	<b>54</b>
<b>93495-2</b>	JOGO DE REPARO PARA SECADOR DE AR APU W (SCANIA)	<b>59</b>
<b>93535-0</b>	PISTÃO COMPLETO PARA REGULADOR DE PRESSÃO W	<b>56</b>
<b>93585-2</b>	JOGO DE REPARO PARA VÁLVULA DE AJUSTE DE PRESSÃO W	<b>92</b>
<b>93595-2</b>	JOGO DE REPARO VÁLVULA PROTETORA 4 CIRCUITOS SEM RETENÇÃO (SCANIA)	<b>66</b>
<b>93685-2</b>	JOGO DE REPARO EMERGÊNCIA PARA TRISTOP 12/16 (MICRO MBB)	<b>74</b>
<b>93695-2</b>	JOGO DE REPARO CABEÇOTE PARA COMPRESSOR W (O 500)	<b>47</b>
<b>93705-0</b>	CABEÇOTE COMPLETO P/ COMPRESSOR W MONOCIL (O 500)	<b>46</b>
<b>93705-2</b>	JOGO DE REPARO COMPLETO PARA COMPRESSOR W (O 500)	<b>47</b>
<b>93735-2</b>	JOGO DE REPARO PARA VÁLVULA 06 VIAS APU W (O 500)	<b>57</b>
<b>93885-79</b>	CONJUNTO PARA VÁLVULA DE PEDAL (SC 113)	<b>51</b>
<b>93895-2</b>	JOGO DE REPARO PARA VÁLVULA RELÊ W COM RETENÇÃO (SCANIA)	<b>68</b>
<b>93955-2</b>	JOGO DE REPARO PARCIAL PARA COMPRESSOR W 02 CILINDROS (O 500)	<b>42</b>
<b>93965-0</b>	GUARDA-PÓ PARA MANETIM	<b>62</b>
<b>93975-2</b>	JOGO DE REPARO PARA COMPRESSOR W MONO COM CABEÇOTE ALONGADO (1938 S)	<b>50</b>
<b>93975-5</b>	PLACA INTERMEDIÁRIA P/ COMPR. W MONO Ø 85MM C/ CAB. ALONGADO	<b>50</b>
<b>93995-2</b>	JOGO DE REPARO PARA VÁLVULA 3/2 VIAS W	<b>92</b>
<b>94045-2</b>	JOGO DE REPARO PARCIAL PARA COMPRESSOR W 2 CILINDROS COM LÂMINA INTEGRADA	<b>42</b>
<b>94045-5 A</b>	PLACA INTERMEDIÁRIA P/ COMP. 2 CIL. Ø 85MM LÂM INTEGR. (JUNTA A)	<b>43</b>
<b>94045-5 B</b>	PLACA INTERMEDIÁRIA P/ COMP. 2 CIL Ø85MM LÂMINA INTEGRADA (JUNTA B)	<b>43</b>
<b>94055-0</b>	CILINDRO DE EMERGÊNCIA PARA CÂMARA TRISTOP 30 (TIPO F)	<b>85</b>
<b>94165-0</b>	FILTRO PARA SECADOR DE AR DA APU W (SCANIA)	<b>57</b>
<b>94185-2</b>	JOGO REPARO PARA VÁLVULA SUSPENSÃO. ATIVA DUPLA W (ECAS)	<b>59</b>
<b>94195-2</b>	JOGO REPARO PARA MANETIM MODERNO W (CORPO PLÁSTICO)	<b>62</b>
<b>94205-2</b>	JOGO DE REPARO PARA COMPRESSOR W 2 CILINDROS (0500 UA-MONDEGO)	<b>44</b>
<b>94235-2</b>	JOGO DE REPARO PARA VÁLVULA DE FLUXO W	<b>69</b>
<b>94245-2</b>	JOGO DE REPARO PARA VÁLVULA SUSPENSÃO ATIVA SIMPLES W (ECAS)	<b>59</b>
<b>94355-0</b>	DIAFRAGMA TIPO 20 PARA CÂMARA DIANTEIRA / SERVIÇO TRISTOP "G" E BAIONETA (SCANIA)	<b>77</b>
<b>94445-0</b>	VÁLVULA DE LÂMINAS PARA COMPRESSOR 2 CIL (O 500) ROSCA M.14	<b>42</b>
<b>94465-0</b>	VÁLVULA DE LÂMINAS PARA COMPRESSOR 2 CIL (O 500) ROSCA M.16	<b>43</b>
<b>94565-2</b>	JOGO DE REPARO PARA COMPRESSOR W 2 CILINDROS (VOLVO FH 12 / FM 12 / NH 12)	<b>44</b>



<b>94565-5</b>	PLACA INTERMEDIÁRIA P/ COMPRESSOR W 2 CIL (VOLVO FH / FM 12)	<b>44</b>
<b>94605-STD/010/020</b>	JOGO DE PISTÃO COM ANÉIS PARA COMPRESSOR O 500 Ø 85 MM STD	<b>45</b>
<b>94615-STD/010/020</b>	JOGO DE ANÉIS PARA PISTÃO DO COMPRESSOR O 500 Ø 85 MM STD	<b>46</b>
<b>94625-0</b>	BUCHA PARA VIRABREQUIM DO COMPRESSOR O 500 Ø 85 MM	<b>46</b>
<b>94655-0</b>	CILINDRO PARA SERVO EMBREAGEM (MBB O 500 / 1417 / 1721)	<b>71</b>
<b>94685-2</b>	JOGO DE REPARO PARCIAL PARA COMPRESSOR W 02 CIL (OM 457)	<b>45</b>
<b>94695-2</b>	JOGO DE REPARO PARA COMPR W 02 CIL (VOLVO FH/FM/NH / B12M ARTICULADO)	<b>45</b>
<b>94995-99</b>	SERVO EMBREAGEM CIL CURTO SEM INDICADOR DESG (MBB/ VW / FORD)	<b>70</b>
<b>95025-56</b>	VÁLVULA DE PEDAL W MODERNA	<b>54</b>
<b>95025-58</b>	VÁLVULA DE PEDAL MODERNA (DESCARGA RETA)	<b>54</b>
<b>97055-0</b>	VÁLVULA DE LÂMINAS PARA O COMPRESSOR WABCO Ø 90MM (MB 355)	<b>47</b>
<b>97075-2</b>	JOGO DE REPARO PARA A VÁLVULA DE LÂMINAS DO COMPRESSOR WABCO Ø 90MM (MB 355)	<b>48</b>
<b>97395-2</b>	REPARO PARA A CÂMARA TRISTOP 14/24 E 16/24 (EMERGÊNCIA)	<b>74</b>
<b>97405-2</b>	JOGO DE REPARO PARA A CÂMARA TRISTOP 12/16 (EMERGÊNCIA)	<b>73</b>
<b>97435-2</b>	JOGO DE REPARO PARA O CILINDRO AMPLIFICADOR (CÂMARA AUXILIAR)	<b>60</b>
<b>97445-2</b>	JOGO DE REPARO PARA O COMPRESSOR WABCO Ø 90 MM (MB 355)	<b>48</b>
<b>97455-2</b>	JOGO DE REPARO PARA O EXAUSTOR (BOMBA DE VÁCUO)	<b>73</b>
<b>97485-2</b>	JOGO DE REPARO PARA A VÁLVULA DE FREIO DE MÃO (MANETIM)	<b>60</b>
<b>97495-2</b>	JOGO DE REPARO PARCIAL PARA A VÁLVULA DE PEDAL	<b>52</b>
<b>97985-2</b>	JOGO DE REPARO PARA A CÂMARA TRISTOP 20/30 E 24/30 (EMERGÊNCIA)	<b>74</b>
<b>98195-2</b>	JOGO DE REPARO PARA O REGULADOR DE PRESSÃO MODERNO	<b>55</b>
<b>98245-2</b>	JOGO DE REPARO COMPLETO PARA A VÁLVULA DE PEDAL	<b>52</b>
<b>98245-2 AT</b>	JOGO DE REPARO PARA VÁLVULA DE PEDAL PARA ALTA TEMPERATURA	<b>52</b>
<b>98255-0</b>	MOLA DE EMERGÊNCIA PARA A CÂMARA TRISTOP 12/16	<b>79</b>
<b>98265-0</b>	MOLA DE EMERGÊNCIA PARA A CÂMARA TRISTOP 14/24 E 16/24	<b>79</b>
<b>98275-0</b>	MOLA DE EMERGÊNCIA PARA A CÂMARA TRISTOP 20/30 E 24/30	<b>79</b>
<b>98655-0</b>	VÁLVULA DE SEGURANÇA (10,8 ± 0,2 BAR / ROSCA 1/4" NPT - 18 FPP)	<b>87</b>
<b>98665-0</b>	VÁLVULA DE SEGURANÇA (10,7 ± 0,2 BAR / ROSCA M16X1,5 CÔNICA)	<b>88</b>
<b>98675-0</b>	VÁLVULA DE SEGURANÇA (15,5 -1,0 BAR / ROSCA M14X1,5 CÔNICA)	<b>88</b>
<b>98685-0</b>	VÁLVULA DE SEGURANÇA (10,4 - 0,6 BAR / ROSCA M16X1,5 CÔNICA)	<b>88</b>
<b>98745-2</b>	JOGO DE REPARO PARA MANETIM MODERNO 2 SAÍDAS	<b>61</b>
<b>98755-2</b>	JOGO DE REPARO PARA MANETIN MODERNO 4 SAÍDAS	<b>61</b>
<b>98845-0</b>	DIAFRAGMA PARA CÂMARA TRISTOP 14/24	<b>77</b>
<b>98905-2</b>	JOGO DE REPARO PARCIAL PARA VÁLVULA FREIO DE MÃO (SC112/142)	<b>60</b>
<b>98925-0</b>	DIAFRAGMA PARA CÂMARA TRISTOP 12/16	<b>77</b>
<b>98935-0</b>	DIAFRAGMA PARA CÂMARA TRISTOP 16/24	<b>78</b>
<b>98955-0</b>	DIAFRAGMA PARA CÂMARA TRISTOP 24/30	<b>78</b>
<b>98975-2</b>	JOGO DE REPARO PARA O CABEÇOTE DO COMPRESSOR INTEGRADO (Ø 94MM)	<b>51</b>
<b>98985-0</b>	VÁLVULA DE SEGURANÇA PARA VOLVO (9,7 ± 0,3 BAR / ROSCA M16X1,5 CÔNICA)	<b>89</b>
<b>99045-2</b>	JOGO DE REPARO PARA CÂMARA TRISTOP 12/16 (SERVIÇO)	<b>75</b>
<b>99065-2</b>	JOGO DE REPARO PARA CÂMARA TRISTOP 14/24 (SERVIÇO)	<b>75</b>
<b>99075-2</b>	JOGO DE REPARO PARA VÁLVULA DISTRIBUIDORA IMPORTADA	<b>87</b>
<b>99085-2</b>	JOGO DE REPARO PARA CÂMARA TRISTOP 16/24 (SERVIÇO)	<b>75</b>
<b>99095-2</b>	JOGO DE REPARO PARA CÂMARA TRISTOP 20/30 (SERVIÇO)	<b>76</b>
<b>99105-2</b>	JOGO DE REPARO PARA CÂMARA TRISTOP 24/30 (SERVIÇO)	<b>76</b>
<b>99125-0</b>	VÁLVULA DE ESCOAMENTO DE ÁGUA	<b>89</b>
<b>99155-0</b>	GUARDA PÓ PARA SERVO EMBREAGEM	<b>72</b>
<b>99175-2</b>	JOGO DE REPARO PARA VÁLVULA RELÊ	<b>67</b>
<b>99195-2</b>	JOGO DE REPARO PARA VÁLVULA DRENAGEM AUTOMÁTICA	<b>83</b>
<b>99205-2</b>	JOGO DE REPARO PARA A VÁLVULA DE PEDAL	<b>53</b>
<b>99275-2</b>	JOGO DE REPARO PARA VÁLVULA 04 VIAS COM RETENÇÃO	<b>65</b>
<b>99285-2</b>	JOGO DE REPARO PARA VÁLVULA DE DESCARGA RÁPIDA	<b>90</b>
<b>99295-2</b>	JOGO DE REPARO PARA VÁLVULA 04 VIAS	<b>66</b>
<b>99305-2</b>	JOGO DE REPARO PARA CÂMARA TRISTOP 20/24 E 24/24 (IMPORTADA)	<b>83</b>
<b>99345-2</b>	JOGO DE REPARO PARA CÂMARA TRISTOP 24/30 (IMPORTADA)	<b>83</b>
<b>99425-0</b>	FLANGE PARA CÂMARA TRISTOP 14/24	<b>81</b>
<b>99435-0</b>	FLANGE PARA CÂMARA TRISTOP 16/24	<b>81</b>
<b>99465-0</b>	PARAFUSO DESATUADOR E PORCA PARA CÂMARAS TRISTOP'S TIPO 12/16, 14/24, 16/24, 20/30	<b>80</b>
<b>99505-0</b>	CILINDRO DE EMERGÊNCIA PARA CÂMARA TRISTOP 24 (TIPO F)	<b>85</b>
<b>99525-0</b>	CILINDRO PARA SERVO EMBREAGEM (SEM INDICADOR DE DESGASTE)	<b>70</b>
<b>99535-0</b>	DIAFRAGMA PARA TRISTOP'S 24/24 E 24/30 (IMPORTADAS)	<b>84</b>
<b>99545-2</b>	JOGO DE REPARO PARA SERVO DE EMBREAGEM	<b>71</b>
<b>99585-2</b>	JOGO DE REPARO PARA VÁLVULA DE LÂMINAS PARA O COMPRESSOR 366	<b>49</b>
<b>99605-2</b>	JOGO DE REPARO PARA VÁLVULA 5/2 VIAS	<b>90</b>
<b>99645-0</b>	DIAFRAGMA PARA CÂMARA TRISTOP 30/30	<b>84</b>
<b>99655-2</b>	JOGO DE REPARO PARA SERVO DE EMBREAGEM (CILINDRO MAIOR)	<b>71</b>
<b>99715-75</b>	CONJUNTO SERVO EMBREAGEM PARA MERCEDES (TIPO SCANIA COM HASTE MERCEDES)	<b>73</b>
<b>99725-2</b>	JOGO DE REPARO PARA VÁLVULA DE PEDAL (MBB 1620)	<b>53</b>
<b>99745-0</b>	CAPA PARA MANETIN MODERNO (2 E 4 SAÍDAS)	<b>65</b>
<b>99815-0</b>	EMBOLO PARA TRISTOP 14/24 E 16/24	<b>85</b>
<b>99845-2</b>	JOGO DE REPARO PARA VÁLVULA DISTRIBUIDORA	<b>90</b>
<b>99855-55</b>	VÁLVULA DE PEDAL	<b>51</b>
<b>99865-66</b>	CONJUNTO REGULADOR DE PRESSÃO	<b>55</b>

### Jogo de Reparo Parcial para Compressor W 02 Cilindros (O 500)

JUEGO DE REPARACIÓN PARA COMPRESOR W 02 CILINDROS (O 500) • COMPRESSOR REPAIR KIT - 2 CILYNDERS (O 500)

Nº FARJ:

**93955-2**

CONVERSÃO PARA Nº WABCO:

**411 553 920 2** (SEM CABEÇOTE E PLACA)

PARA COMPRESSOR WABCO Nº:

**411 553 000 0**

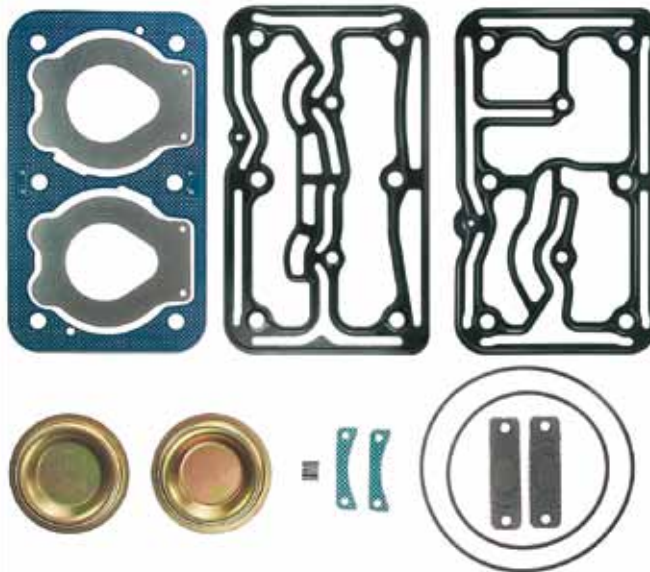

MONTADORA (Nº CONVERSÃO)	APLICAÇÃO
DAIMLER-CHRYSLER	O 500 R

### Jogo de Reparo Parcial Para Compressor W 2 Cilindros Com Lâmina Integrada

JUEGO DE REPARACIÓN PARA EL COMPRESOR W 2 CILINDROS CON LÁMINA INTEGRADA • COMPRESSOR CYLINDER HEAD PARTIAL REPAIR KIT

Nº FARJ:

**94045-2**

CONVERSÃO PARA Nº WABCO:

**911 553 925 2**

**411 553 921 2** (SEM CABEÇOTE E PLACA)

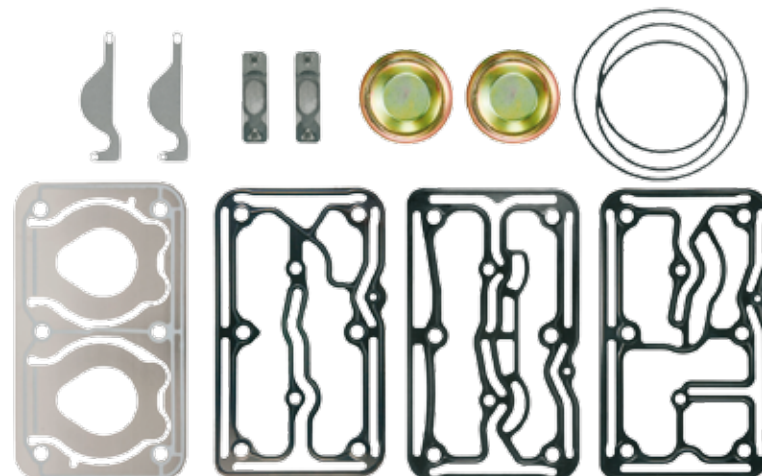

MONTADORA (Nº CONVERSÃO)	APLICAÇÃO
LINHA DAIMLER-CHRYSLER	O 500 R

### Válvula de Lâminas Para Compressor 2 Cil (O 500) Rosca M.14

VALVULA DE LÁMINA PARA COMPRESOR Ø85mm • FLAP VALVE COMPRESSOR Ø85mm

Nº FARJ:

**94445-0**

CONVERSÃO PARA Nº WABCO:

**911 553 925 2** (SOMENTE VÁLVULA DE LÂMINA)



MONTADORA (Nº CONVERSÃO)	APLICAÇÃO
MERCEDES BENZ	O-500 / 1722 / 1725

### Válvula de Lâminas Para Compressor 2 Cil (O 500) Rosca M.16

VÁLVULA DE LÂMINA PARA COMPRESSOR Ø85MM • FLAP VALVE COMPRESSOR Ø85MM

Nº FARJ:

**94465-0**

CONVERSÃO PARA Nº WABCO:

**911 553 925 2** (SOMENTE VÁLVULA DE LÂMINA)



MONTADORA (Nº CONVERSÃO)	APLICAÇÃO
MERCEDES BENZ	O-500 / 1722 / 1725

### Placa Intermediária p/ Comp. 2 Cil. Ø 85mm Lâm Integr. (Junta A)

PLACA INTERMEDIA PARA COMPRESSOR Ø85MM • INTERMEDIATE PLATE FOR COMPRESSOR Ø85MM

Nº FARJ:

**94045-5 A**

CONVERSÃO PARA Nº WABCO:

**911 553 925 2** (SÓ PLACA INTERMEDIÁRIA)



MONTADORA (Nº CONVERSÃO)	APLICAÇÃO
DAIMLER-CHRYSLER	O 500 R

### Placa Intermediária p/ Comp. 2 Cil Ø85mm Lâmina Integrada (Junta B)

PLACA INTERMEDIA PARA COMPRESSOR Ø85MM • INTERMEDIATE PLATE FOR COMPRESSOR Ø85MM

Nº FARJ:

**94045-5 B**

CONVERSÃO PARA Nº WABCO:

**911 553 925 2**

(SÓ PLACA INTERMEDIÁRIA)



MONTADORA (Nº CONVERSÃO)	APLICAÇÃO
DAIMLER-CHRYSLER	O 500 R



## Jogo de Reparo Para Compressor W 2 Cilindros (VOLVO FH 12 / FM 12 / NH 12)

JUEGO REPARACIÓN EL COMPRESOR • COMPRESSOR CYLINDER HEAD PARTIAL REPAIR KIT

Nº FARJ:

**94565-2**

CONVERSÃO PARA Nº WABCO:

**412 704 932 2** (S/ CABEÇOTE E PLACA)

PARA COMPRESSOR WABCO Nº

**412 704 001 0 / 412 704 004 0 /**

**412 704 005 0**

PARA COMPRESSOR VOLVO Nº

**207001803**



MONTADORA (Nº CONVERSÃO)	APLICAÇÃO
<b>VOLVO</b>	FH 12 / FM 12 / NH 12
<b>MERCEDES BENZ</b>	AXOR 3340

## Placa Intermediária p/ Compressor w 2 cil (VOLVO FH / FM 12)

PLACA INTERMEDIA PARA COMPRESOR • INTERMEDIATE PLATE FOR COMPRESSOR

Nº FARJ:

**94565-5**

CONVERSÃO PARA Nº WABCO:

**412 704 932 2** (SÓ PLACA INTERMEDIÁRIA)



MONTADORA (Nº CONVERSÃO)	APLICAÇÃO
<b>VOLVO</b>	FH 12 / FM 12 / NH 12
<b>MERCEDES BENZ</b>	AXOR 3340

## Jogo de Reparo Para Compressor W 2 Cilindros (0500 UA-Mondego)

JUEGO DE REPARACIÓN PARA EL COMPRESOR W 2 CILINDROS (0500 UA-MONDEGO) • COMPRESSOR CYLINDER HEAD PARTIAL REPAIR KIT (0500 UA-MONDEGO)

Nº FARJ:

**94205-2**

PARA COMPRESSOR WABCO Nº:

**912 510 100 0**

**912 510 101 0**

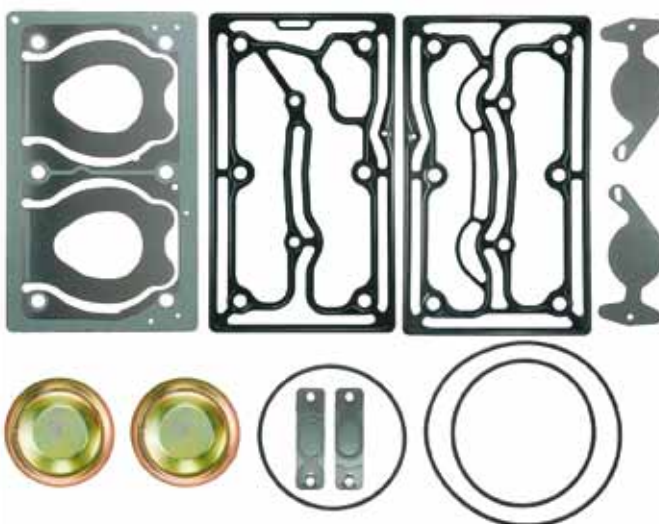

MONTADORA (Nº CONVERSÃO)	APLICAÇÃO
<b>LINHA DAIMLER-CHRYSLER</b>	O 500 UA (MOTOR OM 457 LA)

### Jogo de Reparo Parcial Para Compressor W 02 CIL (OM 457)

JUEGO DE REPARACIÓN PARA COMPRESOR • COMPRESSOR CYLINDER HEAD PARTIAL REPAIR KIT

Nº FARJ:

**94685-2**

CONVERSÃO PARA Nº WABCO:

**912 510 922 2** (SEM CABEÇOTE E PLACA)

PARA COMPRESSOR WABCO Nº:

**912 510 000 0**

PARA COMPRESSOR MBB Nº:

**906 130 2715**

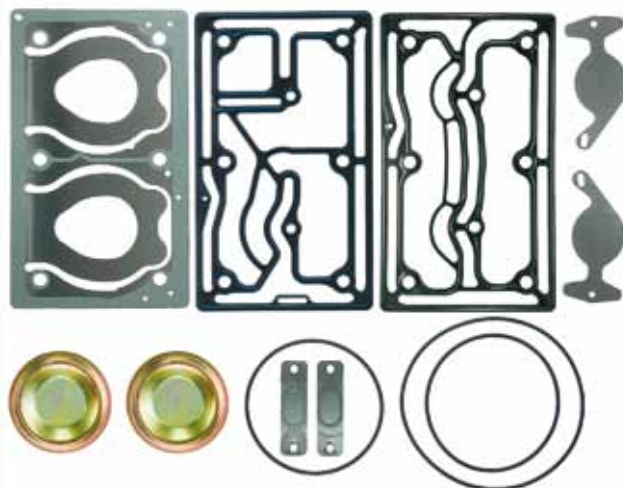

MONTADORA (Nº CONVERSÃO)	APLICAÇÃO
LINHA DAIMLER-CHRYSLER	OM 457

### Jogo de Reparo Para Compr W 02 Cil. (VOLVO FH/FM/NH / B12M articulado)

JUEGO DE REPARACIÓN PARA COMPRESOR • COMPRESSOR CYLINDER HEAD PARTIAL REPAIR KIT

Nº FARJ:

**94695-2**

CONVERSÃO PARA Nº WABCO:

**912 512 927 2** (SEM CABEÇOTE E PLACA)

PARA COMPRESSOR WABCO Nº:

**912 512 006 / 007 0**

PARA COMPRESSOR VOLVO Nº:

**20824559**

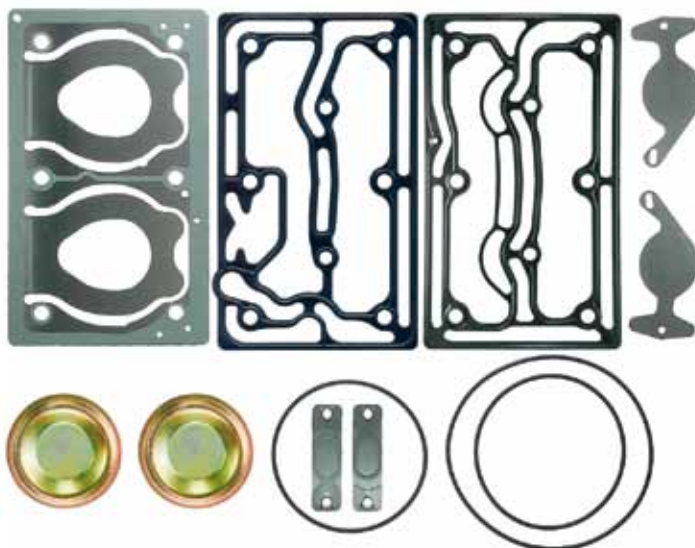

MONTADORA (Nº CONVERSÃO)	APLICAÇÃO
VOLVO	FH / FM / NH / B12M ARTICULADO

### Jogo de Pistão Com Anéis Para Compressor O 500 Ø 85 MM STD/010/020

JUEGO DE PISTON CON ANILLOS • PISTON WITH RINGS

Nº FARJ:

**94605-STD**

**94605-010**

**94605-020**

CONVERSÃO PARA Nº WABCO:

**911 501 625 2**



MONTADORA (Nº CONVERSÃO)	APLICAÇÃO
MERCEDES BENZ	LS 1938 (A PARTIR DE 1998) L / LK / LS 2638 - 1938 S - O 400 RSD 712 C / 914 C / 1215 C / OF 1417 - LO 914
VOLKSWAGEN	CONSTELLATION
DAIMLER-CHRYSLER:	O 500 / O 500 UA (MOTOR OM 457 LA) / 1938 S / 1944 S / O 400 / O 500 R / O 500 RSD / 1728 S / 2423 B / 2428 / 1315 / 1418 / 1518 / 1725 / 1728 / 1933 / 2418 / 2533 / 2825 / 2831 / O 500 (URBANO)
FORD	F 12000 / 14000 / 1600 (À PARTIR DE JANEIRO/2002) FORD CARGO DE 12 À 40 TON. (À PARTIR DE JANEIRO/2002)
VOLKSWAGEN	2NF198301: 13170 / 15170 / 17210 (À PARTIR DE JANEIRO/2002)

## Jogo de Anéis Para Pistão do Compressor O 500 Ø 85 MM STD/010/020

JUEGO DE ANILLOS DEL PISTON PARA COMPRESOR • COMPRESSOR PISTON RINGS

Nº FARJ:

**94615- STD**

**94615-010**

**94615-020**



MONTADORA (Nº CONVERSÃO)	APLICAÇÃO
MERCEDES BENZ	LS 1938 (A PARTIR DE 1998) L / LK / LS 2638 - 1938 S - O 400 RSD 712 C / 914 C / 1215 C / OF 1417 - LO 914
VOLKSWAGEN	CONSTELLATION
DAIMLER-CHRYSLER:	O 500 / O 500 UA (MOTOR OM 457 LA) / 1938 S / 1944 S / O 400 / O 500 R / O 500 RSD / 1728 S / 2423 B / 2428 / 1315 / 1418 / 1518 / 1725 / 1728 / 1933 / 2418 / 2533 / 2825 / 2831 / O 500 (URBANO)
FORD	F 12000 / 14000 / 1600 (À PARTIR DE JANEIRO/2002) FORD CARGO DE 12 À 40 TON. (À PARTIR DE JANEIRO/2002)
VOLKSWAGEN	2NF198301: 13170 / 15170 / 17210 (À PARTIR DE JANEIRO/2002)

## Bucha Para Virabrequim do Compressor O 500 Ø 85 MM

CASQUILLO PARA EJE EXCÉNTRICO DEL COMPRESOR • COMPRESSOR CRANKSHAFT BUSHING

Nº FARJ:

**94625-0**



MONTADORA (Nº CONVERSÃO)	APLICAÇÃO
DAIMLER-CHRYSLER	O 500 / O 500 UA (MOTOR OM 457 LA)

## Cabeçote Completo P/ Compressor W Monocil (O 500)

CABEZAL DEL COMPRESOR • COMPRESSOR CYLINDER HEAD

Nº FARJ:

**93705-0**

CONVERSÃO PARA Nº WABCO:

**411 154 001 2**



MONTADORA (Nº CONVERSÃO)	APLICAÇÃO
DAIMLER-CHRYSLER	1728 S / 2423 B / 2428 / 1315 / 1418 / 1518 / 1725 / 1728 / 1933 / 2418 / 2533 / 2825 / 2831 / 0500 (URBANO)



### Jogo de Reparo Completo para Compressor W (O 500)

JUEGO DE REPARACIÓN COMPLETO PARA EL CABEZAL DEL COMPRESOR (O 500) • COMPRESSOR CYLINDER HEAD COMPLETE REPAIR KIT (O 500)

Nº FARJ:

**93705-2**

CONVERSÃO PARA Nº WABCO:

**411 154 001 2** (SEM CABEÇOTE E PLACA)

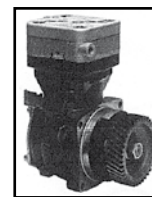
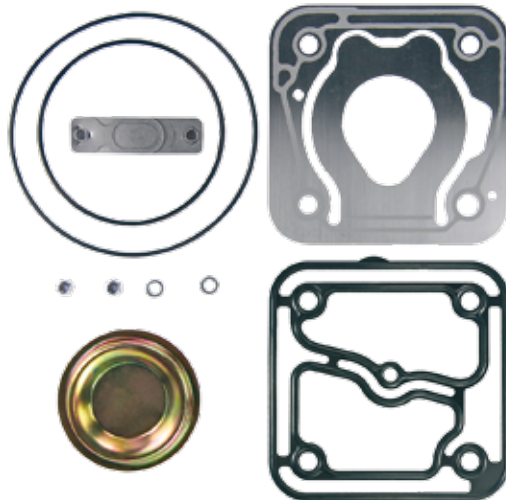

MONTADORA (Nº CONVERSÃO)	APLICAÇÃO
DAIMLER-CHRYSLER	1728 S / 2423 B / 2428
ARTEGO	1315 / 1418 / 1518
AXOR	1725 / 1728 / 1933 / 2418 / 2533 / 2825 / 2831 / 0500 (URBANO)

### Jogo de Reparo Cabeçote para Compressor W (O 500)

JUEGO DE REPARACIÓN PARA EL CABEZAL DEL COMPRESOR (O 500) • COMPRESSOR CYLINDER HEAD REPAIR KIT (O 500)

Nº FARJ:

**93695-2**

CONVERSÃO PARA Nº WABCO:

**411 154 001 2** (SEM CABEÇOTE E PLACA)

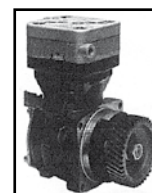
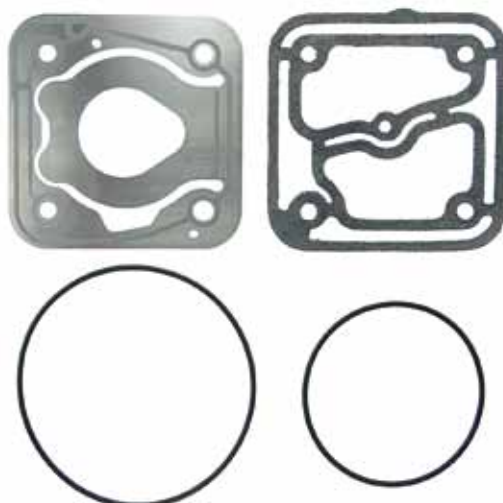

MONTADORA (Nº CONVERSÃO)	APLICAÇÃO
DAIMLER-CHRYSLER	1728 S, 2423 B, 2428 /
ARTEGO	1315 / 1418 / 1518
AXOR	1725 / 1728 / 1933 / 2418 / 2533 / 2825 / 2831 / O 500 (URBANO)

### Válvula de Lâminas Para o Compressor Wabco Ø 90mm (MB 355)

VÁLVULA DE LÁMINAS PARA EL COMPRESOR WABCO Ø 90MM (MBB 355) • COMPLETE FLAP VALVE

Nº FARJ:

**97055-0**

CONVERSÃO PARA Nº WABCO:

**411 034 500 2**

CONVERSÃO PARA Nº MBB:

**000 130 13 20**

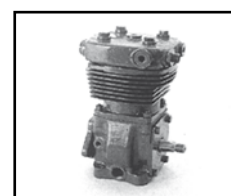

MONTADORA (Nº CONVERSÃO)	APLICAÇÃO
LINHA MERCEDES BENZ	L / LK1519 / LS1519 / LS1520 / LS1524 / 1525 - L / LK1520 LG1819 / LS1924 / 1924 A - LS1929 / LS1932 / 1933 / 1934 L / LB / LK2219 - L / LB / LK2220 - OH1419 / OH1420 / OH1517 / OH1518 O370 R / RS - O370 RSD - O371 R / RS - O371 RSD - O371 U / O371 UP - L / LK1519 LS 1519 - LG 1819 - L / LB / LK2219 - O355 / O364 / O365

### Jogo de Reparo Para a Válvula de Lâminas do Compressor Wabco Ø 90mm (MB 355)

JUEGO DE REPARACIÓN PARA LA VÁLVULA DE LÁMINAS PARA EL COMPRESOR WABCO Ø 90MM (MBB 355) • FLAP VALVE REPAIR KIT

Nº FARJ:

**97075-2**

CONVERSÃO PARA Nº WABCO:

**411 034 003 2**

CONVERSÃO PARA Nº MBB:

**000 130 39 20**

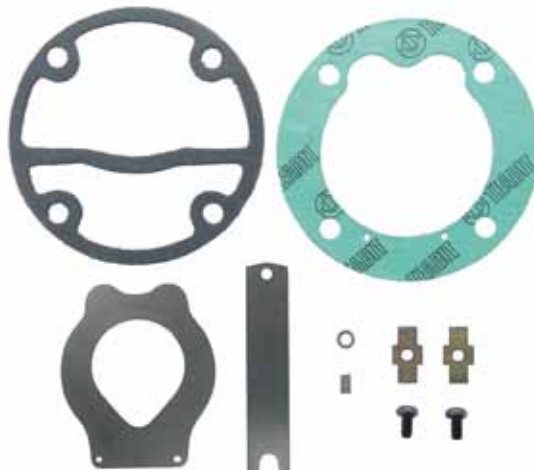

MONTADORA (Nº CONVERSÃO)	APLICAÇÃO
LINHA MERCEDES BENZ	L /LK1519 / LS1519 / LS1520 / LS1524 / 1525 - L / LK1520 LG1819 / LS1924 / 1924 A - LS1929 / LS1932 / 1933 / 1934 L / LB / LK2219 - L / LB / LK2220 - OH1419 / OH1420 / OH1517 / OH1518 O370 R / RS - O370 RSD - O371 R / RS - O371 RSD - O371 U / O371 UP - L / LK1519 LS 1519 - LG 1819 - L / LB / LK2219 - O355 / O364 / O365

### Jogo de Reparo Completo Para o Compressor Ø 90 mm (MBB 355)

JUEGO DE REPARACIÓN PARA EL COMPRESOR Ø 90MM (MBB 355) • COMPLETE COMPRESSOR REPAIR KIT

Nº FARJ:

**92465-2**



MONTADORA (Nº CONVERSÃO)	APLICAÇÃO
LINHA MERCEDES BENZ	L /LK1519 / LS1519 / LS1520 / LS1524 / 1525 - L / LK1520 LG1819 / LS1924 / 1924 A - LS1929 / LS1932 / 1933 / 1934 L / LB / LK2219 - L / LB / LK2220 - OH1419 / OH1420 / OH1517 / OH1518 O370 R / RS - O370 RSD - O371 R / RS - O371 RSD - O371 U / O371 UP - L / LK1519 LS 1519 - LG 1819 - L / LB / LK2219 - O355 / O364 / O365

### Jogo de Reparo Para o Compressor Wabco Ø 90 mm (MB 355)

JUEGO DE REPARACIÓN PARA EL COMPRESOR WABCO Ø 90MM (MBB 355) • COMPRESSOR REPAIR KIT

Nº FARJ:

**97445-2**

CONVERSÃO PARA Nº WABCO:

**411 034 004 2**

CONVERSÃO PARA Nº MBB:

**000 586 40 13**

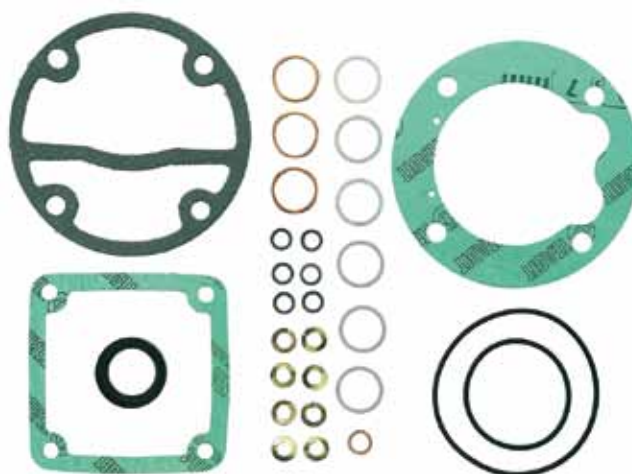

MONTADORA (Nº CONVERSÃO)	APLICAÇÃO
LINHA MERCEDES BENZ	L /LK1519 / LS1519 / LS1520 / LS1524 / 1525 - L / LK1520 LG1819 / LS1924 / 1924 A - LS1929 / LS1932 / 1933 / 1934 - L / LB / LK2219 L / LB / LK2220 - OH1419 / OH1420 / OH1517 / OH1518 - O370 R / RS - O370 RSD O371 R / RS - O371 RSD - O371 U / O371 UP - L / LK1519 - LS 1519 - LG 1819 L / LB / LK2219 - O355 / O364 / O365

### Jogo de Reparo Para Válvula de Lâminas Para o Compressor 366

JUEGO DE REPARACIÓN PARA LA VÁLVULA DE LÁMINAS DEL COMPRESOR 366 • FLAP VALVE REPAIR KIT

Nº FARJ:  
**99585-2**

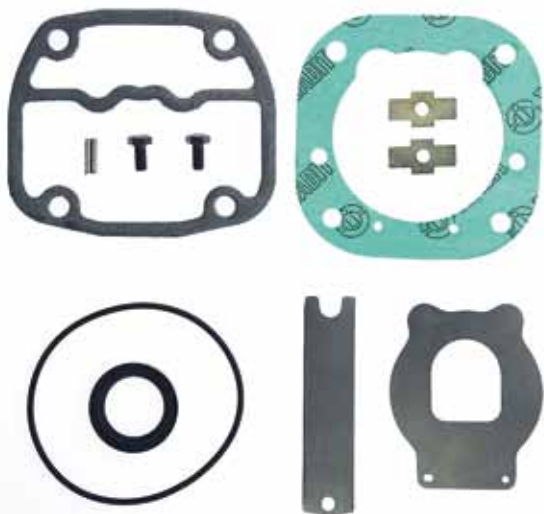

MONTADORA (Nº CONVERSÃO)	APLICAÇÃO
LINHA FORD	Todos os veículos Ford Cargo a partir de 1991.
LINHA MBB	MOTOR 366

### Jogo de Reparo Completo Para Cabeçote do Compressor OM 457

JUEGO DE REPARACIÓN COMPLETO PARA EL CABEZAL DEL COMPRESOR OM 457 • OM 457 COMPRESSOR CYLINDER HEAD COMPLETE KIT

Nº FARJ:  
**93035-2**

CONVERSÃO PARA N.º WABCO:

**411 151 921 2 / 884 503 212 2**  
**411 153 000 2 / 911 153 933 2**

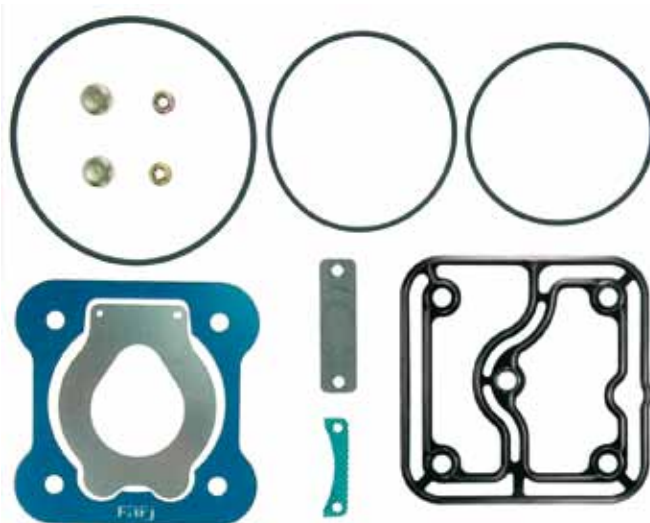

MONTADORA (Nº CONVERSÃO)	APLICAÇÃO
LINHA MERCEDES BENZ	LS 1938 (A PARTIR DE 1998) L / LK / LS 2638 - 1938 S - O 400 RSD 712 C / 914 C / 1215 C / OF 1417 - LO 914

### Jogo de Reparo Parcial Para Cabeçote do Compressor OM 457

JUEGO DE REPARACIÓN PARCIAL PARA EL CABEZAL DEL COMPRESOR OM 457 • OM 457 COMPRESSOR CYLINDER HEAD PARTIAL KIT

Nº FARJ:  
**93035-4**

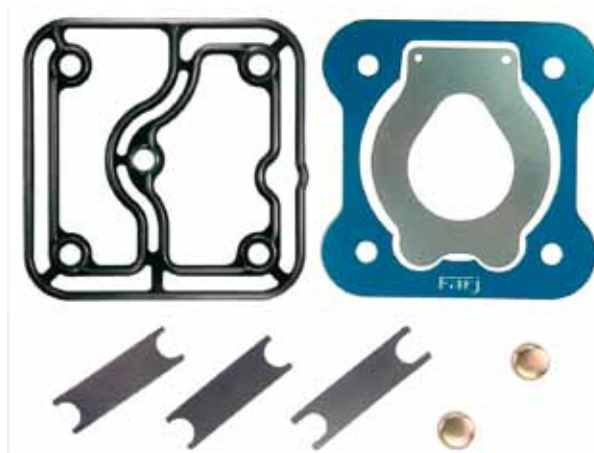

MONTADORA (Nº CONVERSÃO)	APLICAÇÃO
LINHA MERCEDES BENZ	LS 1938 (A PARTIR DE 1998) L / LK / LS 2638 - 1938 S - O 400 RSD 712 C / 914 C / 1215 C / OF 1417 - LO 914



### Jogo de Reparo Para Cabeçote do Compressor W Cummins (VW/Ford)

JUEGO DE REPARACIÓN PARA CABEZAL DEL COMPRESOR W CUMMINS (VW / FORD) • COMPRESSOR CYLINDER HEAD REPAIR KIT (VW / FORD)

Nº FARJ

**93385-2**

CONVERSÃO PARA N.º WABCO:

**911 155 920 2**

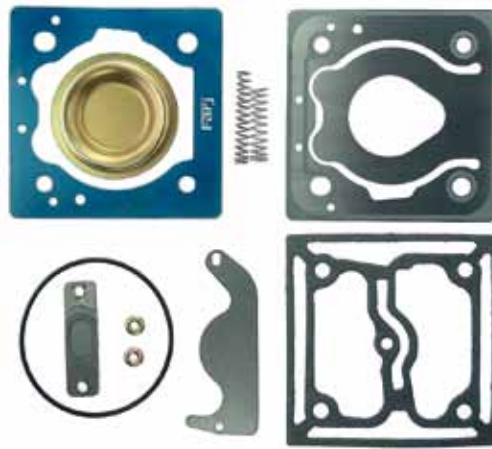
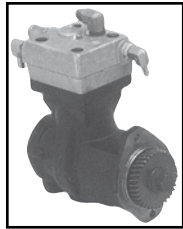

MONTADORA (Nº CONVERSÃO)	APLICAÇÃO
LINHA VOLKSWAGEN 2NF198301	13170 / 15170 / 17210 (À PARTIR DE JANEIRO/2002)
LINHA FORD	F 12000 / 14000 / 1600 (À PARTIR DE JANEIRO/2002) FORD CARGO DE 12 À 40 TON. (À PARTIR DE JANEIRO/2002)

### Jogo de Reparo Para Compressor W Mono Com Cabeçote Alongado (1938 S)

JUEGO DE REPARACIÓN PARA EL COMPRESOR W MONO COM CABEZAL ALARGADO (1938 S) • COMPRESSOR CYLINDER LONG HEAD REPAIR KIT

Nº FARJ:

**93975-2**

CONVERSÃO PARA N.º WABCO:

**412 352 002 2**

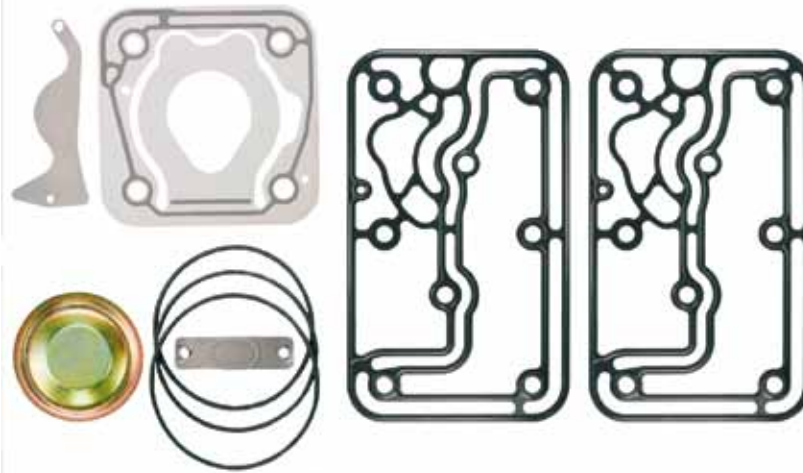

MONTADORA (Nº CONVERSÃO)	APLICAÇÃO
LINHA DAIMLER-CHRYSLER	1938 S / 1944 S / O 400 / O 500 R / O 500 RSD
LINHA VOLKSWAGEN	CONSTELLATION

### Placa Intermediária P/ Compr. W Mono ø 85MM c/ Cab. Alongado

PLACA INTERMEDIA PARA COMPRESOR • INTERMEDIATE PLATE FOR COMPRESSOR

Nº FARJ:

**93975-5**

CONVERSÃO PARA N.º WABCO:

**412 352 101 4**



MONTADORA (Nº CONVERSÃO)	APLICAÇÃO
DAIMLER-CHRYSLER	1938 S / 1944 S / O 400 / O 500 R / O 500 RSD
LINHA VOLKSWAGEN	CONSTELLATION

### Jogo de Reparo Para o Cabeçote do Compressor Integrado (Ø 94mm)

JUEGO DE REPARACIÓN PARA EL CABEZAL DEL COMPRESOR INTEGRADO (Ø 94MM) • INTEGRATED COMPRESSOR CYLINDER HEAD REPAIR KIT



Nº FARJ:  
**98975-2**  
CONVERSÃO PARA Nº WABCO:  
**411 003 008 2**  
CONVERSÃO PARA Nº MBB:  
**352 586 01 13**

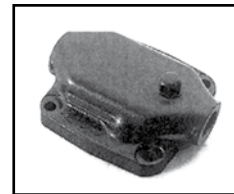

MONTADORA (Nº CONVERSÃO)	APLICAÇÃO
<b>LINHA MBB</b>	L/LK 1113/114/1214/1313/1314/1316/1317/1318 1414/1418/1513/1514/1516/1517/1518/1614/1618 2013/2014/2213/2214/2216/2217/2314/2318 LS 1113/1114/1313/1316/1318 LA/LAK 1313/1314/1316/1418 LB 2013/2014/2213/2214/2216/2217/2314/2318 OF 1113/1114/1115/1313/1314/1315/1316/1318 OH 1313/1314/1316/1317/1318

### Válvula de Pedal

VÁLVULA DE PEDAL • COMPLETE FOOT BRAKE VALVE



Nº FARJ:  
**99855-55**  
CONVERSÃO PARA Nº WABCO:  
**461 315 038 0**  
**461 315 040 0**  
**461 315 066 0**

MONTADORA (Nº CONVERSÃO)	APLICAÇÃO
<b>LINHA MERCEDES BENZ</b>	L / LK 1113 / 1114 / 1313 / 1316 / 1317 / 1318; 1513 / 1514 / 1516 / 1517 / 1518 / 1519; 1520 / 2013 / 2014 / 2019 / 2213 / 2214; 2216 / 2217 / 2219 / 2220 / 2224 / 2225; LS 1113 / 1313 / 1316 / 1519 / 1520; 1932 / 1933/ 1934; O 364 / 365; O 370 / 371; OF 1114 / 1115 / 1314 / 1315 / 1316 / 1318; OH 1314 / 1316 / 1317 / 1318 / 1420 / 1518; L 909 / 912; LO 809 / 812; L / LK 1214 / 1218 / 1414 / 1418 / 1618 / 1625 / 2318 / 2325; LA / LAK 1418; LB 2318 / 2325; LS1625 / 1630 / 1935 / 1941
<b>LINHA VOLVO</b>	Todos os veículos
<b>LINHA VOLKSWAGEM</b>	7.90 / 7.110 / 11.130 / 11.140 / 11.160 12.140 / 13.130 / 13.210 até 1990 Todos os veículos a partir de 1991 com exceção de 7.90 / 7.110 / 18.140 VW 16.180 CO B 1618 (ônibus)

### Conjunto para Válvula de Pedal (SC 113)

CONJUNTO PARA LA VÁLVULA DE PEDAL • COMPLETE FOOT BRAKE VALVE



Nº FARJ:  
**93885-79**  
CONVERSÃO PARA Nº WABCO:  
**461 315 100 0**

MONTADORA (Nº CONVERSÃO)	APLICAÇÃO
<b>SCANIA (1333514)</b>	K113 CL / K 113 TL

## Jogo de Reparo Completo Para a Válvula de Pedal

JUEGO DE REPARACIÓN COMPLETO PARA VÁLVULA DE PEDAL • FOOT BRAKE VALVE COMPLETE REPAIR KIT

Nº FARJ:

**98245-2**

CONVERSÃO PARA Nº WABCO:

**461 315 007 2** (ATÉ SEMANA 41/2003)

**884 503 506 2** (A PARTIR SEMANA 42/2003)

CONVERSÃO PARA Nº MBB:

**345 586 70 35**

**000 430 62 00**

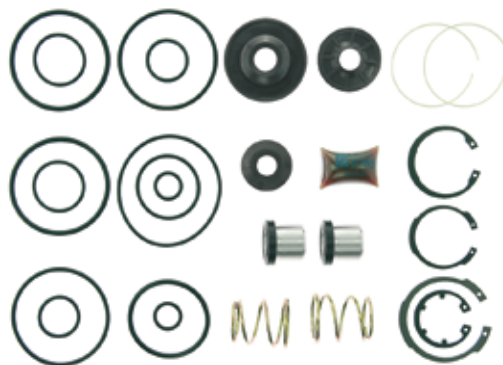

MONTADORA (Nº CONVERSÃO)	APLICAÇÃO
<b>LINHA MERCEDES BENZ</b> 001 431 83 05 / 345 431 71 05	L / LK 1113 / 1114 / 1313 / 1316 / 1317 / 1318; 1513 / 1514 / 1516 / 1517 / 1518 / 1519; 1520 / 2013 / 2014 / 2019 / 2213 / 2214; 2216 / 2217 / 2219 / 2220 / 2224 / 2225; LS 1113 / 1313 / 1316 / 1519 / 1520; 1932 / 1933/ 1934; O 364 / 365; O 370 / 371; OF 1114 / 1115 / 1314 / 1315 / 1316 / 1318; OH 1314 / 1316 / 1317 / 1318 / 1420 / 1518; L 909 / 912; LO 809 / 812; L / LK 1214 / 1218 / 1414 / 1418 / 1618 / 1625 / 2318 / 2325; LA / LAK 1418; LB 2318 / 2325; LS1625 / 1630 / 1935 / 1941
<b>LINHA VOLVO</b>	Todos os veículos
<b>LINHA VOLKSWAGEM</b>	7.90 / 7.110 / 11.130 / 11.140 / 11.160 - 12.140 / 13.130 / 13.210 até 1990 Todos os veículos a partir de 1991 com exceção de 7.90 / 7.110 / 18.140 VW 16.180 CO - B 1618 (ônibus)

## Jogo de Reparo Parcial Para a Válvula de Pedal

JUEGO DE REPARACIÓN PARCIAL PARA VÁLVULA DE PEDAL • FOOT BRAKE VALVE PARTIAL REPAIR KIT

Nº FARJ:

**97495-2**

CONVERSÃO PARA Nº WABCO:

**461 315 006 2** (ATÉ SEMANA 41/2003)

**884 503 505 2** (A PARTIR SEMANA 42/2003)

CONVERSÃO PARA Nº MBB:

**000 430 11 60**

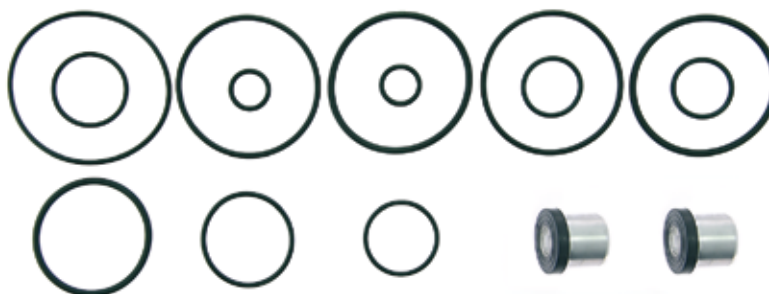

MONTADORA (Nº CONVERSÃO)	APLICAÇÃO
<b>LINHA MERCEDES BENZ</b> (000 430 11 60)	L / LK 1113 / 1114 / 1313 / 1316 / 1317 / 1318; 1513 / 1514 / 1516 / 1517 / 1518 / 1519; 1520 / 2013 / 2014 / 2019 / 2213 / 2214; 2216 / 2217 / 2219 / 2220 / 2224 / 2225; LS 1113 / 1313 / 1316 / 1519 / 1520; 1932 / 1933/ 1934; O 364 / 365; O 370 / 371; OF 1114 / 1115 / 1314 / 1315 / 1316 / 1318; OH 1314 / 1316 / 1317 / 1318 / 1420 / 1518; L 909 / 912; LO 809 / 812; L / LK 1214 / 1218 / 1414 / 1418 / 1618 / 1625 / 2318 / 2325; LA / LAK 1418; LB 2318 / 2325; LS1625 / 1630 / 1935 / 1941
<b>LINHA VOLVO</b>	Todos os veículos
<b>LINHA VOLKSWAGEM</b>	7.90 / 7.110 / 11.130 / 11.140 / 11.160 12.140 / 13.130 / 13.210 até 1990 Todos os veículos a partir de 1991 com exceção de 7.90 / 7.110 / 18.140 VW 16.180 CO B 1618 (ônibus)

## Jogo de Reparo Para Válvula de Pedal Para Alta Temperatura

JUEGO DE REPARACIÓN PARA VÁLVULA DE PEDAL PARA ALTA TEMPERATURA • HIGH TEMPERATURE FOOT BRAKE VALVE REPAIR KIT

Nº FARJ:

**98245-2 AT**

CONVERSÃO PARA Nº wabco:

**461 315 007 2**

CONVERSÃO PARA Nº MBB:

**000 430 62 00**



MONTADORA (Nº CONVERSÃO)	APLICAÇÃO
<b>LINHA MERCEDES BENZ</b> 001 431 83 05 / 345 431 71 05	L / LK 1113 / 1114 / 1313 / 1316 / 1317 / 1318; 1513 / 1514 / 1516 / 1517 / 1518 / 1519; 1520 / 2013 / 2014 / 2019 / 2213 / 2214; 2216 / 2217 / 2219 / 2220 / 2224 / 2225; LS 1113 / 1313 / 1316 / 1519 / 1520; 1932 / 1933/ 1934; O 364 / 365; O 370 / 371; OF 1114 / 1115 / 1314 / 1315 / 1316 / 1318; OH 1314 / 1316 / 1317 / 1318 / 1420 / 1518; L 909 / 912; LO 809 / 812; L / LK 1214 / 1218 / 1414 / 1418 / 1618 / 1625 / 2318 / 2325; LA / LAK 1418; LB 2318 / 2325; LS1625 / 1630 / 1935 / 1941
<b>LINHA VOLVO</b>	Todos os veículos
<b>LINHA VOLKSWAGEM</b>	7.90 / 7.110 / 11.130 / 11.140 / 11.160 - 12.140 / 13.130 / 13.210 até 1990 Todos os veículos a partir de 1991 com exceção de 7.90 / 7.110 / 18.140 VW 16.180 CO - B 1618 (ônibus)



### Jogo de Reparo Para a Válvula de Pedal (MBB 1620)

JUEGO DE REPARACIÓN PARA LA VÁLVULA DE PEDAL (MBB 1620) • FOOT BRAKE VALVE REPAIR KIT

Nº FARJ:

**99725-2**

CONVERSÃO PARA Nº WABCO:

**461 315 002 2**

**461 315 913 2**

CONVERSÃO PARA Nº MBB:

**000 586 72 43**



MONTADORA (Nº CONVERSÃO)	APLICAÇÃO
LINHA MERCEDES BENZ	TODOS OS VEÍCULOS CARA CHATA (A PARTIR DE 1997) L 1218/1418 LK 1418/1620 (A PARTIR DE 1996)

### Jogo de Reparo para Válvula de Pedal

JUEGO DE REPARACIÓN PARA LA VÁLVULA DE PEDAL • FOOT BRAKE VALVE REPAIR KIT

Nº FARJ:

**99205-2**

CONVERSÃO PARA Nº WABCO:

**014 157**

**884 509 018 2**

CONVERSÃO PARA Nº SCANIA:

**313 114**

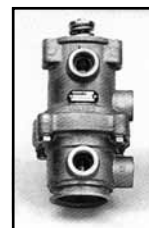

MONTADORA (Nº CONVERSÃO)	APLICAÇÃO
LINHA SCANIA	R / RT 112 / 142 K / F / L / S 112

### Jogo de Reparo Para Válvula de Pedal

JUEGO DE REPARACIÓN PARA LA VÁLVULA DE PEDAL • FOOT BRAKE VALVE REPAIR KIT

Nº FARJ:

**91705-2**



MONTADORA (Nº CONVERSÃO)	APLICAÇÃO
LINHA MBB	371 (TRÓLEIBUS)

### Válvula de Pedal W Moderna

VÁLVULA DE PEDAL • FOOT BRAKE VALVE

Nº FARJ:

**95025-56**

CONVERSÃO PARA Nº WABCO:

**461 315 255 0**

CONVERSÃO PARA Nº VW:

**2 VF 607 357**



MONTADORA (Nº CONVERSÃO)	APLICAÇÃO
LINHA VOLKSWAGEM	7100 / 7100 5 / 7110 / 7110 5 / 8 120 / 8 140 / 8 140 CO / 8 140 5 / 8 150 / 8 150 VUC; 9 150 / 9 150 CO

### Válvula de Pedal Moderna (Descarga Reta)

VÁLVULA DE PEDAL • FOOT BRAKE VALVE

Nº FARJ:

**95025-58**

CONVERSÃO PARA Nº WABCO:

**461 315 246 0 (MBB-693 431 78 05)**

**461 315 247 0 (MBB-693 431 76 05)**

**461 315 248 0 (MBB-695 431 74 05)**



MONTADORA (Nº CONVERSÃO)	APLICAÇÃO
MBB	712 C, 914 C / LO 914, 1417, 1721, OF / OH 1421 L, 1621 L, 1625 L, 1628 L; 1214, 1218, 1414, 1418, 1420, 1714, 1715, 1718, 1721, 1817 K / 1215 C, 1721 S; OH 1421 L, 1621 L, 1625 L, 1635 L / 1938 E, 1944 S / L 1218, 1818, 1620, 1622; 2638 / 1620, 2638 / LS 1938 , 2638 / OF 1620 PLUS

### Jogo de Reparo para Válvula de Pedal (OF 1417 / 1620 / 1721 - 98)

JUEGO DE REPARACIÓN PARA LA VÁLVULA DE PEDAL • FOOT BRAKE VALVE REPAIR KIT

Nº FARJ:

**93445-2**

CONVERSÃO PARA Nº WABCO:

**461 315 913 2**

**884 502 628 2**

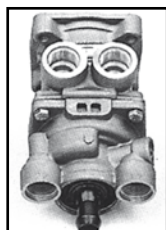

MONTADORA (Nº CONVERSÃO)	APLICAÇÃO
MBB	712C, 914C / LO 914, 1417, 1721 OF / OH 1421L, 1621L, 1625L, 1628L / 1214, 1218, 1414, 1418, 1420, 1714, 1715, 1718, 1721, 1214, 1414, 1418, 1714, 1817 K/ 1215C, 1721S / OH 1421L, 1621L, 1625L, 1635L / 1938 E 1944S / L1218, 1418, 1818EL, 1620, 1622, 2638 / LK 1620, 2638 / LS 1938, 2638 / OF 1620 PLUS
VOLKSWAGEN (2R0698304)	7100, 7100S, 8120, 8140, 8140CO E S, 8150, 8150VUC, 9150,9150CO

**Jogo de Reparo Para Válvula de Pedal**

JUEGO DE REPARACIÓN PARA LA VÁLVULA DE PEDAL • FOOT BRAKE VALVE REPAIR KIT

Nº FARJ:  
**92375-2**

CONVERSÃO PARA Nº WABCO:  
**461 315 907 2**

Nº DA VÁLVULA WABCO:  
**461 315 180 0**

Nº DA VÁLVULA SCANIA:  
**1 324 663**

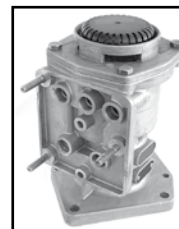
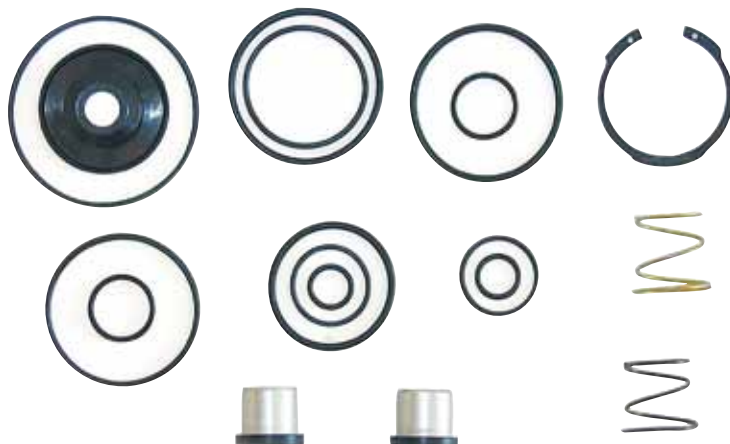

MONTADORA (Nº CONVERSÃO)	APLICAÇÃO
LINHA SCANIA	TODOS OS VEÍCULOS A PARTIR DE 2000

**Conjunto Regulador de Pressão**

CONJUNTO DEL REGULADOR DE PRESIÓN • COMPLETE UNLOADER VALVE

Nº FARJ:  
**99865-66**

CONVERSÃO PARA Nº WABCO:  
**975 300 110 0**

**975 300 111 0**

**975 300 113 0**

CONVERSÃO PARA Nº MBB:  
**001 431 00 06**

**001 431 22 06**

**001 431 69 06**



MONTADORA (Nº CONVERSÃO)	APLICAÇÃO
LINHA MERCEDES BENZ	L 608 / L 708 L / LK 1113 / 2215 - AR / HIDRÁULICO L 909 / 912 LO 809 / 812 LS 1924 / 1924 A L / LK / LA / LAK 1313 LPO 1113 TODOS OS VEÍCULOS COM FREIO A AR TODOS OS VEÍCULOS COM FREIO A AR / HIDRÁULICO

**Jogo de Reparo Para o Regulador de Pressão Moderno**

JUEGO DE REPARACIÓN PARA EL REGULADOR DE PRESIÓN MODERNO • UNLOADER VALVE REPAIR KIT (TYPE 20/30 AND 24/30)

Nº FARJ:  
**98195-2**

CONVERSÃO PARA Nº WABCO:  
**975 300 000 2**

CONVERSÃO PARA Nº MBB:  
**001 586 43 43**

**344 586 73 43**



MONTADORA (Nº CONVERSÃO)	APLICAÇÃO
LINHA MERCEDES BENZ (001 586 43 43 / 344 586 73 43)	L 608 / L 708 L / LK 1113 / 2215 - AR / HIDRÁULICO L 909 / 912 LO 809 / 812 LS 1924 / 1924 A L / LK / LA / LAK 1313 LPO 1113 TODOS OS VEÍCULOS COM FREIO A AR PURO TODOS OS VEÍCULOS COM FREIO A AR / HIDRÁULICO

www.farj.com.br



Linha Wabco



### Pistão Completo para Regulador de Pressão W

PISTÓN COMPLETO PARA EL REGULADOR DE PRESIÓN • UNLOADER COMPLETE PISTON

Nº FARJ:

**93535-0**

CONVERSÃO PARA Nº WABCO:

**975 300 624 2**

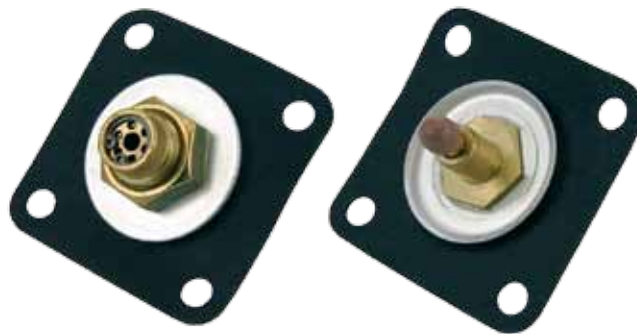
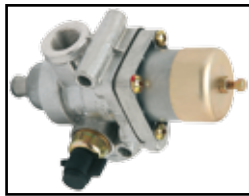

MONTADORA (Nº CONVERSÃO)	APLICAÇÃO
MBB	L 608 / L 708; L / LK / 1113 / 2215 - AR / HIDRÁULICO; L 909 / 912; LO 809 / 912; LS 1924 / 1924 A; L / LK / LA / LAK 1313; LPO 1113; TODOS OS VEÍCULOS COM FREIO À AR; TODOS OS VEÍCULOS COM FREIO ÀR / HIDRÁULICO; TODOS OS VEÍCULOS EQUIPADOS COM REGULADORE DE PRESSÃO Nº 975 300 110 0; 975 300 111 0; 975 300 113 0

### Jogo de Reparo Para Regulador de Pressão

JUEGO DE REPARACIÓN PARA EL REGULADOR DE PRESIÓN • UNLOADER VALVE REPAIR KIT

Nº FARJ:

**91635-2**

CONVERSÃO PARA Nº WABCO:

**975 303 000 2**

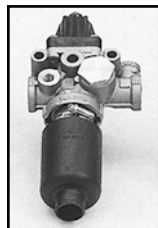

MONTADORA (Nº CONVERSÃO)	APLICAÇÃO
LINHA VOLVO	BI-ARTICULADO (ÔNIBUS)

### Jogo de Reparo Para Válvula de Proteção 6 Vias APU W

JUEGO DE REPARACIÓN PARA LA VÁLVULA DE PROTECCIÓN 6 VIAS APU • SIX CIRCUIT PROTECTION APU VALVE REPAIR KIT

Nº FARJ

**93125-2**

CONVERSÃO PARA N.º WABCO:

**884 501 918 2**

**934 705 001 2**

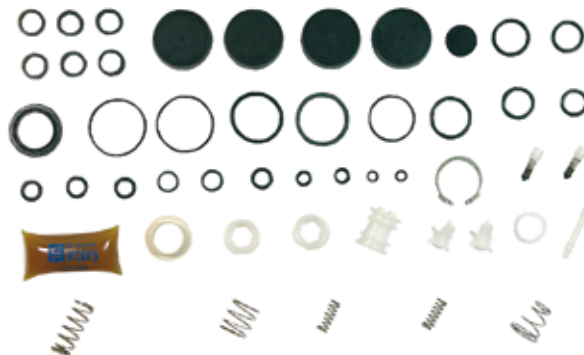

MONTADORA (Nº CONVERSÃO)	APLICAÇÃO
TODOS OS VEÍCULOS EQUIPADOS COM APU W	

**Jogo de Reparo para Válvula 06 vias APU W (O 500)**

JUEGO DE REPARACIÓN PARA LA VÁLVULA DE PROTECCIÓN 6 VIAS APU (O 500) • SIX CIRCUIT PROTECTION APU VALVE REPAIR KIT (O 500)

Nº FARJ:

**93735-2**

CONVERSÃO PARA Nº WABCO:

**884 502 866 2**

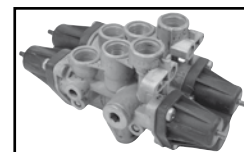

MONTADORA (Nº CONVERSÃO)	APLICAÇÃO
DAIMLER-CHRYSLER	O 500 URBANO / O 500 M / O 500 R

**Jogo de Reparo Para Regulador de Pressão da APU**

JUEGO DE REPARACIÓN PARA EL REGULADOR DE PRESIÓN APU • AIR DRYER UNLOADER REPAIR KIT

Nº FARJ:

**92055-2**

CONVERSÃO PARA Nº WABCO:

**884 501 917 2**

**932 400 002 2**

**432 410 938 2**



MONTADORA (Nº CONVERSÃO)	APLICAÇÃO
LINHA MBB	L 1218 / 1418 / 1620 LK 1418 / 1620 (A PARTIR DE 1996) OF 1620 PLUS (A PARTIR DE 1997)

**Filtro Para Secador de Ar da APU W (Scania)**

FILTRO PARA EL SECADOR DE AIRE DEL APU • AIR DRYER CARTRIDGE

Nº FARJ:

**94165-0**

CONVERSÃO PARA Nº WABCO:

**432 410 226 1 / 432 410 226 2**

CONVERSÃO PARA Nº SCANIA:

**1 384 549**



MONTADORA (Nº CONVERSÃO)	APLICAÇÃO
LINHA SCANIA	F 94 / L 94 / P 94 P 114 / P 124 R 114 / R 124 / T 114 / T 124

www.farj.com.br

Freios Farj

Linha Wabco

## Filtro Para Secador de Ar da APU W

FILTRO PARA EL SECADOR DE AIRE DEL APU • AIR DRYER CARTRIDGE

N.º FARJ:

**94155-0**

CONVERSÃO PARA N.º WABCO:

**432 410 020 1**

**432 410 020 2**



MONTADORA (Nº CONVERSÃO)	APLICAÇÃO
<b>LINHA DAIMLER CHRYSLER</b>	1214C (4X2) / 1214 K / 1215 C / 1218 L 1414 / 1414 K / 1418 L / K / LA / LAK 1618 M / 1620 L / LK / 1634 LS 1718 K / 1720 K / 1721 S / 1723 / 1728 1938 LS / 2418 / 2423 B / K / 2638 LS / L CHASSIS OF 1417 / OF 1620 / OF 1623 LG / OF 1721 / OH 1628 L O 400 RSD / SER ÔNIBUS O 500 M / O 500 R
<b>LINHA VOLVO</b>	B 7R URBANO / RODOVIÁRIO B 10 EDC (6X2) / B 10.310 (4X2 / 6X2) B 10 M / B 58 INTERCOOLER B 12 / B 12 B (4X2 / 6X2) FH 12.380 GLOBETROTTER NACIONAL / SUECO FH 12.420 GLOBETROTTER / FH 12.340 (4X2) NH 10 / NH 12 / FH 12 NH 12.140 / NH 12.360 / NL 12.320 / NL 12.410 NL 10.280 / NL 10.340 / NL 12.400 NL 10.320 / NL 12.360 / NL 12.410 EDC NL 12 EDC NL360
<b>LINHA FORD</b>	CARGO 1722 / 1731 / 2622 / 2626 / 2631 / 4331 CARGO 2421 MAX TRUCK CARGO 2422 / 3222 / 4031 / 5031
<b>LINHA VOLKSWAGEN</b>	VW 17310 TITAN VW 18310 / VW 23210 / VW 23220 / 23310 TITAN VW 26220 / VW 26260 / VW 26310 TITAN

## Jogo de Reparo Para Secador de Ar da APU W

JUEGO DE REPARACIÓN PARA EL SECADOR DE AIRE DEL APU • APU AIR DRYER REPAIR KIT

Nº FARJ

**93145-2**

CONVERSÃO PARA N.º WABCO:

**884 501 916 2**

**932 400 001 2**

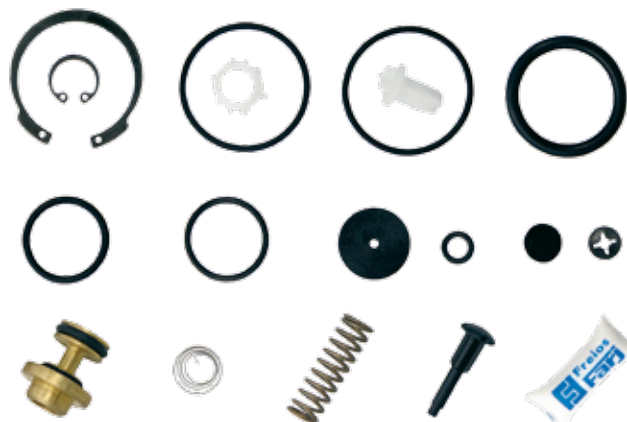

MONTADORA (Nº CONVERSÃO)	APLICAÇÃO
	TODOS OS VEÍCULOS EQUIPADOS COM SECADOR DE AR WABCO



### Jogo de Reparo para Secador de Ar APU W (Scania)

JUEGO DE REPARACIÓN PARA EL SECADOR DE AIRE DEL APU • APU AIR DRYER REPAIR KIT

Nº FARJ:

**93495-2**

CONVERSÃO PARA Nº WABCO:

**432 410 002 2**



MONTADORA (Nº CONVERSÃO)	APLICAÇÃO
SCANIA (1441751)	F 94; K 124 (4 X 2) E (6 X 2); L / K / P 94; P 114 / 124 (4 X 2); P 124 (6 X 2); R 114 (4 X 2) E (6 X 2); R 124 (4 X 2), (6 X 2) E (6 X 4); T 114 (4 X 2) E (6 X 4); T 124 (4 X 2) E (6 X 4)

### Jogo de Reparo Para Válvula Suspensão Ativa Simples W (ECAS)

JUEGO DE REPARACIÓN PARA LA VÁLVULA DE SUSPENSIÓN (ECAS) • ECAS SUSPENSION VALVE REPAIR KIT

Nº FARJ:

**94245-2**

CONVERSÃO PARA Nº WABCO:

**472 900 009 2**

**472 900 902 2**

PARA VÁLVULA WABCO Nº:

**472 880 064 0**

PARA VÁLVULA MBB Nº:

**000 327 9725**

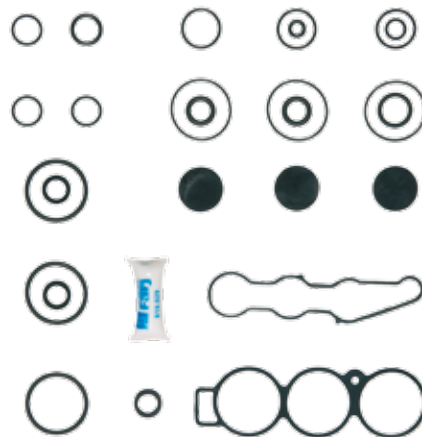

MONTADORA (Nº CONVERSÃO)	APLICAÇÃO
VOLVO	B7 / B12R
VOLKSWAGEN	17 240 OT
MERCEDES BENZ	OH 1421 L, O 500, 1725
SCANIA	P 94

### Jogo Reparo Para Válvula Suspensão. Ativa Dupla W (ECAS)

JUEGO DE REPARACIÓN PARA LA VÁLVULA DE SUSPENSIÓN (ECAS) • ECAS SUSPENSION VALVE REPAIR KIT

Nº FARJ:

**94185-2**

PARA VÁLVULA WABCO Nº:

**472 900 056 0**

PARA VÁLVULA MBB Nº:

**000 327 7425**

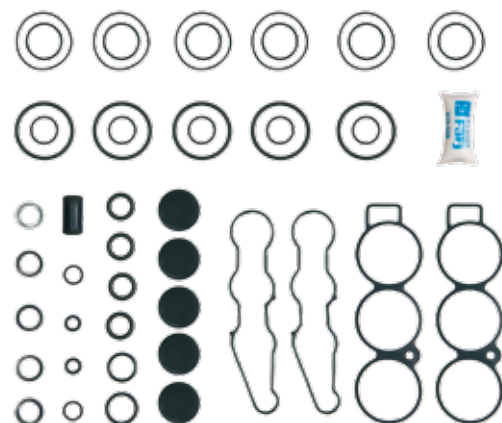

MONTADORA (Nº CONVERSÃO)	APLICAÇÃO
VOLVO	B7 / B12R
VOLKSWAGEN	17 240 OT
MERCEDES BENZ	OH 1421 L, O 500, 1725
SCANIA	P 94

### Jogo de Reparo Para o Cilindro Amplificador (Câmara Auxiliar)

JUEGO DE REPARACIÓN PARA EL CILINDRO AMPLIFICADOR (CÁMARA AUXILIAR) • AUXILIARY CHAMBER REPAIR KIT

Nº FARJ:

**97435-2**

CONVERSÃO PARA Nº WABCO:

**421 305 002 2**

CONVERSÃO PARA Nº MBB:

**98 345 586 06 43**

**000 430 16 08**

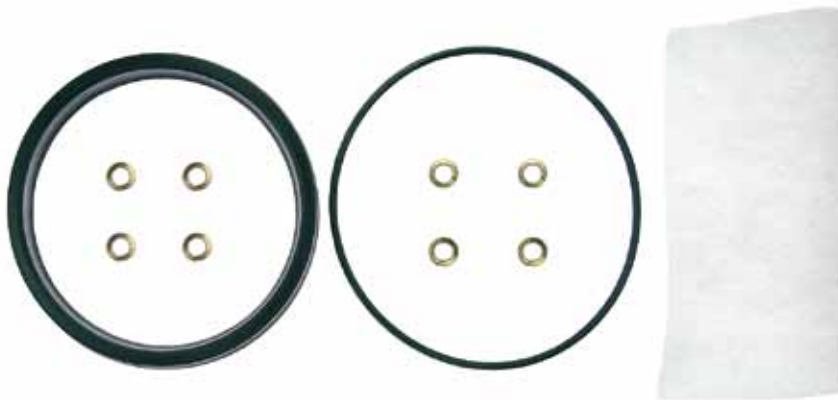

MONTADORA (Nº CONVERSÃO)	APLICAÇÃO
LINHA FIAT (712.1694)	120
LINHA MERCEDES BENZ (98 345 586 06 43 / 000 430 16 08)	L / LS 1313 / 1316 / 1513 / 1516 / 1519 O 355 / 364 L 2013 / 2213 / 2215 / 2216 / 2219 OF 1313 OH 1313 / 1316 / 1419 / 1517 AR / HIDRÁULICO L / LK / LS 1113 AR / HIDRÁULICO

### Jogo de Reparo Para a Válvula de Freio de Mão (MANETIM)

JUEGO DE REPARACIÓN PARA LA VÁLVULA DE FRENO DE MANO • HAND BRAKE VALVE REPAIR KIT

Nº FARJ:

**97485-2**

CONVERSÃO PARA Nº WABCO:

**961 701 004 2**

CONVERSÃO PARA Nº MBB:

**98 345 586 10 43**

**000 430 11 81**

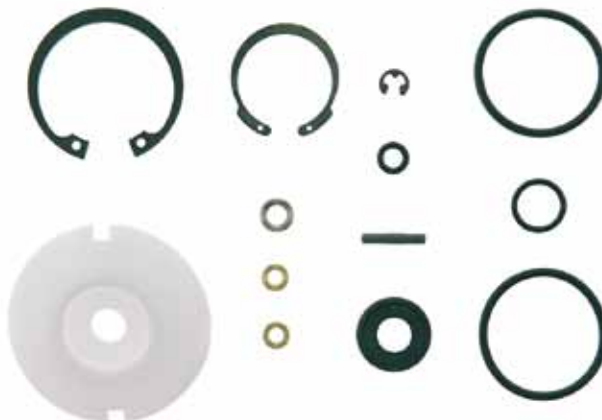

MONTADORA (Nº CONVERSÃO)	APLICAÇÃO
LINHA MERCEDES BENZ (98 345 586 10 43 / 000 430 11 81)	L / LK1113 / LS1113 / L1113 / LK1313 - LS1313 / LA1313 / LAK1313 L / LK1316 / LS1316 - L1513 / 1516 - LK1513 / 1516 - L / LK1519 / LS1519 LG1819 / LS1924 / 1924A / LS1929 - L2013 L / LB / LK2213 / 2216 / 2219 - OF1113 / 1313 - OH1313 / 1316 / 1419 / 1517 L2215 - O362 / O355 / O364 / O365
LINHA FIAT DIESEL (503042)	120; 130; 140; 190; 210

### Jogo de Reparo Parcial Para Válvula Freio de Mão (SC112/142)

JUEGO DE REPARACIÓN PARCIAL PARA LA VÁLVULA FRENO DE MANO • HAND BRAKE PARTIAL REPAIR KIT

Nº FARJ:

**98905-2**

CONVERSÃO PARA Nº WABCO:

**961 702 001 2**

CONVERSÃO PARA Nº SCANIA:

**319 859**



MONTADORA (Nº CONVERSÃO)	APLICAÇÃO
LINHA SCANIA	R/T 112/142

### Jogo de Reparo Para Manetim Moderno 2 Saídas

JUEGO DE REPARACIÓN PARA MANETIN MODERNO 02 SALIDAS SIN CAME • HAND BRAKE VALVE REPAIR KIT (TWO EXITS)

Nº FARJ:

**98745-2**

CONVERSÃO PARA Nº WABCO:

**961 722 002 2**

**884 500 269 2 (S/ CAME)**

CONVERSÃO PARA Nº MBB:

**002 586 74 43**



MONTADORA (Nº CONVERSÃO)	APLICAÇÃO
LINHA VW (T11 698 917)	TODOS OS VEÍCULOS (ATÉ 1989) COM EXCESSÃO DO 6.80 8 140 - L80 ( A PARTIR DE 1996) 16 180 (ÔNIBUS) (A PARTIR DE JAN. 1997)
LINHA SCANIA	K/S/FL 112
LINHA VOLVO	NL 10/12 (ATÉ DEZ. 1995)
LINHA FORD	FORD CARGO (8 TONELADAS)
LINHA MBB (002 586 74 43)	TODOS OS VEÍCULOS ( DE 1986 ATÉ 1989) COM EXCEÇÃO DO L 608/708 - O 370/371 TODOS OS CAMINHÕES (A PARTIR DE 1990) COM EXCEÇÃO DO L90/912 L 1929/LS 1935 - VEÍCULOS DE 12/14/16/19/23 TON.

### Jogo de Reparo Para Manetim Moderno 4 Saídas

JUEGO DE REPARACIÓN PARA MANETIN MODERNO 04 SALIDAS SIN CAME • HAND BRAKE VALVE REPAIR KIT (FOUR EXITS)

Nº FARJ:

**98755-2**

CONVERSÃO PARA Nº WABCO:

**961 722 004 2**

**884 514 005 2 (S/ CAME)**

CONVERSÃO PARA Nº MBB:

**002 586 72 43**



MONTADORA (Nº CONVERSÃO)	APLICAÇÃO
LINHA FORD	FORD CARGO 2425/3224/3530/4030 (A PARTIR DE 1997)
LINHA MBB (002 586 72 43)	O 370/371 - OH 1314/1316/1317/1420/1518 OF 1314/1315/1316/1318 OF 1618/1620/1621 - OH 1421/1625/1630/1635 - LS 1630/1935/1941
LINHA SCANIA	TODOS OS CAMINHÕES (A PARTIR DE 1992)

### Jogo de Reparo Para Válvula de Freio de Mão

JUEGO DE REPARACIÓN PARA EL MANETIN • HAND BRAKE VALVE REPAIR KIT

Nº FARJ:

**92245-2**

CONVERSÃO PARA Nº WABCO:

**961 723 000 2**

**961 723 009 2**

**961 723 008 2**

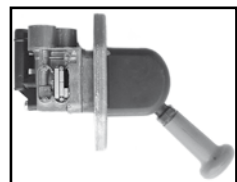
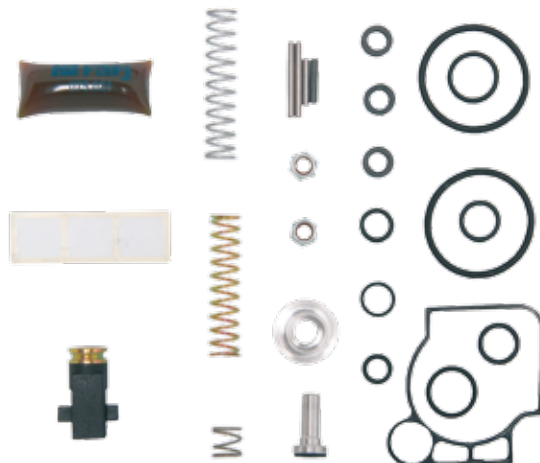

MONTADORA (Nº CONVERSÃO)	APLICAÇÃO
LINHA VOLVO	(1 628 144) FH 12 (ATÉ JUNHO / 97) (1 078 958) FH 12 (APÓS JUNHO / 97)
LINHA VOLKSWAGEN	17210 / 17220 / 17300 / 24220 / 24230 / 26300 / 40300 / 42300
LINHA MERCEDES BENZ	LS 1632 / 1938 / 1938 S



### Jogo de Reparo Para Válvula de Freio de Mão

JUEGO DE REPARACIÓN PARA EL MANETIN • HAND BRAKE VALVE REPAIR KIT

Nº FARJ:

**92255-2**

CONVERSÃO PARA Nº WABCO:

**961 723 001 2**

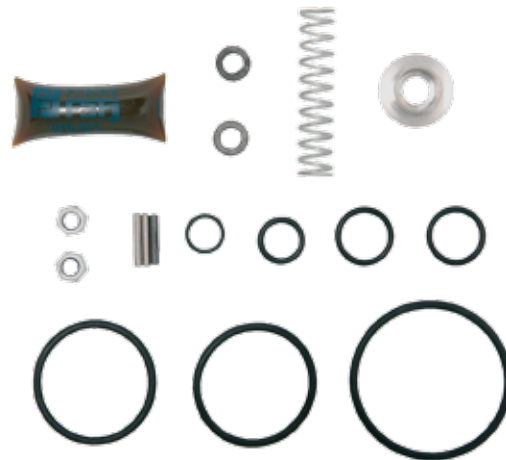

MONTADORA (Nº CONVERSÃO)	APLICAÇÃO
LINHA SCANIA	S / K / F / L 113 F / L 94 K 124

### Guarda-pó Para Manetím

GUARDAPOLVO PARA EL MANETIN • HAND BRAKE VALVE RUBBER PROTECTOR

Nº FARJ:

**93965-0**

CONVERSÃO PARA Nº WABCO:

**897 754 636 4**



MONTADORA (Nº CONVERSÃO)	APLICAÇÃO
FORD	F12000 / F12000 L / F 14000 / F 14000HD / F16000
SCANIA	R 112 / T 112 / R 113 / T 113 / R 142 / T 142 / R 143 / T143
VOLVO	B 10M / B 12R / B 58 / N 10 / NL 10 / N12 / NL12

### Jogo Reparo Para Manetím Moderno W (Corpo Plástico)

JUEGO DE REPARACIÓN PARA EL MANETIN • HAND BRAKE VALVE REPAIR KIT

Nº FARJ:

**94195-2**

PARA VÁLVULA WABCO Nº:

**961 724 204 0**

PARA VÁLVULA VOLVO Nº:

**20367533**

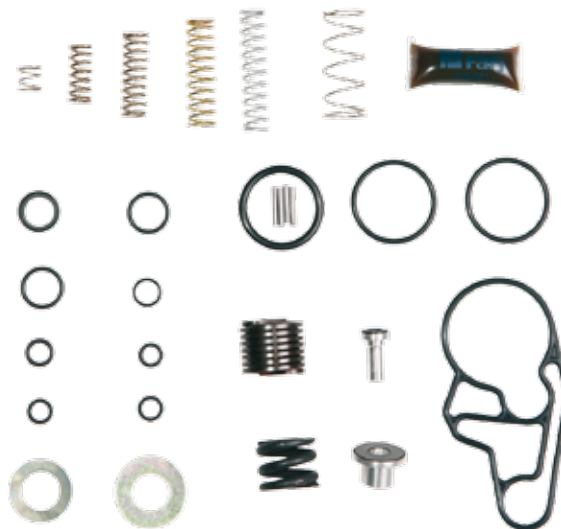

MONTADORA (Nº CONVERSÃO)	APLICAÇÃO
VOLVO	FH / NH / FM

## Jogo de Reparo Para Válvula de Freio de Mão (PP-1)

JUEGO DE REPARACIÓN PARCIAL PARA EL MANETIN PP-1 • PP-1 HAND BRAKE VALVE REPAIR KIT

Nº FARJ:

**92305-2**

CONVERSÃO PARA Nº wabco:

**961 721 900 2**

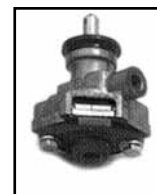

MONTADORA (Nº CONVERSÃO)	APLICAÇÃO
LINHA VOLKSWAGEN	TODOS OS VEÍCULOS (... / DEZ. 1996)
LINHA FORD	TODOS OS VEÍCULOS FORD CARGO (... / DEZ. 1996)

## Pistão de Vedação Para Manetin Moderno (2 e 4 Saídas)

PISTÓN VEDA PARA EL MANETIN MODERNO (2 Y 4 SALIDAS) • HAND BRAKE VALVE TIGHTER PISTON

Nº FARJ:

**91375-0**

CONVERSÃO PARA Nº WABCO:

**961 722 621 4**

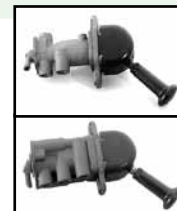

MONTADORA (Nº CONVERSÃO)	APLICAÇÃO
LINHA MBB	TODOS OS VEÍCULOS (DE 1986 À 1989) COM EXCEÇÃO DO L608/708 O 370 / 371 - OH 1314 / 1316 / 1317 / 1420 / 1518 OF 1314 / 1315 / 1316 / 1318 / 1618 / 1620 / 1621 TODOS OS CAMINHÕES (À PARTIR DE 1990) COM EXCEÇÃO DO L 909 / 912 L 1929 / LS 1935 - VEÍCULOS DE 12/14/16/19/23 TON. OH 1421 / 1625 / 1630 / 1635 - LS 1630 / 1935 / 1941
LINHA VW	TODOS OS VEÍCULOS (ATÉ 1989) COM EXCEÇÃO DO 6.80 - 8.140 - L80 (À PARTIR DE 1996)
LINHA SCANIA	K / S / F / L 112 - TODOS OS CAMINHÕES (À PARTIR DE 1992)
LINHA VOLVO	NL 10 / 12 (ATÉ DEZEMBRO DE 1995)

## Pistão de Acionamento Para Manetin Moderno (2 e 4 Saídas)

PISTÓN DE ACIONAMENTO PARA EL MANETIN MODERNO (2 Y 4 SALIDAS) • HAND BRAKE VALVE CONTROL PISTON

Nº FARJ:

**91365-0**

CONVERSÃO PARA Nº WABCO:

**961 722 623 2**



MONTADORA (Nº CONVERSÃO)	APLICAÇÃO
LINHA MBB	TODOS OS VEÍCULOS (DE 1986 À 1989) COM EXCEÇÃO DO L608/708 O 370 / 371 - OH 1314 / 1316 / 1317 / 1420 / 1518 OF 1314 / 1315 / 1316 / 1318 / 1618 / 1620 / 1621 TODOS OS CAMINHÕES (À PARTIR DE 1990) COM EXCEÇÃO DO L 909 / 912 L 1929 / LS 1935 - VEÍCULOS DE 12/14/16/19/23 TON. OH 1421 / 1625 / 1630 / 1635 - LS 1630 / 1935 / 1941
LINHA VW	TODOS OS VEÍCULOS (ATÉ 1989) COM EXCEÇÃO DO 6.80 - 8.140 - L80 (À PARTIR DE 1996)
LINHA SCANIA	K / S / F / L 112 - TODOS OS CAMINHÕES (À PARTIR DE 1992)
LINHA VOLVO	NL 10 / 12 (ATÉ DEZEMBRO DE 1995)

### Came Completo do Freio de Mão (Curto)

CAME COMPLETO DEL FRENO DE MANO (CORTO) • HAND BRAKE VALVE COMPLETE CAME

Nº FARJ:

**91255-0**

CONVERSÃO PARA Nº WABCO:

**961 901 070 2**

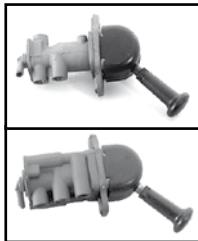

MONTADORA (Nº CONVERSÃO)	APLICAÇÃO
LINHA MBB	TODOS OS VEÍCULOS (DE 1986 ATÉ 1989), EXCETO L 608 / 708 O 370 / 371 - OH 1314 / 1316 / 1317 / 1420 / 1518 OF 1314 / 1315 / 1316 / 1318
LINHA VOLVO	NL 10 / 12 (ATÉ DEZEMBRO DE 1995)
LINHA VW	TODOS OS VEÍCULOS (ATÉ 1989) COM EXCEÇÃO DO 6.80 8.140 - L80 (À PARTIR DE 1996)
LINHA SCANIA	K / S / F / L 112

### Came Completo do Freio de Mão (Longo)

CAME COMPLETO DEL FRENO DE MANO • HAND BRAKE VALVE COMPLET CAME

Nº FARJ:

**91265-0**

CONVERSÃO PARA Nº WABCO:

**961 902 078 2**

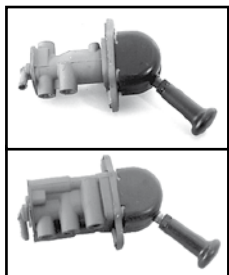

MONTADORA (Nº CONVERSÃO)	APLICAÇÃO
LINHA MBB	TODOS OS CAMINHÕES (À PARTIR DE 1990), EXCETO O L 909 / 912 L 1929 / LS 1935 - VEÍCULOS DE 12/14/16/19/23 TON. OF 1618 / 1620 / 1621 - OH 1421 / 1625 / 1630 / 1635 LS 1630 / 1935 / 1941

### Punho Para Válvula de Freio de Mão

PUÑO PARA LA VÁLVULA FRENO DE MANO • HAND BRAKE VALVE LEVER

Nº FARJ:

**91215-0**

CONVERSÃO PARA Nº WABCO:

**961 722 794 2**

CONVERSÃO PARA Nº MBB:

**000 997 49 77**

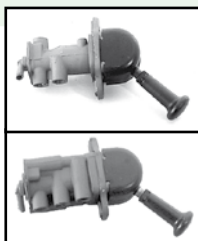

MONTADORA (Nº CONVERSÃO)	APLICAÇÃO
LINHA MBB	TODOS OS VEÍCULOS (DE 1986 A 1989), COM EXCEÇÃO DO L 609/708 O 370 / 371 - OH 1314 / 1316 / 1317 / 1420 / 1518 OF 1314 / 1315 / 1316 / 1318
LINHA VOLVO	NL 10 / 12 (ATÉ DEZ. 1995)
LINHA VW (T 11 607 229)	TODOS OS VEÍCULOS ATÉ 1989, EXCETO O 6.80 8 140 - L80 (À PARTIR DE 1996)
LINHA SCANIA	K / S / F / L 112



**Capa Para Manetin Moderno (2 e 4 Saídas)**

CAPA PARA EL MENETIM MODERNO 2 Y 4 SALIDAS • HAND BRAKE VALVE PROTECTOR COVER (2 AND 4 EXITS)



Nº FARJ:  
**99745-0**  
CONVERSÃO PARA Nº WABCO:  
**884 515 001 2**



MONTADORA (Nº CONVERSÃO)	APLICAÇÃO
LINHA MERCEDES BENZ	TODOS OS VEÍCULOS (1986 A 1989) COM EXCEÇÃO AO L 608 / 708 O 370 / 371 - OH 1314/1316/1317/1420/1518/1421/1625/1630/1635 OF 1314/1315/1316/1318/1618/1620/1621 TODOS OS CAMINHÕES (A PARTIR DE 1990) COM EXCEÇÃO AO L 909/912 L1929 / LS 1935 / 1630 / 1941
LINHA VOLKSWAGEN	TODOS OS VEÍCULOS (ATÉ 1989) COM EXCEÇÃO AO 6.80 16 180 (ÔNIBUS) A PARTIR JAN. 1997 - 8 140 - L 80 A PARTIR DE 1996
LINHA FORD	FORD CARGO (8 TON) - FORD CARGO 2425 / 3224 / 3530 / 4030 (A PARTIR DE 1997)
LINHA SCANIA	K / S / F / L 112

**Jogo de Reparo Para Válvula de Suspensão da Cabine**

JUEGO DE REPARACIÓN PARA VÁLVULA DE SUSPENSIÓN DE LA CABINA • LEVELLING VALVE REPAIR KIT



Nº FARJ:  
**92525-2**  
CONV. P/ Nº VALV. WABCO:  
**464 007 002 0**  
**464 007 003 0**  
CONV. P/ Nº VALV. SCANIA:  
**1 143 935**



MONTADORA (Nº CONVERSÃO)	APLICAÇÃO
LINHA SCANIA	114 / 124
LINHA VOLVO	FH 12 / NH 12

**Jogo de Reparo Para Válvula 04 Vias Com Retenção**

JUEGO DE REPARACIÓN PARA LA VÁLVULA 04 VÍAS CON RETENCIÓN • FOUR CIRCUIT PROTECTION VALVE REPAIR KIT (WITH RETENTION)



Nº FARJ:  
**99275-2**  
CONVERSÃO PARA Nº WABCO:  
**934 702 004 2**



MONTADORA (Nº CONVERSÃO)	APLICAÇÃO
LINHA MBB	TODOS OS VEÍCULOS (A PARTIR DE 1993)

www.farj.com.br

Freios Farj

Linha Wabco

### Jogo de Reparo Para Válvula 04 Vias

JUEGO DE REPARACIÓN PARA VÁLVULA 04 VÍAS • FOUR CIRCUIT PROTECTION VALVE REPAIR KIT

Nº FARJ:

**99295-2**

CONVERSÃO PARA Nº WABCO:

**934 901 005 2**

CONVERSÃO PARA Nº MBB:

**003 586 09 43**



MONTADORA (Nº CONVERSÃO)	APLICAÇÃO
LINHA VW (T13 698 415)	6 90 / 7 90 / 7 110 / 11 130 / 11 140 / 11160 / 12 140 13 130 / 14 140 / 22 140 / 22 160 (ATÉ 1990)
LINHA MBB (003 586 09 43)	TODOS OS VEÍCULOS COM FREIO A AR L 2215 - L/LK COM FREIO Ø 410 - OF 1620

### Jogo de Reparo Válvula Protetora 4 Circuitos sem Retenção (Scania)

JUEGO DE REPARACIÓN PARA VÁLVULA 04 VIAS CON RETENCIÓN • FOUR CIRCUIT PROTECTION VALVE REPAIR KIT (WITH RETENTION)

Nº FARJ:

**93595-2**

CONVERSÃO PARA Nº WABCO:

**934 702 006 2**



MONTADORA (Nº CONVERSÃO)	APLICAÇÃO
SCANIA (319480)	F113HL, K112, K113CL, K113TL, P93H, R112, R113 (4X2, 6X2 E 6X4), R113H (4X2), R142, R143 (4X2), S112, S113, T112, T113 (4X2, 6X2 E 6X4), T113E (4X2), T113H (4X2), T142, T143 (4X2)

### Jogo de Reparo para Válvula Protetora 04 circuitos com Retenção (Ford / VW)

JUEGO DE REPARACIÓN PARA VÁLVULA 04 VIAS CON RETENCIÓN • FOUR CIRCUIT PROTECTION VALVE REPAIR KIT (WITH RETENTION)

Nº FARJ:

**93605-2**

CONVERSÃO PARA Nº WABCO:

**934 702 905 2**



MONTADORA (Nº CONVERSÃO)	APLICAÇÃO
FORD (BF8T2J119A)	B1618, C1414, C1415, C1422, C1617, C1622, C2322 (6X2), C2422 (6X2), C2422 (6X4); C2425 (6X4), C2622, C2630, C2631, C3222, C3224, C3530, C4030, C4031, C814, F12000, F12000L, F14000, F14000HD, F16000
VW (2TA698415)	13150, 13170, 13180, 15170, 15180, 15210, 16170, 16180CO, 16210CO, 16220, 16300, 17210, 17210CO, 17220, 17240OT, 17300, 18310 TITAN, 22210, 24220, 24250, 26300, 35300, 40300, 7110, 7110S, 8140, 8140CO, 8140S, 8150, 8150 VUC, 9150, 9150CO, L80
AGRALE	7000, 7500, 8500, VOLARE A87320, VOLARE W87900

**Jogo de Reparo para Válvula 04 Circuitos Scania Série 4**  
 JUEGO DE REPARACIÓN PARA LA VÁLVULA 04 VÍAS • FOUR CIRCUIT PROTECTION VALVE REPAIR KIT

Nº FARJ:  
**93435-2**  
 CONVERSÃO PARA Nº WABCO  
**884 503 259 2**

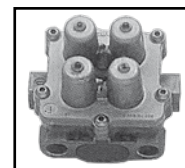

MONTADORA (Nº CONVERSÃO)	APLICAÇÃO
SCANIA	P, R, T 114 / 124; P,F 94

**Jogo de Reparo Para Válvula Relê**

JUEGO DE REPARACIÓN PARA LA VÁLVULA RELE • RELAY VALVE REPAIR KIT

Nº FARJ:  
**99175-2**  
 CONVERSÃO PARA Nº WABCO:  
**973 001 004 2**  
 CONVERSÃO PARA Nº MBB:  
**98 345 586 08 42**  
**000 420 55 55**

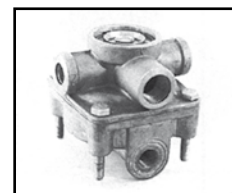
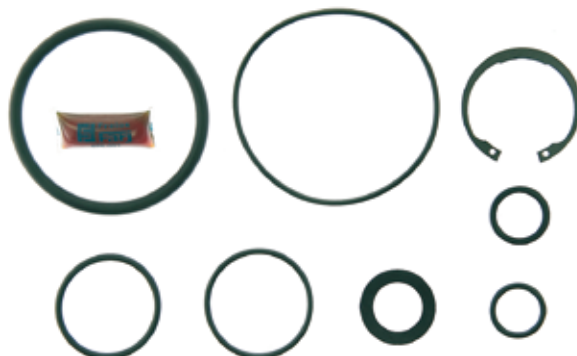

MONTADORA (Nº CONVERSÃO)	APLICAÇÃO
LINHA FORD E VW	TODOS OS CAMINHÕES VW TODOS OS VEÍCULOS VW (A PARTIR 1991) COM EXCEÇÃO DO 7 90/7 110 TODOS OS VEÍCULOS FORD CARGO
LINHA MBB (000 420 55 55)	L/LS 1513/1516/1519/1924 - L 2013 2213/2216 (ANTERIORES A 1992) TODOS OS VEÍCULOS (POSTERIORES A 1982) COM EXCEÇÃO DO L 608/708/909/912/1113 - LO 809/812
LINHA SCANIA (520 277)	R/T 112/142 - K/F/L/S 112
LINHA VOLVO	TODOS OS VEÍCULOS

**Jogo de Reparo Para Válvula Relê**

JUEGO DE REPARACIÓN PARA LA VÁLVULA RELE • RELAY VALVE REPAIR KIT

Nº FARJ:  
**91195-2**  
 CONVERSÃO PARA Nº WABCO:  
**884 501 702 2**  
**973 011 000 2**  
**973 011 003 2**

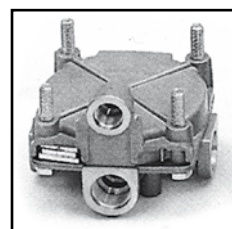
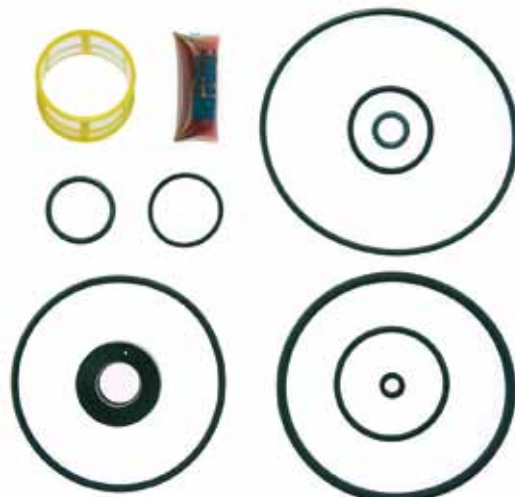

MONTADORA (Nº CONVERSÃO)	APLICAÇÃO
LINHA MBB	L 1218 / 1418 / 1620 - LK 1418 / 1620
LINHA SCANIA	TODOS OS VEÍCULOS (A PARTIR DE 1992)
LINHA VW	L 80 (A PARTIR DE 1996)

www.farj.com.br

Freios Farj

Linha Wabco



### Jogo de Reparo Para Válvula Rele W Com Retenção (Scania)

JUEGO DE REPARACIÓN PARA LA VÁLVULA RELE CON RETENCON • RELAY VALVE REPAIR KIT (WITH RETENTION)

Nº FARJ:

**93895-2**

CONVERSÃO PARA Nº WABCO:

**973 011 004 2**

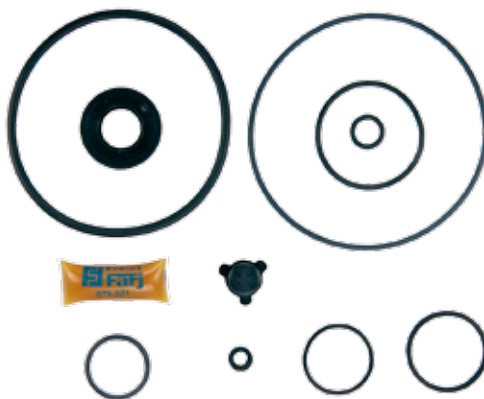
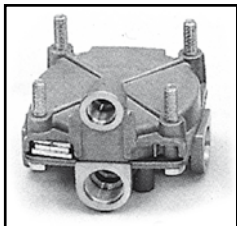

MONTADORA (Nº CONVERSÃO)	APLICAÇÃO
SCANIA (1313871)	F94, P93H, P94, R113 (4X2; 6X2; 6X4), R113H (4X2); R114 (4X2) E (6X4); R143 (4X2); T113 (4X2, 6X2, 6X4); T113E (4X2); T113H (4X2); T114 (4X2), T114 (6X4); T143 (4X2)

### Válvula Relê - roscas M.16 (02) x M.22 (02)

VÁLVULA RELE • RELAY VALVE

Nº FARJ:

**91355-41**

CONVERSÃO PARA Nº WABCO:

**973 001 019 0**

CONVERSÃO PARA Nº AUTOLATINA:

**2 RL 607 408 A**



MONTADORA (Nº CONVERSÃO)	APLICAÇÃO
LINHA VOLKSWAGEN	TODOS OS CAMINHÕES VW
LINHA FORD	TODOS OS VEÍCULOS FORD CARGO

### Válvula Relê - roscas M.22 (04)

VÁLVULA RELE • RELAY VALVE

Nº FARJ:

**91355-42**

CONVERSÃO PARA Nº WABCO:

**973 001 010 0**

CONVERSÃO PARA Nº MBB:

**000 429 65 44**



MONTADORA (Nº CONVERSÃO)	APLICAÇÃO
LINHA MERCEDES BENZ	L / LS 1513 / 1516 / 1519 / 1924 L2013 / 2213 / 2216 (ANTERIORES A 1992)

**Válvula Relê - Roscas M.16 (03) x M.22**

VÁLVULA RELE • RELAY VALVE

Nº FARJ:

**91355-43**

CONVERSÃO PARA Nº WABCO:

**973 001 020 0****973 011 014 0**

CONVERSÃO PARA Nº MBB:

**001 429 68 44**

CONVERSÃO PARA Nº SEALCO:

**721 210 002 5**

MONTADORA (Nº CONVERSÃO)	APLICAÇÃO
LINHA MERCEDES BENZ (001 429 68 44)	TODOS OS VEÍCULOS POSTERIORES A 1982, COM EXCEÇÃO DO L 608 / 708 / 909 / 912 / 1113 - LO 809 / 812
LINHA VOLVO (6 886 834)	TODOS OS VEÍCULOS (EXCETO FH 12)
LINHA FORD	VEÍCULOS FORD CARGO
LINHA SEALCO	RANDON / GUERRA

**Válvula Relê Roscas M.16 x M.22(03) - Sem Suporte**

VÁLVULA RELE • RELAY VALVE

Nº FARJ:

**91355-44**

CONVERSÃO PARA Nº WABCO:

**973 001 015 0****973 011 000 0**

CONVERSÃO PARA Nº SCANIA:

**537 361**

MONTADORA (Nº CONVERSÃO)	APLICAÇÃO
LINHA SCANIA:	K 112 / S 112 / T 112 / R 112 / F 112; K 113 CL / K 113 TL / L 113; R 142 / T 142; K 124; L 110 / L 111 / LK 111 / LKS 111 / LKS 141

**Jogo de Reparo Para Válvula De Fluxo W**

JUEGO DE REPARACIÓN PARA LA VÁLVULA DE FLUJO • FLOW VALVE REPAIR KIT

Nº FARJ:

**94235-2**

CONVERSÃO PARA Nº WABCO:

**434 100 000 2**

MONTADORA (Nº CONVERSÃO)	APLICAÇÃO
MERCEDES BENZ	MERCEDES BENZ: LPO 1113, LS 1924, LS 1924 A, O 355, O 362, O 364, O365, OF 1313, OH 1313, OH 1316, OH 1419, OH 1517, VO 365
VOLVO	VOLVO: N 10, N 12, NL 10(4X2), NL 12(4X2)
SCANIA	SCANIA: F 113 HL, K 113 CL, K 113 TL, L 113, L 113 CL, P 94, S 113

## Jogo de Reparo Para Válvula Equalizadora de Pressão

JUEGO DE REPARACIÓN PARA LA VÁLVULA DE EQUILIBRIO DE PRESIÓN • PRESSURE BALANCE VALVE REPAIR KIT

Nº FARJ

**93155-2**



**MONTADORA (Nº CONVERSÃO)**

**APLICAÇÃO**

TODOS OS VEÍCULOS EQUIPADOS COM A VÁLVULA EQUALIZADORA DE PRESSÃO

## Servo Embreagem Cil Curto Sem Indicador Desg (MBB/VW /FORD)

SIERVO EMBRAGUE • CLUTCH SERVO

Nº FARJ:

**94995-99**

CONVERSÃO PARA WABCO Nº:

**970 051 128 0**

CONVERSÃO PARA MBB Nº:

**001 295 56 07**

CONVERSÃO PARA VW Nº:

**TAR 721 257**

CONVERSÃO PARA Nº FORD:

**XC 457 K626 AA**



**MONTADORA (Nº CONVERSÃO)**

**APLICAÇÃO**

**VOLKSWAGEN**

11 180E OD / 16 180 CO / 16 210 CO / 17 180 (EUROIII) / 17 210 / 17 210 CO / 17 210 OD / 17 210 OD CKD / 17 210E OD / 17 210E OD FEB MEX / 17 220 / 17 240 OT / 17 250E / 17 250E MEX / 17 260E OT / 17 260E OT REB MEX / 17 310 / 18 310 OT / 18 310 TITAN / 18 320 OT / 23 210 / 23 220 / 23 250E MEX / 24 220 / 24 250 / 24 250E / 26 220 / 26 260 / 26 260E / 26 300 / 26 310 / 31 260 / 31 260E / 31 310 / 40 300 / 42 300

**FORD**

B 1618 / C 1730 ARG / C 2422 (6X2) / C 2422 (6X4) / C 2425 / C 2425 (6X4) / C 2622 / C 2626 / C 2630 / C 2631 / C 2831 / C 3222 / C 3224 / C 3530 / C 4030 / C 4031 / C 4331 / C 5031

**MERCEDES BENZ**

L 2325 / L 2635 / LB 2325 / LK 2325 / LS 1625 / LS 1630 / LS 1929 (FASELL) / LS 1932 / LS 1933 / LS 1934 / LS 1935 / LS 1941 / LS 2635 / O 370 / O 370 R / O 370 RS / O 370 RSD / O 371 R / O 371 RS / O 371 RSD / O 371 RSE / O 371 RSL / O 371 U / O 371 UP / O 400 / O 400 RS / O 400 RSD / O 400 RSE / O 400 RSL / O 500 R 1725 / OF 1417 / OF 1618 / OF 1620 / OF 1620 PLUS / OF 1721 / OH 1421 L / OH 1621 L

## Cilindro para Servo Embreagem (Sem Indicador de Desgaste)

CILINDRO PARA EL SIERVO EMBRAGUE • CLUTCH SERVO CYLINDER

Nº FARJ:

**99525-0**

CONVERSÃO PARA Nº WABCO:

**970 051 013 4**



**MONTADORA (Nº CONVERSÃO)**

**APLICAÇÃO**

**VOLKSWAGEN**

11 180E OD / 16 180 CO / 16 210 CO / 17 180 (EUROIII) / 17 210 / 17 210 CO / 17 210 OD / 17 210 OD CKD / 17 210E OD / 17 210E OD FEB MEX / 17 220 / 17 240 OT / 17 250E / 17 250E MEX / 17 260E OT / 17 260E OT REB MEX / 17 310 / 18 310 OT / 18 310 TITAN / 18 320 OT / 23 210 / 23 220 / 23 250E MEX / 24 220 / 24 250 / 24 250E / 26 220 / 26 260 / 26 260E / 26 300 / 26 310 / 31 260 / 31 260E / 31 310 / 40 300 / 42 300

**FORD**

B 1618 / C 1730 ARG / C 2422 (6X2) / C 2422 (6X4) / C 2425 / C 2425 (6X4) / C 2622 / C 2626 / C 2630 / C 2631 / C 2831 / C 3222 / C 3224 / C 3530 / C 4030 / C 4031 / C 4331 / C 5031

**MERCEDES BENZ**

L 2325 / L 2635 / LB 2325 / LK 2325 / LS 1625 / LS 1630 / LS 1929 (FASELL) / LS 1932 / LS 1933 / LS 1934 / LS 1935 / LS 1941 / LS 2635 / O 370 / O 370 R / O 370 RS / O 370 RSD / O 371 R / O 371 RS / O 371 RSD / O 371 RSE / O 371 RSL / O 371 U / O 371 UP / O 400 / O 400 RS / O 400 RSD / O 400 RSE / O 400 RSL / O 500 R 1725 / OF 1417 / OF 1618 / OF 1620 / OF 1620 PLUS / OF 1721 / OH 1421 L / OH 1621 L



## Cilindro para Servo Embreagem (MBB O 500 / 1417 / 1721)

CILINDRO PARA EL SIERVO EMBRAGUE • CLUTCH SERVO CYLINDER

Nº FARJ:

**94655-0**

CONVERSÃO PARA Nº WABCO:

**970 902 027 4**



MONTADORA (Nº CONVERSÃO)	APLICAÇÃO
DAIMLER-CHRYSLER	1417 ELETRÔNICO / OF 1721 / 1722 / MOTOR O 500 / CÂMBIO DAIMLER CHRYLER (ALUMÍNIO)

## Jogo de Reparo Para Servo de Embreagem

JUEGO DE REPARACIÓN PARA EL SIERVO EMBRAGUE • CLUTCH SERVO REPAIR KIT

Nº FARJ:

**99545-2**

CONVERSÃO PARA Nº WABCO:

**970 051 906 2**

**970 051 956 2**

CONVERSÃO PARA Nº MBB:

**000 295 06 60**

**000 290 13 47**

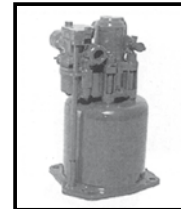
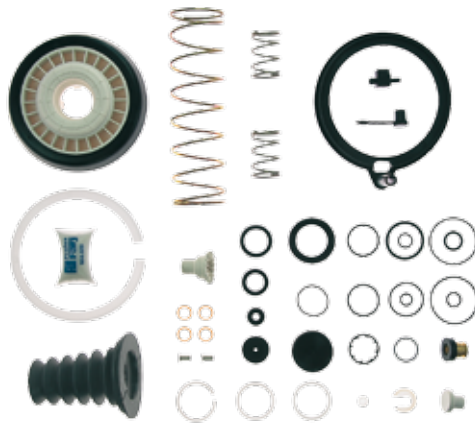

MONTADORA (Nº CONVERSÃO)	APLICAÇÃO
LINHA FORD E VW	FORD 1618 (ÔNIBUS) VW 16 180 (ÔNIBUS)
LINHA MBB (000 295 06 60)	LS 1630/1929 (FASE II) 1932/1933/1934/1935/1941 O 371 RSD/UP - OF 1620 OH 1625 - LS 1625/1630 - L/LB/LK 2325 LS 1941 / 1935 OH 1635 - O 400 E O 371 (À PARTIR DE 1994) LS 1935 / 1941 / 2625 - LK 2635

## Jogo de Reparo Para Servo de Embreagem (Cilindro Maior)

JUEGO DE REPARACIÓN PARA EL SERVO EMBRAGUE (CILINDRO MAYOR) • CLUTCH SERVO REPAIR KIT (MAJOR CYLINDER)

Nº FARJ:

**99655-2**

CONVERSÃO PARA Nº WABCO:

**970 051 954 2**

**970 051 955 2**

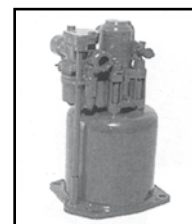

MONTADORA (Nº CONVERSÃO)	APLICAÇÃO
LINHA MERCEDES BENZ	LS 1941 / 1935 OH 1635 O 400 E O 371 (A PARTIR DE 1994) LS 1935 / 1941 / 2625 LK 2635

### Jogo de Reparo Parcial Para Servo Embreagem (MBB O 500)

JUEGO DE REPARACIÓN PARCIAL PARA EL SERVO EMBRAGUE (MBB O 500) • CLUTCH SERVO PARTIAL REPAIR KIT (MBB O 500)

Nº FARJ

**93255-2**

CONVERSÃO PARA N.º WABCO:

**970 051 917 2**

CONVERSÃO P/ N.º DAIMLER CHRYSLER:

**000 250 03 62**



970 051 190 0

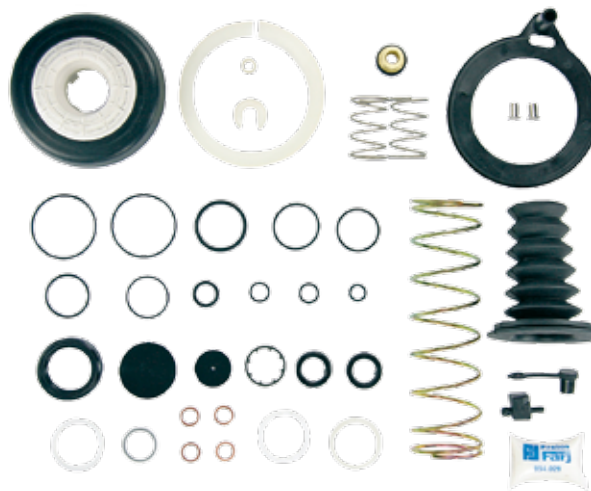

MONTADORA (Nº CONVERSÃO)	APLICAÇÃO
	1417 ELETRÔNICO
LINHA DAIMLER CHRYSLER (MBB)	OF 1721 / 1722
	MOTOR O 500 / CÂMBIO DAIMLER CHRYSLER (ALUMÍNIO)

### Jogo de Reparo Para Servo Embreagem W (MBB 1944/2638)

JUEGO DE REPARACIÓN PARA SERVO EMBRAGUE W (MBB 1944/2638) • CLUTCH SERVO REPAIR KIT (MBB 1944/2638)

Nº FARJ

**93415-2**

CONVERSÃO PARA N.º WABCO:

**970 051 974 2**



970 051 431 0



MONTADORA (Nº CONVERSÃO)	APLICAÇÃO
LINHA MERCEDES BENZ	1938 S / 1944 ELETRÔNICO / 2638 / O 500 RS / RSD

### Guarda Pó Para Servo Embreagem

GUARDAPOLVO PARA SERVO EMBRAGUE • CLUTCH SERVO RUBBER PROTECTOR

Nº FARJ:

**99155-0**

CONVERSÃO PARA N.º WABCO:

**897 754 882 4**

CONVERSÃO PARA N.º MBB:

**000 295 56 83**

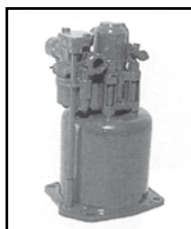

MONTADORA (Nº CONVERSÃO)	APLICAÇÃO
LINHA FORD E VW	FORD 1618 (ÔNIBUS) VW 16 180 (ÔNIBUS)
LINHA MBB (000 295 56 83)	LS 1630/1929 (FASE II) 1932/1933/1934/1935/1941 O 371 RSD/UP - OF 1620 LS 1941/1935 OH 1635 - O 400 - LS 1935/1941/2625 - LK 2635 OH 1625 - LS 1625/1630 - L/LB/LK 2325

## Conjunto Servo Embreagem Para Mercedes (Tipo Scania Com Haste Mercedes)

CONJUNTO SERVO EMBRAGUE PARA MERCEDES • COMPLETE CLUTCH SERVO (TYPE MBB)

Nº FARJ:

**99715-75**

CONVERSÃO PARA Nº WABCO:

**970 051 128 0**

CONVERSÃO PARA Nº MBB:

**001 295 56 07**



MONTADORA (Nº CONVERSÃO)	APLICAÇÃO
LINHA MERCEDES BENZ	LS 1630/1929/1932/1933/1934/1935 O 371 RSD/UP OF 1620 LS 1941 OH 1635 O 400

## Jogo de Reparo Para o Exaustor (Bomba de Vácuo)

JUEGO DE REPARACIÓN PARA EXAUSTOR (BOMBA DE VACUO) • VACUUM PUMP REPAIR KIT

Nº FARJ:

**97455-2**

CONVERSÃO PARA Nº WABCO:

**014 183**



MONTADORA (Nº CONVERSÃO)	APLICAÇÃO
LINHA VOLKSWAGEN	6.80
LINHA GENERAL MOTORS	D 10 / D 20 / D 40 (... Até Dez. / 84) D 60 / D70
LINHA MASSEY PERKINS (70 991 611)	Motores 6.357 / 6.358 (... Até Dez. / 84) Motores 4.203 / 4.236 (... Até Dez. / 84)
LINHA FORD	F.100 / F.350 / F.600

## Jogo de Reparo Para a Câmara Tristop 12/16 (Emergência)

JUEGO DE REPARACIÓN PARA LA CÁMARA TRISTOP 12/16 (EMERGENCIA) • TRISTOP CYLINDER REPAIR KIT (TYPE 14/24 AND 12/16)

Nº FARJ:

**97405-2**

CONVERSÃO PARA Nº WABCO:

**925 325 002 2**

CONVERSÃO PARA Nº MBB:

**000 430 51 60**



MONTADORA (Nº CONVERSÃO)	APLICAÇÃO
LINHA MERCEDES BENZ	L / LK1113 / LS1113 L / LK1114 / LS1114 OF1113 / OF1114 O370 RSD / O371 RSD VEÍCULOS DE 12/14 TON. (A PARTIR DE 1996)



### Reparo Para a Câmara Tristop 14/24 e 16/24 (Emergência)

JUEGO DE REPARACIÓN PARA LA CÁMARA TRISTOP 14/24 Y 16/24 (EMERGENCIA) • TRISTOP CYLINDER REPAIR KIT (TYPE 14/24 AND 16/24)

Nº FARJ:

**97395-2**

CONVERSÃO PARA Nº WABCO:

**925 320 001 2**

CONVERSÃO PARA Nº MBB:

**002 586 52 42**

**002 430 15 60**



MONTADORA (Nº CONVERSÃO)	APLICAÇÃO
LINHA MERCEDES BENZ	L/LK/LA/LAK/LS 1313/1316 - OF1313 ULB/LK/2013/2014/2019/2213/2214/2216/2217/2219/2220/2224/2225/2314/2318/2325 OH1313/1314/ 1316/1317/1318/1419/1420
	L/LK/LS 1313/1316 - LA/LAK 1313 - OF 1313 (ANTERIORES A JUNHO/1983) OF 1 1 13/1 1 14/1 1 15/1314/1315 - LS 1314 - L/LKJLA/LAK 1314/1318/1414/1418 L 2013/2014 (SOMENTE PARA O 3º EIXO)
	L/LK 1513/1514/1516/1517/1518/1614/1618/1625 - OH 1517/1518 - L/LK/LS 1.519/1520 LS 1524/1525/1625/1626/1630 - OF 1215/1315/1318 - OH 1520/1523 L/LK 1620 (A PARTIR DE 1996)

### Jogo de Reparo Para a Câmara Tristop 20/30 e 24/30 (Emergência)

J. DE REPARACIÓN P/ LA CÁMARA TRISTOP 20/30 Y 24/30 (EMERGENCIA) • TRISTOP CYLINDER REPAIR KIT (TYPE 20/30 AND 24/30)

Nº FARJ:

**97985-2**

CONVERSÃO PARA Nº WABCO:

**925 320 002 2**

CONVERSÃO PARA Nº MBB:

**002 586 26 42**

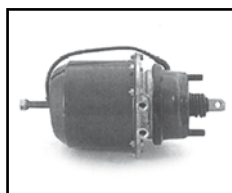

MONTADORA (Nº CONVERSÃO)	APLICAÇÃO
LINHA MERCEDES BENZ	LS 1940 - OF 1618/1621 - L 1725 - LS 1625 L 1418 - 1714 - OF 1620/LK 1414 - OH 1521 - OH 1518 - L 2318/2418 ULB/LK 2325
	L 1618/1718 - ACIMA DE 16 TON. (A PARTIR DE 1996) ULK/LS 2635 (6x4) - O 370/371 R/RS - OHL 1635 - O 371 U LS 1924/1929/1932/1933/1934/1935/1941

### Jogo de Reparo Emergência para Tristop 12/16 (Micro MBB)

JUEGO DE REPARACIÓN PARA LA CÁMARA TRISTOP 12/16 (EMERGENCIA) • 12/16 EMERGENCY TRISTOP CYLINDER REPAIR KIT

Nº FARJ:

**93685-2**

CONVERSÃO PARA Nº WABCO:

**925 324 005 2**

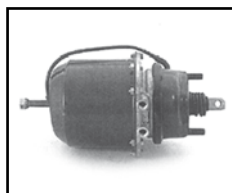

MONTADORA (Nº CONVERSÃO)	APLICAÇÃO
MICRO MBB	712C / 914C / LO 914 / O 364 / O 365

### Jogo de Reparo Para Câmara Tristop 12/16 (Serviço)

JUEGO DE REPARACIÓN PARA LA CÁMARA TRISTOP 12/16 (SERVICIO) • TRISTOP CYLINDER SERVICE REPAIR KIT (TYPE 12/16)

Nº FARJ:

**99045-2**

CONVERSÃO PARA Nº WABCO:

**925 325 000 2**

CONVERSÃO PARA Nº MBB:

**000 430 66 60**

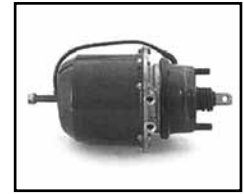

MONTADORA (Nº CONVERSÃO)	APLICAÇÃO
LINHA MERCEDES BENZ	L / LK1113 / 1114/ 1214 - LS1113 - OF113 O 370/O 371 RSD (EIXO AUXILIAR) VEÍCULOS DE 12/14 TON. (A PARTIR DE 1996)

### Jogo de Reparo Para Câmara Tristop 14/24 (Serviço)

JUEGO DE REPARACIÓN PARA LA CÁMARA TRISTOP 14/24 (SERVICIO) • TRISTOP CYLINDER SERVICE REPAIR KIT (TYPE 14/24)

Nº FARJ:

**99065-2**

CONVERSÃO PARA Nº WABCO:

**925 328 000 2**

CONVERSÃO PARA Nº MBB:

**000 430 16 68**



MONTADORA (Nº CONVERSÃO)	APLICAÇÃO
LINHA MERCEDES BENZ	L/LK/LA/LAK/LS 1313/1316 - OF 1313 L/LB/LK 2013/2014/2019/2213/2214/2216/2217/2219/2220/2224/2225/2314/2318/2325 OH 1313/1314/1316/1317/1318/1419/1420 L/LK/LS 1313/1316 - LA/LAK 1313 - OF 1313 (ATÉ JUNHO 83) OF 1113/1114/1115/1314/1315 - LS 1314 L/LK/LA/LAK 1314/1318/1414/1418 L 2013/2014 (SOMENTE PARA O 3º EIXO)

### Jogo de Reparo Para Câmara Tristop 16/24 (Serviço)

JUEGO DE REPARACIÓN PARA LA CÁMARA TRISTOP 16/24 (SERVICIO) • TRISTOP CYLINDER SERVICE REPAIR KIT (TYPE 16/24)

Nº FARJ:

**99085-2**

CONVERSÃO PARA Nº WABCO:

**925 324 001 2**

CONVERSÃO PARA Nº MBB:

**002 586 50 42**



MONTADORA (Nº CONVERSÃO)	APLICAÇÃO
LINHA MERCEDES BENZ	L/LK 1513/1514/1516/1517/1518/1614/1618/1625 OH 1517/1518; L/LK/LS 1519/1520 LS 1524/1525/1625/1626/1630; OF 1215/1315/1318 OH 1520/1523; L/LK 1620 (A PARTIR DE 1996)

### Jogo de Reparo Para Câmara Tristop 20/30 (Serviço)

JUEGO DE REPARACIÓN PARA LA CÁMARA TRISTOP 30/30 (SERVICIO) • TRISTOP CYLINDER SERVICE REPAIR KIT (TYPE 30/30)

Nº FARJ:

**99095-2**

CONVERSÃO PARA Nº WABCO:

**884 500 372 2**

**925 320 007 2**

CONVERSÃO PARA Nº MBB:

**002 586 55 42**

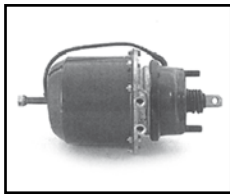

MONTADORA (Nº CONVERSÃO)	APLICAÇÃO
<b>LINHA MERCEDES BENZ</b>	LS 1940; OF 1618/1621 - L 1725 - LS 1625 L/LB/LK 2325 - L 1418/1618/1714 - OF 1620 L 1418 - K 1414; OH 1521/1518 - L 2318/2418 L/LB/LK 2325; L 1618/1718 L/LK/LS 2635

### Jogo de Reparo Para Câmara Tristop 24/30 (Serviço)

JUEGO DE REPARACIÓN PARA LA CÁMARA TRISTOP 24/30 (SERVICIO) • TRISTOP CYLINDER SERVICE REPAIR KIT (TYPE 24/30)

Nº FARJ:

**99105-2**

CONVERSÃO PARA Nº WABCO:

**884 500 373 2 / 925 321 008 2**

CONVERSÃO PARA Nº MBB:

**002 586 58 42**

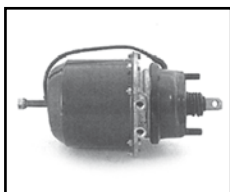

MONTADORA (Nº CONVERSÃO)	APLICAÇÃO
<b>LINHA MERCEDES BENZ</b>	O 370/371 R/RS OHL 1635 O 371 U LS 1924/1929/1932/1933/1934/1935/141

### Diafragma Para Câmara Tristop 20/30

DIAFRAGMA PARA LA CÁMARA TRISTOP 20/30 • TRISTOP CYLINDER DIAPHRAGM (TYPE 20)

Nº FARJ:

**98945-0**

CONVERSÃO PARA Nº WABCO:

**897 120 520 4**

CONVERSÃO PARA Nº MBB:

**000 431 07 28**

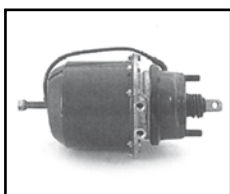

MONTADORA (Nº CONVERSÃO)	APLICAÇÃO
<b>LINHA MERCEDES BENZ</b>	L 1940; OF 1618/1621 - L 1725 - LS 1625 L/LB/LK 2325 - L 1418/1618/1714 - OF 1620 L 1418 - K 1414; OH 1521/1518 - L 2318/2418 L/LB/LK 2325; L 1618/1718 L/LK/LS 2635



## Diafragma Tipo 20 Para Câmara Dianteira / Serviço Tristop "G" e Baioneta (SCANIA)

DIAFRAGMA PARA LA CÁMARA DELANTERA / TRISTOP 20 • TRISTOP CYLINDER DIAPHRAGM (TYPE 20)

Nº FARJ:

**94355-0**

CONVERSÃO PARA Nº WABCO:

**897 120 526 4**



MONTADORA (Nº CONVERSÃO)	APLICAÇÃO
LINHA SCANIA	F / K / L 113 / R / S / T 113 / P 94 / P / R / T 114 / K / R / T 124

## Diafragma Para Câmara Tristop 12/16

DIAFRAGMA PARA LA CÁMARA TRISTOP 12/16 • TRISTOP CYLINDER DIAPHRAGM (TYPE 12)

Nº FARJ:

**98925-0**

CONVERSÃO PARA Nº WABCO:

**897 120 505 4**

CONVERSÃO PARA Nº MBB:

**000 431 17 28**

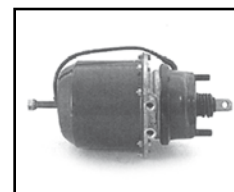

MONTADORA (Nº CONVERSÃO)	APLICAÇÃO
LINHA MERCEDES BENZ	L / LK1113 / 1114/ 1214 - LS1113 - OF113 O 370/O 371 RSD (EIXO AUXILIAR) VEÍCULOS DE 12/14 TON. (A PARTIR DE 1996)

## Diafragma Para Câmara Tristop 14/24

DIAFRAGMA PARA LA CÁMARA TRISTOP 14/24 • TRISTOP CYLINDER DIAPHRAGM (TYPE 14)

Nº FARJ:

**98845-0**

CONVERSÃO PARA Nº WABCO:

**897 121 610 4**

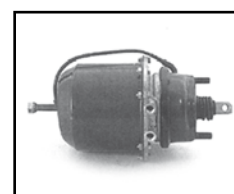

MONTADORA (Nº CONVERSÃO)	APLICAÇÃO
LINHA MERCEDES BENZ	L/LK/LA/LAK/LS 1313/1316 - OF 1313 L/LB/LK 2013/2014/2019/2213/2214/2216/2217/2219/2220/2224/2225/2314/2318/2325 OH 1313/1314/1316/1317/1318/1419/1420 L/LK/LS 1313/1316 - LA/LAK 1313 - OF 1313 (ATÉ JUNHO 83) OF 1113/1114/1115/1314/1315 - LS 1314 L/LK/LA/LAK 1314/1318/1414/1418 L 2013/2014 (SOMENTE PARA O 3º EIXO)

### Diafragma Para Câmara Tristop 16/24

DIAFRAGMA PARA LA CÁMARA TRISTPO 16/24 • TRISTOP CYLINDER DIAPHRAGM (TYPE 16)

Nº FARJ:

**98935-0**

CONVERSÃO PARA Nº WABCO:

**897 120 510 4**



MONTADORA (Nº CONVERSÃO)	APLICAÇÃO
LINHA MERCEDES BENZ	L/LK 1513/1514/1516/1517/1518/1614/1618/1625 OH 1517/1518; L/LK/LS 1519/1520 LS 1524/1525/1625/1626/1630; OF 1215/1315/1318 OH 1520/1523; L/LK 1620 (A PARTIR DE 1996)

### Diafragma Para Câmara Tristop 20/30

DIAFRAGMA PARA LA CÁMARA TRISTOP 20/30 • TRISTOP CYLINDER DIAPHRAGM (TYPE 20)

Nº FARJ:

**98945-0**

CONVERSÃO PARA Nº WABCO:

**897 120 520 4**

CONVERSÃO PARA Nº MBB:

**000 431 07 28**



MONTADORA (Nº CONVERSÃO)	APLICAÇÃO
LINHA MERCEDES BENZ	L 1940; OF 1618/1621 - L 1725 - LS 1625 L/LB/LK 2325 - L 1418/1618/1714 - OF 1620 L 1418 - K 1414; OH 1521/1518 - L 2318/2418 L/LB/LK 2325; L 1618/1718 L/LK/LS 2635

### Diafragma Para Câmara Tristop 24/30

DIAFRAGMA PARA LA CÁMARA TRISTOP 24/30 • TRISTOP CYLINDER DIAPHRAGM (TYPE F 24)

Nº FARJ:

**98955-0**

CONVERSÃO PARA Nº WABCO:

**897 120 535 4**

**423 106 009 2**



MONTADORA (Nº CONVERSÃO)	APLICAÇÃO
LINHA MERCEDES BENZ	O 370/371 R/RS OHL 1635 O 371 U LS 1924/1929/1932/1933/1934/1935/1941

### Mola de Emergência Para a Câmara Tristop 12/16

RESORTE DE EMERGENCIA PARA LA CÁMARA TRISTOP 12/16 • TRISTOP CYLINDER MAIN SPRING (TYPE 12/16)

Nº FARJ:

**98255-0**

CONVERSÃO PARA Nº WABCO:

**896 047 361 4**

CONVERSÃO PARA Nº MBB:

**000 423 44 93**



MONTADORA (Nº CONVERSÃO)	APLICAÇÃO
LINHA MERCEDES BENZ	L / LK1113 / LS1113 L / LK1114 / LS1114 OF1113 / OF1114 O370 RSD / O371 RSD VEÍCULOS DE 12/14 TONELADAS (A PARTIR DE 1996)

### Mola de Emergência Para a Câmara Tristop 14/24 e 16/24

RESORTE DE EMERGENCIA PARA LA CÁMARA TRISTOP 14/24 Y 16/24 • TRISTOP CYLINDER MAIN SPRING (TYPE 14/24 AND 16/24)

Nº FARJ:

**98265-0**

CONVERSÃO PARA Nº WABCO:

**896 047 180 4**

CONVERSÃO PARA Nº MBB:

**000 423 43 93**



MONTADORA (Nº CONVERSÃO)	APLICAÇÃO
LINHA MERCEDES BENZ	L/LK/LA/LAKLS 1313/1316 - OF 1313 L/LB/LK/2013/2014/2019/2213/2214/2216/2217/2219/2220/2224/2225/2214/2318/2325 OH 1313/1314/1316/1317/1318/1419/1420  L/LK/LS 1313/1316 - LA/LAK 1313 - OF 1313 (ANTERIORES A JUNHO/1983) OF 1113/1114/1115/1314/1315 - LS 1314 - L/LK/LA/LAK 1314/1318/1414/1418 L 2013/2014 (SOMENTE PARA O 3º EIXO)  L/LK 1513/1514/1516/1517/1518/1614/1618/1625 - OH 1517/1518 L/LK/LS 1519/1520 - LS 1524/1525/1625/1626/1630 - OF 1215/1315/1318 OH 1520/1523 - L/LK 1620 (A PARTIR DE 1996)

### Mola de Emergência Para a Câmara Tristop 20/30 e 24/30

RESORTE DE EMERGENCIA PARA LA CÁMARA TRISTOP 20/30 Y 24/30 • TRISTOP CYLINDER MAIN SPRING (TYPE 20/630 AND 24/30)

Nº FARJ:

**98275-0**

CONVERSÃO PARA Nº WABCO:

**896 510 130 4**

CONVERSÃO PARA Nº MBB:

**000 423 54 93**



MONTADORA (Nº CONVERSÃO)	APLICAÇÃO
LINHA MERCEDES BENZ	LS 1940 - OF 1618/1621 - L 1725 - LS 1625 - L 1418 - 1714 - OF 1620 OH 1521 - OH 1518 - L 2318/2418 - ULB/LK 2325 L 1618/1718 - ACIMA DE 16 TON. (A PARTIR DE 1996) ULK/LS 2635 (6x4) - O 370/371 R/RS - OHL 1635 - O 371 U LS 1924/1929/1932/1933/1934/1935/1941

www.farj.com.br

Freios Farj

Linha Wabco



### Mola de Emergência Para Câmara Tristop W Tipo "G" 20/24 e 24/24

RESORTE DE EMERGENCIA PARA LA CÁMARA TRISTOP "G" 20/24 Y 24/24 • TRISTOP CYLINDER MAIN SPRING TYPE 20/24 AND 24/24

FARJ Nº

**92785-0**

CONVERSÃO PARA N.º WABCO:

**896 080 146 4**



MONTADORA (Nº CONVERSÃO)	APLICAÇÃO
LINHA SCANIA	R/T 124 (À PARTIR DE JULHO 1997) R/T 113 / 143 (4 X 2, 6 X 2, 6 X 4)
LINHA VOLVO	NL 10 / 12 (6 X 4) (À PARTIR DE MARÇO DE 1997)

### Mola de Emergência Para Câmara Tristop Tipo "G" 24/30 e 30/30

RESORTE DE EMERGENCIA PARA LA CÁMARA TRISTOP "G" 24/30 Y 30/30 • TRISTOP CYLINDER MAIN SPRING

Nº FARJ:

**92475-0**

CONVERSÃO PARA N.º WABCO:

**896 080 148 4**



MONTADORA (Nº CONVERSÃO)	APLICAÇÃO
LINHA SCANIA	R / T 112 / 142 (4X2, 6X2) F 113 ROD. (1992) F 113 URB. (À PARTIR DE 1992) S 112 URB. K / L 113 R / T 124 (À PARTIR DE 1997)
LINHA VOLVO	NL 10 / 12 (4X2, 6X2 - À PARTIR DE 1997) B 58 / 10M / 12 (ÔNIBUS - À PARTIR DE 1997)

### Parafuso Desatuador e Porca Para Câmaras Tristop's Tipo 12/16, 14/24, 16/24, 20/30

TORNILLO DESATUADOR PARA LAS CÁMARA TRISTOP'S 12/16, 14/24, 16/24 Y 20/30 • TRISTOP CYLINDER DESACTUATING SCREW

Nº FARJ:

**99465-0**

CONVERSÃO PARA N.º WABCO:

**884 538 012 2**

**891 320 280 4**



MONTADORA (Nº CONVERSÃO)	APLICAÇÃO
LINHA MERCEDES BENZ	L / LK 1113/1114/1214 - LSI 1 13 - OFI 1 13; O 370/O 371 RSD (EIXO AUXILIAR) VEÍCULOS DE 12/14 TON. (A PARTIR DE 1996); ULK/LA/LAK/LS 1313/1316 - OF1313 L/LB/LK/2013/2014/2019/2213/2214/2216/2217/2219/2220/2224/2225/2314/2318/2325 OH1 313/1314/ 1316/1317/1318/1419/1420; L/LK/LS 1313/1316 - LA/LAK 1313 - OF 1313 (ANTERIORES A JUNHO/1983); OF 1 1 13/1114/1 1 15/1314/1315 - LS 1314 L/LK/LA/LAK 1314/1318/1414/1418; L 2013/2014 (SOMENTE PARA O 3º EIXO) L/LK 1513/1514/1516/1517/1518/1614/1618/1625 OH 1517/1518; ULK/LS 1519/1520; LS 1524/1525/1625/1626/1630 OF 1215/1315/1318; OH 1520/1523; ULK 1620 (A PARTIR DE 1996); LS 1940 OF 1618/1621 - L 1725 - LS 1625; L 1418 - 1714 - OF 1620/LK 1414 OH 1521; OH 1518; L 2318/2418; ULB/LK 2325 L 1618/1718 - ACIMA DE 16 TON. (A PARTIR DE 1996) L/LK/LS 2635 (6x4); O 370/371 R/RS; OHL 1635; O 371 U LS 1924/1929/1932/1933/1934/1935/1941

### Flange Para Câmara Tristop 14/24

FLANGE PARA LA CÁMAR TRISTOP 14/24 • TRISTOP CYLINDER INTERMEDIATE FLANGE (TYPE 14/24)

Nº FARJ:

**99425-0**

CONVERSÃO PARA Nº WABCO:

**925 328 600 4**



MONTADORA (Nº CONVERSÃO)	APLICAÇÃO
<b>LINHA MERCEDES BENZ</b>	L/LK/LA/LAK/LS 1313/1316 - OF 1313 L/LB/LK 2013/2014/2019/2213/2214/2216/2217/2219/2220/2224/2225/2314/2318/2325 OH 1313/1314/1316/1317/1318/1419/1420 L/LK/LS 1313/1316 - LA/LAK 1313 - OF 1313 (ATÉ JUNHO 83) OF 1113/1114/1115/1314/1315 - LS 1314 L/LK/LA/LAK 1314/1318/1414/1418 L 2013/2014 (SOMENTE PARA O 3º EIXO)

### Flange Para Câmara Tristop 16/24

FLANGE PARA LA CÁMAR TRISTOP 16/24 • TRISTOP CYLINDER INTERMEDIATE FLANGE (TYPE 16/24)

Nº FARJ:

**99435-0**

CONVERSÃO PARA Nº WABCO:

**925 304 600 4**



MONTADORA (Nº CONVERSÃO)	APLICAÇÃO
<b>LINHA MERCEDES BENZ</b>	L/LK 1513/1514/1516/1517/1518/1614/1618/1625 OH 1517/1518; L/LK/LS 1519/1520 LS 1524/1525/1625/1626/1630; OF 1215/1315/1318 OH 1520/1523; L/LK 1620 (A PARTIR DE 1996)

### Flange Para Câmara Tristop Tipo "F" 24/30

FLANGE PARA LA CÁMARA TRISTOP TIPO F 24/30 • TRISTOP CYLINDER INTERMEDIATE FLANGE (TYPE F 24/30)

Nº FARJ:

**91245-0**

CONVERSÃO PARA Nº WABCO:

**925 321 604 4**



MONTADORA (Nº CONVERSÃO)	APLICAÇÃO
<b>LINHA MBB</b>	L / LB / LK 2325 L 2318 - L 2418 (CARA CHATA) 0 370 / 371 R / RS 0 371 U 0 / H / L 1635 LS 1935 / 1941

### Flange Para Câmara Tristop Tipo 20/30

FLANGE PARA LA CÁMARA TRISTOP TIPO 20/30 • TRISTOP CYLINDER INTERMEDIATE FLANGE (TYPE 20/30)

Nº FARJ:

**91765-0**

CONVERSÃO PARA Nº WABCO:

**925 320 600 4**

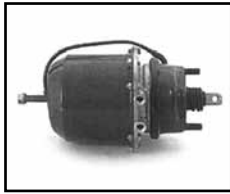

#### MONTADORA (Nº CONVERSÃO)

#### APLICAÇÃO

LINHA MBB

OF 1618 / 1621 - LS 1625  
L / LB / LK 2325 - L 1418 / 1618 / 1714  
K 1414  
OH 1518 / 1521  
L 2318 / 2418  
L 1618 / 1718 - ACIMA DE 16 TON. (A PARTIR DE 1996)  
L / LK / LS 2635 (6X 4)

### Flange Para Câmara Tristop Tipo "G" 24/30

FLANGE PARA LA CÁMARA TRISTOP TIPO "G" 24/30 • TRISTOP CYLINDER INTERMEDIATE FLANGE (TYPE "G" 24/30)

Nº FARJ:

**92665-0**

CONVERSÃO PARA Nº WABCO:

**925 431 601 4**



#### MONTADORA (Nº CONVERSÃO)

#### APLICAÇÃO

LINHA SCANIA

R / T 112 / 142 (4 X 2, 6 X 2)  
F 113 ROD. (1992)

### Flange Para Câmara Tristop Tipo "G" 30/30

FLANGE PARA LA CÁMARA TRISTOP TIPO "G" 30/30 • TRISTOP CYLINDER INTERMEDIATE FLANGE (TYPE G 30/30)

Nº FARJ:

**92115-0**

CONVERSÃO PARA Nº WABCO:

**925 422 600 4**



#### MONTADORA (Nº CONVERSÃO)

#### APLICAÇÃO

LINHA VOLVO

NL 10/12 (4X2, 6X2 - À PARTIR DE 1997)  
B 58 / 10M / 12 (ÔNIBUS - À PARTIR DE 1997)

LINHA SCANIA

R / T 112 / 142  
F 113 URB. 6X4 (À PARTIR DE 1992)  
S 112 URB.  
K / L 113  
R / T 124 (À PARTIR DE 1997)



### Jogo de Reparo Para Válvula Drenagem Automática

JUEGO DE REPARACIÓN PARA LA VÁLVULA DRENAJE AUTOMÁTICA • AUTOMATIC DRAIN VALVE REPAIR KIT

Nº FARJ:

**99195-2**

CONVERSÃO PARA Nº WABCO:

**434 300 000 2**

CONVERSÃO PARA Nº MBB:

**000 586 83 42**



MONTADORA (Nº CONVERSÃO)	APLICAÇÃO
LINHA MBB	O 370/371
LINHA VOLVO	TODOS OS VEÍCULOS (A PARTIR DE 1991)
LINHA VW	VW 16 180 CO - B 1618 (ÔNIBUS) VW 7 100/8 140 S
LINHA SCANIA	TODOS OS VEÍCULOS (A PARTIR DE 1993)

### Jogo de Reparo Para Câmara Tristop 20/24 e 24/24 (Importada)

JUEGO DE REPARACIÓN PARA LA CÁMARA TRISTOP 20/24 Y 24/24 (IMPORTADA) • TRISTOP CYLINDER REPAIR KIT (TYPE G 20/24 AND 24/24)

Nº FARJ:

**99305-2**

CONVERSÃO PARA Nº WABCO:

**925 430 001 2 / 925 420 004 2**

CONVERSÃO PARA Nº SCANIA:

**522392**

**1 953 874**



MONTADORA (Nº CONVERSÃO)	APLICAÇÃO
LINHA VOLVO (8 127 723)	NL 10/12 (6x4) (A PARTIR DE MARÇO 1997)
LINHA SCANIA (1 953 874)	R/T 124 (A PARTIR DE JULHO 1997) R/T 113/143 (4x2, 6x2, 6x4)

### Jogo de Reparo Para Câmara Tristop 24/30 (Importada)

JUEGO DE REPARACIÓN PARA LA CÁMARA TRISTOP 24/30 (IMPORTADA) • TRISTOP CYLINDER REPAIR KIT (TYPE G 24/30)

Nº FARJ:

**99345-2**

CONVERSÃO PARA Nº WABCO:

**884 500 631 2**

**925 420 002 2**

CONVERSÃO PARA Nº MBB:

**1 953 864**



MONTADORA (Nº CONVERSÃO)	APLICAÇÃO
LINHA SCANIA	R/T 112/142 (4x2, 6x2) - F 113 ROD. (1992)

### Pistão Completo Para Câmara Tristop "G" Tipo 24/30 e 30/30

PISTÓN COMPLETO PARA LA CÁMARA TRISTOP "G" TIPO 24/30 Y 30/30 • TRISTOP CYLINDER COMPLETE PISTON (TYPE "G" - 24/30 AND 30/30)

Nº FARJ:

**91595-0**

CONVERSÃO PARA Nº WABCO:

**925 432 620 2**

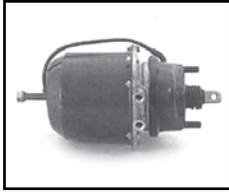

MONTADORA (Nº CONVERSÃO)	APLICAÇÃO
LINHA SCANIA	R / T 112 / 142 (4X2, 6X2) F 113 ROD. (1992) F 113 URB. (À PARTIR DE 1992) S 112 URB. K / L 113 R / T 124 (À PARTIR DE 1997)
LINHA VOLVO	NL 10 / 12 (4X2, 6X2 - À PARTIR DE 1997) B 58 / 10M / 12 (ÔNIBUS - À PARTIR DE 1997)

### Diafragma Para Tristop's 24/24 e 24/30 (Importadas)

DIAFRAGMA PARA LAS CÁMARA TRISTOP'S 24/24 Y 24/30 (IMPORTADA) • TRISTOP CYLINDER DIAPHRAGM (TYPE "G" 24)

Nº FARJ:

**99535-0**

CONVERSÃO PARA Nº WABCO:

**897 120 536 4**

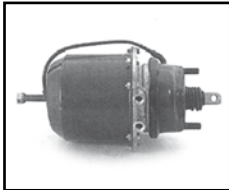

MONTADORA (Nº CONVERSÃO)	APLICAÇÃO
LINHA SCANIA	R/T 113/143 (4x2, 6x2, 6x4) R/T 112/142 (4x2, 6x2) - F 113 ROD. (1992)

### Diafragma Para Câmara Tristop 30/30

DIAFRAGMA PARA LA CÁMARA TRISTOP 30/30 • TRISTOP CYLINDER DIAPHRAGM (TYPE "G" 30)

Nº FARJ:

**99645-0**

CONVERSÃO PARA Nº WABCO:

**897 120 546 4**



MONTADORA (Nº CONVERSÃO)	APLICAÇÃO
LINHA SCANIA	R / T 112 / 142 - F 113 URBNO (A PARTIR 1992) S 112 URBANO - K / L 113 R / T 124 (A PARTIR DE JULHO 1997)

**Embolo Para Tristop 14/24 e 16/24**

EMBOLO PARA TRISTOP 14/24 Y 16/24 • TRISTOP CYLINDER PISTON (TYPES 14/24 AND 16/24)

Nº FARJ:

**99815-0**

CONVERSÃO PARA Nº WABCO:

**925 903 624 2**

MONTADORA (Nº CONVERSÃO)	APLICAÇÃO
<b>LINHA MERCEDES BENZ</b>	L/LK/LA/LAK/LS 1313/1316 - OF 1313 L/LB/LK 2013/2014/2019/2213/2214/2216/2217/2219/2220/2224/2225/2314/2318/2325 OH 1313/1314/1316/1317/1318/1419/1420 L/LK/LS 1313/1316 - LA/LAK 1313 - OF 1313 (ATÉ JUNHO 83) OF 1113/1114/1115/1314/1315 - LS 1314 L/LK/LA/LAK 1314/1318/1414/1418 L 2013/2014 (SOMENTE PARA O 3º EIXO)  L/LK 1513/1514/1516/1517/1518/1614/1618/1625 OH 1517/1518; L/LK/LS 1519/1520 LS 1524/1525/1625/1626/1630; OF 1215/1315/1318 OH 1520/1523; L/LK 1620 (A PARTIR DE 1996)

**Cilindro de Emergência Para Câmara Tristop 24 (Tipo F)**

CILINDRO PARA LA CÁMARA TRISTOP 24 • SIZE 24 TRISTOP BOTTOM COVER

Nº FARJ:

**99505-0**

CONVERSÃO PARA Nº WABCO:

**925 321 010 2**

MONTADORA (Nº CONVERSÃO)	APLICAÇÃO
<b>LINHA MERCEDES BENZ</b>	L/LK/LA/LAK/LS 1313/1316 - OF1313 ULB/LK/2013/2014/2019/2213/2214/2216/2217/2219/2220/2224/2225/2314/2318/2325 OH1313/1314/ 1316/1317/1318/1419/1420  L/LK/LS 1313/1316 - LA/LAK 1313 - OF 1313 (ANTERIORES A JUNHO/1983) OF 1 1 13/1 1 14/1 1 15/1314/1315 - LS 1314 - L/LK/LA/LAK 1314/1318/1414/1418 L 2013/2014 (SOMENTE PARA O 3º EIXO)  L/LK 1513/1514/1516/1517/1518/1614/1618/1625 - OH 1517/1518 - L/LK/LS 1.519/1520 LS 1524/1525/1625/1626/1630 - OF 1215/1315/1318 - OH 1520/1523 L/LK 1620 (A PARTIR DE 1996)

**Cilindro de Emergência Para Câmara Tristop 30 (Tipo F)**

CILINDRO PARA LA CÁMARA TRISTOP 30 • SIZE 30 TRISTOP BOTTOM COVER

Nº FARJ:

**94055-0**

CONVERSÃO PARA Nº WABCO:

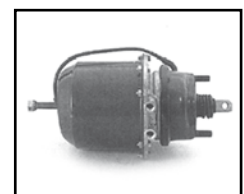
**925 322 011 2**

MONTADORA (Nº CONVERSÃO)	APLICAÇÃO
<b>LINHA MERCEDES BENZ</b>	LS 1940 - OF 1618/1621 -L 1725 - LS 1625 L 1418 - 1714 - OF 1620/LK 1414 - OH 1521 - OH 1518 - L 2318/2418 ULB/LK 2325 L 1618/1718 - ACIMA DE 16 TON. (A PARTIR DE 1996) ULK/LS 2635 (6x4) - O 370/371 R/RS - OHL 1635 - O 371 U LS 1924/1929/1932/1933/1934/1935/1941



## Êmbolo Para Câmara Tristop Tipo "F" 20/30 e 24/30

ÊMBOLO PARA LA CÁMARA TRISTOP 20/30 Y 24/30 • TRISTOP CYLINDER PISTON (TYPE 20/30 AND 24/30)

Nº FARJ:

**91125-0**

CONVERSÃO PARA Nº WABCO:

**925 322 620 2**



MONTADORA (Nº CONVERSÃO)	APLICAÇÃO
LINHA MERCEDES BENZ	L 1418 / 2318 / 2418 / 1618 / 1718 K 1414 OH 1518 / 1521 L / LB / LK 2325 L / LK / LS 2635 (6X4) O 370 / 371 R/RS - O 371 U OHL 1635 L / LS 1625 / 1630 / 1633 LB / LK 2318 / 2325 LS 1935 / 1941

## Tampa do Êmbolo Para Câmaras Tristop Tipo 12/16, 14/24 e 20/30

TAPA DE ÊMBOLO PARA LAS CÁMARAS TRISTOP'S 12/16, 14/24 Y 20/30 • TRISTOP CYLINDER PISTON COVER

Nº FARJ:

**91715-0**

CONVERSÃO PARA Nº WABCO:

**925 301 043 4**



MONTADORA (Nº CONVERSÃO)	APLICAÇÃO
LINHA MERCEDES BENZ	L / LK 1113/1114/1214 - LS 1113 - OF 1113; O 370/O 371 RSD (EIXO AUXILIAR) VEÍCULOS DE 12/14 TON. (A PARTIR DE 1996); ULK/LA/LAK/LS 1313/1316 - OF 1313 L/LB/LK/2013/2014/2019/2213/2214/2216/2217/2219/2220/2224/2225/2314/2318/2325 OHI 313/1314/ 1316/1317/1318/1419/1420; L/LK/LS 1313/1316 - LA/LAK 1313 - OF 1313 (ANTERIORES A JUNHO/1983); OF 1 1 13/1114/1 1 15/1314/1315 - LS 1314 L/LK/LA/LAK 1314/1318/1414/1418; L 2013/2014 (SOMENTE PARA O 3º EIXO) L/LK 1513/1514/1516/1517/1518/1614/1618/1625 OH 1517/1518; ULK/LS 1519/1520; LS 1524/1525/1625/1626/1630 OF 1215/1315/1318; OH 1520/1523; ULK 1620 (A PARTIR DE 1996); LS 1940 OF 1618/1621 - L 1725 - LS 1625; L 1418 - 1714 - OF 1620/LK 1414 OH 1521; OH 1518; L 2318/2418; ULB/LK 2325 L 1618/1718 - ACIMA DE 16 TON. (A PARTIR DE 1996) L/LK/LS 2635 (6x4); O 370/371 R/RS; OHL 1635; O 371 U LS 1924/1929/1932/1933/1934/1935/1941

## Mola de Serviço Para Câmara Simples de 14" e Câmara Tristop 14/24

RESORTE DE SERV. P/ LA CÁM. SIMPLE 14 Y LA CÁM. TRISTOP 14/24 • SERVICE BRAKE CHAMBER SPRING AND TRISTOP CYL. SERVICE SPRING (TYPE 14)

Nº FARJ:

**91725-0**

CONVERSÃO PARA Nº WABCO:

**896 052 860 4**



MONTADORA (Nº CONVERSÃO)	APLICAÇÃO
LINHA MERCEDES BENZ	L/LK/LA/LAK/LS 1313/1316 - OF 1313 L/LB/LK 2013/2014/2019/2213/2214/2216/2217/2219/2220/2224/2225/2314/2318/2325 OH 1313/1314/1316/1317/1318/1419/1420 L/LK/LS 1313/1316 - LA/LAK 1313 - OF 1313 (ATÉ JUNHO 83) OF 1113/1114/1115/1314/1315 - LS 1314 L/LK/LA/LAK 1314/1318/1414/1418 L 2013/2014 (SOMENTE PARA O 3º EIXO)

### Mola de Serviço Para Câmara Simples de 16" e Câmara Tristop 16/24

RESORTE DE SERVICIO PARA LA CÁMARA TRISTOP TIPO 16/24 • TRISTOP CYLINDER SERVICE SPRING

Nº FARJ:

**91735-0**

CONVERSÃO PARA Nº WABCO:

**896 052 890 4**



MONTADORA (Nº CONVERSÃO)	APLICAÇÃO
LINHA MERCEDES BENZ	L/LK 1513/1514/1516/1517/1518/1614/1618/1625 OH 1517/1518; L/LK/LS 1519/1520 LS 1524/1525/1625/1626/1630; OF 1215/1315/1318 OH 1520/1523; L/LK 1620 (A PARTIR DE 1996)

### Jogo de Reparo Para Válvula Distribuidora Importada

JUEGO DE REPARACIÓN PARA LA VÁLVULA DISTRIBUIDORA (IMPORTADA) • TRAILER CONTROL VALVE REPAIR KIT

Nº FARJ:

**99075-2**

CONVERSÃO PARA Nº WABCO:

**973 009 000 2**

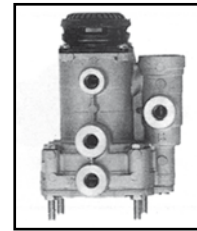
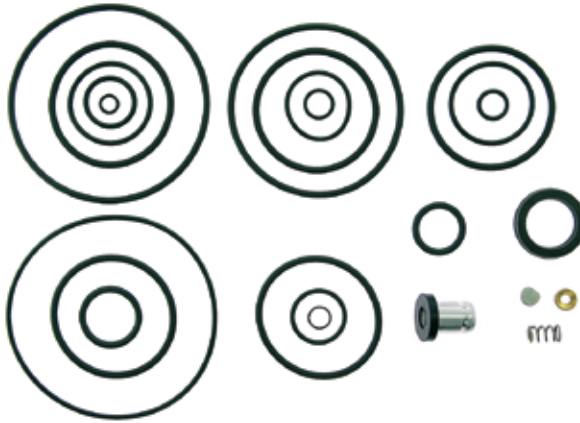

MONTADORA (Nº CONVERSÃO)	APLICAÇÃO
LINHA FORD	FORD CARGO 2425/3224/3530/4030 (A PARTIR DE JAN. 1997)
LINHA VOLVO	NL 10/12 - FH 12
LINHA MBB	LS 1630 / 1935 / 1941
LINHA SCANIA	TODOS OS CAMINHÕES DE JUN, 1993 ATÉ ATUAL

### Válvula de Segurança (10,8 ± 0,2 Bar / Rosca ¼" NPT - 18 FPP)

VÁLVULA DE SEGURIDAD • SAFETY VALVE

Nº FARJ:

**98655-0**

CONVERSÃO PARA Nº WABCO:

**434 608 207 0**

CONVERSÃO PARA Nº VW:

**TJG 607 317**



MONTADORA (Nº CONVERSÃO)	APLICAÇÃO
LINHA VW E FORD (TJG 607 317)	TODOS OS VEÍCULOS VW E FORD CARGO L 80 (96/ATUAL)

### Válvula de Segurança (10,7 ± 0,2 Bar / Rosca M16x1,5 Cônica)

VÁLVULA DE SEGURIDAD • SAFETY VALVE

Nº FARJ:

**98665-0**

CONVERSÃO PARA Nº WABCO:

**434 608 202 0**



MONTADORA (Nº CONVERSÃO)	APLICAÇÃO
LINHA SCANIA (303 496)	R/T 112/142 - K/F/L/S 112

### Válvula de Segurança (15,5 -1,0 Bar / Rosca M14x1,5 Cônica)

VÁLVULA DE SEGURIDAD • SAFETY VALVE

Nº FARJ:

**98675-0**

CONVERSÃO PARA Nº WABCO:

**434 608 204 0**

CONVERSÃO PARA Nº MBB:

**303 441**



MONTADORA (Nº CONVERSÃO)	APLICAÇÃO
LINHA SCANIA (303 441)	R/T 112/142 - K/F/L/S 112

### Válvula de Segurança (10,4 - 0,6 Bar / Rosca M16x1,5 Cônica)

VÁLVULA DE SEGURIDAD • SAFETY VALVE

Nº FARJ:

**98685-0**

CONVERSÃO PARA Nº WABCO:

**434 608 209 0**

CONVERSÃO PARA Nº SCANIA:

**363 198**



MONTADORA (Nº CONVERSÃO)	APLICAÇÃO
LINHA SCANIA (363 198)	TODOS OS VEÍCULOS (92/ATUAL)



### Válvula de Segurança Para Volvo (9,7 ± 0,3 Bar / Rosca M16x1,5 Cônica)

VÁLVULA DE SEGURIDAD • SAFETY VALVE

Nº FARJ:

**98985-0**

CONVERSÃO PARA Nº WABCO:

**434 608 208 0**

CONVERSÃO PARA Nº VOLVO:

**8 120 604**



MONTADORA (Nº CONVERSÃO)	APLICAÇÃO
LINHA VOLVO (8 120 604)	B 58 E (88/ATUAL) NL 10/12 - B 10 M

### Válvula de Escoamento de Água

VÁLVULA DE ESCURRIMENTO DE AGUA • OUTFLOW WATER VALVE

Nº FARJ:

**99125-0**

CONVERSÃO PARA Nº WABCO:

**934 300 001 0**

CONVERSÃO PARA Nº MBB:

**000 432 08 07**



MONTADORA (Nº CONVERSÃO)	APLICAÇÃO
LINHA MERCEDES BENZ	TODOS OS VEÍCULOS

### Jogo de Reparo Para Válvula de Duas Vias

JUEGO DE REPARACIÓN PARA LA VÁLVULA DOS VIAS • 2 DIRECTIONAL CONTROL VALVE REPAIR KIT

Nº FARJ:

**91105-2**

CONVERSÃO PARA Nº WABCO:

**884 502 405 2**



MONTADORA (Nº CONVERSÃO)	APLICAÇÃO
LINHA MERCEDES BENZ	TODOS OS VEÍCULOS DA LINHA LS LG 1819 CHASSIS DE ÔNIBUS O 370 / 371 OF 1620 OH 1313 / 1316 OH 1419 / 1517 O 355 / O 362 / O 364

## Jogo de Reparo Para Válvula de Descarga Rápida

JUEGO DE REPARACIÓN PARA LA VÁLVULA DESCARGA RÁPIDA • QUICK RELEASE VALVE REPAIR KIT

Nº FARJ:

**99285-2**

CONVERSÃO PARA Nº WABCO:

**884 500 426 2**

**973 500 003 2**



MONTADORA (Nº CONVERSÃO)	APLICAÇÃO
LINHA VW	TODOS OS VEÍCULOS VW (A PARTIR DE 1991) COM EXCEÇÃO DO 7 90/7 110
LINHA FORD	TODOS OS VEÍCULOS FORD CARGO
LINHA RANDON	TODOS OS SEMI-REBOQUES TODOS OS FABRICANTES DE SEMI-REBOQUES
LINHA SCANIA (1 958 053)	TODOS OS VEÍCULOS - EXCETO SÉRIE 4
LINHA VOLVO (6 889 580)	TODOS OS VEÍCULOS
LINHA MBB	O 370/371 RSD/UP - OF 1113/1114/1115/1313 1314/1315/1316/1318 - OH 1313/1314/1316 1317/1318/1419/1420/1517/1518
IVECO	EUROCARGO

## Jogo de Reparo Para Válvula Distribuidora

JUEGO DE REPARACIÓN PARA LA VÁLVULA DISTRIBUIDORA • TRAILER CONTROL VALVE REPAIR KIT

Nº FARJ:

**99845-2**

CONVERSÃO PARA Nº WABCO:

**973 002 004 2 / 973 002 003 2**

CONVERSÃO PARA Nº MBB:

**345 586 84 43**

CONVERSÃO PARA Nº SCANIA:

**561 760**

CONVERSÃO PARA Nº VOLVO:

**6 889 536**

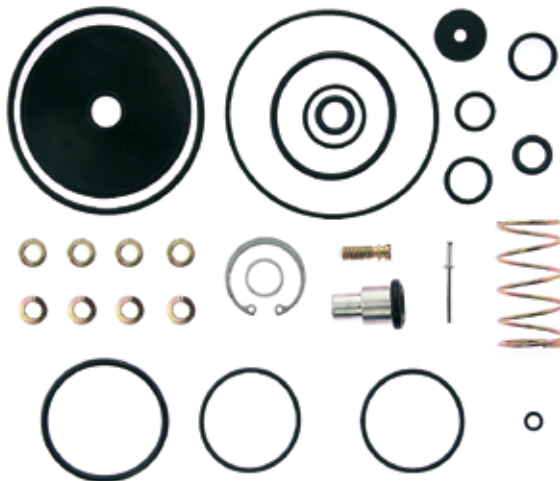

MONTADORA (Nº CONVERSÃO)	APLICAÇÃO
LINHA MERCEDES BENZ	TODOS OS VEÍCULOS DA LINHA LS O 400 ARTICULADO (A PARTIR DE 1996)
LINHA SCANIA	R/T 112/142
LINHA VOLVO	N/NL/ 10/12

## Jogo de Reparo Para Válvula 5/2 Vias

JUEGO DE REPARACIÓN PARA LA VÁLVULA 5/2 VÍAS • 5/2 DIRECTIONAL CONTROL VALVE REPAIR KIT

Nº FARJ:

**99605-2**

CONVERSÃO PARA Nº WABCO:

**463 063 000 2**

CONVERSÃO PARA Nº MBB:

**000 260 43 68**

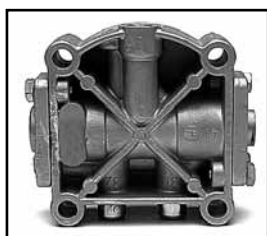

MONTADORA (Nº CONVERSÃO)	APLICAÇÃO
LINHA MERCEDES BENZ	LS 1630/1924/1929/1932/1933/1934/1935/1941
LINHA VOLVO	N / NL / 10 / NL 12
LINHA ZF	CAIXAS DE CÂMBIO 16 S 130 / 16 S 160 / 16 S 190

**Protetor de Descarga Para Válvula 5/2 Vias**  
 FILTRO PARA LA VÁLVULA 5/2 VIAS • 5/2 DIRECTIONAL CONTROL VALVE FILTER

Nº FARJ:  
**92435-0**  
 CONVERSÃO PARA Nº wabco:  
**899 470 180 0**

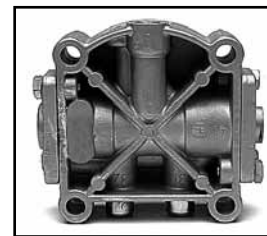

MONTADORA (Nº CONVERSÃO)	APLICAÇÃO
LINHA MERCEDES BENZ	LS 1630 / 1924 / 1929 / 1932 / 1933 / 1934 / 1935 / 1938 / 1941 L / LS / LK 2638 - 1938 S
LINHA VOLVO	NL 10 /12 EDC NL 10 / 12 FH 12
ZF	CAIXAS DE CÂMBIO 16 S 130 16 S 160 16 S 190

**Jogo de Reparo Para Válvula de Acionamento da Embreagem**  
 JUEGO DE REPARACIÓN PARA LA VÁLVULA DE ACCIONAMIENTO DEL EMBRAGUE • CLUTCH CONTROL VALVE REPAIR KIT

Nº FARJ:  
**91385-2**  
 CONVERSÃO PARA Nº WABCO:  
**463 022 001 2**  
 CONVERSÃO PARA Nº VOLVO:  
**273 667**

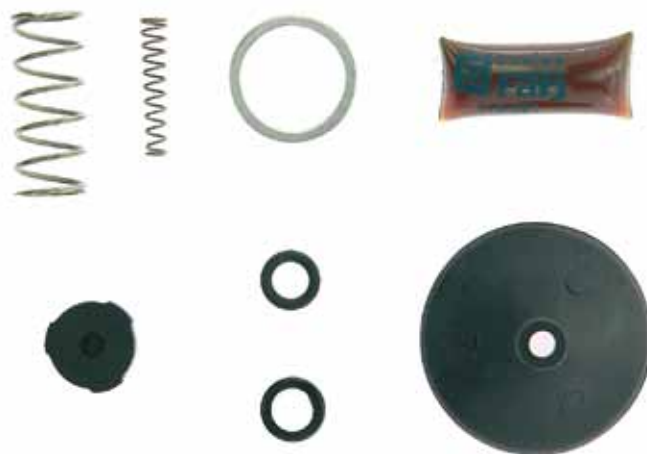

MONTADORA (Nº CONVERSÃO)	APLICAÇÃO
LINHA VOLVO (273 667)	N / NL 10 / 12

**Jogo de Reparo Para Válvula Sensível à Carga (Suspensão Pneumática)**  
 JUEGO DE REPARACIÓN PARA LA VÁLVULA SENSIBLE A LA CARGA (SUSPENSIÓN NEUMÁTICA) • LOAD SENSING VALVE REPAIR KIT

Nº FARJ:  
**92075-2**  
 CONVERSÃO PARA Nº WABCO:  
**475 711 002 2**  
**884 501 201 2**  
**475 710 900 2**

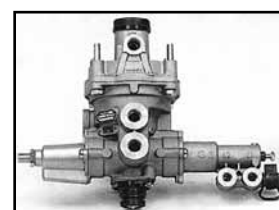

MONTADORA (Nº CONVERSÃO)	APLICAÇÃO
LINHA VOLVO 688 9589	B 10 M (6X2 - ÔNIBUS); NL10 / 12, EDC / FA 12
MBB:	LS1630 / 1929 / FASE II 1932 / 1933 / 1934 / 1941 / 0371 RSD / 40.300
FORD: BF 8T 2Y208A	CARGO 2425 / 2625 / 2630 / 4030 / F.12000 / F.14000
VOLKSWAGEN: 2TA 698427	1640 CO / 1724 ODT / 17220 / 17300 / 24220 / 24250 / 26360 / 40300



### Jogo de Reparo Para Válvula Relê da Carreta

JUEGO DE REPARACIÓN PARA LA VÁLVULA RELE • RELAY VALVE REPAIR KIT

Nº FARJ:

**92175-2**

CONVERSÃO PARA Nº WABCO:

**971 322 011 2**



MONTADORA (Nº CONVERSÃO)	APLICAÇÃO
	CARRETAS EM GERAL

### Jogo de Reparo para Válvula de Ajuste de Pressão W

JUEGO DE REPARACIÓN PARA LA VÁLVULA CONTROLADORA DE PRESIÓN • CONTROL VALVE REPAIR KIT

Nº FARJ:

**93585-2**

PARA VÁLVULA WABCO Nº

**475 020 012 0**

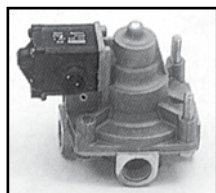

MONTADORA (Nº CONVERSÃO)	APLICAÇÃO
PARA VÁLVULA SCANIA Nº 1424129	P114 / P124 / R114 / R121 (4X2) / P94 / R114 (6X2) / TODOS OS VEÍCULOS A PARTIR DE JANEIRO/2002

### Jogo de Reparo Para Válvula 3/2 Vias W

JUEGO DE REPARACIÓN PARA LA VÁLVULA 3/2 VÍAS • 3/2 DIRECTIONAL CONTROL VALVE REPAIR KIT

Nº FARJ:

**93995-2**

CONVERSÃO PARA Nº WABCO:

**434 205 001 2**

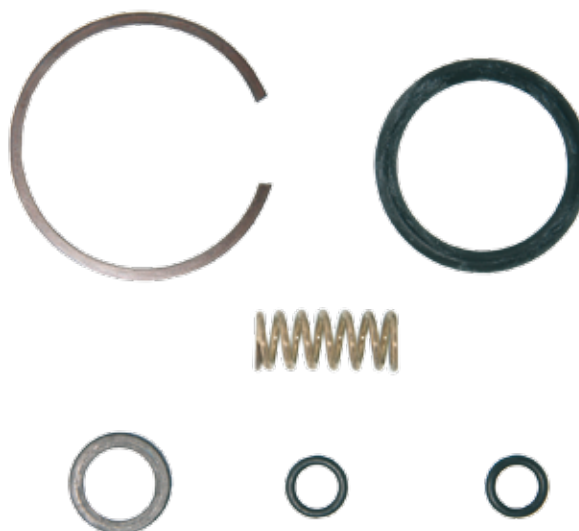

MONTADORA (Nº CONVERSÃO)	APLICAÇÃO
LINHA VOLVO	FH 12 / NH 12

# *Linha Knorr*

# Índice Linha Knorr

<b>815.011</b>	DIAFRAGMA PARA CILINDRO COMBINADO TIPO 20/24	<b>114</b>
<b>816.001</b>	DIAFRAGMA PARA CILINDRO COMBINADO TIPO 14/24	<b>114</b>
<b>817.011</b>	DIAFRAGMA PARA CILINDRO COMBINADO TIPO 16/24	<b>114</b>
<b>91145-2</b>	JOGO DE REPARO PARA VÁLVULA DE PEDAL	<b>111</b>
<b>91225-2</b>	JOGO DE REPARO VÁLVULA NIVELADORA (COM GUARDA-PÓ)	<b>122</b>
<b>91325-33</b>	CONJUNTO PARA VÁLVULA DE DRENAGEM AUTOMÁTICA	<b>127</b>
<b>91605-2</b>	JOGO DE REPARO PARA CILINDRO DE ACIONAMENTO DO FREIO MOTOR	<b>122</b>
<b>91685-2</b>	JOGO DE REPARO PARA MANETIM (04 ROSCAS)	<b>121</b>
<b>91695-2</b>	JOGO DE REPARO PARA MANETIM (02 ROSCAS)	<b>121</b>
<b>91775-0</b>	FLANGE PARA CILINDRO COMBINADO TIPO 20/24	<b>115</b>
<b>91875-2</b>	JOGO DE REPARO PARA VÁLVULA RELÊ MODERNA	<b>117</b>
<b>91975-2</b>	JOGO DE REPARO PARA VÁLVULA DE RETENÇÃO	<b>124</b>
<b>91985-15</b>	VÁLVULA DE RETENÇÃO (ROSCA M 22 X 1,5)	<b>123</b>
<b>91995-25</b>	VÁLVULA DE RETENÇÃO (ROSCA 1/2" -14 NPT)	<b>124</b>
<b>92085-2</b>	JOGO DE REPARO PARCIAL PARA SERVO FREIO 1111/1113 (SEM RETENTOR MAIOR)	<b>126</b>
<b>92095-2</b>	JOGO DE REPARO PARCIAL PARA SERVO FREIO 608 (SEM RETENTOR MAIOR)	<b>127</b>
<b>92195-2</b>	JOGO DE REPARO PARA VÁLVULA DISTRIBUIDORA	<b>125</b>
<b>92205-2</b>	JOGO DE REPARO PARA CABEÇOTE DO COMPRESSOR MONO (LK 39...)	<b>101</b>
<b>92205-8</b>	VÁLVULA DE LÂMINAS PARA COMP.MONOCIL. LK 3930 P/ VOLVO/SC	<b>101</b>
<b>92215-2</b>	JOGO DE REPARO PARA VÁLVULA DISTRIBUIDORA	<b>125</b>
<b>92275-2</b>	JOGO DE REPARO PARA CILINDRO DE ACIONAMENTO DO FREIO MOTOR	<b>125</b>
<b>92285-2</b>	JOGO DE REPARO PARA CABEÇOTE DO COMPRESSOR K MONO (LK 38...)	<b>102</b>
<b>92555-2</b>	JOGO DE REPARO PARA CABEÇOTE DO COMPRESSOR K (LK 1511/1527)	<b>102</b>
<b>92645-2</b>	JOGO DE REPARO PARA CABEÇOTE DO COMPRESSOR K MONO (LK 38...)	<b>102</b>
<b>92645-8</b>	VÁLVULA DE LÂMINAS PARA CABEÇOTE COMP MONO (LK38 ELETRÔNICO)	<b>103</b>
<b>92675-2</b>	JOGO DE REPARO PARCIAL PARA CABEÇOTE DO COMPRESSOR MONOCILÍNDRICO	<b>103</b>
<b>92705-2</b>	JOGO DE REPARO PARA CILINDRO DE FREIO COMBINADO TIPO 30/30	<b>113</b>
<b>93005-2</b>	JOGO DE REPARO PARA CABEÇOTE DO COMPRESSOR 02 CILINDROS (LP 48 Ø 75 MM)	<b>96</b>
<b>93005-4</b>	JOGO DE REPARO PARCIAL PARA CABEÇOTE DO COMPRESSOR 02 CILINDROS (LP 48 Ø 75 MM)	<b>96</b>
<b>93005-5</b>	PLACA INTERMEDIÁRIA PARA CABEÇOTE COMP 02 CIL (LP 48 Ø 75 MM)	<b>96</b>
<b>93005-8</b>	VÁLVULA DE LÂMINAS PARA CABEÇOTE COMP 02 CIL (LP 48 Ø 75 MM)	<b>97</b>
<b>93015-2</b>	JOGO DE REPARO PARA CABEÇOTE DO COMPRESSOR 02 CILINDROS (LP 49 Ø 88 MM)	<b>97</b>
<b>93015-4</b>	JOGO DE REPARO PARCIAL PARA CABEÇOTE DO COMPRESSOR 02 CILINDROS (LP 49 Ø 88 MM)	<b>97</b>
<b>93015-8 A</b>	VÁLVULA DE LÂMINAS PARA COMPRESSOR 02 CIL (LP49 Ø88 MM) GOVERNADO	<b>98</b>
<b>93015-8 B</b>	VÁLVULA DE LÂMINAS PARA COMPRESSOR 02 CIL (LP49 Ø88 MM) REGULADO	<b>98</b>
<b>93025-2</b>	JOGO REPARO PARA CABEÇOTE DO COMPRESSOR 02 CILINDROS (Ø 82 MM)	<b>100</b>
<b>93045-2</b>	JOGO REPARO PARA CABEÇOTE DO COMPRESSOR BR 400	<b>103</b>
<b>93045-8 A</b>	VÁLVULA DE LÂMINAS PARA CABEÇOTE COMPR. BR400 (C/ LÂMINA COMPR.)	<b>104</b>
<b>93045-8 B</b>	VÁLVULA DE LÂMINAS PARA CABEÇOTE COMPR. BR400(C/ LÂMINA GOTA)	<b>104</b>
<b>93055-2</b>	JOGO REPARO PARA CABEÇOTE DO COMPRESSOR 02 CILINDROS (LP 48 Ø 75 MM)	<b>99</b>
<b>93055-5</b>	PLACA INTERMEDIÁRIA P/ CAB. COMP. 02 CIL. (Ø 74,96 MM)	<b>99</b>
<b>93055-8</b>	VÁLVULA DE LÂMINAS PARA CABEÇOTE COMPRESSOR 02 CIL.K(Ø 74,96 MM)	<b>99</b>
<b>93095-2</b>	JOGO DE REPARO PARA CABEÇOTE DO COMPRESSOR K (LP 4850)	<b>100</b>
<b>93105-2</b>	JOGO DE REPARO PARA VÁLVULA DE PROTEÇÃO 6 VIAS APU K	<b>107</b>
<b>93115-2</b>	JOGO DE REPARO PARA SECADOR DE AR DA APU K	<b>108</b>
<b>93115-4</b>	JOGO DE REPARO PARCIAL PARA SECADOR DE AR DA APU K	<b>108</b>
<b>93165-2</b>	JOGO DE REPARO PARA CABEÇOTE DO COMPRESSOR MONO REGULADO (Ø 88MM)	<b>104</b>
<b>93175-2</b>	JOGO DE REPARO PARA CABEÇOTE DO COMPRESSOR REGULADO (LK 38... Ø 88 MM)	<b>105</b>
<b>93365-2</b>	JOGO DE REPARO PARA CILINDRO DE FREIO COMBINADO TIPO 12/16	<b>111</b>
<b>93375-2</b>	JOGO DE REPARO PARA VÁLVULA PROTETORA 6 VIAS APU K MODERNA	<b>107</b>
<b>93475-2</b>	JOGO DE REPARO PARA A VÁLVULA DE PROTEÇÃO 04 CIRCUITOS K	<b>118</b>
<b>93485-2</b>	JOGO DE REPARO PARA SECADOR DE AR APU K (LA 8271) VOLVO	<b>109</b>
<b>93525-2</b>	JOGO DE REPARO PARCIAL P/ SECADOR DE AR K (LA 6710) VOLVO	<b>109</b>
<b>93545-2</b>	JOGO DE REPARO DE COMPONENTES PARA VÁLVULA DRENO AUTOMÁTICO	<b>128</b>
<b>93575-2</b>	JOGO DE REPARO PARA VÁLVULA DE PEDAL COM RETARDER K	<b>111</b>
<b>93635-2</b>	JOGO DE REPARO VÁLVULA PROTETORA 06 VIAS APU K (O 500)	<b>107</b>
<b>93645-2</b>	JOGO DE REPARO VÁLVULA PROTETORA 06 VIAS APU K (O 500 MODERNA)	<b>108</b>
<b>93665-2</b>	JOGO DE REPARO PARA VÁLVULA DE PEDAL K (VOLVO FH 12 / NH 12)	<b>110</b>
<b>93675-2</b>	JOGO DE REPARO VÁLVULA DE PROTEÇÃO 04 CIRCUITOS K (MICRO MBB)	<b>118</b>
<b>93715-2</b>	JOGO DE REPARO PARA FILTRO DE LINHA K (TIPO LA 2100)	<b>129</b>
<b>93725-2</b>	JOGO DE REPARO PARA CABEÇOTE COMPRESSOR 02 CILINDROS (LP 49)	<b>98</b>
<b>93745-2</b>	JOGO DE REPARO PARA CABEÇOTE COMPRESSOR (LK 1815) TRÔLEBUS	<b>101</b>
<b>93815-2</b>	JOGO DE REPARO PARCIAL PARA VÁLVULA 04 CIRCUITOS K (VOLVO BI-ARTICULADO)	<b>118</b>
<b>94025-2</b>	JOGO DE REPARO PARA CABEÇOTE COMPRESSOR MONO (SCANIA SÉRIE 4) LK 3976	<b>105</b>
<b>94035-2</b>	JOGO DE REPARO PARA VÁLVULA PROTEÇÃO 04 VIAS (APU GLOBAL) K - TIPO AE 48	<b>106</b>
<b>94065-2</b>	JOGO DE REPARO PARA MANETIM MODERNO K (02 ROSCAS)	<b>121</b>
<b>94135-2</b>	JOGO DE REPARO PARA MANETIM MODERNO K (03 ROSCAS)	<b>122</b>
<b>94275-2</b>	JOGO REPARO PARA COMPRESSOR MONO Ø 80 MM (LK 3833 / LK 3863)	<b>105</b>
<b>94365-2</b>	JOGO DE REPARO PARA COMPRESSOR 02 CILINDROS (LK 4930 - 720 CC)	<b>100</b>



<b>94455-88</b>	VÁLVULA PILOTO (TIPO SV 3368)	<b>129</b>
<b>94555-2</b>	JOGO DE REPARO PARA SERVO EMBREAGEM (MIDI-SERVO 83MM) VW CONSTELLATION	<b>126</b>
<b>94575-2</b>	JOGO DE REPARO PARA VÁLVULA REDUTORA DE PRESSAO K	<b>124</b>
<b>94665-2</b>	JOGO DE REPARO PARA SERVO EMBREAGEM KVG 3264 (IVECO)	<b>126</b>
<b>97575-2</b>	JOGO DE REPARO PARCIAL PARA A VÁLVULA DE PEDAL	<b>110</b>
<b>97855-0</b>	FILTRO DE AR PARA SERVO FREIO	<b>127</b>
<b>98145-2</b>	JOGO DE REPARO COMPLETO PARA O REGULADOR DE PRESSÃO	<b>129</b>
<b>98155-2</b>	JOGO DE REPARO PARA O CILINDRO DE FREIO COMBINADO TIPO 20/24	<b>112</b>
<b>98165-2</b>	JOGO DE REPARO PARA CILINDRO DE FREIO COMBINADO TIPO 14/24	<b>112</b>
<b>98175-2</b>	JOGO DE REPARO PARA O CILINDRO DE FREIO COMBINADO TIPO 16/24	<b>112</b>
<b>98235-2</b>	JOGO DE REPARO COMPLETO PARA A VÁLVULA DE PEDAL	<b>109</b>
<b>98235-2 AT</b>	JOGO DE REPARO PARA VÁLVULA DE PEDAL PARA ALTA TEMPERATURA	<b>110</b>
<b>98285-0</b>	MOLA DE EMERGÊNCIA PARA AS CÂMARAS TRISTOP KNORR	<b>113</b>
<b>98965-0</b>	DIAFRAGMA PARA CILINDRO COMBINADO TIPO 12/16	<b>113</b>
<b>99055-2</b>	JOGO DE REPARO PARA VÁLVULA DE DRENAGEM AUTOMÁTICA	<b>128</b>
<b>99125-0</b>	VÁLVULA DE ESCOAMENTO DE ÁGUA	<b>128</b>
<b>99165-2</b>	JOGO DE REPARO PARA VÁLVULA RELÊ	<b>116</b>
<b>99225-0</b>	FLANGE PARA CILINDRO COMBINADO TIPO 14/24	<b>115</b>
<b>99365-2</b>	JOGO DE REPARO PARA VÁLVULA DE PROT. 04 CIRCUITOS COM RETENÇÃO	<b>117</b>
<b>99375-2</b>	JOGO DE REPARO PARA VÁLVULA DE DESCARGA RÁPIDA	<b>119</b>
<b>99385-2</b>	JOGO DE REPARO PARA REGULADOR DE PRESSÃO	<b>119</b>
<b>99395-2</b>	JOGO DE REPARO PARA VÁLVULA DE PROT. 04 CIRCUITOS	<b>117</b>
<b>99405-0</b>	INSERTO PARA VÁLVULA DE PROT. 04 CIRCUITOS	<b>119</b>
<b>99485-2</b>	JOGO DE REPARO PARA GOVERNADOR	<b>120</b>
<b>99555-0</b>	VÁLVULA DE RETENÇÃO SIMPLES (ROSCA M 22 X 1,5 CÔNICA CURTA)	<b>123</b>
<b>99565-0</b>	FLANGE PARA CILINDRO COMBINADO TIPO 16/24	<b>115</b>
<b>99575-2</b>	JOGO DE REPARO PARA VÁLVULA DUAS VIAS	<b>123</b>
<b>99625-2</b>	JOGO DE REPARO PARA REGULADOR DE PRESSÃO MODERNO	<b>120</b>
<b>99625-4</b>	JOGO DE REPARO PARCIAL P/ REGULADOR DE PRESSÃO MODERNO	<b>120</b>
<b>99875-0</b>	ÊMBOLO PARA TODOS CILINDROS COMBINADOS	<b>116</b>
<b>99885-2</b>	JOGO DE REPARO PARA VÁLVULA PILOTO	<b>130</b>

### Jogo de Reparo Para Cabeçote do Compressor 02 Cilindros (LP 48 Ø 75 mm)

JUEGO DE REPARACIÓN PARA EL CABEZAL DEL COMPRESOR 02 CILINDROS • COMPRESSOR CYLINDER HEAD REPAIR KIT

Nº FARJ:

**93005-2**

CONVERSÃO PARA Nº KNORR:

**II 35184 / 0061**

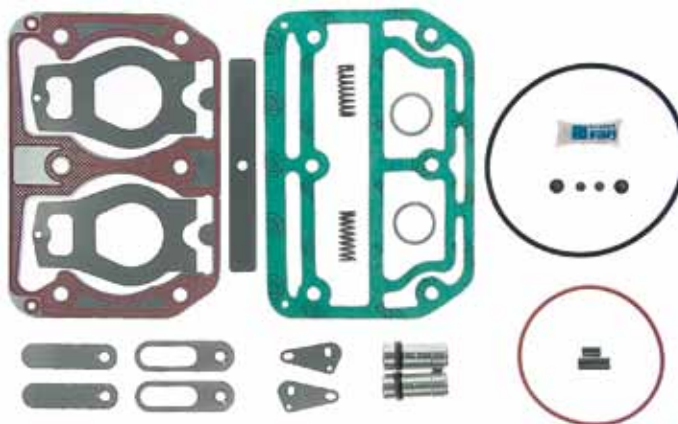

MONTADORA (Nº CONVERSÃO)	APLICAÇÃO
LINHA VOLVO	B.10 / B.10M N.10 (... / 96) NL.10 N.12 NL.12 B.58

### Jogo de Reparo Parcial Para Cabeçote do Compressor 02 Cilindros (LP 48 Ø 75 mm)

JUEGO DE REPARACIÓN PARA EL CABEZAL DEL COMPRESOR 02 CILINDROS • COMPRESSOR CYLINDER HEAD REPAIR KIT

Nº FARJ:

**93005-4**

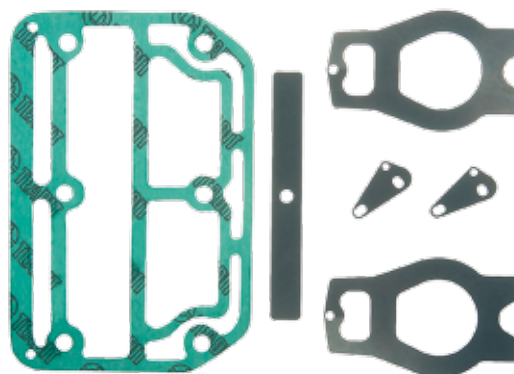

MONTADORA (Nº CONVERSÃO)	APLICAÇÃO
LINHA VOLVO	B.10 / B.10M N.10 (... / 96) NL.10 N.12 NL.12 B.58

### Placa Intermediária Para Cabeçote Comp 02 Cil (LP 48 Ø 75 MM)

PLACA INTERMEDIA PARA COMPRESOR • INTERMEDIATE PLATE FOR COMPRESSOR

Nº FARJ:

**93005-5**

CONVERSÃO PARA Nº KNORR:

**SEB 01033004**

**(SÓ PLACA INTERMEDIÁRIA)**

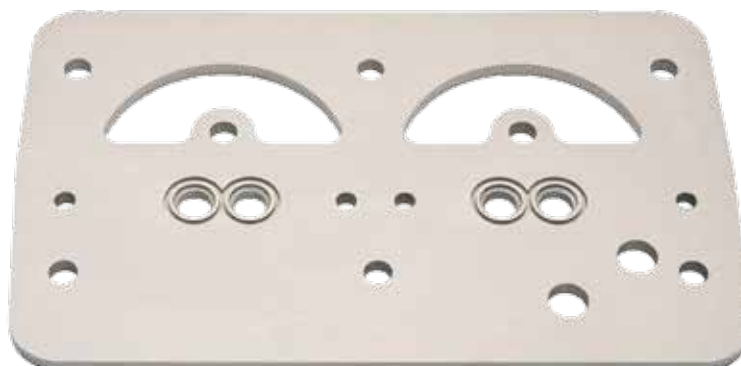

MONTADORA (Nº CONVERSÃO)	APLICAÇÃO
LINHA VOLVO	B.10 / B.10M - N.10(.../96) - NL.10 - N.12 - NL.12 - B.58

**Válvula de Lâminas Para Cabeçote Comp 02 cil (LP 48 Ø 75 MM)**

VÁLVULA DE LÁMINAS PARA CABEZAL DEL COMPRESOR • COMPRESSOR CYLINDER HEAD FLAP VALVE

Nº FARJ:

**93005-8**

CONVERSÃO PARA Nº WABCO

**SEB 01081 (KNORR)**

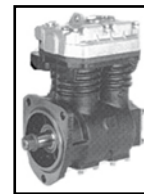

MONTADORA (Nº CONVERSÃO)	APLICAÇÃO
LINHA VOLVO	B.10 / B.10M - N.10(.../96) - NL.10 - N.12 - NL.12 - B.58

**Jogo de Reparo Para Cabeçote do Compressor 02 Cilindros (LP 49 Ø 88 mm)**

JUEGO DE REPARACIÓN PARA EL CABEZAL DEL COMPRESOR 02 CILINDROS (Ø 88MM) • COMPRESSOR CYLINDER HEAD REPAIR KIT

Nº FARJ:

**93015-2**

CONVERSÃO PARA Nº KNORR:

**II 32687 / 0069**

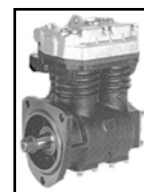
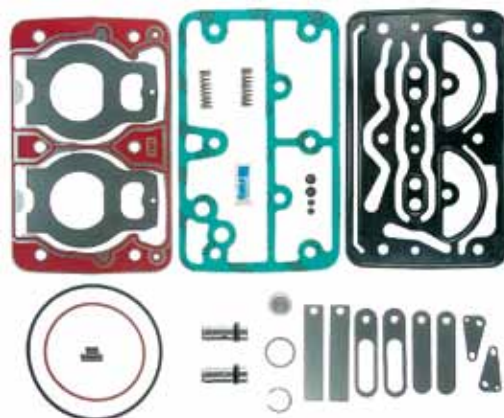

MONTADORA (Nº CONVERSÃO)	APLICAÇÃO
LINHA VOLVO	FM12 / FH 12 (COM SUSPENSÃO A AR) B.7R / B.10R / B.10M B.12B
LINHA SCANIA	L/P 94 L/LK 113 T/R 114 T/R/K 124

**Jogo de Reparo Parcial Para Cabeçote do Compressor 02 Cilindros (LP 49 Ø 88 mm)**

JUEGO DE REPARACIÓN PARA EL CABEZAL DEL COMPRESOR 02 CILINDROS (Ø 88MM) • COMPRESSOR CYLINDER HEAD REPAIR KIT

Nº FARJ:

**93015-4**

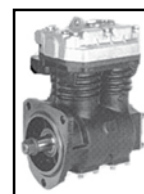
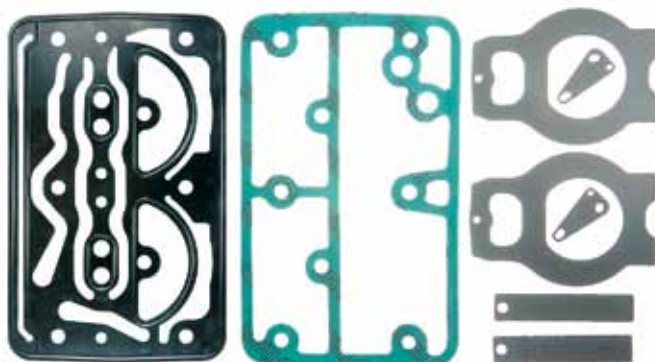

MONTADORA (Nº CONVERSÃO)	APLICAÇÃO
LINHA VOLVO	B.10 / B.10M N.10 (... / 96) NL.10 N.12 NL.12 B.58

www.farj.com.br

Freios  
**Farj**

**Linha Knorr**



### Válvula de Lâminas Para Compressor 02 Cil (LP49 Ø88 MM) Governado

VÁLVULA DE LÁMINAS PARA CABEZAL DEL COMPRESOR • COMPRESSOR CYLINDER HEAD FLAP VALVE

Nº FARJ:

**93015-8 A**

CONVERSÃO PARA Nº WABCO

**SEB 01033004**

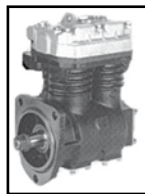

MONTADORA (Nº CONVERSÃO)	APLICAÇÃO
LINHA VOLVO	FM12 / FH 12 (COM SUSPENSÃO A AR) B.7R / B.10R / B.10M / B.12B
LINHA SCANIA	L / P 94 / L / LK 113 / T / R 114 / T / R / K 124

### Válvula de Lâminas Para Compressor 02 Cil (LP49 Ø88 MM) Regulado

VÁLVULA DE LÁMINAS PARA CABEZAL DEL COMPRESOR • COMPRESSOR CYLINDER HEAD FLAP VALVE

Nº FARJ:

**93015-8 B**

CONVERSÃO PARA Nº WABCO

**SEB 01034004**

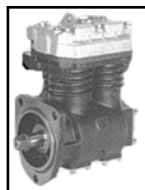

MONTADORA (Nº CONVERSÃO)	APLICAÇÃO
LINHA VOLVO	FM12 / FH 12 (COM SUSPENSÃO A AR) B.7R / B.10R / B.10M / B.12B
LINHA SCANIA	L / P 94 / L / LK 113 / T / R 114 / T / R / K 124

### Jogo de Reparo para Cabeçote Compressor 02 Cilindros (LP 49)

JUEGO DE REPARACIÓN PARA EL CABEZAL DEL COMPRESOR 02 CILINDROS • COMPRESSOR CYLINDER HEAD REPAIR KIT

Nº FARJ:

**93725-2**

CONVERSÃO PARA Nº KNORR:

**II 37760/0061**

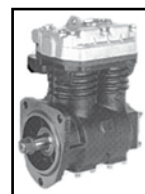

MONTADORA (Nº CONVERSÃO)	APLICAÇÃO
VOLVO	FH 12, FM 12, NH 12 / B10M, B7 2000, B12 / B10R, B12, B7R / B10M ARTICULADO

**Jogo Reparo Para Cabeçote do Compressor 02 Cilindros (LP 48 Ø 75 mm)**  
 JUEGO DE REPARACIÓN PARA EL CABEZAL DEL COMPRESOR 02 CILINDROS • COMPRESSOR CYLINDER HEAD REPAIR KIT (Ø 74,96MM)

Nº FARJ:  
**93055-2**  
 CONVERSÃO PARA Nº KNORR:  
**I 86909 / 0051**

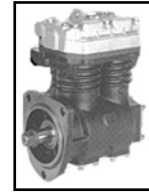
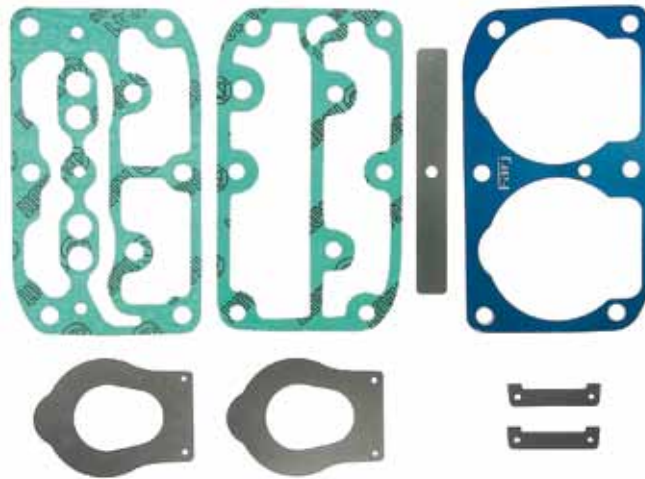

MONTADORA (Nº CONVERSÃO)	APLICAÇÃO
LINHA VOLVO	B 7
LINHA SCANIA	P 93

**Placa Intermediária p/ Cab. Comp. 02 cil. (Ø 74,96 MM)**

PLACA INTERMEDIA PARA COMPRESOR • INTERMEDIATE PLATE FOR COMPRESSOR

Nº FARJ:  
**93055-5**  
 CONVERSÃO PARA Nº WABCO  
**SEB 00551004** (SÓ PLACA INTERMEDIÁRIA)

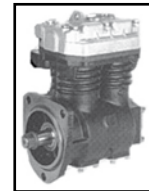

MONTADORA (Nº CONVERSÃO)	APLICAÇÃO
LINHA VOLVO	B 7
LINHA SCANIA	P 93

**Válvula de Lâminas Para Cabeçote Compressor 02 Cil.k(Ø 74,96 MM)**

VÁLVULA DE LÁMINAS PARA CABEZAL DEL COMPRESOR • COMPRESSOR CYLINDER HEAD FLAP VALVE

Nº FARJ:  
**93055-8**  
 CONVERSÃO PARA Nº WABCO  
**SEB 00606**

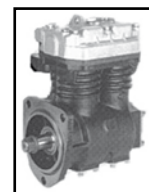

MONTADORA (Nº CONVERSÃO)	APLICAÇÃO
LINHA VOLVO	B 7
LINHA SCANIA	P 93

### Jogo de Reparo Para Cabeçote do Compressor 02 Cilindros (Ø 82 mm)

JUEGO DE REPARACIÓN PARA EL CABEZAL DEL COMPRESOR 02 CILINDROS • COMPRESSOR CYLINDER HEAD REPAIR KIT (Ø 82MM)

Nº FARJ:

**93025-2**

CONVERSÃO PARA Nº KNORR:

**1 194 194**

CONVERSÃO PARA Nº IVECO:

**93 16 21 21**

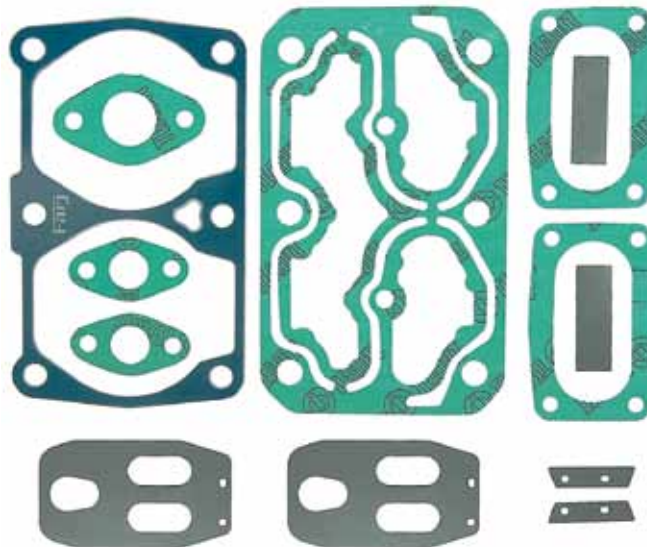
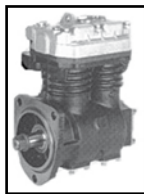

MONTADORA (Nº CONVERSÃO)	APLICAÇÃO
LINHA IVECO	EUROTECH

### Jogo de Reparo Para Cabeçote do Compressor K (LP 4850)

JUEGO DE REPARACIÓN PARA EL CABEZAL DEL COMPRESOR K (LP 4850) • COMPRESSOR CYLINDER HEAD REPAIR KIT K (LP 4850)

Nº FARJ:

**93095-2**

CONVERSÃO PARA Nº KNORR:

**II 35564/0061**

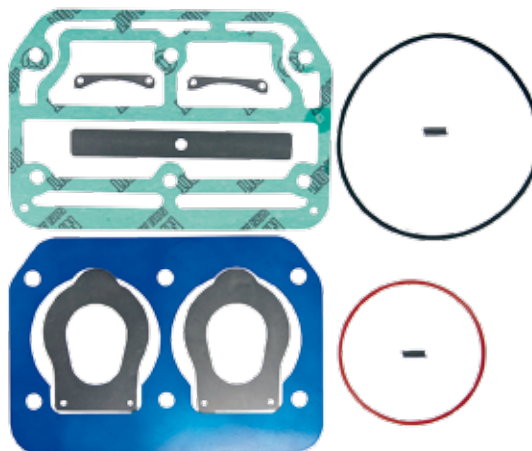
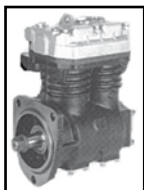

MONTADORA (Nº CONVERSÃO)	APLICAÇÃO
LINHA VOLVO	B 10 / B 10 M / B 58 N 10 / NL 10 / N 12 / NL 12

### Jogo de Reparo Para Compressor 02 Cilindros (LK 4930 - 720 CC)

JUEGO DE REPARACIÓN DEL COMPRESOR • COMPRESSOR CYLINDER HEAD REPAIR KIT

Nº FARJ:

**94365-2**

CONVERSÃO PARA Nº KNORR:

**SEB01579/0063**

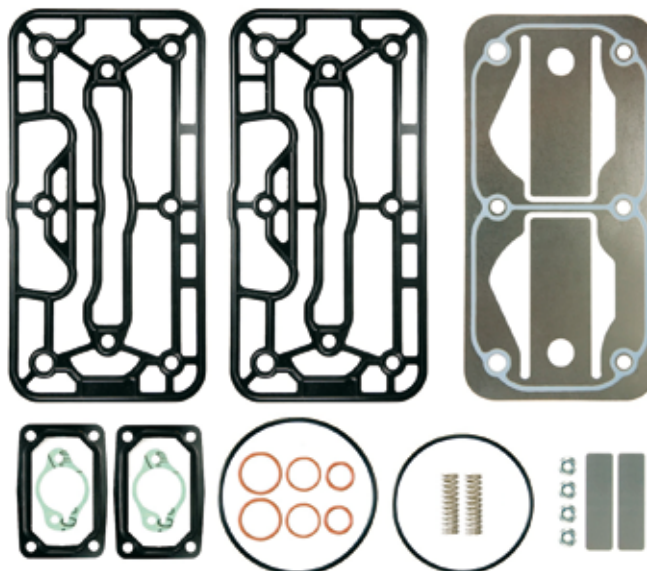
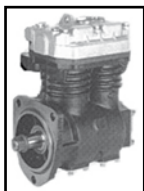

MONTADORA (Nº CONVERSÃO)	APLICAÇÃO
SCANIA	SCANIA N 94 / SCANIA SÉRIE 4



**Jogo de Reparo para Cabeçote Compressor (LK 1815) Trólebus**  
 JUEGO DE REPARACIÓN PARA EL CABEZAL DEL COMPRESOR • COMPRESSOR CYLINDER HEAD REPAIR KIT

Nº FARJ:  
**93745-2**  
 CONVERSÃO PARA Nº KNORR:  
**II 31321/0061**

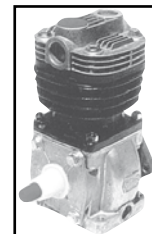
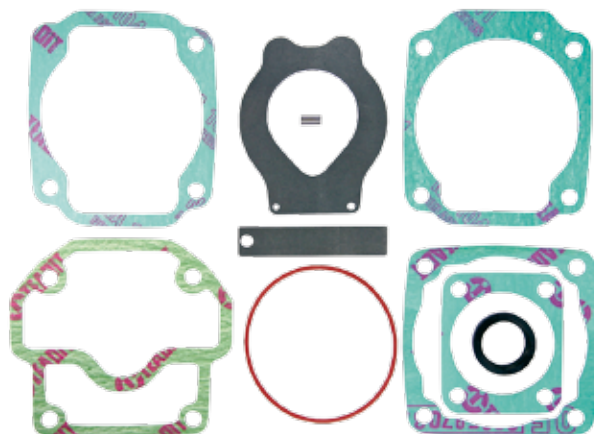

MONTADORA (Nº CONVERSÃO)	APLICAÇÃO
TRÓLEBUS BRASIL	

**Jogo de Reparo para Cabeçote do Compressor Mono (LK 39...)**  
 JUEGO DE REPARACIÓN PARA EL CABEZAL DEL COMPRESOR K -LK39... • COMPRESSOR LK 39.. CYLINDER HEAD REPAIR KIT

Nº FARJ:  
**92205-2**  
 CONVERSÃO PARA Nº KNORR:  
**II 14786/0051 + II 32683/0061**

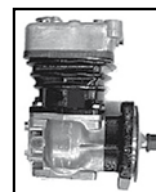

MONTADORA (Nº CONVERSÃO)	APLICAÇÃO
LINHA VOLVO	FH12 / NH12

**Válvula de Lâminas para Comp.monocil. LK 3930 p/ Volvo/SC**  
 VÁLVULA DE LÁMINAS DEL COMPRESOR • COMPRESSOR CYLINDER HEAD FLAP VALVE

Nº FARJ:  
**92205-8**  
 CONVERSÃO PARA Nº KNORR:  
**II 14777**

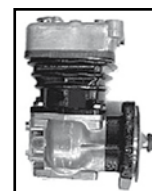

MONTADORA (Nº CONVERSÃO)	APLICAÇÃO
LINHA VOLVO	FH12 / NH12

### Jogo de Reparo Para Cabeçote do Compressor K Mono (LK 38...)

JUEGO DE REPARACIÓN PARA EL CABEZAL DEL COMPRESOR LK-38... • COMPRESSOR LK-38... CYLINDER HEAD REPAIR KIT

Nº FARJ:

**92285-2**

CONVERSÃO PARA N.º KNORR:

**II 31320/0061**

CONVERSÃO PARA N.º VOLKSWAGEN

**TAC 145605**

**2 RG 198301E**

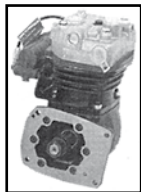

MONTADORA (Nº CONVERSÃO)	APLICAÇÃO
LINHA VOLKSWAGEN	6.90 / 7.90 / 7.90S / 7.100 / 7.110 / L.80 / 8.100 / 8.130 CO / 8.140 / 11.130 / 11.140 / 11.160 / 12.140 / 14.140 / 14.150 / 14.170 / 14.200 / 16.180 CO / 16.200 / 16.210 CO
LINHA FORD	F.11000 / F.12000 / F.13000 / F.14000 / F.1900 / F.21000 / F.22000
LINHA MWM	MOTOR D 229.4 / D 229.6 / 4.10 - 6.10 T/TCA
LINHA PERKINS	EL DETALLE OA 101 (ARGENTINA)

### Jogo de Reparo Para Cabeçote do Compressor K (LK 1511/1527)

JUEGO DE REPARACIÓN PARA EL CABEZAL DEL COMPRESOR LK1511/1527 • COMPRESSOR LK1511/1527 CYLINDER HEAD REPAIR KIT

Nº FARJ:

**92555-2**

CONVERSÃO PARA N.º KNORR:

**II 31323/0061**

CONVERSÃO PARA N.º MBB:

**004 131 05 01**

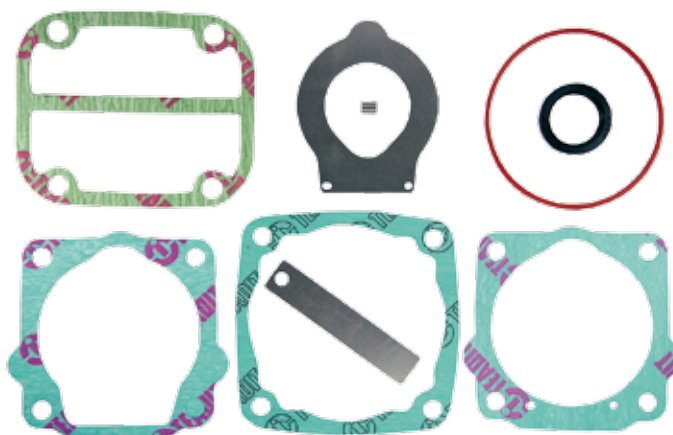
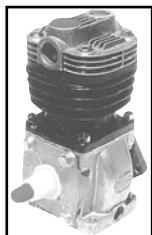

MONTADORA (Nº CONVERSÃO)	APLICAÇÃO
LINHA MERCEDES BENZ	Todos veículos MBB com Motor OM-366 a partir 1993

### Jogo de Reparo Para Cabeçote do Compressor K Mono (LK 38...)

JUEGO DE REPARACIÓN PARA EL CABEZAL DEL COMPRESOR LK-38... • COMPRESSOR LK-38... CYLINDER HEAD REPAIR KIT

Nº FARJ:

**92645-2**

CONVERSÃO PARA N.º KNORR:

**II 31322/0061**

CONVERSÃO PARA N.º

DAIMLER CHRYSLER:

**A 376 131 74 01**

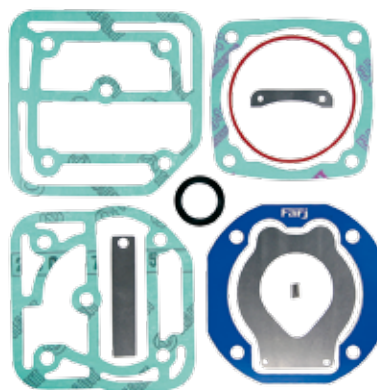
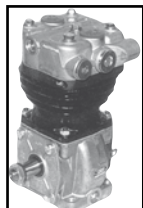

MONTADORA (Nº CONVERSÃO)	APLICAÇÃO
LINHA DAIMLER CHRYSLER	1520/L 1519/ L 1520 L 2219/2220/ LA 2219/ LB 2219/2220 LK 1519/1520/2219/2220 LS 1519/1520/1524/1525/1924/1924A/1929/1932/1933/1934 O 355 / O 364 / O 365 / O 370 RS / O 370 RSD / O 371 U / O 371 UP OH 1420/1421 / OH 1517 / OH 1518 / OH 1520 / OH 1621 1720 / 1721 / 1721 S / 1723 / OF 1721 / OF 1721 M / OH 1721 L 1420 / LK 1621 / OF 1620 / OF 1620 PLUS / OH 1621 MOTOR OM 366 REFRIGERADO À ÁGUA OF 1620 REFRIGERADO À ÁGUA

### Válvula de Lâminas Para Cabeçote Comp Mono (LK38 Eletrônico)

VÁLVULA DE LÁMINAS PARA CABEZAL DEL COMPRESOR • COMPRESSOR CYLINDER HEAD FLAP VALVE

Nº FARJ:

**92645-8**

CONVERSÃO PARA Nº KNORR:

**000 130 90 20 (DAIMLER-CHRYSLER)**

**2 TB 145719 (VOLKSWAGEN)**

**I 88639 / I 93079 (KNORR)**

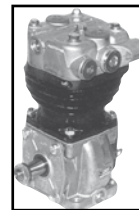

MONTADORA (Nº CONVERSÃO)	APLICAÇÃO
DAIMLER-CHRYSLER	1520/L 1519/ L 1520 L 2219/2220/ LA 2219/ LB 2219/2220 LK 1519/1520/2219/2220 LS 1519/1520/1524/1525/1924/1924A/1929/1932/1933/1934 O 355 / O 364 / O 365 / O 370 RS / O 370 RSD / O 371 U / O 371 UP OH 1420/1421 / OH 1517 / OH 1518 /

### Jogo de Reparo Parcial Para Cabeçote do Compressor Monocilíndrico

JUEGO DE REPARACIÓN PARCIAL PARA EL CABEZAL DEL COMPRESOR • COMPRESSOR CYLINDER HEAD PARTIAL REPAIR KIT

Nº FARJ:

**92675-2**

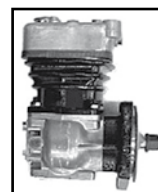
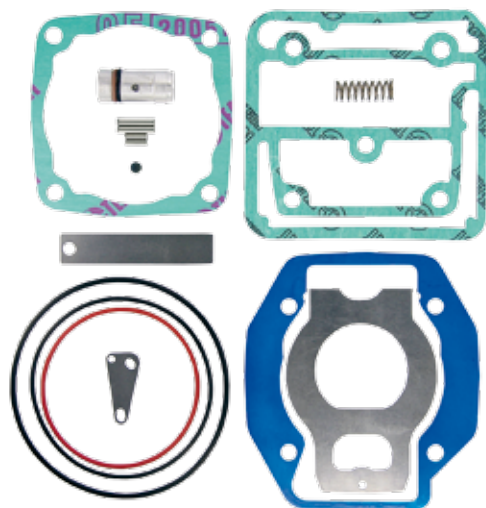

MONTADORA (Nº CONVERSÃO)	APLICAÇÃO
LINHA VOLVO	FH 12 MODERNO

### Jogo Reparo Para Cabeçote do Compressor BR 400

JUEGO DE REPARACIÓN PARA EL CABEZAL DEL COMPRESOR BR 400 • BR 400 COMPRESSOR CYLINDER HEAD REPAIR KIT

Nº FARJ:

**93045-2**

CONVERSÃO PARA Nº KNORR:

**II 35205 / 0061 +**

**407 130 19 15**

Nº COMPRESSOR KNORR:

**475 130 01 15**

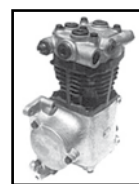
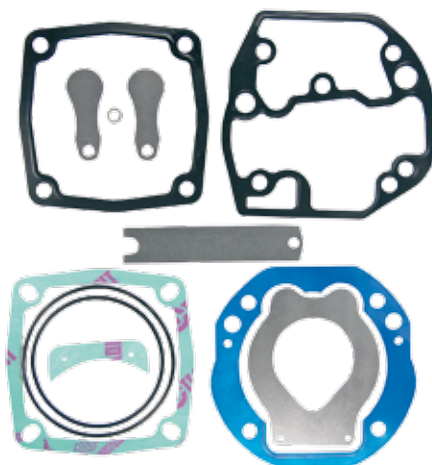

MONTADORA (Nº CONVERSÃO)	APLICAÇÃO
LINHA MERCEDES BENZ	LS 1625 / 1630 / 1935 / 1941 R / RS / RSD 0370 - 0371 U / UL / UP / RSL / SER 0371 R / RS / RSD / RSL / SER / UP / UPA 0400



### Válvula de Lâminas Para Cabeçote Compr. BR400 (C/ Lâmina Compr.)

VÁLVULA DE LÁMINAS PARA CABEZAL DEL COMPRESOR BR400 • COMPRESSOR CYLINDER HEAD FLAP VALVE

Nº FARJ:

**93045-8 A**

CONVERSÃO PARA Nº KNORR

**447 130 00 20**



MONTADORA (Nº CONVERSÃO)	APLICAÇÃO
MERCEDES BENZ	LS 1625 / 1630 / 1935 / 1941 / R / RS / RSD 0370-0371 / U / UL / UP / RSL / SER 0371 / R / RS / RSD / RSL / SER / UP / UPA 0400

### Válvula de Lâminas Para Cabeçote Compr. BR400 (C/ Lâmina Gota)

VÁLVULA DE LÁMINAS PARA CABEZAL DEL COMPRESOR BR400 • COMPRESSOR CYLINDER HEAD FLAP VALVE

Nº FARJ:

**93045-8 B**

CONVERSÃO PARA Nº KNORR

**447 130 00 20**



MONTADORA (Nº CONVERSÃO)	APLICAÇÃO
MERCEDES BENZ	LS 1625 / 1630 / 1935 / 1941 / R / RS / RSD 0370-0371 / U / UL / UP / RSL / SER 0371 / R / RS / RSD / RSL / SER / UP / UPA 0400

### Jogo de Reparo Para Cabeçote do Compressor Mono Regulado (Ø 88MM)

JUEGO DE REPARACIÓN PARA EL CABEZAL DEL COMPRESOR K REGULADO • COMPRESSOR CYLINDER HEAD REPAIR KIT

Nº FARJ:

**93165-2**

CONVERSÃO PARA N.º KNORR:

**II 37361/0061**

CONVERSÃO PARA N.º VOLVO:

**8122459**

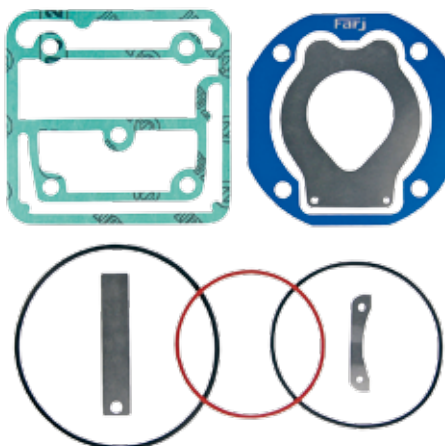

MONTADORA (Nº CONVERSÃO)	APLICAÇÃO
LINHA VOLVO	NH 12 (Compressor Regulado)



**Filtro Para Secador de Ar da APU K**

FILTRO PARA EL SECADOR DE AIRE DEL APU • AIR DRYER CARTRIDGE

N.º FARJ:

**94155-0**

CONVERSÃO PARA N.º KNORR:

**K 018014 (ANTIGO II 17793)**



www.farj.com.br



Linha Knorr

MONTADORA (Nº CONVERSÃO)	APLICAÇÃO
<b>LINHA DAIMLER CHRYSLER</b>	1214C (4X2) / 1214 K / 1215 C / 1218 L 1414 / 1414 K / 1418 L / K / LA / LAK 1618 M / 1620 L / LK / 1634 LS 1718 K / 1720 K / 1721 S / 1723 / 1728 1938 LS / 2418 / 2423 B / K / 2638 LS / L CHASSIS OF 1417 / OF 1620 / OF 1623 LG / OF 1721 / OH 1628 L O 400 RSD / SER ÔNIBUS O 500 M / O 500 R
<b>LINHA VOLVO</b>	B 7R URBANO / RODOVIÁRIO B 10 EDC (6X2) / B 10.310 (4X2 / 6X2) B 10 M / B 58 INTERCOOLER B 12 / B 12 B (4X2 / 6X2) FH 12.380 GLOBETROTTER NACIONAL / SUECO FH 12.420 GLOBETROTTER / FH 12.340 (4X2) NH 10 / NH 12 / FH 12 NH 12.140 / NH 12.360 / NL 12.320 / NL 12.410 NL 10.280 / NL 10.340 / NL 12.400 NL 10.320 / NL 12.360 / NL 12.410 EDC NL 12 EDC NL360
<b>LINHA FORD</b>	CARGO 1722 / 1731 / 2622 / 2626 / 2631 / 4331 CARGO 2421 MAX TRUCK CARGO 2422 / 3222 / 4031 / 5031
<b>LINHA VOLKSWAGEN</b>	VW 17310 TITAN VW 18310 / VW 23210 / VW 23220 / 23310 TITAN VW 26220 / VW 26260 / VW 26310 TITAN

**Jogo de Reparo Para Válvula Proteção 04 Vias (APU Global) K - Tipo AE 48**

JUEGO DE REPARACIÓN PARA LA VÁLVULA DE PROTECCIÓN 04 VÍAS • FOUR EXITS PROTECTION VALVE REPAIR KIT

Nº FARJ:

**94035-2**

CONVERSÃO PARA N.º KNORR:

**K 018252**

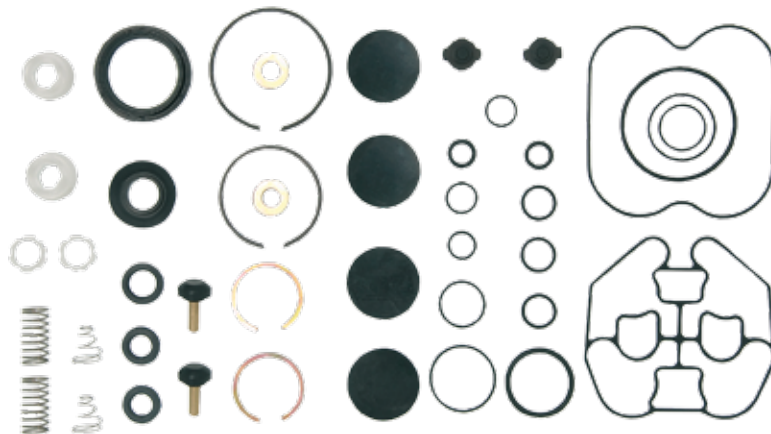

MONTADORA (Nº CONVERSÃO)	APLICAÇÃO
<b>LINHA DAIMLER-CHRYSLER</b>	ARTEGO 1315 / 1418 / 1815 / 1718 / 1725 / 2425; AXOR 1933S / 2035 / 2035 S / 2040 / 2040 S / 2044 / 2533 / 2540 / 2540 S / 2544 / 2544 S / 2640 / 2644 / 2644 S / 2825 / 3340 / 3340 S / 3344 / 4140 / 4144



**Jogo de Reparo Para Válvula de Proteção 6 Vias APU K**

JUEGO DE REPARACIÓN PARA LA VÁLVULA DE PROTECCIÓN 6 VIAS APU • SIX CIRCUIT PROTECTION APU VALVE REPAIR KIT

Nº FARJ

**93105-2**

CONVERSÃO PARA N.º KNORR:

**II 31163/0062**

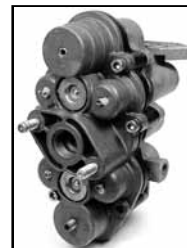
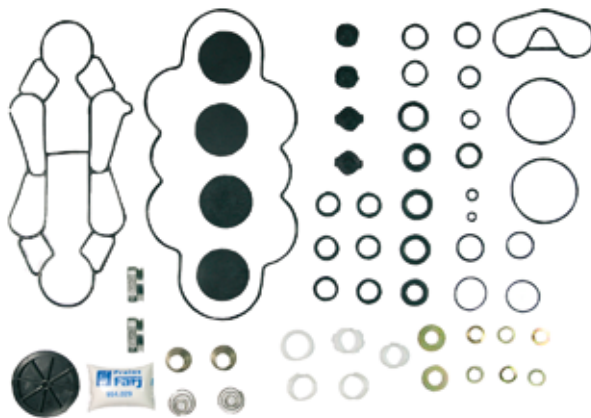

MONTADORA (Nº CONVERSÃO)	APLICAÇÃO
	TODOS OS VEÍCULOS EQUIPADOS COM APU KNORR ATÉ MARÇO/2003

**Jogo de Reparo Para Válvula Protetora 6 Vias APU K Moderna**

J. DE REPARACIÓN PARA LA VÁLVULA DE PROTECCIÓN 6 VIAS APU MODERNA • SIX CIRCUIT PROTECTION APU VALVE REPAIR KIT

Nº FARJ

**93375-2**

CONVERSÃO PARA N.º KNORR:

**K 004725**

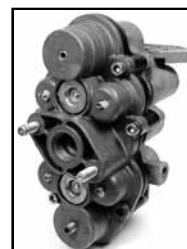
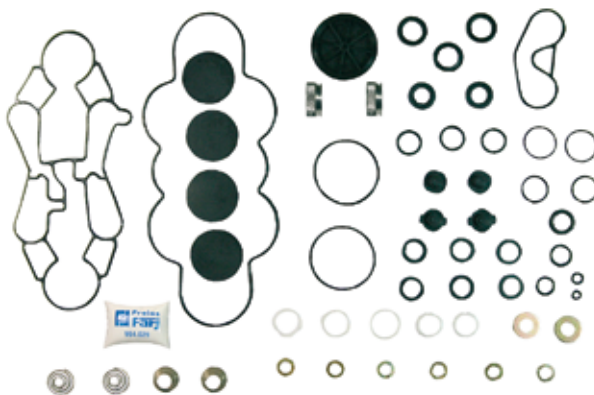

MONTADORA (Nº CONVERSÃO)	APLICAÇÃO
	TODOS OS VEÍCULOS EQUIPADOS COM APU KNORR À PARTIR DE ABRIL/2003

**Jogo de Reparo Válvula Protetora 06 Vias APU K (O 500)**

JUEGO DE REPARACIÓN PARA LA VÁLVULA DE PROTECCIÓN 6 VIAS DEL APU • SIX CIRCUIT PROTECTION APU VALVE REPAIR KIT

Nº FARJ:

**93635-2**

CONVERSÃO PARA N.º KNORR:

**II36008/0062**

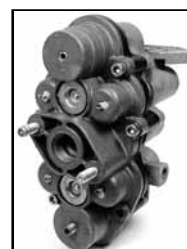
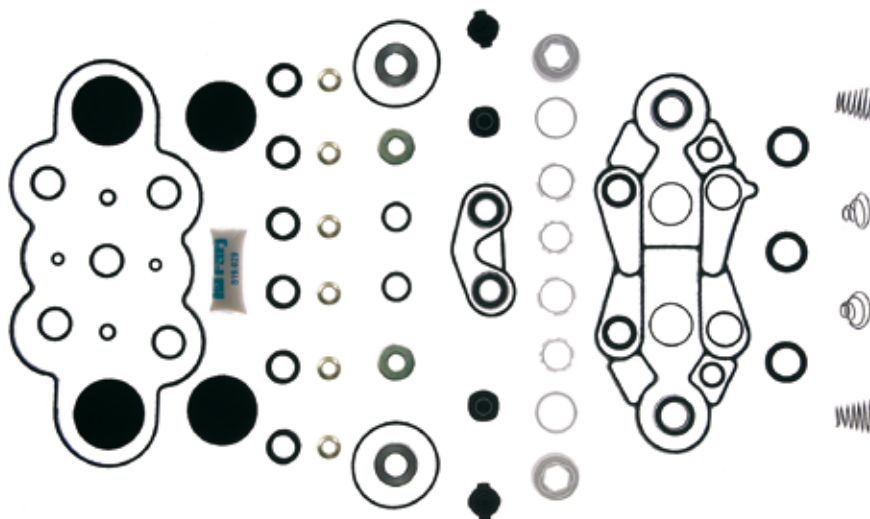

MONTADORA (Nº CONVERSÃO)	APLICAÇÃO
DAIMLER-CRHYSLER	O 500, O 500M, O 500U, OH 1725L (ATÉ MAIO/2003) / 0500 R / RS / RSD

www.farj.com.br



Freios  
**Farj**  
Linha Knorr

### Jogo de Reparo Válvula Protetora 06 Vias APU K (O 500 Moderna)

JUEGO DE REPARACION PARA LA VÁLVULA DE PROTECCIÓN 6 VIAS DEL APU • SIX CIRCUIT PROTECTION APU VALVE REPAIR KIT

Nº FARJ:

**93645-2**

CONVERSÃO PARA Nº KNORR:

**K011423**

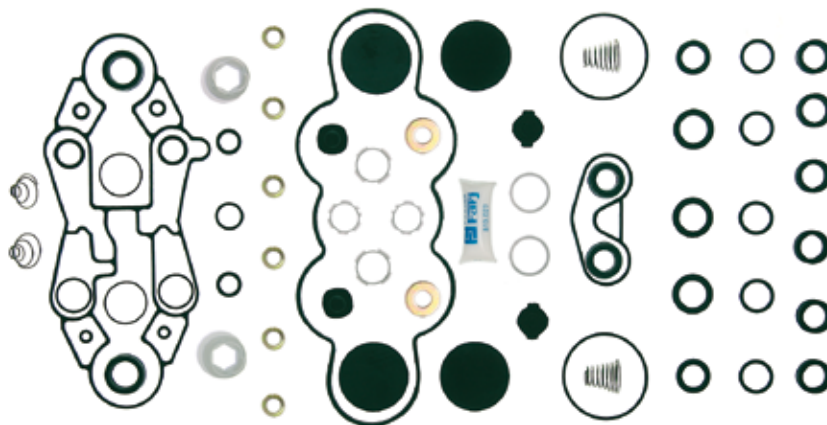
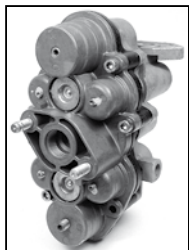

MONTADORA (Nº CONVERSÃO)	APLICAÇÃO
DAIMLER-CRHYSLER	O 500, O 500M, OH 1725L (À PARTIR DE JUNHO/2003) / O500U / 0500 R / RS / RSD

### Jogo de Reparo Para Secador de Ar da APU K

JUEGO DE REPARACIÓN PARA EL SECADOR DE AIRE DEL APU • APU AIR DRYER REPAIR KIT

Nº FARJ

**93115-2**

CONVERSÃO PARA NÚMERO KNORR:

**II 32581/0061 +**

**II 32581/0062 (II 32581/0051)**

CONVERSÃO PARA N.º MERCEDES BENZ:

**000 430 20 15 + 000 430 21 15**

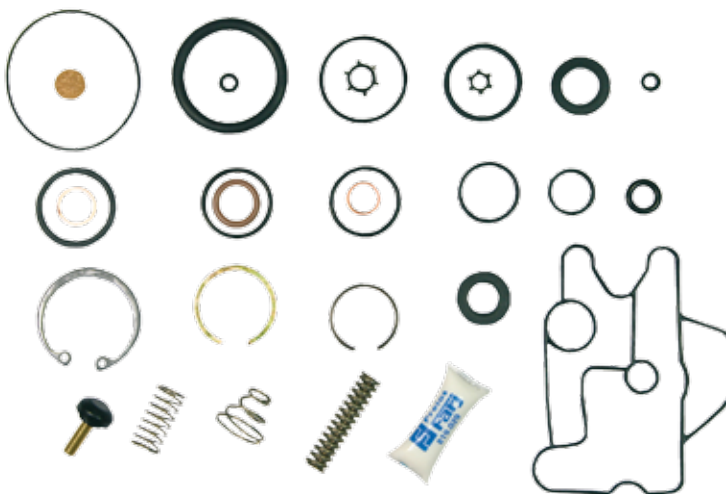

MONTADORA (Nº CONVERSÃO)	APLICAÇÃO
	TODOS OS VEÍCULOS EQUIPADOS COM SECADOR DE AR KNORR TIPO LA 90

### Jogo de Reparo Parcial Para Secador de Ar da APU K

JUEGO DE REPARACIÓN PARA EL SECADOR DE AIRE DEL APU • APU AIR DRYER PARTIAL REPAIR KIT

Nº FARJ:

**93115-4**



MONTADORA (Nº CONVERSÃO)	APLICAÇÃO
	TODOS OS VEÍCULOS EQUIPADOS COM SECADOR DE AR KNORR TIPO LA 90

**Jogo de Reparo Parcial p/ Secador de Ar K (LA 6710) Volvo**  
 JUEGO DE REPARACIÓN PARCIAL PARA EL SECADOR DE AIRE DEL APU • APU AIR DRYER PARCIAL REPAIR KIT

Nº FARJ:  
**93525-2**  
 CONVERSÃO PARA Nº KNORR:  
**190121**

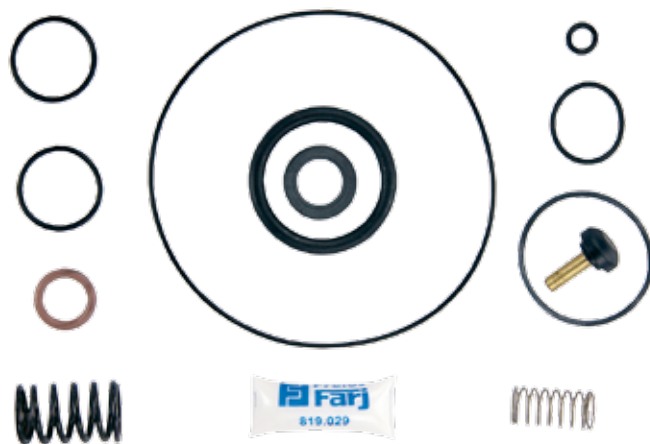

MONTADORA (Nº CONVERSÃO)	APLICAÇÃO
VOLVO	B10M; B12

**Jogo de Reparo para Secador de Ar APU K (LA 8271) Volvo**  
 JUEGO DE REPARACIÓN PARA EL SECADOR DE AIRE DEL APU • APU AIR DRYER REPAIR KIT

Nº FARJ:  
**93485-2**  
 CONVERSÃO PARA Nº KNORR:  
**1136248/008**



MONTADORA (Nº CONVERSÃO)	APLICAÇÃO
VOLVO	B10R; FH12; NH12 / FH, FM, NH, NL 12 / FM, NL 10 / B10R / 288

**Jogo de Reparo Completo Para a Válvula de Pedal**  
 JUEGO DE REPARACIÓN COMPLETO PARA LA VÁLVULA DE PEDAL • FOOT BRAKE VALVE COMPLETE REPAIR KIT

Nº FARJ:  
**98235-2**  
 CONVERSÃO PARA Nº KNORR:  
**1 83 121**  
 CONVERSÃO PARA Nº MBB:  
**000 430 71 60**

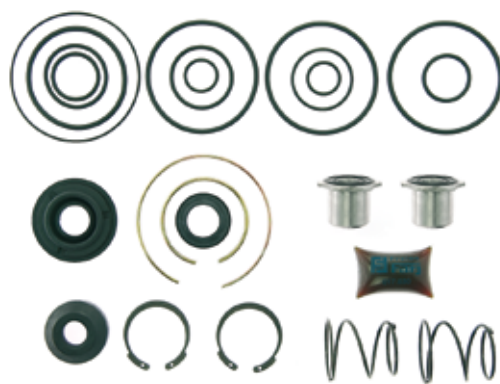

MONTADORA (Nº CONVERSÃO)	APLICAÇÃO
LINHA MERCEDES BENZ (000 430 71 60)	TODOS OS VEÍCULOS OF 1113 / 1313, OH 1313 / 1314/ 1316 - OH 1419 / 1420 / 1517 / 1518 / 1520 TODOS OS CHASSIS DE ÔNIBUS OF/OH - 0 371 U / UP / R / RS / RSD / RSL
LINHA VOLKSWAGEN (T 11698555)	11.130 / 11.140 / 12.140 / 11.160 / 13.130 / 13.211 ATÉ 1990 7.90 / 7.110 / 7.120 11.150 / 11200 / 16.170 / 16.220 / 24.220 - 35.300 A PARTIR DE 1991
LINHA VOLVO ( 6 889 505)	TODOS OS VEÍCULOS
LINHA AGRALE (6007 099 020 009)	TODOS OS VEÍCULOS



### Jogo de Reparo Parcial Para a Válvula de Pedal

JUEGO DE REPARACIÓN PARCIAL PARA LA VÁLVULA DE PEDAL • FOOT BRAKE VALVE PARTIAL REPAIR KIT

Nº FARJ:

**97575-2**

CONVERSÃO PARA Nº KNORR:

**I 76 624 / 0062**

CONVERSÃO PARA Nº MBB:

**001 430 12 60**

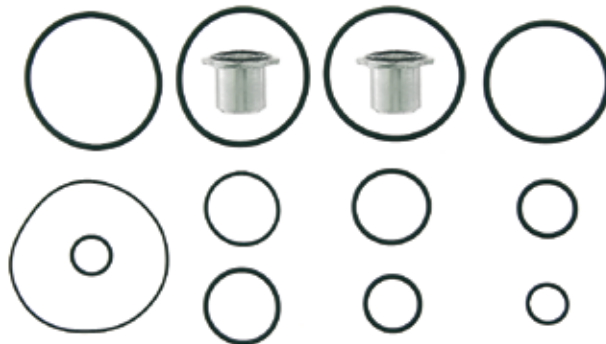

MONTADORA (Nº CONVERSÃO)	APLICAÇÃO
LINHA MERCEDES BENZ (000 430 12 60)	TODOS OS VEÍCULOS - OF 1113 / 1313, OH 1313 / 1314/ 1316 / OH 1419 / 1420 / 1517 / 1518 / 1520 - TODOS OS CHASSIS DE ÔNIBUS OF/OH 0 371 U / UP / R / RS / RSD / RSL
LINHA VOLKSWAGEN (T 11698557)	11.130 / 11.140 / 12.140 / 11.160 / 13.130 / 13.211 ATÉ 1990 7.90 / 7.110 / 7.120 - 11.150 / 11200 / 16.170 / 16.220 / 24.220/ 35.300 A PARTIR DE 1991
LINHA VOLVO ( 6 889 506)	TODOS OS VEÍCULOS
LINHA AGRALE (6007 099 021 007)	TODOS OS VEÍCULOS

### Jogo de Reparo Para Válvula de Pedal Para Alta Temperatura

JUEGO DE REPARACIÓN PARA VÁLVULA DE PEDAL PARA ALTA TEMPERATURA • HIGH TEMPERATURE FOOT BRAKE VALVE REPAIR KIT

Nº FARJ:

**98235-2 AT**

CONVERSÃO PARA Nº KNORR:

**I 83121**

CONVERSÃO PARA Nº MBB:

**000 430 71 60**



MONTADORA (Nº CONVERSÃO)	APLICAÇÃO
LINHA MERCEDES BENZ (000 430 71 60)	TODOS OS VEÍCULOS OF 1113 / 1313, OH 1313 / 1314/ 1316 - OH 1419 / 1420 / 1517 / 1518 / 1520 TODOS OS CHASSIS DE ÔNIBUS OF/OH - 0 371 U / UP / R / RS / RSD / RSL
LINHA VOLKSWAGEN (T 11698555)	11.130 / 11.140 / 12.140 / 11.160 / 13.130 / 13.211 ATÉ 1990 7.90 / 7.110 / 7.120 11.150 / 11200 / 16.170 / 16.220 / 24.220 - 35.300 A PARTIR DE 1991
LINHA VOLVO ( 6 889 505)	TODOS OS VEÍCULOS
LINHA AGRALE (6007 099 020 009)	TODOS OS VEÍCULOS

### Jogo de Reparo para Válvula de Pedal K (Volvo FH 12 / NH 12)

JUEGO DE REPARACION PARA LA VÁLVULA DE DE PEDAL • FOOT BRAKE VALVE REPAIR KIT

Nº FARJ:

**93665-2**

CONVERSÃO PARA Nº KNORR:

**199719/0061**

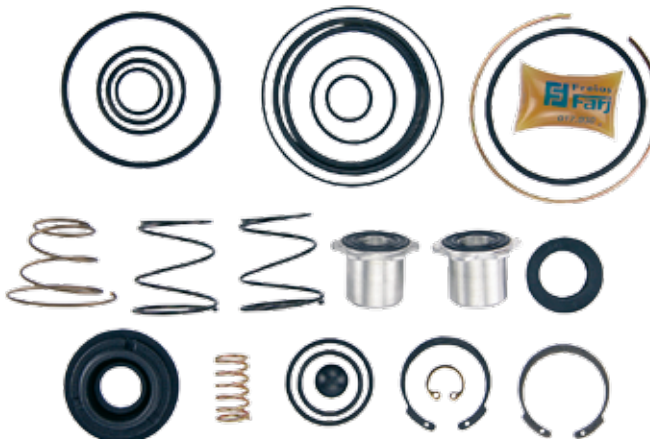

MONTADORA (Nº CONVERSÃO)	APLICAÇÃO
VOLVO (3090820)	FH / FH12 / FM10 / FM12 / NH 12 / FH / FM

### Jogo de Reparo Para Válvula de Pedal

JUEGO DE REPARACIÓN PARA LA VÁLVULA DE PEDAL • FOOT BRAKE VALVE REPAIR KIT

Nº FARJ:

**91145-2**

CONVERSÃO PARA Nº KNORR:

**II 31362**

**II 32363**

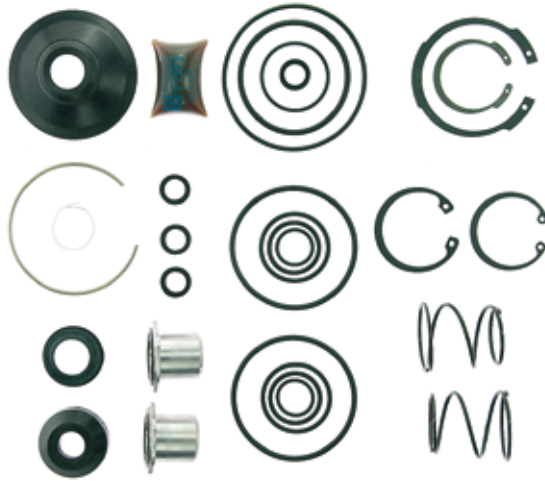

MONTADORA (Nº CONVERSÃO)	APLICAÇÃO
LINHA MBB	1214 / 1214K / 1218 / 1414 / 1414 K 1418 / 1418K / 1714K / 1718 / 1718 K 1721 / 1721 S

### Jogo de Reparo para Válvula de Pedal com Retarder K

JUEGO DE REPARACION PARA LA VÁLVULA DE PEDAL CON RETARDACIÓN • FOOT BRAKE VALVE REPAIR KIT (WITH RETARDER)

Nº FARJ:

**93575-2**

CONVERSÃO PARA Nº KNORR:

**II15168**

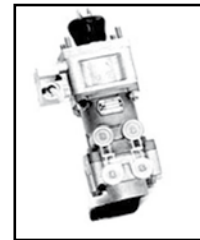

MONTADORA (Nº CONVERSÃO)	APLICAÇÃO
VOLVO	B10M / B10R / B 12/ B 58 / B7

### Jogo de Reparo Para Cilindro de Freio Combinado Tipo 12/16

JUEGO DE REPARACIÓN PARA EL CILINDRO DE FRENO COMBINADO TIPO 12/16 • TRISTOP CYLINDER REPAIR KIT TYPE 12/16

Nº FARJ:

**93365-2**

CONVERSÃO PARA N.º KNORR:

**I 90229**

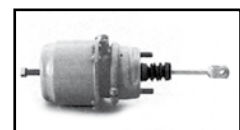

MONTADORA (Nº CONVERSÃO)	APLICAÇÃO
LINHA MERCEDES BENZ	MICRO-ÔNIBUS L / LK / LS / LA / LAK / 1113 / L 1114 / L 1118 1218 / 1418 / L 1218 / L / LA / LAK 1418

### Jogo de Reparo Para Cilindro de Freio Combinado Tipo 14/24

JUEGO DE REPARACIÓN PARA EL CILINDRO DE FRENO COMBINADO TIPO 14/24 • TRISTOP CYLINDER REPAIR KIT (TYPE 14/24)

Nº FARJ:

**98165-2**

CONVERSÃO PARA Nº KNORR:

**I 82912**

CONVERSÃO PARA Nº MBB:

**000 430 44 60**



MONTADORA (Nº CONVERSÃO)	APLICAÇÃO
<b>LINHA MERCEDES BENZ</b> (000 430 44 60)	L2215/2225/2325/L/LB/LK 2325 L/LB/LK 2013/2213/2216/2219 OH 1113/1313/1314/1315/1317/1318 OH 1419/1420/L/LA 1313 L 1313/1314/1316/1318/L/LAK 1313 LK 1313/1314/1316/1318

### Jogo de Reparo Para o Cilindro de Freio Combinado Tipo 16/24

JUEGO DE REPARACIÓN PARA EL CILINDRO DE FRENO COMBINADO TIPO 16/24 • TRISTOP CYLINDER REPAIR KIT (TYPE 16/24)

Nº FARJ:

**98175-2**

CONVERSÃO PARA Nº KNORR:

**I 82914**

CONVERSÃO PARA Nº MBB:

**000 420 38 24**

**000 430 46 60**



MONTADORA (Nº CONVERSÃO)	APLICAÇÃO
<b>LINHA MERCEDES BENZ</b> (000 420 38 24 / 000 430 46 60)	L/LS/LK 1513/1514/1516/1519/1520 L/LK/LS OH 1313/1314/1316/1318/1513/1514/1516~ 1518 L/LS1414/1418/1614/1618/1621 FPN (cara chata) 1414/1418/1414/1718/1721 K IK1519/1510/1520/1418/1618 L/LS/LK 1513/1514/1516/1519/1520
<b>LINHA VOLVO (6 889 537)</b>	VOLVO - B10M 3º EIXO

### Jogo de Reparo Para o Cilindro de Freio Combinado Tipo 20/24

JUEGO DE REPARACIÓN PARA EL CILINDRO DE FRENO COMBINADO TIPO 20/24 • TRISTOP CYLINDER REPAIR KIT (TYPE 20/24)

Nº FARJ:

**98155-2**

CONVERSÃO PARA Nº KNORR:

**I 83581 / I 85219**

CONVERSÃO PARA Nº SCANIA:

**1953080**



MONTADORA (Nº CONVERSÃO)	APLICAÇÃO
<b>LINHA SCANIA</b> (1953080)	T - 112
<b>LINHA CATERPILLAR (2Y8739)</b>	.../ATUAL



### Jogo de Reparo Para Cilindro de Freio Combinado Tipo 30/30

JUEGO DE REPARACIÓN PARA EL CILINDRO DE FRENO COMBINADO TIPO 30/30 • TRISTOP CYLINDER REPAIR KIT (TYPE 30/30)

Nº FARJ  
92705-2



MONTADORA (Nº CONVERSÃO)	APLICAÇÃO
LINHA MERCEDES BENZ	1938 / 1941

### Mola de Emergência Para as Câmaras Tristop Knorr

RESORTE DE EMERGENCIA PARA EL CILINDRO COMBINADO • TRISTOP CYLINDER MAIN SPRING

Nº FARJ:  
98285-0

CONVERSÃO PARA Nº KNORR:  
1 75 791 / 0063

CONVERSÃO PARA Nº MBB:  
000 423 45 93

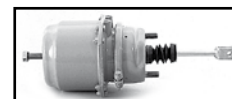

MONTADORA (Nº CONVERSÃO)	APLICAÇÃO
LINHA MERCEDES BENZ (000 423 45 93)	L2013 - 3º EIXO; L/LA/LAK/LS/OF 1313; L 1316/1319; OH 1313/1517; L2224; L/LA/LB/LK 2219; L/LK/1513/1516; L 1319/1519; LK 1316; OH 1517; LS 1519; L/LS 1418; L 1425; LP 1523; LS/LPS 1525 - USA -
LINHA VOLVO (6889131)	B 10M 3º EIXO
LINHA SCANIA (1953105)	T - 112
LINHA CATERPILAR (2Y8735)	.../ATUAL

### Diafragma Para Cilindro Combinado Tipo 12/16

DIAFRAGMA PARA EL CILINDRO COMBINADO 12/16 • TRISTOP CYLINDER DIAPHRAGM (TYPE 12)

Nº FARJ:  
98965-0

CONVERSÃO PARA Nº KNORR:  
2B 56620

CONVERSÃO PARA Nº MBB:  
000 431 26 28



MONTADORA (Nº CONVERSÃO)	APLICAÇÃO
LINHA AGRALE	4000-D
LINHA MBB (000 431 26 28)	L1218 / 1418

### Diafragma Para Cilindro Combinado Tipo 14/24

DIAFRAGMA PARA EL CILINDRO COMBINADO 14/24 • TRISTOP CYLINDER DIAPHRAGM (TYPE 14)

Nº FARJ:

**816.001**

CONVERSÃO PARA Nº KNORR:

**2B 54 871**

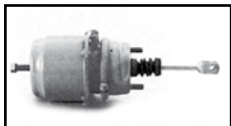

MONTADORA (Nº CONVERSÃO)	APLICAÇÃO
LINHA MBB	L2215/2225/2325/ULB/LK 2325 ULB/LK 2013/2213/2216/2219 OH II13/1313/1314/1315/1317/1318 OH 1419/1420/L/LA 1313 L1313/1314/1316/1318 L/LAK1313 LK1313/1314/1316/1318

### Diafragma Para Cilindro Combinado Tipo 16/24

DIAFRAGMA PARA EL CILINDRO COMBINADO 16/24 • TRISTOP CYLINDER DIAPHRAGM (TYPE 16)

Nº FARJ:

**817.011**

CONVERSÃO PARA Nº KNORR:

**3B 49 363**

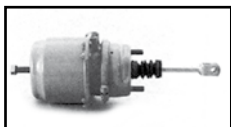

MONTADORA (Nº CONVERSÃO)	APLICAÇÃO
LINHA MBB	ULS/LK 1513/1514/1516/1519/1520 ULK/LS OH 1313/1314/1316/1318/1513/1514/1516 1518ULS1414/1418/1614/1618/1621 FPN (cara chata) 1414/1418/1414/1718/1721K 1K1519/1510/1520/1418/1618 ULS/LK1513/1514/1516/1519/1520
LINHA VOLVO (6 889 136)	VOLVO - B10M 3º EIXO

### Diafragma Para Cilindro Combinado Tipo 20/24

DIAFRAGMA PARA EL CILINDRO COMBINADO TIPO 20/24 • TRISTOP CYLINDER DIAPHRAGM (TYPE 20)

Nº FARJ:

**815.011**

CONVERSÃO PARA Nº KNORR:

**3B 42 465**

CONVERSÃO PARA Nº SCANIA:

**1 953 001**

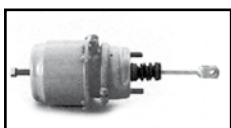

MONTADORA (Nº CONVERSÃO)	APLICAÇÃO
LINHA SCANIA (1 953 001)	T - 112
LINHA CATERPILLAR (5Y 2278)	.../ATUAL

### Flange Para Cilindro Combinado Tipo 14/24

FLANGE PARA EL CILINDRO COMBINADO 14/24 • TRISTOP CYLINDER INTERMEDIATE FLANGE (TYPE 14/24)

Nº FARJ:

**99225-0**

CONVERSÃO PARA Nº KNORR:

**1B 56 683**

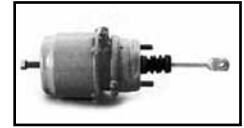

MONTADORA (Nº CONVERSÃO)	APLICAÇÃO
LINHA MBB	L2215/2225/2325/ULB/LK 2325 ULB/LK 2013/2213/2216/2219 OH 1 1 13/1313/1314/1315/1317/1318 OH 1419/1420/ULA 1313 L 1313/1314/1316/1318 ULAK 1313 LK 1313/1314/1316/1318

### Flange Para Cilindro Combinado Tipo 16/24

FLANGE PARA EL CILINDRO COMBINADO 16/24 • TRISTOP CYLINDER INTERMEDIATE FLANGE (TYPE 16/24)

Nº FARJ:

**99565-0**

CONVERSÃO PARA Nº KNORR:

**1B 59920**

CONVERSÃO PARA Nº VOLVO:

**6 889 128**



MONTADORA (Nº CONVERSÃO)	APLICAÇÃO
LINHA MBB	1513/1514/1516/1519/1520 L/LK/LS OH 1313/1314/1316/1318/1513/1514/1516 1518 ULS1414/1418/1614/1618/1621 FPN (cara chata) 1414/1418/1414/1718/1721 K IK1519/1510/1520/1418/1618 L/LS/LK1513/1514/1516/1519/1520
LINHA VOLVO (6 889 128)	VOLVO - B10M 3º EIXO

### Flange Para Cilindro Combinado Tipo 20/24

FLANGE PARA EL CILINDRO COMBINADO TIPO 20/24 • TRISTOP CYLINDER INTERMEDIATE FLANGE (TYPE 20/24)

Nº FARJ:

**91775-0**

CONVERSÃO PARA Nº KNORR:

**1B 57714**

CONVERSÃO PARA Nº SCANIA:

**1 953 102**



MONTADORA (Nº CONVERSÃO)	APLICAÇÃO
LINHA SCANIA (1 953 102)	T 112
LINHA CATERPILLAR	



## Êmbolo Para Todos Cilindros Combinados

ÊMBOLO PARA TODOS LOS CILINDROS COMBINADOS • TRISTOP CYLINDER PISTON

Nº FARJ:

**99875-0**

CONVERSÃO PARA Nº KNORR:

**2B 64516**

CONVERSÃO PARA Nº SCANIA:

**1 953 104**

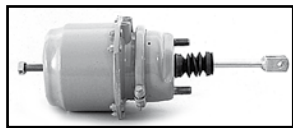

MONTADORA (Nº CONVERSÃO)

APLICAÇÃO

<b>LINHA MERCEDES BENZ</b>	L/LK/LS 1313/1316/1513/1514/1516/1518/1614/1618 LA/LAK 1313 - OH 1313/1315/1316/1318/1419/1420 L 2215/2225/2325 L/LB/LK 2013/2213/2216/2219/2325 LK/ L 1314/1318 - OF 1318 OH 1113/1314/1317/1513/1514/1516/1518 L/LS 1414/1418/1614/1618/1621/1519/1520/1524/1525 FPN (CARA CHATA) 1414/1418/1714/1718/1721 LK 1519/1510/1520/1418/1618
<b>LINHA VOLVO (6 889 130)</b>	B10M - 3º EIXO
<b>LINHA SCANIA (1 953 104)</b>	T112

## Jogo de Reparo Para Válvula Relê

JUEGO DE REPARACIÓN PARA LA VÁLVULA RELE • RELAY VALVE REPAIR KIT

Nº FARJ:

**99165-2**

CONVERSÃO PARA Nº KNORR:

**I 83 277**

CONVERSÃO PARA Nº MBB:

**000 430 53 60**

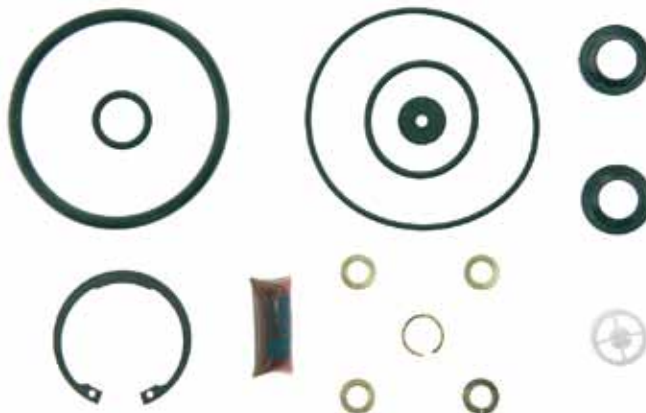

MONTADORA (Nº CONVERSÃO)

APLICAÇÃO

<b>LINHA MBB (000 430 53 60)</b>	TODOS OS VEÍCULOS APÓS 1982 (EXCETO 608/610/708/712/812/912)
<b>LINHA SCANIA</b>	TODOS OS VEÍCULOS
<b>LINHA VOLVO (6 889 520)</b>	TODOS OS VEÍCULOS
<b>LINHA FORD E VW (11995173)</b>	TODOS OS VEÍCULOS A PARTIR 1993

## Válvula Relê Roscas M.16 x M.22(03) - Sem Suporte

VÁLVULA RELE • RELAY VALVE

Nº FARJ:

**91355-44**

CONVERSÃO PARA Nº KNORR:

**I 90270**

CONVERSÃO PARA Nº SCANIA:

**537 361**



MONTADORA (Nº CONVERSÃO)

APLICAÇÃO

<b>LINHA SCANIA:</b>	K 112 / S 112 / T 112 / R 112 / F 112; K 113 CL / K 113 TL / L 113; R 142 / T 142; K 124; L 110 / L 111 / LK 111 / LKS 111 / LKS 141
----------------------	---

**Jogo de Reparo Para Válvula Relê Moderna**  
 JUEGO DE REPARACIÓN PARA LA VÁLVULA RELE MODERNA • RELAY VALVE REPAIR KIT

Nº FARJ:  
**91875-2**  
 CONVERSÃO PARA Nº KNORR:  
**II 31378**

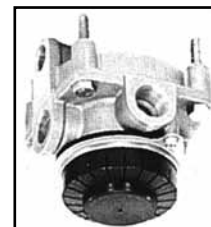

MONTADORA (Nº CONVERSÃO)	APLICAÇÃO
LINHA MBB	L 1218 / 1418 / 1618 LK 1618 E VEÍCULOS MÉDIOS À PARTIR DE 1996
LINHA SCANIA	P 94 / R 114 / T 114 À PARTIR DE 1997

**Jogo de Reparo Para Válvula de Prot. 04 Circuitos Com Retenção**  
 J. DE REPARACIÓN P/LA VÁLV. DE PROTECCIÓN 04 CIRCUITOS CON RETENCIÓN • FOUR CIRCUIT PROTECTION VALVE REPAIR KIT (WITH RETENTION)

Nº FARJ:  
**99365-2**  
 CONVERSÃO PARA Nº KNORR:  
**I 90210**  
 CONVERSÃO PARA Nº MBB:  
**000 430 45 06**



MONTADORA (Nº CONVERSÃO)	APLICAÇÃO
LINHA MBB (000 430 45 06)	TODOS OS VEÍCULOS A PARTIR DE AGOSTO DE 1991

**Jogo de Reparo Para Válvula de Prot. 04 Circuitos**  
 JUEGO DE REPARACIÓN PARA LA VÁLVULA DE PROTECCIÓN 04 CIRCUITOS • FOUR CIRCUIT PROTECTION VALVE REPAIR KIT

Nº FARJ:  
**99395-2**  
 CONVERSÃO PARA Nº KNORR:  
**I 83156**  
 CONVERSÃO PARA Nº MBB:  
**000 430 10 68**



MONTADORA (Nº CONVERSÃO)	APLICAÇÃO
LINHA MBB (000 430 10 68)	TODOS OS VEÍCULOS ATÉ JULHO DE 1991
LINHA VW (T 13 698415A)	6.90/6/140/11.160/22.160
LINHA VOLVO (6 889 533)	TODOS OS VEÍCULOS, EXCETO B58
LINHA SCANIA	R/T 112/142 ATÉ 1985 (EXPORTAÇÃO) TODOS OS VEÍCULOS NACIONAIS A PARTIR 1992

### Jogo de Reparo para a Válvula de Proteção 04 Circuitos K

JUEGO DE REPARACION PARA LA VÁLVULA DE DE PROTECCIÓN 04 VIAS • FOUR CIRCUIT PROTECTION VALVE REPAIR KIT

Nº FARJ:

**93475-2**

CONVERSÃO PARA Nº KNORR:

**1135256**

**1138250**



MONTADORA (Nº CONVERSÃO)	APLICAÇÃO
SCANIA	R/T 112 / 142 ATÉ 1985 (EXPORTAÇÃO); TODOS OS VEÍCULOS NACIONAIS A PARTIR DE 1992; P94 / R114 / T114 A PARTIR DE 1997
VOLVO	CAMINHÕES E ÔNIBUS A PARTIR DE JULHO DE 1996
VOLKSWAGEN	CAMINHÕES E ÔNIBUS A PARTIR DE 1997
FORD	TODOS OS CAMINHÕES E ÔNIBUS A PARTIR DE 1997 / CARGO 8 TON. À PARTIR DE 1996.

### Jogo de Reparo Válvula de Proteção 04 Circuitos K (Micro MBB)

JUEGO DE REPARACION PARA LA VÁLVULA DE PROTECCIÓN 04 VIAS • FOUR CIRCUIT PROTECTION VALVE REPAIR KIT

Nº FARJ:

**93675-2**

CONVERSÃO PARA Nº KNORR:

**1138211**



MONTADORA (Nº CONVERSÃO)	APLICAÇÃO
DAIMLER-CRHYSLER	712C / 712E / 914C / 915C / LO809 / LO811 / L909

### Jogo de Reparo Parcial para Válvula 04 Circuitos K (Volvo Bi-Articulado)

JUEGO DE REPARACIÓN PARCIAL PARA LA VÁLVULA DE PROTECCIÓN 04 VIAS • FOUR CIRCUIT PROTECTION VALVE REPAIR KIT

Nº FARJ:

**93815-2**

PARA VÁLVULA KNORR Nº:

**11 36011**

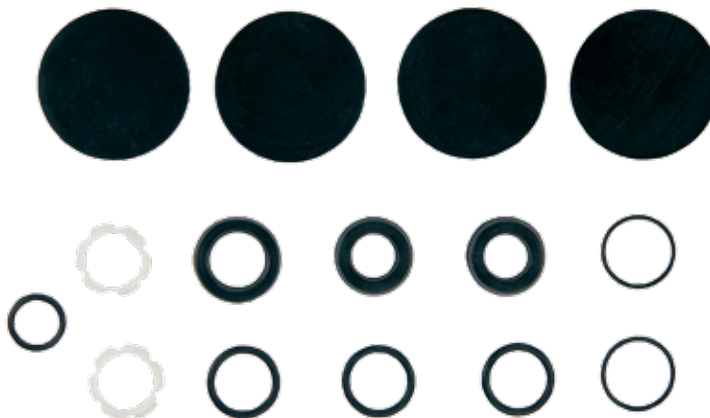

MONTADORA (Nº CONVERSÃO)	APLICAÇÃO
VOLVO (PARA VÁLV. Nº 3197585)	ÔNIBUS BI-ARTICULADO

### Inserto Para Válvula de Prot. 04 Circuitos

INSERCTO PARA LA VÁLVULA DE PROTECCIÓN 04 CIRCUITOS • FOUR CIRCUIT PROTECTION VALVE REPAIR PISTON

Nº FARJ:

**99405-0**

CONVERSÃO PARA Nº KNORR:

**4B 58557 / 8**

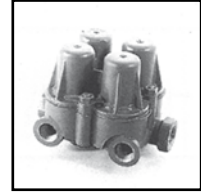

MONTADORA (Nº CONVERSÃO)	APLICAÇÃO
LINHA MBB	TODOS OS VEÍCULOS
LINHA VW (T13608505)	6.90/6/140/11.160/22.160
LINHA VOLVO	TODOS OS VEÍCULOS, EXCETO B58
LINHA SCANIA	R/T 112/142 ATÉ 1985 (EXPORTAÇÃO) TODOS OS VEÍCULOS NACIONAIS A PARTIR 1992

### Jogo de Reparo Para Válvula de Descarga Rápida

JUEGO DE REPARACIÓN PARA LA VÁLVULA DE DESCARGA RÁPIDA • QUICK RELEASE VALVE REPAIR KIT

Nº FARJ:

**99375-2**

CONVERSÃO PARA Nº KNORR:

**II 15138**

CONVERSÃO PARA Nº MBB:

**000 420 66 55**

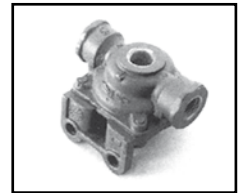
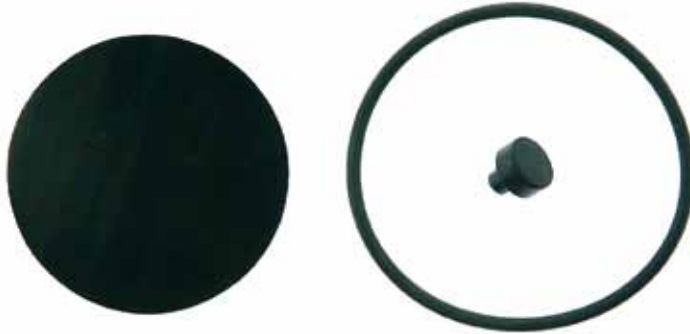

MONTADORA (Nº CONVERSÃO)	APLICAÇÃO
LINHA FORD	TODOS OS VEÍCULOS
LINHA VW	TODOS OS VEÍCULOS
LINHA SCANIA	TODOS OS VEÍCULOS
LINHA MBB (000 420 66 55)	O 371 U/UP, OF 113/1114/1315/1317/1318 OH/OF 1313/1314/1315/1316/1318/1419 1420/1517/1518/1520

### Jogo de Reparo Para Regulador Pressão

JUEGO DE REPARACIÓN PARA EL REGULADOR DE PRESIÓN • UNLOADER VALVE REPAIR KIT

Nº FARJ:

**99385-2**

CONVERSÃO PARA Nº KNORR:

**I 83570**

CONVERSÃO PARA Nº MBB:

**002 586 67 43**



MONTADORA (Nº CONVERSÃO)	APLICAÇÃO
LINHA MBB	TODOS OS VEÍCULOS C/ FREIO A AR O 362/355/364 OH 1313/1316/1419/1517 OF 1313 LS/L 1313/1316/1513/1516/1519 L/LO 608/610/708/709 TODOS OS VEÍCULOS HIDRÁULICOS
LINHA ENGESA	EE 9 / 33 11



## Jogo de Reparo Para Regulador de Pressão Moderno

JUEGO DE REPARACIÓN PARA EL REGULADOR DE PRESIÓN MODERNO • UNLOADER VALVE REPAIR KIT

Nº FARJ:

**99625-2**

CONVERSÃO PARA Nº KNORR:

**I 90286**

CONVERSÃO PARA Nº MBB:

**000 430 18 07**

CONVERSÃO PARA N.º VOLVO:

**8 127 716**

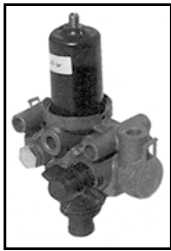

MONTADORA (Nº CONVERSÃO)	APLICAÇÃO
LINHA MERCEDES BENZ	TODOS OS VEÍCULOS COM FREIO A AR
LINHA VOLVO	N/NL 10

## Jogo de Reparo Parcial p/ Regulador de Pressão Moderno

JUEGO DE REPARACIÓN PARCIAL PARA EL REGULADOR DE PRESIÓN MODERNO • UNLOADER VALVE PARTIAL REPAIR KIT

Nº FARJ:

**99625-4**

CONVERSÃO PARA Nº KNORR:

**I 90286 P**

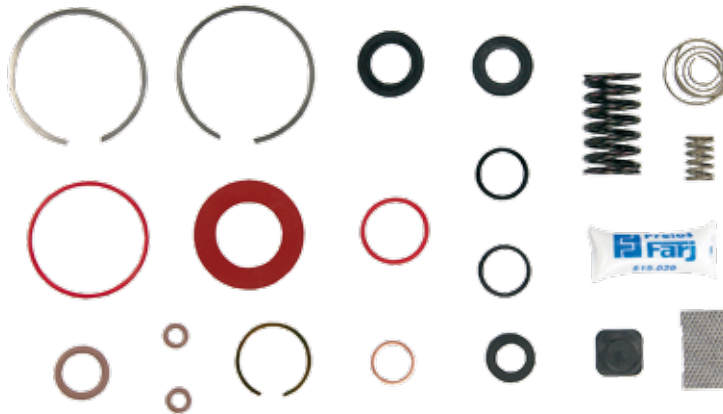
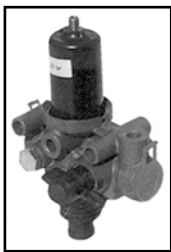

MONTADORA (Nº CONVERSÃO)	APLICAÇÃO
LINHA MERCEDES BENZ	TODOS OS VEÍCULOS COM FREIO A AR
LINHA VOLVO	N/NL 10

## Jogo de Reparo Para Governador

JUEGO DE REPARACIÓN PARA EL GOBERNADOR • GOVERNOR REPAIR KIT

Nº FARJ:

**99485-2**

CONVERSÃO PARA Nº KNORR:

**I 90285**

CONVERSÃO PARA N.º VOLVO:

**6 889 637**

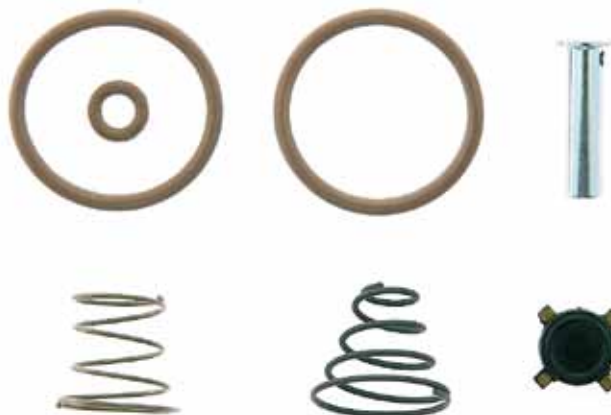
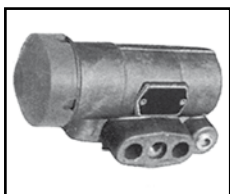

MONTADORA (Nº CONVERSÃO)	APLICAÇÃO
LINHA SCANIA	B/L/LS 110/111, LK/LKS 111/113TL S113/F113K/T/R/S112/113/142/143
LINHA VOLVO	N/NL 10/12/B58E/B10M GM D 12000/14000
LINHA VW	11.140/14.150/14.200
LINHA FORD	F12000/14000 A PARTIR DE 1991

### Jogo de Reparo Para Manetim (04 Roscas)

JUEGO DE REPARACIÓN PARA EL MANETIN (04 ROSCAS) • HAND BRAKE VALVE REPAIR KIT (4 THREAD)

Nº FARJ:

**91685-2**

CONVERSÃO PARA Nº KNORR:

**I 90221**

CONVERSÃO PARA Nº MBB:

**000 430 44 06**



MONTADORA (Nº CONVERSÃO)	APLICAÇÃO
LINHA MBB (000 430 44 06)	O 370 R / RS / RSD O 371 U / UP / UG / R / RS / RSD / RSL OF / OH 1115 / 1313 / 1315 / 1316 / 1317 / 1318 / 1419 / 1420 / 1513 / 1517 / 1518 / 1520

### Jogo de Reparo Para Manetim (02 Roscas)

JUEGO DE REPARACIÓN PARA EL MANETIN (02 ROSCAS) • HAND BRAKE VALVE REPAIR KIT (2 THREAD)

Nº FARJ:

**91695-2**

CONVERSÃO PARA Nº KNORR:

**I 83572**

CONVERSÃO PARA Nº MBB:

**000 430 40 06**



MONTADORA (Nº CONVERSÃO)	APLICAÇÃO
LINHA MBB (000 430 40 06)	L / LK 1316 / 1317 / 1516 / 1517 / 1518 - LS 1924 / 1924A / 1929 / 1930 / 1932 / 1933 / 1934 L / LAK 1214 / 1218 / 1414 / 1418 / 1514 / 1518 L / LB / LK 2314 / 2318 / 2325 L 1614 / 1618 / 1621 / 1625 LS 1625 / 1630 / 1935 / 1941 FPN (CARA CHATA) 1214K / 1218 / 1414 / 1414K / 1418 / 1418 K / 1714 / 1718 / 1718K L 1721
LINHA SCANIA (522 355)	EL DETALLE - OA 101
LINHA VOLVO (6 889 502)	N 10 / 12 B 58 E / B 10 M
LINHA VW (T 11698917A)	6.90 / 6.140 / 11.130 / 22.160 VEÍCULOS LEVES E MÉDIOS (A PARTIR DE 1997) ÔNIBUS (A PARTIR DE 1997)
LINHA FORD (11995161)	FORD CARGO 8 TON. (A PARTIR DE 1996) - VEÍCULOS MÉDIOS E ÔNIBUS (A PARTIR DE 1997)

### Jogo de Reparo Para Manetim Moderno K (02 Roscas)

JUEGO DE REPARACIÓN PARA EL MANETIN MODERNO • HAND BRAKE VALVE REPAIR KIT (02 THREADS)

Nº FARJ:

**94065-2**

CONVERSÃO PARA Nº KNORR:

**II 31377**

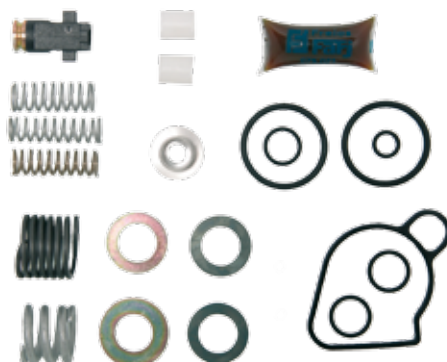

MONTADORA (Nº CONVERSÃO)	APLICAÇÃO
LINHA DAIMLER-CHRYSLER	712 C / 914 C / L 142D / L 1620 / L 1622 / 1723 / 2423B / 2423K / 2428 / OF 1721 / OF 1721M ; ATEGO 1315 / 1418 / 1518 / 1718 / 1725 / 2425
LINHA AGRALE	9200 TCA / CAMINHÃO 9000 / CAMINHÕES 2002...; MA 12.0 / MA 7.5 TCA / MA 8.0 TCA / MA 8.5 SUPER / MA 9.2 TCA; MICRO-ÔNIBUS; MT 12/ W8
LINHA INTERNACIONAL	9200 / 9800
LINHA GM	NPR 7.110

### Jogo de reparo para manetim moderno K (03 roscas)

JUEGO DE REPARACIÓN PARA EL MANETIN MODERNO • HAND BRAKE VALVE REPAIR KIT (03 THREADS)

Nº FARJ:

**94135-2**

CONVERSÃO PARA Nº KNORR

**II 35252**

**II 35253**

CONVERSÃO PARA Nº SCANIA

**1 324 427**

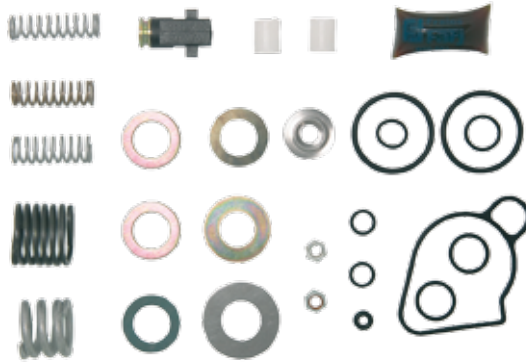

MONTADORA (Nº CONVERSÃO)	APLICAÇÃO
LINHA SCANIA	P 94/ P114 / P 124; R 114 / R 124 / R 164; T 114/T 124
LINHA VOLKSWAGEN	17220/ 17300/ 17310/ 18310/ 1944 S; 24220/ 24250/ 26220/ 26260/ 26300/ 26310/ 40300; L2638/ LK2638/ LS1632/ LS1633/ LS1634/ LS1938/ LS2638
LINHA DAIMLER-CHYSLER	ATEGO 1315/ 1418/ 1518/ 1718/ 1725/ 2425; AXOR 1933 S / 2533
LINHA IVECO	EUROCARGO 140 E 18/ 150 E 18/ 160 E 21/ 160 E 23/ 170 E 21/ 170 E 22/ 200 E 37/ 320 E 118; EUROTRAKKER 380 E 38/ 380 T 38/ 720 E 42; EUROTECH 450 E 31/ 450 E 42/ 740 E 42; STRALIS

### Jogo de Reparo Válvula Niveladora (Com Guarda-pó)

JUEGO DE REPARACIÓN PARA LA VÁLVULA NIVELADORA (CON GUARDAPOLVO) • COMPLETE LEVELLING VALVE REPAIR KIT

Nº FARJ:

**91225-2**

CONVERSÃO PARA Nº KNORR:

**I 84668**

CONVERSÃO PARA Nº MBB:

**212 003 65 94**

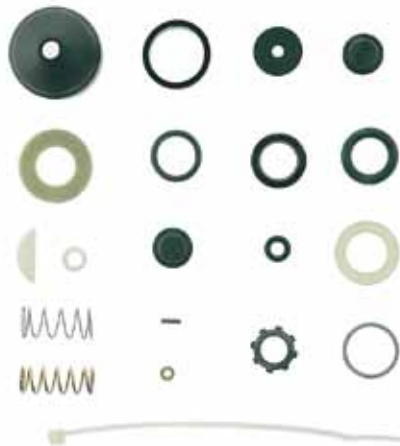

MONTADORA (Nº CONVERSÃO)	APLICAÇÃO
LINHA MBB (212 003 65 94)	CHASSIS DE ÔNIBUS URBANO O / H/ L A PARTIR DE 1996
LINHA SCANIA (1 953 054)	TODOS OS ÔNIBUS A PARTIR DE 1996
LINHA VOLVO (6 889 547)	TODOS OS ÔNIBUS

### Jogo de Reparo Para Cilindro de Acionamento do Freio Motor

JUEGO DE REPARACIÓN PARA EL CILINDRO DE ACCIONAMIENTO DEL FRENO MOTOR • CONTROL CYLINDER REPAIR KIT

Nº FARJ:

**91605-2**

CONVERSÃO PARA Nº KNORR:

**I 83582**

CONVERSÃO PARA Nº MBB:

**000 430 80 60**

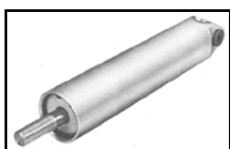

MONTADORA (Nº CONVERSÃO)	APLICAÇÃO
LINHA MBB (000 430 80 60)	TODOS OS VEÍCULOS EXCETO 608
LINHA VOLVO (6 885 997)	TODOS OS VEÍCULOS
LINHA SCANIA (1 953 033)	TODOS OS VEÍCULOS
LINHA VW (2RP298031)	TODOS OS VEÍCULOS COM FREIO MOTOR

### Jogo de Reparo Para Válvula Duas Vias

JUEGO DE REPARACIÓN PARA LA VÁLVULA DOS VÍAS • 2 DIRECTIONAL CONTROL VALVE REPAIR KIT

Nº FARJ:

**99575-2**

CONVERSÃO PARA Nº KNORR:

**II 35221**



MONTADORA (Nº CONVERSÃO)	APLICAÇÃO
<b>LINHA MERCEDES BENZ</b>	OF / OH 1115/1314/1315/1316/1317/1419/1420/1517/1518/1520 LS 1924/1924A/1929/1932/1933 LS/LA/LK/LAK 1313/1318/1513/1516 L/LK/LS 1519/1520/1524/1525 FPN (CARA CHATA) 1214/1218/1414/1418/1714/1718/ L 1721 O 370R/RS/RSD - O 371 U/UP/R/RS
<b>LINHA AUTOLATINA</b>	TODOS OS VEÍCULOS
<b>LINHA SCANIA</b>	.../ATUAL
<b>LINHA VOLVO</b>	.../ATUAL

### Válvula de Retenção Simples (Rosca M 22 x 1,5 Cônica Curta)

VÁLVULA DE RETENCIÓN SIMPLE • SIMPLE RETENTION VALVE

Nº FARJ:

**99555-0**

CONVERSÃO PARA Nº KNORR:

**I 92490**

CONVERSÃO PARA Nº SCANIA:

**1 672 167**



MONTADORA (Nº CONVERSÃO)	APLICAÇÃO
<b>LINHA SCANIA (1 672 167)</b>	TODOS OS VEÍCULOS

### Válvula de Retenção (Rosca M 22 x 1,5)

VÁLVULA DE RETENCIÓN • RETENTION VALVE

Nº FARJ:

**91985-15**

CONVERSÃO PARA Nº KNORR:

**I 78142**

Nº DA VÁLVULA MBB:

**003 429 28 44**



MONTADORA (Nº CONVERSÃO)	APLICAÇÃO
<b>LINHA MERCEDES BENZ</b>	O 370 R / RS / RSD O 371 U / UP / R / RS / RSD / RSL LS 1924 / 1924A / 1929 / 1932 / 1933 / 1934 / 1935 / 1941 L / LK 1214 / 1218 / 1414 / 1418 / 1519 / 1520 / 1524 / 1525 / 1618 LK 2314 / 2318 / 2315 L / LS / LA / LK 1313 / 1318 / 1513 / 1516 FPN (CARA CHATA) 1214 / 1214K / 1414 / 1414K / 1418 / 1418K / 1714 / 1718 / 1718K



## Válvula de Retenção (Rosca 1/2"-14 NPT)

VÁLVULA DE RETENCIÓN • RETENTION VALVE

Nº FARJ:

**91995-25**

CONVERSÃO PARA Nº KNORR:

**I 90226**

CONVERSÃO PARA Nº volvo:

**6 883 354**



MONTADORA (Nº CONVERSÃO)	APLICAÇÃO
LINHA VOLVO (6 883 354)	B 58 E B 10 M
LINHA CATERPILLAR 7D 6936	TODOS

## Jogo de Reparo Para Válvula de Retenção

JUEGO DE REPARACIÓN PARA LA VÁLVULA DE RETENCIÓN • RETENTION VALVE REPAIR KIT

Nº FARJ:

**91975-2**

CONVERSÃO PARA Nº KNORR:

**II 15 167**

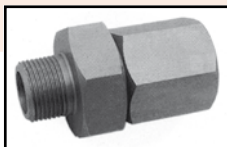

MONTADORA (Nº CONVERSÃO)	APLICAÇÃO
LINHA MBB	O 370 R / RS / RSD; O 371 U / UP / R / RS / RSD / RSL LS 1924 / 1924A / 1929 / 1932 / 1933 / 1934 / 1935 / 1941 L / LK 1214 / 1218 / 1414 / 1418 / 1519 / 1520 / 1524 / 1525 / 1618 LK 2314 / 231 / 2318 L / LS / LA / LK 1313 / 1318 / 1513 / 1516 FPN (CARA CHATA) 1214 / 1214K / 1218 / 1414 / 1414K / 1418 / 1418 K / 1714 / 1718 / 1718 K CAMINHÕES PESADOS (TODOS)
LINHA VOLVO	B 58 E B 10 M
LINHA AUTOLATINA	MICRO-ÔNIBUS (7 TON) - TODOS OS VEÍCULOS (A PARTIR DE 1991)
LINHA SCANIA	TODOS OS VEÍCULOS
LINHA AGRALE	
LINHA CATERPILLAR	

## Jogo De Reparo Para Valvula Redutora De Pressao K

JUEGO DE REPARACIÓN PARA LA VÁLVULA DE REDUCCIÓN DE PRESIÓN • REDUCTION VALVE PRESSURE REPAIR KIT

Nº FARJ:

**94575-2**

CONVERSÃO PARA Nº KNORR:

**II38212**



MONTADORA (Nº CONVERSÃO)	APLICAÇÃO
LINHA SCANIA	K114 / K124 / K94 / P114 / P124 / P94 / R114 / R124 / T114 / T124 / F94 / L94 / R112 / R164
LINHA VOLKSWAGEN	17.240 OT
LINHA IVECO (93161265)	EUROCARGO: 140 E 18 / 150 E 18 / 160 E 21 / 160 E 23 / 170 E 21 / 170 E 22 / 200 E 37 EUROTECH: 450 E 31 / 450 E 42 / 740 E 42 EUROTRAKKER: 380 E 38 / 380 T 38 / 720 E 42 STRALIS
LINHA MERCEDES BENZ	O500 R / O500 RS / O 500 RSD"

### Jogo de Reparo Para Válvula Distribuidora

JUEGO DE REPARACIÓN PARA LA VÁLVULA DISTRIBUIDORA • TRAILER CONTROL VALVE REPAIR KIT

Nº FARJ:

**92215-2**

CONVERSÃO PARA Nº KNORR:

**I 93362 / 0062**

Nº DA VÁLVULA KNORR:

**AB 2840**

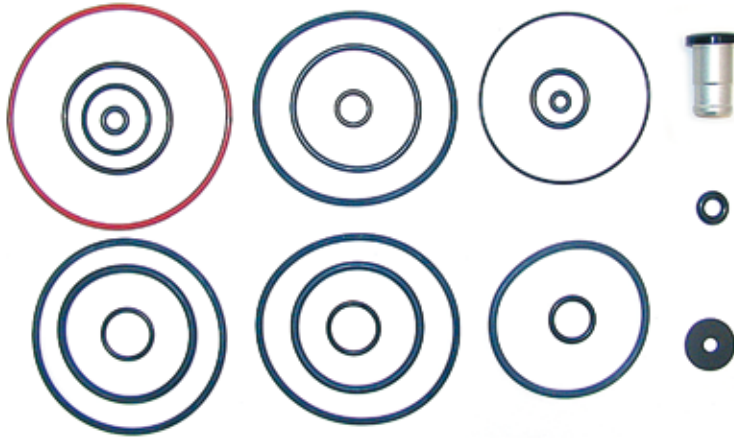

MONTADORA (Nº CONVERSÃO)	APLICAÇÃO
LINHA MERCEDES BENZ	1935
LINHA VOLVO	EDC
LINHA SCANIA	113

### Jogo de Reparo Para Válvula Distribuidora

JUEGO DE REPARACIÓN PARA LA VÁLVULA DISTRIBUIDORA • TRAILER CONTROL VALVE REPAIR KIT

Nº FARJ:

**92195-2**

CONVERSÃO PARA Nº KNORR:

**II 35270 / II 35271**

Nº DA VÁLVULA KNORR:

**AC 596 A / 597 A**

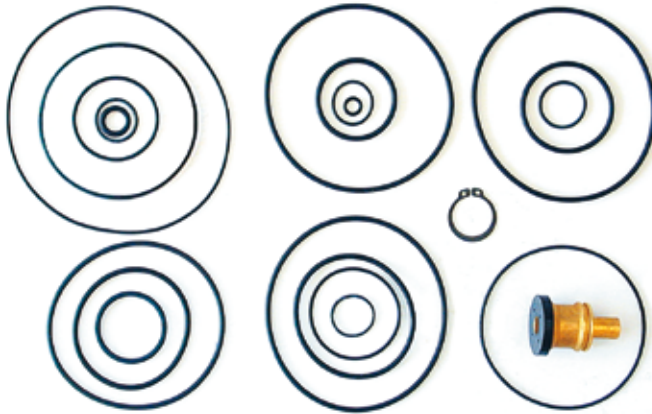

MONTADORA (Nº CONVERSÃO)	APLICAÇÃO
LINHA MERCEDES BENZ	LS 1625 / 1630 / 1632 / 1924 / 1924A / 1929 / 1932 / 1933 / 1934 / 1935 / 1938 / 1941 / 2635 / 2636
LINHA SCANIA	R114 / R124 / T114 / T124 - P94
LINHA IVECO	EURO-TRACKER MP 450 E 37 HT EUROTECH MP 450 E 37

### Jogo de Reparo Para Cilindro de Acionamento do Freio Motor

JUEGO DE REPARACIÓN PARA EL CILINDRO DE ACCIONAMIENTO DEL FRENO MOTOR • CONTROL CYLINDER REPAIR KIT

Nº FARJ:

**92275-2**

Nº do cilindro knorr:

**I 94326**

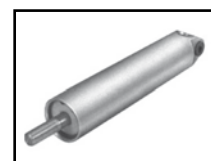
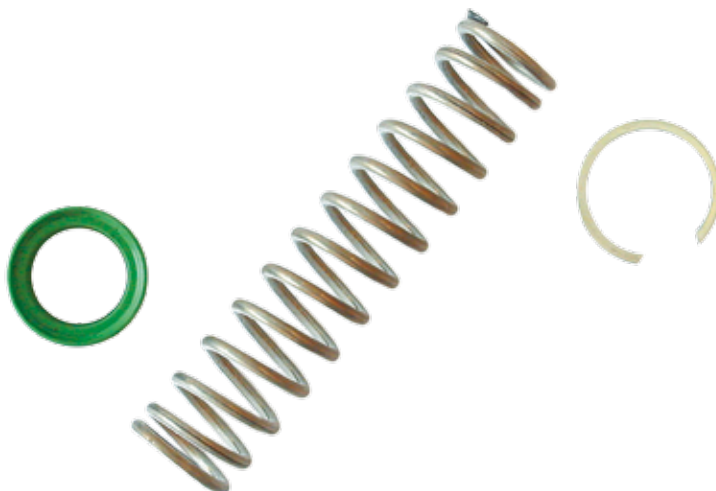

MONTADORA (Nº CONVERSÃO)	APLICAÇÃO
LINHA MERCEDES BENZ	1513 / 1520 1618 / 1620

### Jogo de Reparo Para Servo Embreagem (Midi-Servo 83mm) VW Constellation

JUEGO DE REPARACIÓN PARA EL SIERVO EMBRAGUE • CLUTCH SERVO REPAIR KIT

Nº FARJ:

**94555-2**

CONVERSÃO PARA Nº KNORR

**K 0124040062**

CONVERSÃO PARA Nº VW

**2R2 798435** (SEM RESERVATÓRIO)



MONTADORA (Nº CONVERSÃO)	APLICAÇÃO
LINHA VOLKSWAGEN	9.150 / CONSTELLATION: 13.180E / 15.180E / 17.250E / 19.320E / 24.250E / 25.370E

### Jogo de Reparo Para Servo Embreagem KVG 3264 (IVECO)

JUEGO DE REPARACIÓN PARA EL SIERVO EMBRAGUE • CLUTCH SERVO REPAIR KIT

Nº FARJ:

**94665-2**

CONVERSÃO PARA Nº KNORR:

**II 35696008**

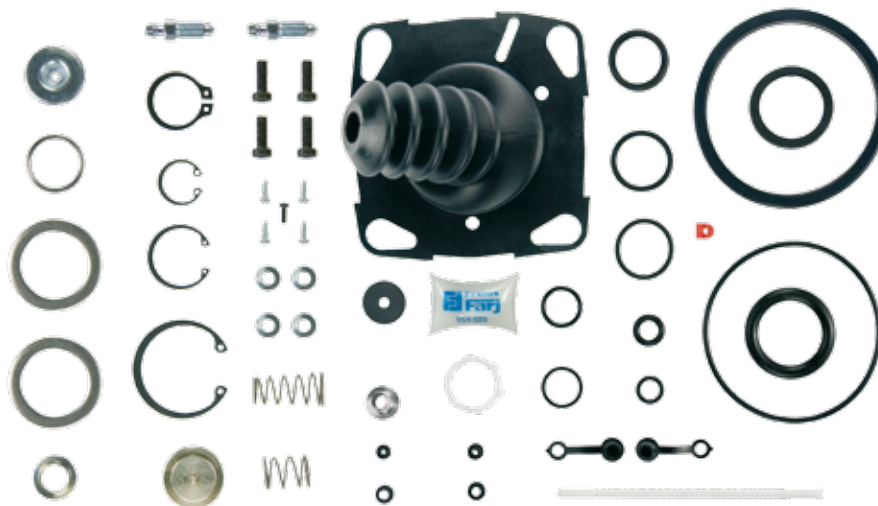

MONTADORA (Nº CONVERSÃO)	APLICAÇÃO
IVECO	EUROTECH MP 450 E 37

### Jogo de Reparo Parcial Para Servo Freio 1111/1113 (Sem Retentor Maior)

JUEGO DE REPARACIÓN PARCIAL PARA EL SERVO FRENO 1111/1113 (SIN RET. MAYOR) • BOOSTER PARTIAL REPAIR KIT

Nº FARJ:

**92085-2**



MONTADORA (Nº CONVERSÃO)	APLICAÇÃO
LINHA MBB	321 / 352 1111 / 1113 TODOS OS VEÍCULOS COM FREIO MISTO (AR E HIDRÁULICO)

## Jogo de Reparo Parcial Para Servo Freio 608 (Sem Retentor Maior)

JUEGO DE REPARACIÓN PARA EL SERVO FRENO 608 (SIN RET. MAYOR) • BOOSTER PARTIAL REPAIR KIT

Nº FARJ:  
**92095-2**

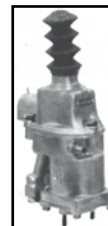
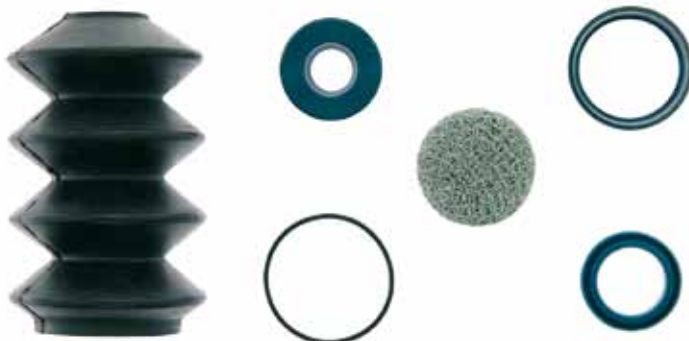

MONTADORA (Nº CONVERSÃO)	APLICAÇÃO
LINHA MBB	608 D / 608 E 708 D / 708 E

## Filtro de Ar Para Servo Freio

FILTRO DE AIRE PARA SERVO FRENO • BOOSTER AIR FILTER

Nº FARJ:  
**97855-0**

CONVERSÃO PARA Nº KNORR:  
**1 480 002 011**

CONVERSÃO PARA Nº MBB:  
**000 429 06 95**

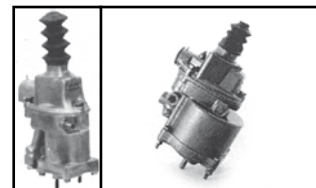
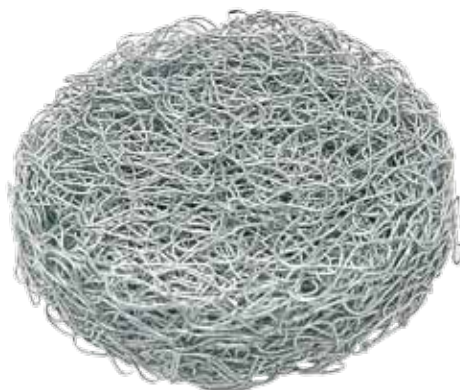

MONTADORA (Nº CONVERSÃO)	APLICAÇÃO
LINHA MERCEDES BENZ	TODOS OS VEÍCULOS COM FREIO HIDRAÚLICO 608 D/E 708 D/E

## Conjunto Para Válvula de Drenagem Automática

CONJUNTO DE LA VÁLVULA DE DRENAJE AUTOMÁTICA • COMPLETE AUTOMATIC DRAIN VALVE

Nº FARJ:  
**91325-33**

CONVERSÃO PARA Nº KNORR:  
**1 84866 / 1 93084**

CONVERSÃO PARA Nº MBB:  
**384 432 72 07**



MONTADORA (Nº CONVERSÃO)	APLICAÇÃO
LINHA MBB (384 432 72 07)	L / LK 1214 / 1218 / 1414 / 1418 / 1621 / 1514 / 1518 LA / LAK 1418 L / LB / LK 2314 / 2318 / 2323 / 2325 L 1614 / 1618 / 1625 LK 1618 LS 1625 / 1630 (CARA CHATA) / 1714 / 1718 K / 1721
LINHA SCANIA (525.749)	TODOS OS VEÍCULOS
LINHA VW (T.066.072.71)	VEÍCULOS 7 TONELADAS MICRO-ÔNIBUS
LINHA VOLVO (8 365 735)	B 58 E / B10M N / NL 10/12



### Jogo de Reparo de Componentes para Válvula Dreno Automático

JUEGO DE REPARACIÓN DE PIEZAS PARA LA VÁLVULA DE DE PRENAJE AUTOMÁTICA • DRAIN VALVE COMPONENTS REPAIR KIT

Nº FARJ:

**93545-2**

CONVERSÃO PARA Nº KNORR:

**K004447**



MONTADORA (Nº CONVERSÃO)	APLICAÇÃO
	TODOS OS VEÍCULOS EQUIPADOS COM VÁLVULA DE DRENAGEM AUTOMÁTICA I84866 E I 93084

### Jogo de Reparo Para Válvula de Drenagem Automática

JUEGO DE REPARACIÓN PARA LA VÁLVULA DE DRENAJE AUTOMÁTICA • AUTOMATIC DRAIN VALVE REPAIR KIT

Nº FARJ:

**99055-2**

CONVERSÃO PARA Nº KNORR:

**I 86230**

CONVERSÃO PARA Nº MBB:

**003 430 39 81**



MONTADORA (Nº CONVERSÃO)	APLICAÇÃO
<b>LINHA MBB (003 430 39 81)</b>	L/LK 1214/1218/1414//1418//1621/1514/1518 LA/LAK 1418/L/LB/LK 2314/2323/2318/2325 L 1614/1618/1625 LK 1618 LS 1625/1630 FPN (cara chata) 1214/1214K/1218/1414/1414K 1418/1418K/1714/1718/1718K/1721
<b>LINHA SCANIA</b>	TODOS OS VEÍCULOS
<b>LINHA VW</b>	7 TON. (MICRO-ÔNIBUS)
<b>LINHA VOLVO (6 889 574)</b>	B58/B10M N/NL 10/12

### Válvula de Escoamento de Água

VÁLVULA DE ESCURRIMENTO DE AGUA • OUTFLOW WATER VALVE

Nº FARJ:

**99125-0**

CONVERSÃO PARA Nº KNORR:

**I 85380**

CONVERSÃO PARA Nº MBB:

**000 432 22 07**



MONTADORA (Nº CONVERSÃO)	APLICAÇÃO
<b>LINHA MBB (000 432 22 07)</b>	TODOS OS VEÍCULOS

### Jogo de Reparo Completo Para o Regulador de Pressão

JUEGO DE REPARACIÓN PARA REGULADOR DE PRESIÓN • UNLOADER VALVE REPAIR KIT

Nº FARJ:

**98145-2**

CONVERSÃO PARA Nº KNORR:

**9 481 081 005**

CONVERSÃO PARA Nº MBB:

**98 345 586 07 43**

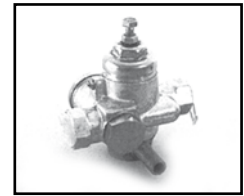

MONTADORA (Nº CONVERSÃO)	APLICAÇÃO
LINHA FIAT (504771)	H 130 / H 140 / H190
LINHA MERCEDES BENZ (98 345 586 07 43)	L / A 1111 / 1113 L / A 1313 / 1513 TODOS OS VEÍCULOS ATÉ 1979

### Jogo de Reparo para Filtro de Linha K (Tipo LA 2100)

JUEGO DE REPARACION PARA EL FILTRO DE LÍNEA • AIR FILTER VALVE REPAIR KIT

Nº FARJ:

**93715-2**

CONVERSÃO PARA Nº KNORR:

**190202**

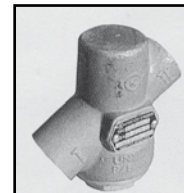
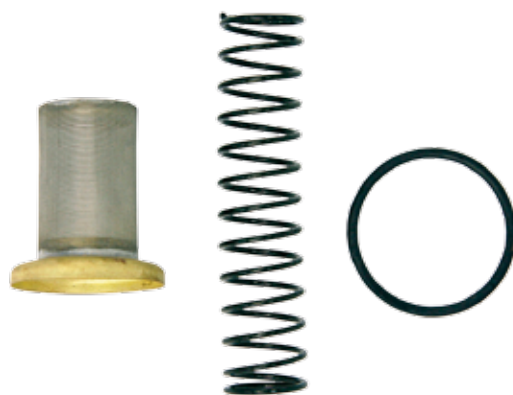

MONTADORA (Nº CONVERSÃO)	APLICAÇÃO
MBB (A0004300469)	O 370 R / RS / RSD O 371 U / UP / UG / R / RS / RSD / RSL

### Válvula Piloto (Tipo SV 3368)

JUEGO DE REPARACION PARA EL FILTRO DE LÍNEA • AIR FILTER VALVE REPAIR KIT

Nº FARJ:

**94455-88**

CONVERSÃO PARA Nº KNORR:

**1 87538**

CONVERSÃO PARA Nº MBB:

**001 260 31 57**

CONVERSÃO PARA Nº VOLVO:

**1662413**

CONVERSÃO PARA Nº ZF:

**0750132037**

**6038202003**



MONTADORA (Nº CONVERSÃO)	APLICAÇÃO
LINHA MERCEDES BENZ	1519/1924/1929/1932/1933/1934/1935/1941
LINHA VOLVO	N 10/12 - NL 10/12
LINHA ZF	CÂMBIO ZF 85 135/16S 130/16S 160

## Jogo de Reparo Para Válvula Piloto

JUEGO DE REPARACIÓN PARA LA VÁLVULA PILOTO • PILOT VALVE REPAIR KIT

Nº FARJ:

**99885-2**

CONVERSÃO PARA Nº KNORR:

**SP 705**

CONVERSÃO PARA Nº VOLVO:

**1 662 413**

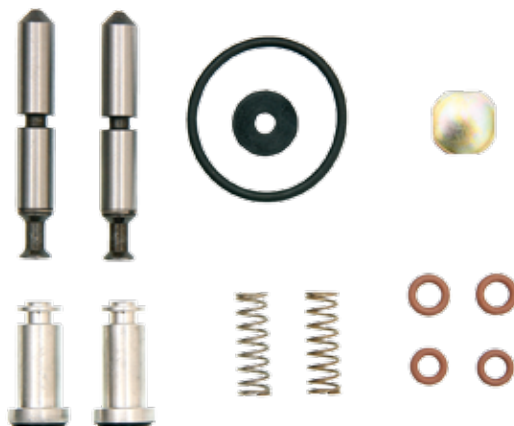
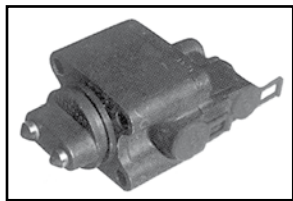

MONTADORA (Nº CONVERSÃO)	APLICAÇÃO
LINHA MERCEDES BENZ	1519/1924/1929/1932/1933/1934/1935/1941
LINHA VOLVO	N 10/12 - NL 10/12
LINHA ZF	CÂMBIO ZF 85 135/16S 130/16S 160



# *Linha Diversos*



# Índice Linha Diversos

<b>21.001.03</b>	PRATO DE ALUMÍNIO	<b>155</b>
<b>21.001.04</b>	PARAFUSO COM PORCA E ARRUELA	<b>155</b>
<b>21.001.09/A</b>	FORQUILHA DA HASTE FURO Ø 5/8" X ROSCA 5/8"	<b>153</b>
<b>21.001.09/B</b>	FORQUILHA DA HASTE FURO Ø 1/2" X ROSCA M16	<b>154</b>
<b>21.001.09/C</b>	FORQUILHA DA HASTE FURO Ø 1/2" X ROSCA 5/8"	<b>154</b>
<b>21.001.09/D</b>	FORQUILHA DA HASTE FURO Ø 5/8" X ROSCA M16"	<b>154</b>
<b>2150.01</b>	VÁLVULA RELÊ DA CARRETA TIPO RE 4 (3 SAÍDAS - ROSCA MILÍMETRO)	<b>150</b>
<b>2150.03</b>	VÁLVULA RELÊ DA CARRETA TIPO RE 4 (3 SAÍDAS - ROSCA POLEGADA)	<b>151</b>
<b>2150.RC</b>	JOGO DE REPARO COMPLETO PARA VÁLVULA RELÊ RE 4 (3 SAÍDAS)	<b>151</b>
<b>2190.05</b>	VÁLVULA DE DESCARGA RÁPIDA ROSCA 1/4 X 1/2	<b>151</b>
<b>2190.06</b>	VÁLVULA DE DESCARGA RÁPIDA ROSCA M16 X M16	<b>152</b>
<b>2190.07</b>	VÁLVULA DE DESCARGA RÁPIDA ROSCA M16 X M22	<b>152</b>
<b>2190.08</b>	VÁLVULA DE DESCARGA RÁPIDA ROSCA 3/8"	<b>152</b>
<b>91175-13</b>	CILINDRO PARA EMBREAGEM SCANIA	<b>143</b>
<b>91205-2</b>	JOGO DE REPARO PARA CILINDRO DE EMBREAGEM	<b>142</b>
<b>91355-44</b>	VÁLVULA RELÊ - ROSCAS M.16 X M.22(03) SEM SUPORTE	<b>69, 116</b>
<b>91815-0</b>	DIAFRAGMA COM ANEL TIPO 30	<b>153</b>
<b>91825-2</b>	JOGO DE REPARO PARA SERVO EMBREAGEM	<b>147</b>
<b>91845-75</b>	SERVO EMBREAGEM PARA SCANIA (ANTIGO)	<b>144</b>
<b>92105-2</b>	JOGO DE REPARO PARA VÁLVULA DE PEDAL BOSCH	<b>140</b>
<b>92125-2</b>	JOGO DE REPARO PARA O SERVO EMBREAGEM SC (MODERNO)	<b>147</b>
<b>92125-2C</b>	JOGO DE REPARO COMPLETO PARA SERVO EMBREAGEM MASTER SC 124 (COM PISTÕES)	<b>147</b>
<b>92185-2</b>	JOGO DE REPARO PARA VÁLVULA DISTRIBUIDORA	<b>156</b>
<b>92265-2</b>	JOGO DE REPARO PARA VÁLVULA DE PEDAL	<b>141</b>
<b>92295-2</b>	JOGO DE REPARO PARA COMPRESSOR HOLSET/CUMMINS	<b>135</b>
<b>92315-2</b>	JOGO DE REPARO PARA TRANSFERÊNCIA DA CAIXA DE MUDANÇA	<b>157</b>
<b>92395-2</b>	JOGO DE REPARO PARA VÁLVULA NIVELADORA	<b>137</b>
<b>92405-0</b>	VÁLVULA DE ADMISSÃO PARA NIVELADORA (MOLA FRACA)	<b>138</b>
<b>92415-0</b>	VÁLVULA DE DESCARGA PARA NIVELADORA (MOLA FORTE)	<b>139</b>
<b>92425-0</b>	ALAVANCA PARA VÁLVULA NIVELADORA	<b>137</b>
<b>92445-2</b>	JOGO DE REPARO PARCIAL PARA CAIXA PRETA	<b>134</b>
<b>92515-2</b>	JOGO DE REPARO PARA VÁLVULA DE SUSPENSÃO	<b>135</b>
<b>92535-2</b>	JOGO DE REPARO PARA REDUZIDA DA CAIXA DE MUDANÇA	<b>157</b>
<b>92625-2</b>	JOGO DE REPARO PARA VÁLVULA SOLENÓIDE (TROCA DE CAIXA)	<b>156</b>
<b>92685-66</b>	CILINDRO PARA EMBREAGEM SCANIA 112	<b>142</b>
<b>92695-2</b>	JOGO DE REPARO DA MANOPLA DO CÂMBIO	<b>156</b>
<b>92745-81</b>	CILINDRO DE EMBREAGEM PARA SCANIA 112 (COM RESERVATÓRIO)	<b>141</b>
<b>92755-0</b>	EIXO PARA ALAVANCA DA VÁLVULA NIVELADORA	<b>139</b>
<b>92765-2</b>	JOGO DE REPARO PARA ALAVANCA DA VÁLVULA NIVELADORA	<b>138</b>
<b>92775-0</b>	ALAVANCA LONGA PARA VÁLVULA NIVELADORA (250 MM)	<b>138</b>
<b>93065-2</b>	JOGO DE REPARO PARA COMPRESSOR HOLSET/CUMMINS (ANTIGO)	<b>135</b>
<b>93065-4</b>	JOGO DE REPARO PARCIAL PARA COMPRESSOR HOLSET / CUMMINS (ANTIGO)	<b>136</b>
<b>93135-22</b>	CILINDRO DE EMBREAGEM PARA VOLVO	<b>143</b>
<b>93205-0</b>	VÁLVULA DE RETENÇÃO PARA NIVELADORA BOSCH	<b>139</b>
<b>93215-2</b>	JOGO DE REPARO PARA CILINDRO DE EMBREAGEM VOLVO	<b>144</b>
<b>93355-2</b>	JOGO DE REPARO PARA VÁLVULA RELÊ	<b>140</b>
<b>93405-0</b>	FLUIDO PARA FREIO E EMBREAGEM DOT 4 (500 ML)	<b>142</b>
<b>93455-2</b>	JOGO DE REPARO PARA SERVO EMBREAGEM VOLVO EDC MOD. Ø 95 MM (1996...)	<b>149</b>
<b>93465-2</b>	JOGO DE REPARO PARA VÁLVULA ACIONAMENTO FREIO MOTOR	<b>134</b>
<b>93505-2</b>	JOGO DE REPARO PARA VÁLVULA DE PEDAL IMPORTADA K (IVECO)	<b>140</b>
<b>93515-2</b>	JOGO DE REPARO PARCIAL PARA ENGATE RÁPIDO (ROSCA M 22)	<b>160</b>
<b>93555-14</b>	SERVO EMBREAGEM PARA VOLVO MODERNO Ø95 MM (ÔNIBUS A PARTIR DE 1996)	<b>148</b>
<b>93555-80</b>	SERVO EMBREAGEM PARA VOLVO MODERNO Ø95 MM (CAMINHÃO À PARTIR DE 1996)	<b>149</b>
<b>93565-2</b>	JOGO DE REPARO PARCIAL PARA ENGATE RÁPIDO (ROSCA M 16)	<b>159</b>
<b>93615-83</b>	SERVO EMBREAGEM PARA SCANIA SÉRIE 4 (SERVO MASTER)	<b>146</b>
<b>93625-0</b>	MOLA DE EMERGÊNCIA TIPO 24 P/ CÂMARA FREIO MOLA 16/24	<b>155</b>
<b>93655-2</b>	JOGO DE REPARO PARA SERVO VOLVO Ø 100MM NH / FH / FM12	<b>150</b>
<b>93755-0</b>	CANECA DE TRANSFERÊNCIA DE CÂMBIO	<b>157</b>
<b>93775-79</b>	SERVO EMBREAGEM PARA VOLVO Ø 100MM (CÂMBIO VT 2014)	<b>149</b>
<b>93775-89</b>	SERVO EMBREAGEM PARA VOLVO Ø 100MM (CÂMBIO SR 1900) HASTE LONGA	<b>150</b>
<b>93875-2</b>	JOGO REPARO PARA VÁLVULA DUAS VIAS HALDEX 951200 (MÉTRICA)	<b>159</b>
<b>94005-2</b>	JOGO DE REPARO PARA CONSEP E DRENO AUTOMÁTICO HALDEX	<b>134</b>
<b>94015-2</b>	JOGO DE REPARO PARA VÁLVULA PILOTO	<b>160</b>
<b>94075-2</b>	JOGO DE REPARO PARA AS CÂMARAS ATUADORAS (SEM DIAFRAGMAS E DISCOS)	<b>153</b>
<b>94155-0</b>	FILTRO PARA SECADOR DE AR DA APU	<b>58, 106</b>
<b>94255-0</b>	CANECA DE TRANSFERÊNCIA (SCANIA 113/124)	<b>158</b>
<b>94265-0</b>	CANECA DA REDUZIDA (SCANIA 113/124)	<b>158</b>
<b>94285-2</b>	JOGO DE REPARO PARA CANECA DE TRANSFERÊNCIA	<b>158</b>
<b>94295-2</b>	JOGO DE REPARO PARA CANECA REDUZIDA DA CAIXA DE MUDANÇA	<b>159</b>

<b>94635-2</b>	JOGO DE REPARO PARA VÁLVULA PILOTO (PONTO NEUTRO) VOLVO	<b>160</b>
<b>94645-2</b>	JOGO DE REPARO PARA VÁLVULA PILOTO (PONTO NEUTRO) VOLVO	<b>161</b>
<b>95005-85</b>	VÁLVULA DE NIVELAMENTO TRASEIRA DIREITA	<b>136</b>
<b>95015-88</b>	VÁLVULA DE NIVELAMENTO TRASEIRA ESQUERDA	<b>137</b>
<b>97995-2</b>	JOGO DE REPARO PARA O MECANISMO DA REDUZIDA	<b>136</b>
<b>98835-2</b>	JOGO DE REPARO PARA SERVO DE EMBREAGEM IMPORTADO MARCA GRAU	<b>141</b>
<b>98885-2</b>	JOGO DE REPARO PARA SERVO EMBREAGEM SCANIA	<b>144</b>
<b>98895-2</b>	JOGO DE REPARO PARA SERVO EMBREAGEM PARA SCANIA (RABICÓ)	<b>145</b>
<b>98895-2 ESP</b>	JOGO DE REPARO PARA SERVO EMBREAGEM SCANIA COM PISTÃO HIDRAÚLICO	<b>145</b>
<b>98945-0</b>	DIAFRAGMA PARA CÂMARA TRISTOP 20/30	<b>76, 78</b>
<b>99315-2</b>	JOGO DE REPARO PARA SERVO DE EMBREAGEM VOLVO	<b>148</b>
<b>99665-2</b>	JOGO DE REPARO PARA CILINDRO DE EMBREAGEM SCANIA	<b>143</b>
<b>99715-71</b>	SERVO EMBREAGEM PARA SCANIA	<b>145</b>
<b>99715-73</b>	SERVO EMBREAGEM COM CONEXÃO 45°	<b>146</b>
<b>99735-2</b>	JOGO DE REPARO PARA SERVO EMBREAGEM SCANIA (RABICÓ - COMPLETO)	<b>146</b>
<b>99835-44</b>	SERVO EMBREAGEM VOLVO	<b>148</b>

### Jogo de Reparo para Válvula Acionamento Freio Motor

JUEGO DE REPARACION PARA LA VÁLVULA DE ACCIONAMIENTO DEL FRENO MOTOR • CONTROL VALVE REPAIR KIT

Nº FARJ

**93465-2**

Nº DA VÁLVULA VOLVO:

**20411199**

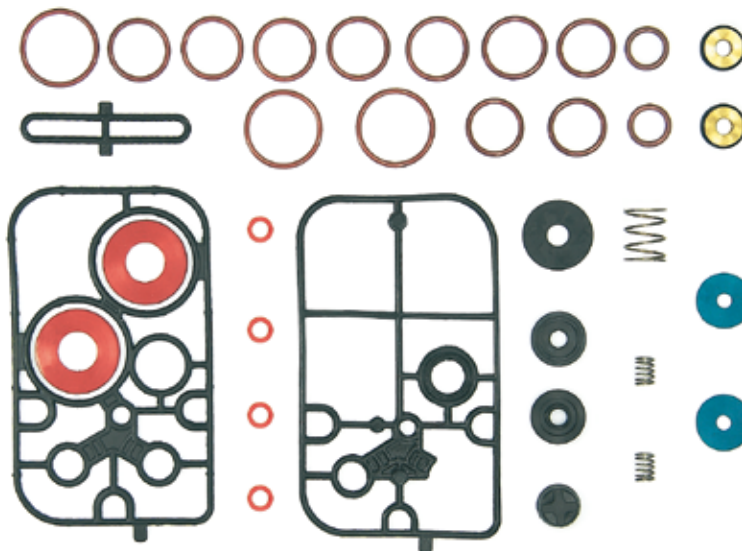

MONTADORA (Nº CONVERSÃO)	APLICAÇÃO
VOLVO (PARA VÁLV. Nº 20411199)	NH / FH ATÉ 2003

### Jogo de Reparo Parcial Para Caixa Preta

JUEGO DE REPARACIÓN PARCIAL DE LA CAJA NEGRA • BLACK BOX PARTIAL REPAIR KIT

Nº FARJ:

**92445-2**

CONVERSÃO PARA Nº HALDEX:

**78255**

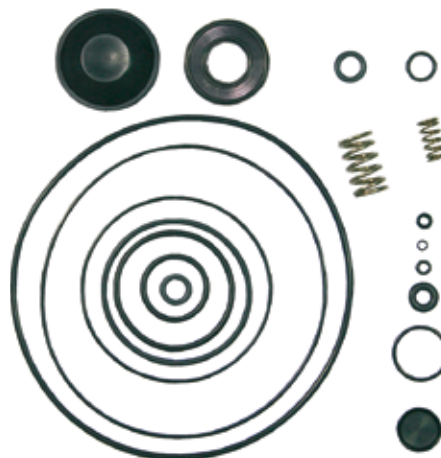

MONTADORA (Nº CONVERSÃO)	APLICAÇÃO
LINHA SCANIA	112 / 113 L 94 / L 124
LINHA VOLVO	B7 / B10 / B10M B12 / B12M

### Jogo de Reparo Para Consep e Dreno Automático Haldex

JUEGO DE REPARACIÓN PARA CONSEP E PARA LA VÁLVULA DE DRENAGE AUTOMÁTICA HALDEX • DRAIN VALVE AND CONSEP REPAIR KIT

Nº FARJ:

**94005-2**

CONVERSÃO PARA Nº HALDEX:

**B 20150**



MONTADORA (Nº CONVERSÃO)	APLICAÇÃO
LINHA SCANIA	TODOS OS ÔNIBUS E CAMINHÕES
LINHA DAIMLER-CHRYSLER	ÔNIBUS O 500 E O 400
LINHA VOLKSWAGEN	TODOS OS MICRO-ÔNIBUS E VEÍCULOS COM MOTOR ELETRÔNICO
LINHA VOLVO	TODOS OS ÔNIBUS

### Jogo de Reparo Para Válvula de Suspensão

JUEGO DE REPARACIÓN PARA LA VÁLVULA DE SUSPENSIÓN • SUSPENSION VALVE REPAIR KIT

Nº FARJ:

**92515-2**

CONV. P. Nº DA VÁLV. SCANIA:

**481 830**

CONV. P/ Nº DA VÁLV. BOSCH:

**0 501 100 027**

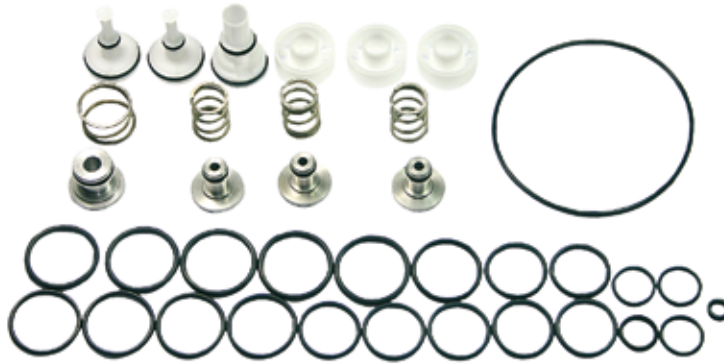

MONTADORA (Nº CONVERSÃO)	APLICAÇÃO
LINHA SCANIA	L 94 / L 124

### Jogo de Reparo Para Compressor Holset/Cummins

JUEGO DE REPARACIÓN PARA EL COMPRESOR HOLSET/CUMMINS • COMPRESSOR REPAIR KIT

Nº FARJ:

**92295-2**

CONVERSÃO PARA Nº CUMMINS:

**3355118**

CONVERSÃO PARA Nº VW:

**2 RL 198 301**

PARA COMPRESOR MODELO:

**SS 296 C / QE 296 C**

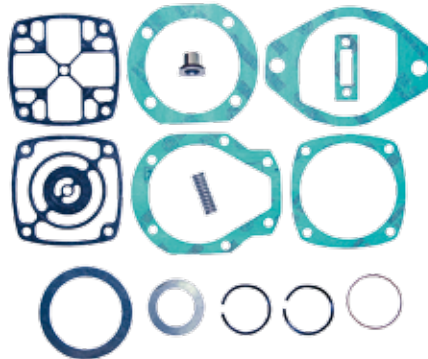

MONTADORA (Nº CONVERSÃO)	APLICAÇÃO
LINHA FORD	CARGO 2422 (... / DEZ 93) 2422 / 2425 / 2630 (6X4) 3224 / 3530 / 4030 CARGO MIXER 2422 / 2425 (6X4)
LINHA VOLKSWAGEN	14.210 / 14.220 / 16.210 / 16.220 / 16.300 24.220 (... / DEZ 93) 24.220 (6X4) 24.250 (8X4) 35.300

### Jogo de Reparo Para Compressor Holset/Cummins (Antigo)

JUEGO DE REPARACIÓN PARA EL COMPRESOR HOLSET/CUMMINS • COMPRESSOR REPAIR KIT

Nº FARJ:

**93065-2**

CONVERSÃO PARA Nº CUMMINS:

**3559552**

CONVERSÃO PARA Nº VW:

**2 RL 198 301 A**

PARA COMPRESOR MODELO:

**SS 191 / SS 296**

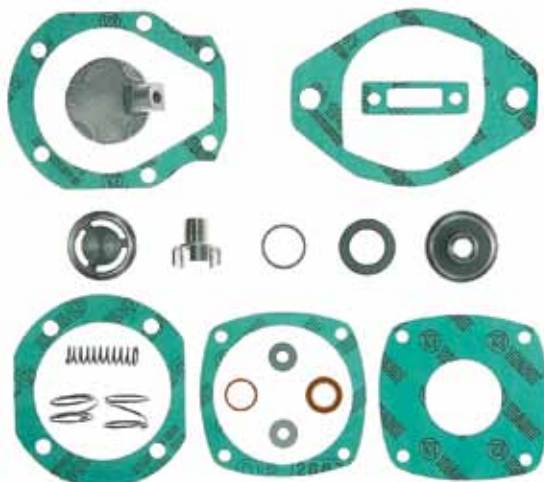

MONTADORA (Nº CONVERSÃO)	APLICAÇÃO
LINHA FORD	CARGO 8140 / 1215 / 1415 / 1422 / 1617 / 1622 12.170 BT
LINHA VOLKSWAGEN	14.170 BT 16.170 BT



### Jogo de Reparo Parcial Para Compressor Holset / Cummins (Antigo)

JUEGO DE REPARACIÓN PARCIAL PARA EL COMPRESOR HOLSET/CUMMINS • COMPRESSOR PARTIAL REPAIR KIT

Nº FARJ:

**93065-4**

CONVERSÃO PARA Nº VOLKSWAGEN:

**2 RL 198 301 A (PARCIAL)**

**P/ COMPRESSOR M**

CONVERSÃO PARA Nº CUMMINS:

**3559552 (PARCIAL)**

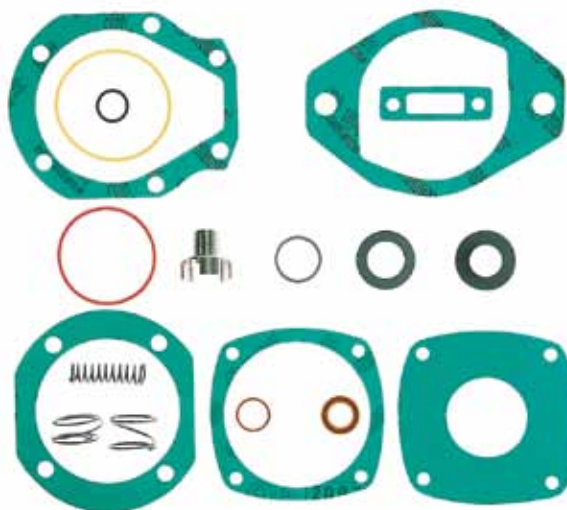

MONTADORA (Nº CONVERSÃO)	APLICAÇÃO
LINHA FORD	CARGO 8140 / 1215 / 1415 / 1422 / 1617 / 1622
LINHA VOLKSWAGEN	12.170 BT / 14.170 BT / 16.170 BT

### Jogo de Reparo Para o Mecanismo da Reduzida

JUEGO DE REPARACIÓN PARA EL MECANISMO DE LA REDUCIDA • REDUCTION CYLINDER REPAIR KIT

Nº FARJ:

**97995-2**

**(FORD)**

**97955-2**

**(VOLKSWAGEN)**



MONTADORA (Nº CONVERSÃO)	APLICAÇÃO
LINHA FORD - O-RING: 85HU4K069 B - EMBOLO: 85HU4038 A - ARRUELA: 85HU4K065 A - FELTRO: 85HU4K69 A - MOLA: 85HU4A191 A LINHA MERCEDES BENZ	TODOS OS VEÍCULOS FORD CARGO A PARTIR DE 1985 TODOS OS VEÍCULOS "F", A PARTIR DE 1985
LINHA VOLKSWAGEN - O-RING: T 12525373 - EMBOLO: T 12525371 - ARRUELA: T 12525377 - FELTRO: T 12525375 - MOLA: T 12525379	TODOS OS VEÍCULOS COM MUDANÇA DE VELOCIDADE MECÂNICA, A PARTIR DE 1985

### Válvula de Nivelamento Traseira Direita

VÁLVULA NIVELADORA • LEVELLING VALVE

Nº FARJ:

**95005-85**

CONVERSÃO PARA Nº KNORR:

**O 500 005 00**

CONVERSÃO PARA Nº MBB:

**A 000 328 21 30**



MONTADORA (Nº CONVERSÃO)	APLICAÇÃO
MERCEDES BENZ	O370 R / O370 RS / O370 RSD / O 371 R / O371 RS / O371 RSD / O371 RSL / O371 SRE / O371 U / O371 UL / O371 UP / O400 R / O400 RS / O400 RSD / O400 RSL / O400 SER / O400 UP / O400 UPA / O500 / O500 R / OH 1421L

## Válvula de Nivelamento Traseira Esquerda

VÁLVULA NIVELADORA • LEVELLING VALVE

Nº FARJ:

**95015-88**

CONVERSÃO PARA Nº KNORR:

**0 500 005 002**

CONVERSÃO PARA Nº MBB:

**A 000 328 20 30**



MONTADORA (Nº CONVERSÃO)	APLICAÇÃO
MERCEDES BENZ	O370 R / O370 RS / O370 RSD / O 371 R / O371 RS / O371 RSD / O371 RSL / O371 SRE / O371 U / O371 UL / O371 UP / O400 R / O400 RS / O400 RSD / O400 RSL / O400 SER / O400 UP / O400 UPA / O500 / O500 R / OH 1421L

## Jogo de Reparo Para Válvula Niveladora

JUEGO DE REPARACIÓN PARA LA VÁLVULA NIVELADORA • LEVELLING VALVE REPAIR KIT

Nº FARJ:

**92395-2**

CONVERSÃO PARA Nº BOSCH:

**1 507 010 007**

PARA VÁLVULA BOSCH:

**500 005 001 / 500 005 002**

**500 005 102**

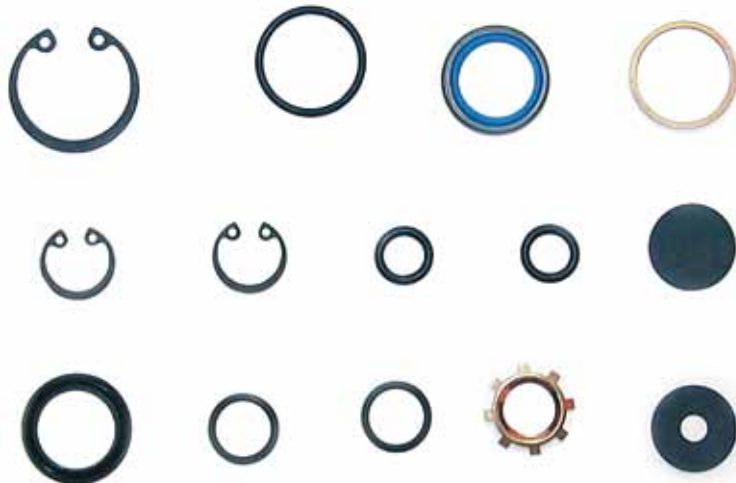

MONTADORA (Nº CONVERSÃO)	APLICAÇÃO
LINHA MERCEDES BENZ	R / RS / RSD 0 370 R / RS / RSD / RSL / SER / U / UL / UP 0371 R / RS / RSD / RSL / SER / UP / UPA 0400 OH 1421 L

## Alavanca Para Válvula Niveladora

PALANCA PARA LA VÁLVULA NIVELADORA • LEVER FOR LEVELLING VALVE

Nº FARJ:

**92425-0**

CONVERSÃO PARA Nº BOSCH:

**1 507 001 010**

CONVERSÃO PARA Nº MBB:

**000 320 01 27**

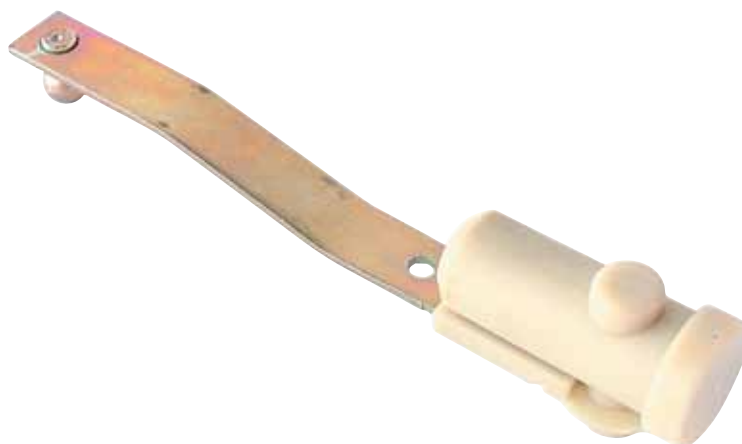

MONTADORA (Nº CONVERSÃO)	APLICAÇÃO
LINHA MERCEDES BENZ	370 / 371 0 400 OF 1620

### Alavanca Longa Para Válvula Niveladora (250 mm)

PALANCA LARGA PARA VÁLVULA NIVELADORA (250 MM) • LEVELLING VALVE LONG LEVER (250 MM)

Nº FARJ

**92775-0**

CONVERSÃO PARA  
N.º MERCEDES BENZ:  
**000 320 03 27**



MONTADORA (Nº CONVERSÃO)	APLICAÇÃO
LINHA MERCEDES BENZ	OM 366 / OH 1621

### Jogo de Reparo Para Alavanca da Válvula Niveladora

JUEGO DE REPARACIÓN DE LA PALANCA PARA LA VÁLVULA NIVELADORA • LEVELLING VALVE LEVER REPAIR KIT

Nº FARJ

**92765-2**

CONVERSÃO PARA N.º BOSCH:  
**1 507 010 010**

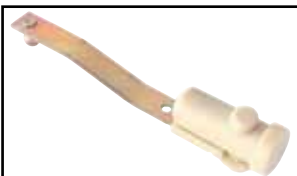

MONTADORA (Nº CONVERSÃO)	APLICAÇÃO
	R / RS / RSD O 370
	R / RS / RSD / RSL / SER / U / UL / UP O 371
LINHA MERCEDES BENZ	R / RS / RSD / RSL / SER / UP / UPA O 400
	OH 1421 L / 1621 / OM 366
	OF 1620

### Válvula de Admissão Para Niveladora (Mola Fraca)

VÁLVULA DE ADMISIÓN PARA LA VÁLVULA NIVELADORA (RESORTE FLACA) • INLET VALVE FOR LEVELLING VALVE (SOFT SPRING)

Nº FARJ:

**92405-0**

P/ MONTAGEM DA VÁLV. BOSCH Nº:

**500 005 102**

**500 005 001**

**500 005 002**



MONTADORA (Nº CONVERSÃO)	APLICAÇÃO
LINHA MERCEDES BENZ	O 370 R / RS / RSD O 371 R / RS / RSD / RSL / SER / U / UL / UP O 400 R / RS / RSD / RSL / SER / UP / UPA OH 1421 L

### Válvula de Descarga Para Niveladora (Mola Forte)

VÁLV. DE DESCARGA P/ LA VÁLVULA NIVELADORA (RESORTE FUERTE) • EXHAUST VALVE FOR LEVELLING VALVE (HARD SPRING)

Nº FARJ:

**92415-0**

PARA MONTAGEM DA VÁLV. BOSCH:

**500 005 001**

**500 005 002**

**500 005 102**



MONTADORA (Nº CONVERSÃO)	APLICAÇÃO
LINHA MERCEDES BENZ	O 370 R / RS / RSD O 371 R / RS / RSD / RSL / SER / U / UL / UP O 400 R / RS / RSD / RSL / SER / UP / UPA OH 1421 L

### Eixo Para Alavanca da Válvula Niveladora

EJE PARA PALANCA DE LA VÁLVULA NIVELADORA • LEVELLING VALVE LEVER SHAFT

Nº FARJ

**92755-0**

CONVERSÃO PARA N.º BOSCH:

**1 503 105 003**

CONVERSÃO PARA N.º M. BENZ:

**000 328 00 14**



MONTADORA (Nº CONVERSÃO)	APLICAÇÃO
LINHA MERCEDES BENZ	R / RS / RSD O 370 R / RS / RSD / RSL / SER / U / UL / UP O 371 R / RS / RSD / RSL / SER / UP / UPA O 400 OH 1421 L / OF 1620

### Válvula de Retenção Para Niveladora Bosch

VÁLVULA DE RETENCIÓN PARA NIVELADORA BOSCH • LEVELLING RETENTION VALVE

Nº FARJ

**93205-0**

CONVERSÃO PARA N.º BOSCH:

**0 500 100 006**

CONVERSÃO PARA N.º MERCEDES BENZ:

**000 327 21 25**



MONTADORA (Nº CONVERSÃO)	APLICAÇÃO
LINHA MERCEDES BENZ	O 370 R / RS / RSD O 371 R / RS / RSD / RSL / SER / U / UL / UP O 400 R / RS / RSD / RSL / SER / UP / UPA OH 1421 L / 1621 / OM 366 OF 1620



### Jogo de Reparo Para Válvula de Pedal Bosch

JUEGO DE REPARACIÓN PARA LA VÁLVULA DE PEDAL BOSCH FOOT • BRAKE VALVE REPAIR KIT

Nº FARJ:

**92105-2**

Nº DA VÁLVULA SCANIA:

**1 324 664**



MONTADORA (Nº CONVERSÃO)	APLICAÇÃO
LINHA SCANIA	TODOS OS VEÍCULOS A PARTIR DE 2000

### Jogo de Reparo para Válvula de Pedal Importada K (Iveco)

JUEGO DE REPARACIÓN PARA LA VÁLVULA DE PEDAL • FOOT BRAKE VALVE REPAIR KIT

Nº FARJ

**93505-2**

CONVERSÃO PARA Nº IVECO:

**931 617 13**

**120 E 15**

**160 E 21**

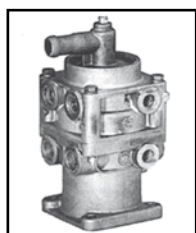

MONTADORA (Nº CONVERSÃO)	APLICAÇÃO
IVECO (93161713, 120E15, 16E21)	EUROCARGO / EUROTECH / EUROTRACKER

### Jogo de Reparo Para Válvula Relê

JUEGO DE REPARACIÓN PARA LA VÁLVULA RELE • RELAY VALVE REPAIR KIT

Nº FARJ:

**93355-2**

REPARO PARA VÁLVULA VOLVO Nº:

**1 082 666**

REPARO PARA VÁLVULA BOSCH Nº:

**0 481 026 019**



MONTADORA (Nº CONVERSÃO)	APLICAÇÃO
LINHA VOLVO	EDC FM NH

### Jogo de Reparo Para Válvula de Pedal

JUEGO DE REPARACIÓN PARA LA VÁLVULA DE PEDAL • FOOT BRAKE VALVE REPAIR KIT

Nº FARJ:

**92265-2**

CONVERSÃO PARA Nº BOSCH:

**1 487 010 060**

PARA VÁLVULA BOSCH Nº:

**0 481 064 103**

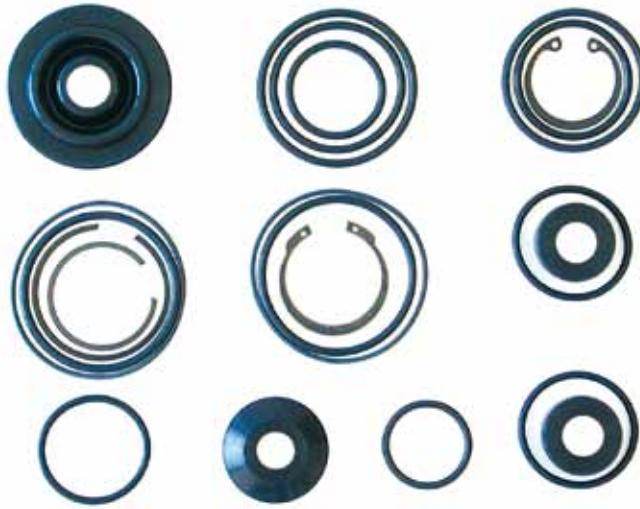

MONTADORA (Nº CONVERSÃO)	APLICAÇÃO
LINHA MERCEDES BENZ	1620 / 1621

### Jogo de Reparo Para Servo de Embreagem Importado Marca Grau

JUEGO DE REPARACIÓN PARA EL SERVO EMBRAGUE IMPORTADO MARCA GRAU • CLUTCH SERVO REPAIR KIT

Nº FARJ:

**98835-2**

CONVERSÃO PARA Nº MBB:

**000 290 21 12**

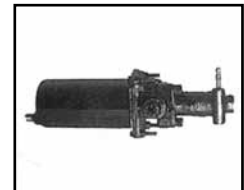

MONTADORA (Nº CONVERSÃO)	APLICAÇÃO
LINHA MBB (000 290 21 12)	1318/1620

### Cilindro de Embreagem Para Scania 112 (Com Reservatório)

CILINDRO DE EMBRAGUE PARA SCANIA 112 (CON DEPÓSITO DE ACEITE) SCANIA 112 • HYDRAULIC CLUTCH CYLINDER (WITH FEED TANK)

Nº FARJ:

**92745-81**

CONVERSÃO PARA N.º BOSCH:

**225 0105**

CONVERSÃO PARA N.º SCANIA:

**537 194**



MONTADORA (Nº CONVERSÃO)	APLICAÇÃO
LINHA SCANIA	112 (À PARTIR DE 1981)

## Cilindro Para Embreagem Scania 112

CILINDRO EMBRAGUE SCANIA 112 • HIDRAULIC CLUTCH CYLINDER

Nº FARJ:

**92685-66**

CONVERSÃO PARA Nº BOSCH:

**225 0105**

CONVERSÃO PARA Nº SCANIA:

**537 194**



MONTADORA (Nº CONVERSÃO)	APLICAÇÃO
LINHA SCANIA	112 (À PARTIR DE 1981)

## Jogo de Reparo Para Cilindro de Embreagem

JUEGO DE REPARACIÓN PARA EL CILINDRO EMBRAGUE HYDRAULIC • CLUTCH CYLINDER REPAIR KIT

Nº FARJ:

**91205-2**

CONVERSÃO PARA Nº BOSH:

**225.4111**

CONVERSÃO PARA Nº SCANIA:

**538.919**

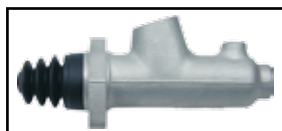

MONTADORA (Nº CONVERSÃO)	APLICAÇÃO
LINHA SCANIA	112 (A PARTIR DE 1981)

## Fluido Para Freio e Embreagem DOT 4 (500 ml)

ACEITE PARA FRENO Y EMBRAGUE DOT 4 (500 ML) DOT 4 • BRAKE AND CLUTCH FLUID (500 ML)

Nº FARJ

**93405-0**

ATENDE ÀS NORMAS:

**ABNT NBR 9292 TIPO 4**

**SAE J 1704 E**

**FMVSS 116 DOT 4**



MONTADORA (Nº CONVERSÃO)	APLICAÇÃO
	TODOS OS TIPOS DE VEÍCULOS LEVES E PESADOS

### Cilindro Para Embreagem Scania

CONJUNTO DEL CILINDRO EMBRAGUE SCANIA • COMPLETE HIDRAULIC CLUTCH CYLINDER

Nº FARJ:

**91175-13**

CONVERSÃO PARA Nº SCANIA:

**1 358 801**

**1 361 136**



MONTADORA (Nº CONVERSÃO)	APLICAÇÃO
LINHA SCANIA	113 ATÉ 98

### Jogo de Reparo Para Cilindro de Embreagem Scania

JUEGO DE REPARACIÓN PARA EL CILINDRO EMBRAGUE SCANIA • HYDRAULIC CLUTCH CYLINDER REPAIR KIT

Nº FARJ:

**99665-2**

CONVERSÃO PARA Nº SCANIA:

**550 464**

**550 462**

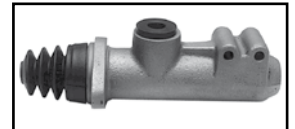

MONTADORA (Nº CONVERSÃO)	APLICAÇÃO
LINHA SCANIA	113 ATÉ 98

### Cilindro de Embreagem Para Volvo

CILINDRO DE EMBRAGUE PARA VOLVO • HYDRAULIC CLUTCH CYLINDER (VOLVO)

Nº FARJ:

**93135-22**

CONVERSÃO PARA N.º VOLVO:

**8620460 / 8126730**



MONTADORA (Nº CONVERSÃO)	APLICAÇÃO
LINHA VOLVO	N 10 / NL 10 / NL 12 (1982 À 1999)



### Jogo de Reparo Para Cilindro de Embreagem Volvo

JUEGO DE REPARACIÓN PARA EL CILINDRO EMBRAGUE VOLVO • HYDRAULIC CLUTCH CILINDER REPAIR KIT

Nº FARJ

**93215-2**

CONVERSÃO PARA N.º VOLVO:

**273660**

**8127721**



MONTADORA (Nº CONVERSÃO)	APLICAÇÃO
LINHA VOLVO	N10 / NL10 / NL12 (1982 ATÉ 1999)

### Servo Embreagem Para Scania (Antigo)

CONJUNTO PARA EL SERVO EMBRAGUE SCANIA (ANTIGUO) • COMPLETE CLUTCH SERVO

Nº FARJ:

**91845-75**

CONVERSÃO PARA N.º SCANIA:

**360 717**



MONTADORA (Nº CONVERSÃO)	APLICAÇÃO
LINHA SCANIA (360 717)	111 / 112 (ATÉ 1989)

### Jogo de Reparo Para Servo Embreagem Scania

JUEGO DE REPARACIÓN PARA EL SERVO EMBRAGUE SCANIA • CLUTCH SERVO REPAIR KIT

Nº FARJ:

**98885-2**

CONVERSÃO PARA N.º SCANIA:

**550453**

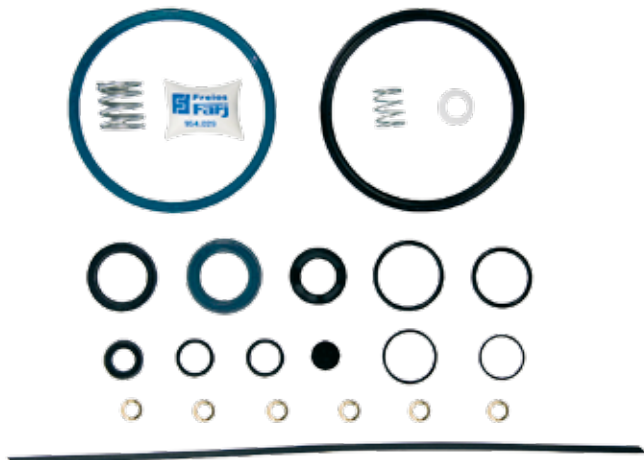
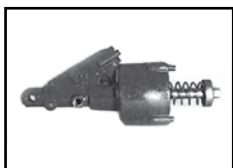

MONTADORA (Nº CONVERSÃO)	APLICAÇÃO
LINHA SCANIA (550 453)	111/112 (.../89)

## Servo Embreagem Para Scania

CONJUNTO SERVO EMBRAGUE PARA SCANIA • COMPLETE CLUTCH SERVO

Nº FARJ:

**99715-71**

CONVERSÃO PARA Nº SCANIA:

**371.612**

**1.331.770**



MONTADORA (Nº CONVERSÃO)	APLICAÇÃO
LINHA SCANIA	112/113 (89 A ATUAL)

## Jogo de Reparo Para Servo Embreagem Scania (Rabicó)

JUEGO DE REPARACIÓN PARA EL SERVO EMBRAGUE SCANIA • CLUTCH SERVO REPAIR KIT

Nº FARJ:

**98895-2**

CONVERSÃO PARA Nº SCANIA:

**550455**



MONTADORA (Nº CONVERSÃO)	APLICAÇÃO
LINHA SCANIA (550 455 / 1 336 159)	112 / 113 (89/ATUAL)

## Jogo de Reparo Para Servo Embreagem Scania Com Pistão Hidráulico

JUEGO DE REPARACIÓN PARA EL SIERVO EMBRAGUE CON PISTÓN HIDRÁULICO • CLUTCH SERVO REPAIR KIT WITH HYDRAULIC PISTON

Nº FARJ:

**98895-2 ESP**

CONVERSÃO PARA Nº SCANIA:

**550 455**



MONTADORA (Nº CONVERSÃO)	APLICAÇÃO
LINHA SCANIA	112 / 133 (89 / ATUAL)

### Jogo de Reparo Para Servo Embreagem Scania (Rabicó - Completo)

JUEGO DE REPARACIÓN PARA EL SERVO EMBRAGUE SCANIA (MODERNO) • CLUTCH SERVO COMPLETE REPAIR KIT

Nº FARJ:

**99735-2**

CONVERSÃO PARA Nº SCANIA:

**550 465**

**1 336 159**

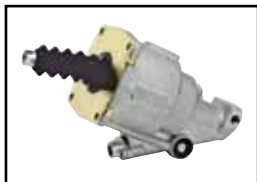

MONTADORA (Nº CONVERSÃO)	APLICAÇÃO
LINHA SCANIA	112/113 (89 A ATUAL)

### Servo Embreagem com Conexão 45º

SERVO EMBRAGUE PARA SCANIA • CLUTH SERVO

Nº FARJ:

**99715-73**

CONVERSÃO PARA Nº SCANIA:

**1 337 966**



MONTADORA (Nº CONVERSÃO)	APLICAÇÃO
LINHA SCANIA	112 /113 (1989 A ATUAL)

### Servo Embreagem para Scania Série 4 (Servo Master)

SERVO EMBRAGUE PARA SCANIA SERIE 4 • CLUTCH SERVO

Nº FARJ

**93615-83**

CONVERSÃO PARA Nº SCANIA:

**1 421 186**

**1 153 717**



MONTADORA (Nº CONVERSÃO)	APLICAÇÃO
SCANIA ( 1421186 / 1513717) KONGSBERG (625359AM)	ÔNIBUS: F 94 / K94 / K 94 IB / K 124 EB / K 124 IB / L 94 UB / L 94 IB (TODOS À PARTIR DE 1998) CAMINHÃO: P94 / P94 CB / P94 DB / P 114 / P 124 CA / P 124 CB / R 114, 124, 164 / T 114, 124 (TODOS À PARTIR DE 1998)

**Jogo de Reparo Para o Servo Embreagem SC (Moderno)**  
 JUEGO DE REPARACIÓN PARA EL SERVO EMBRAGUE SC (MODERNO) • CLUTCH SERVO REPAIR KIT

N.º FARJ: **92125-2**  
 CONVERSÃO PARA N.º SCANIA: **1 484 715**  
 CONVERSÃO PARA N.º KONGSBERG: **628131 AM**

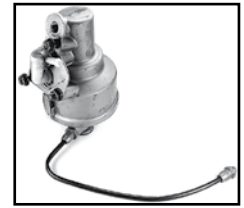
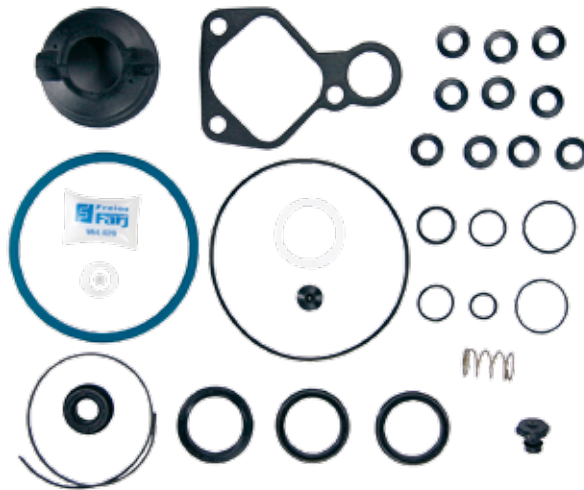

MONTADORA (Nº CONVERSÃO)	APLICAÇÃO
LINHA SCANIA	114 / 124

**Jogo de Reparo Completo Para Servo Embreagem Master SC 124 (Com Pistões)**  
 JUEGO DE REPARACIÓN PARA EL SERVO EMBRAGUE SC (MODERNO) CON PISTONS • CLUTCH SERVO REPAIR KIT (WITH PISTONS)

N.º FARJ: **92125-2C**  
 CONVERSÃO PARA N.º SCANIA: **1 484 715**  
 CONVERSÃO PARA N.º KONGSBERG: **628 131 AM**

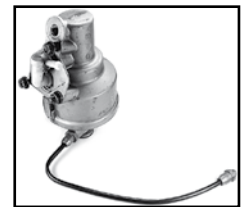
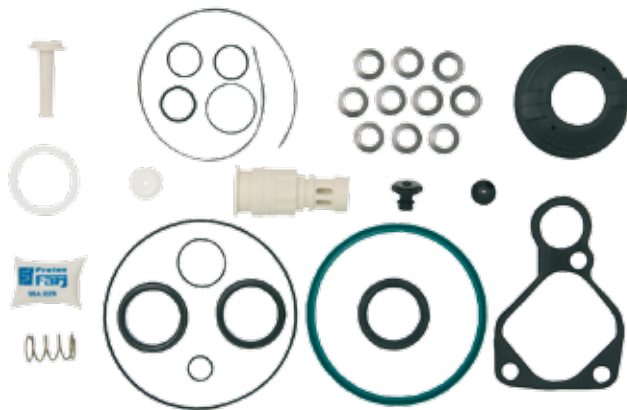

MONTADORA (Nº CONVERSÃO)	APLICAÇÃO
LINHA SCANIA	114 / 124

**Jogo de Reparo Para Servo Embreagem**  
 JUEGO DE REPARACIÓN PARA EL SERVO EMBRAGUE • CLUTCH SERVO REPAIR KIT

N.º FARJ: **91825-2**  
 CONVERSÃO PARA N.º VOLVO: **3 094 550**  
**3 093 100**  
 CONVERSÃO PARA N.º KONGSBERG: **6 27 182 AN**

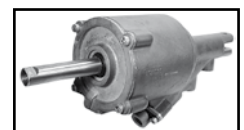

MONTADORA (Nº CONVERSÃO)	APLICAÇÃO
LINHA VOLVO (3 094 550)	EDC / FH / NH



## Servo Embreagem Volvo

CONJUNTO PARA EL SERVO EMBRAGUE PARA VOLVO • COMPLETE CLUTCH SERVO

Nº FARJ:

**99835-44**

CONVERSÃO PARA Nº VOLVO:

**1 673 067**

**1 655 639**



MONTADORA (Nº CONVERSÃO)	APLICAÇÃO
LINHA VOLVO	TODOS (ATÉ DEZ. 1995)

## Jogo de Reparo Para Servo de Embreagem Volvo

JUEGO DE REPARACIÓN PARA EL SERVO EMBRAGUE VOLVO • CLUTCH SERVO REPAIR KIT

Nº FARJ:

**99315-2**

CONVERSÃO PARA Nº VOLVO:

**271 194**

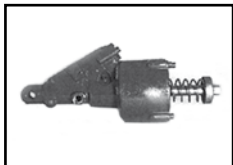

MONTADORA (Nº CONVERSÃO)	APLICAÇÃO
LINHA VOLVO (271 194)	TODOS OS VEÍCULOS (ATÉ DEZ. 1995)

## Servo Embreagem para Volvo Moderno Ø95 mm (ônibus a partir de 1996)

SERVO EMBRAGUE Ø 95 MM (AUTOBÚS) • CLUTCH SERVO Ø 95 MM (BUS)

Nº FARJ

**93555-14**

CONVERSÃO PARA Nº VOLVO:

**1 671 953**



MONTADORA (Nº CONVERSÃO)	APLICAÇÃO
VOLVO - ÔNIBUS (1671953)	B-7R A PARTIR DE 1996 / B-10R A PARTIR DE 1996 / B-10M EDC A PARTIR DE 1996 / B-12 B SW / B-12B A PARTIR DE 1996 / B-12R A PARTIR DE 1996 / B-58 A PARTIR DE 1996 (CÂMBIO KFD-717)

**Servo Embreagem para Volvo Moderno Ø95 mm (caminhão à partir de 1996)**

SERVO EMBRAGUE Ø 95 MM (CAMIÓN) • CLUTCH SERVO Ø 95 MM (TRUCK)

Nº FARJ

**93555-80**

CONVERSÃO PARA Nº VOLVO:

**1 069 205**

**1 521 371**

**1 668 501**



MONTADORA (Nº CONVERSÃO)	APLICAÇÃO
VOLVO - CAMINHÃO (1069205)	FH-12 A PARTIR DE 1996 (CÂMBIO KFD-717); FM-12 A PARTIR DE 1996 (CÂMBIO KFD-717); N-10 APÓS 1996; NL-10 APÓS 1996; EDC NL-10 (CHASSIS 666515 EM DIANTE - CÂMBIO KFD-717); N-12 APÓS 1996; NL-12 APÓS 1996; EDC NL-12 (CHASSIS 666515 EM DIANTE - CÂMBIO KFD-717); NH A PARTIR DE 1996 (CÂMBIO KFD-717)

**Jogo de Reparo Para Servo Embreagem Volvo EDC Mod. Ø 95 mm (1996...)**

JUEGO DE REPARACIÓN PARA EL SERVO EMBRAGUE Ø 95 MM • CLUTCH SERVO REPAIR KIT Ø 95 MM

Nº FARJ

**93455-2**

CONVERSÃO PARA Nº VOLVO

**3 093 100**

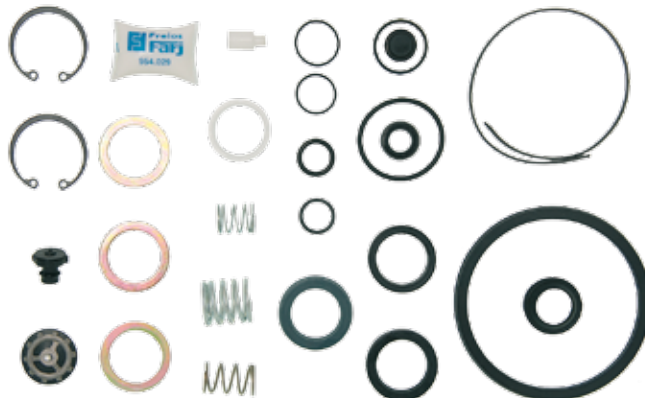

MONTADORA (Nº CONVERSÃO)	APLICAÇÃO
VOLVO - ÔNIBUS (3093100)	B-7 R A PARTIR DE 1996; B-10 A PARTIR DE 1996; B-10 M EDC A PARTIR DE 1996; B12 B SW; B-12 A PARTIR DE 1996; B-12 A PARTIR DE 1996; B-58 A PARTIR DE 1996 (CÂMBIO KFD-717)
VOLVO - CAMINHÃO (3093100)	FH-12 A PARTIR DE 1996 (CÂMBIO KFD-717); FM-12 A PARTIR DE 1996 (CÂMBIO;KFD-717); N-10 APÓS 1996; NL-10 APÓS 1996; EDC NL-10 (CHASSIS 666515 EM DIANTE - CÂMBIO KFD); N- APÓS 1996; NL-12 APÓS 1996; EDC NL-12 (CHASSIS 666515 EM DIANTE - CÂMBIO KFD-717); NH A PARTIR DE 1996 (CÂMBIO KFD-717)

**Servo Embreagem Para Volvo Ø 100mm (Câmbio VT 2014)**

SERVO EMBRAGUE PARA VOLVO Ø 100MM (CAMBIO VT 2014) • CLUTCH SERVO FOR VOLVO Ø 100MM (EXCHANGE VT 2014)

Nº FARJ:

**93775-79**

CONVERSÃO PARA Nº VOLVO:

**8171720**

CONVERSÃO PARA Nº KONGSBERG:

**929 276 AM**



MONTADORA (Nº CONVERSÃO)	APLICAÇÃO
LINHA VOLVO	FH / FM / NH 12 / FH 12 - CÂMBIO VT 2014 (A PARTIR DE 2001)

www.farj.com.br



Linha Diversos

### Servo Embreagem Para Volvo Ø 100mm (Câmbio SR 1900) Haste Longa

SERVO EMBRAGUE PARA VOLVO Ø 100MM (CAMBIO SR 1900) - ANCHA LONGA • CLUTCH SERVO FOR VOLVO Ø 100MM (EXCHANGE SR 1900)

Nº FARJ:

**93775-89**

CONVERSÃO PARA Nº VOLVO:

**817 172 1**

CONVERSÃO PARA Nº KONGSBERG:

**629 277 AM**



MONTADORA (Nº CONVERSÃO)	APLICAÇÃO
LINHA VOLVO	FH / FM / NH 12 / FH 12 - CÂMBIO SR 1900 (ATÉ JULHO DE 2001)

### Jogo de Reparo para Servo Volvo Ø 100mm NH / FH / FM12

JUEGO DE REPARACIÓN PARA EL SERVO EMBRAGUE Ø 100 MM • CLUTCH SERVO REPAIR KIT Ø 100 MM

Nº FARJ

**93655-2**

CONVERSÃO PARA Nº VOLVO:

**3 093 098**

**3 102 142**

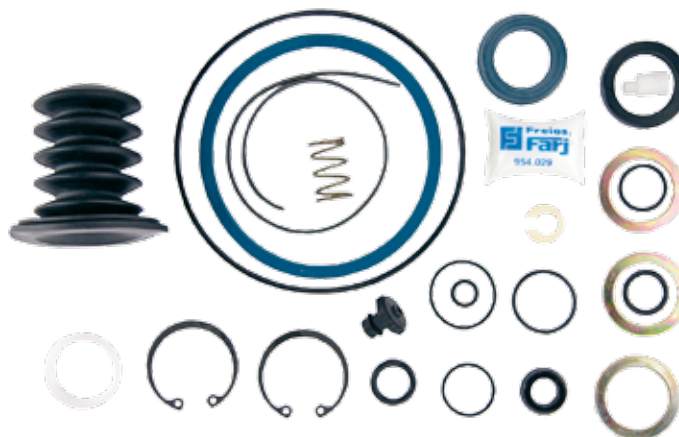

MONTADORA (Nº CONVERSÃO)	APLICAÇÃO
VOLVO (3093098 E 85102142)	FH, FM / NH 12 / FH 12 / FM 12 - CÂMBIO VT 2014 - Á PARTIR AGOSTO/2001

### Válvula Relê da Carreta Tipo RE 4 (3 Saídas - Rosca Milímetro)

VÁLVULA RELE RE-4 (CON 3 SALIDAS - MILIMETRO • RE-4 RELAY VALVE (3 EXITS - MILLIMETER THREAD)

Nº FARJ

**2150.01**



MONTADORA (Nº CONVERSÃO)	APLICAÇÃO
MASTER: 950.100	CARRETAS/REBOQUES/SEMI-REBOQUES/3º EIXOS/CAMINHÕES

### Válvula Relê da Carreta Tipo RE 4 (3 Saídas - Rosca Polegada)

VÁLVULA RELE RE-4 (CON 3 SALIDAS - POLEGADA) • RE-4 RELAY VALVE (3 EXITS - INCH THREAD)

Nº FARJ  
**2150.03**



MONTADORA (Nº CONVERSÃO)	APLICAÇÃO
MASTER: 951.400	CARRETAS/REBOQUES/SEMI-REBOQUES/3º EIXOS/CAMINHÕES

### Jogo de Reparo Completo Para Válvula Relê RE 4 (3 Saídas)

JUEGO DE REPARACIÓN COMPLETO PARA LA VÁLVULA RELE RE-4 • RE-4 RELAY VALVE (3 EXITS) COMPLETE REPAIR KIT

Nº FARJ  
**2150.RC**



MONTADORA (Nº CONVERSÃO)	APLICAÇÃO
MASTER: 950.200	CARRETAS/REBOQUES/SEMI-REBOQUES/3º EIXOS/CAMINHÕES

### Válvula de Descarga Rápida Rosca 1/4 X 1/2

VÁLVULA DESCARGA RÁPIDA - 1/4" X 1/2" • QUICK RELEASE VALVE (1/4" X 1/2")

Nº FARJ  
**2190.05**



MONTADORA (Nº CONVERSÃO)	APLICAÇÃO
MASTER: 890.300	CARRETAS/REBOQUES/SEMI-REBOQUES/3º EIXOS/CAMINHÕES



### Válvula de Descarga Rápida Rosca M16 X M16

VÁLVULA DE DESCARGA RÁPIDA - M16 X M16 • QUICK RELEASE VALVE (M16 X M16)

Nº FARJ

**2190.06**



MONTADORA (Nº CONVERSÃO)	APLICAÇÃO
MASTER: 972.800	CARRETAS/REBOQUES/SEMI-REBOQUES/3º EIXOS/CAMINHÕES

### Válvula de Descarga Rápida Rosca M16 X M22

VÁLVULA DE DESCARGA RÁPIDA - M16 X M22 • QUICK RELEASE VALVE (M16 X M22)

Nº FARJ

**2190.07**



MONTADORA (Nº CONVERSÃO)	APLICAÇÃO
MASTER: 971.500	CARRETAS/REBOQUES/SEMI-REBOQUES/3º EIXOS/CAMINHÕES

### Válvula de Descarga Rápida Rosca 3/8"

VÁLVULA DE DESCARGA RÁPIDA - 3/8" • QUICK RELEASE VALVE (3/8")

Nº FARJ

**2190.08**



MONTADORA (Nº CONVERSÃO)	APLICAÇÃO
	CARRETAS/REBOQUES/SEMI-REBOQUES/3º EIXOS/CAMINHÕES

**Jogo de Reparo Para as Câmaras Atuadoras (Sem Diafragmas e Discos)**

JUEGO DE REPARACIÓN P/LA CÁMARA SPRING BRAKE - SIN DIAFRAGMAS Y DISCOS • SPRING BRAKE ACTUATOR REPAIR KIT (WITHOUT DIAPHRAGMS AND DISCS)

Nº FARJ:  
**94075-2**



MONTADORA (Nº CONVERSÃO)	APLICAÇÃO
LINHA VOLKSWAGEN	11.130 / 11.140 / 12.140 / 13.130
LINHA FORD	CARGO C-11 / C-12 / C-13 / C-14 / C-15 / C-16 F 7000 / FT 7000 F 12000 / F 19000
LINHA FIAT	140

**Diafragma Com Anel Tipo 30**

DIAFRAGMA CON ANILLO TIPO 30 • SPRING BRAKE ACTUATOR SPECIAL DIAPHRAGM (TYPE 30)

Nº FARJ:  
**91815-0**

CONVERSÃO PARA Nº MASTER:  
**TJG 607.957 A**

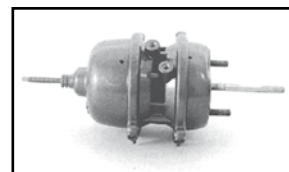

MONTADORA (Nº CONVERSÃO)	APLICAÇÃO
LINHA VOLKSWAGEN	11.130 / 11.140 / 12.140 / 13.130 / 13.210 / 14.140 / 14.210 / 14.150 / 14.170 / 14.220 / 16.170 / 16.210 / 16.220 / 24.220 / 24.250 / 35.300
LINHA FORD	CARGO C-11 / C-12 / C-13 / C-14 / C-15 / C-16 F 7000 / FT 7000 F 12000 / F 19000
LINHA FIAT	140

**Forquilha da Haste Furo Ø 5/8" X Rosca 5/8"**

HORQUILLA DE LA ASTA (Ø 5/8" X ROSCA 5/8") • ROD'S FORK (Ø 5/8" X 5/8")

Nº FARJ  
**21.001.09/A**



MONTADORA (Nº CONVERSÃO)	APLICAÇÃO
BOECHAT: 6116	CÂMARAS DIANTEIRAS E TRASEIRAS

### Forquilha da Haste Furo Ø 1/2" X Rosca M16

HORQUILLA DE LA ASTA (Ø 1/2" X ROSCA M16) • ROD'S FORK (Ø 1/2" X M16)

Nº FARJ

21.001.09/B



MONTADORA (Nº CONVERSÃO)	APLICAÇÃO
BOECHAT: 6114 MASTER: 1245T 1008	CÂMARAS DIANTEIRAS E TRASEIRAS

### Forquilha da Haste Furo Ø 1/2" X Rosca 5/8"

HORQUILLA DE LA ASTA (Ø 1/2" X ROSCA 5/8") • ROD'S FORK (Ø 1/2" X 5/8")

Nº FARJ

21.001.09/C



MONTADORA (Nº CONVERSÃO)	APLICAÇÃO
BOECHAT: 6115 MASTER: 12458 1007	CÂMARAS DIANTEIRAS E TRASEIRAS

### Forquilha da Haste Furo Ø 5/8" X Rosca M16"

HORQUILLA DE LA ASTA (Ø 5/8" X ROSCA M16) • ROD'S FORK (Ø 5/8" X M16)

Nº FARJ

21.001.09/D



MONTADORA (Nº CONVERSÃO)	APLICAÇÃO
BOECHAT: 6113	CÂMARAS DIANTEIRAS E TRASEIRAS

**Parafuso Com Porca e Arruela**

JUEGO DE TORNILLO DESATUADOR PARA LA CÁMARA DUPLO DIAFRAGAMA • SPRING BRAKE DESACTUATING SCREW REPAIR KIT

Nº FARJ  
**21.001.04**

MONTADORA (Nº CONVERSÃO)	APLICAÇÃO
	CAMARAS FREIO MOLA 24/30 E 30/30

**Prato de Alumínio**

DISCO DE ACCIONAMIENTO PARA LA CÁMARA DE EMERGENCIA • SPRING BRAKE EMERGENCY CYLINDER DISC

Nº FARJ  
**21.001.03**

MONTADORA (Nº CONVERSÃO)	APLICAÇÃO
	CÂMARAS FREIO MOLA 24/30 E 30/30 COM TAMPA DE EMERGÊNCIA DE AÇO

**Mola de Emergência Tipo 24 p/ Câmara Freio Mola 16/24**

RESORTE PARA LA CÁMARA DE FRENO 16/24 • 16/24 BRAKE CILINDER MAIN SPRING

Nº FARJ  
**93625-0**

MONTADORA (Nº CONVERSÃO)	APLICAÇÃO
VOLKSWAGEN (TJG607953)	8.140 ATÉ 9.150
FORD	FORD CARGO 814



### Jogo de Reparo Para Válvula Solenóide (Troca de Caixa)

JUEGO DE REPARACIÓN PARA LA VÁLVULA SOLENÓIDE • SOLENOID REPAIR KIT

Nº FARJ:

**92625-2**

VALV. SCANIA:

**1 334 037**

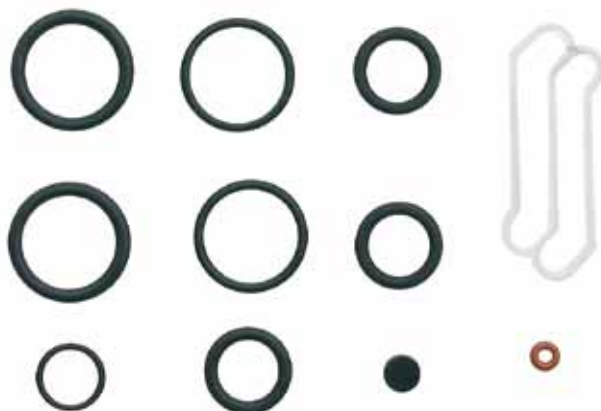

### Jogo de Reparo da Manopla do Câmbio

JUEGO DE REPARACIÓN DE VALVULA DE EMBRAGUE • CLUTCH GAUNTLET REPAIR KIT

Nº FARJ

**92695-2**

CONVERSÃO PARA Nº VOLVO:

**2 048 863**



MONTADORA (Nº CONVERSÃO)

APLICAÇÃO

LINHA VOLVO

FH 12

### Jogo de Reparo Para Válvula Distribuidora

JUEGO DE REPARACIÓN PARA LA VÁLVULA DISTRIBUIDORA • TRAILER CONTROL VALVE REPAIR KIT

Nº FARJ:

**92185-2**

CONVERSÃO PARA Nº BOSCH:

**04 81 061 210**

CONVERSÃO PARA Nº VOLVO:

**3 094 877**

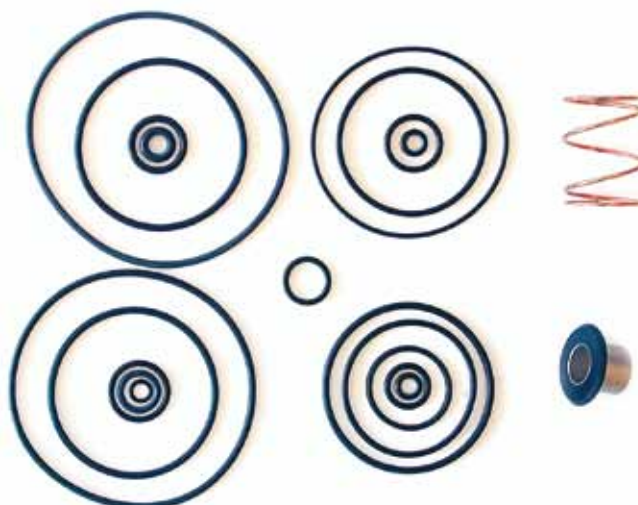

MONTADORA (Nº CONVERSÃO)

APLICAÇÃO

LINHA VOLVO

EDC

**Caneca de Transferência de Câmbio**

CILINDRO DE TRANSFERENCIA DE LA CAJA DE CAMBIAMIENTO • CHANGE GEAR BOX CYLINDER

Nº FARJ

**93755-0**

CONVERSÃO PARA Nº ZF:

**1 295 334 075**

MONTADORA (Nº CONVERSÃO)	APLICAÇÃO
<b>VOLVO (1527363)</b>	N10 / N12 / NL
<b>MBB (002670519)</b>	1932 / 1933 / 1934 / 1935 / 1941
<b>ZF ( 1295334075)</b>	TODOS OS CÂMBIOS ZF 16F130 / 16S160

**Jogo de Reparo Para Transferência da Caixa de Mudança**

JUEGO DE REPARACIÓN DE LA CAJA DE CAMBIAMIENTO • CHANGE GEAR BOX REPAIR KIT

Nº FARJ:

**92315-2**

CONVERSÃO PARA Nº VOLVO:

**1 526 817****+ 1 527 463****+ 1 662 586**

CONVERSÃO PARA Nº ZF:

**1295298932**

MONTADORA (Nº CONVERSÃO)	APLICAÇÃO
<b>LINHA MERCEDES BENZ</b>	1519 / 1924 / 1929 / 1932 / 1933 / 1934 / 1935 / 1941
<b>LINHA VOLVO</b>	N / NL 10 N / NL 12
<b>LINHA ZF</b>	CÂMBIO ZF 85 135 16 S 130 16 S 160

**Jogo de Reparo Para Reduzida da Caixa de Mudança**

JUEGO DE REPARACIÓN DE LA CAJA DE CAMBIAMIENTO DE LA REDUCIDA • CHANGE GEAR BOX REPAIR KIT

Nº FARJ:

**92535-2**

CONVERSÃO PARA Nº VOLVO:

**1 526 817****+ 1 527 355**

MONTADORA (Nº CONVERSÃO)	APLICAÇÃO
<b>LINHA MERCEDES BENZ</b>	1519 / 1924 / 1929 / 1932 / 1933 / 1934 / 1935 / 1941
<b>LINHA VOLVO</b>	N / NL 10 N / NL 12
<b>LINHA ZF</b>	CÂMBIO ZF 85 135 16 S 130 16 S 160

### Caneca De Transferência (SCANIA 113/124)

CILINDRO DE TRANSFERENCIA DE LA CAJA DE CAMBIAMIENTO • CHANGE GEAR BOX CYLINDER

Nº FARJ:

**94255-0**

CONVERSÃO PARA Nº SCANIA:

**1 321 420 / 1 484 808**



MONTADORA (Nº CONVERSÃO)	APLICAÇÃO
SCANIA	113 / 124 CÂMBIO GR 800 / 801 / 900 (08 MARCHAS) CÂMBIO GRS 800 / 890 / 900 (06 MARCHAS)

### Jogo de Reparo Para Caneca de Transferência

JUEGO DE REPARACIÓN DE LA CAJA DE CAMBIAMIENTO • CHANGE GEAR BOX REPAIR KIT

Nº FARJ:

**94285-2**

CONVERSÃO PARA Nº SCANIA:

**1 953 495**

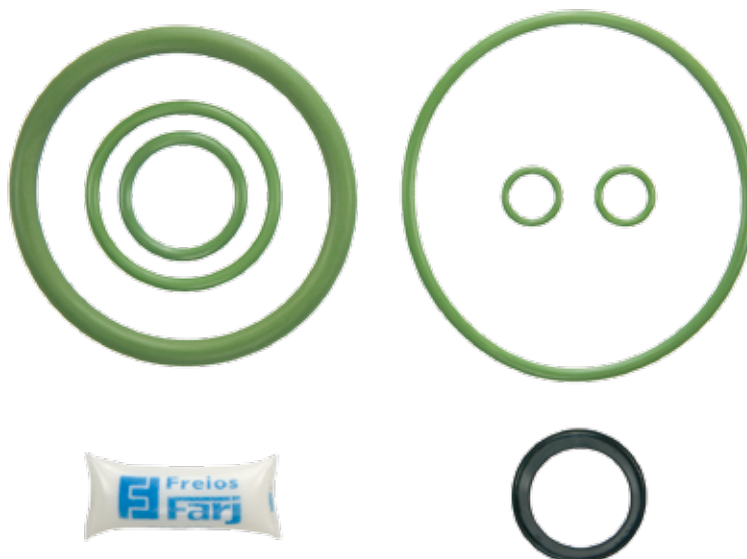

MONTADORA (Nº CONVERSÃO)	APLICAÇÃO
SCANIA	SCANIA T/R 113 / SCANIA T/R 143

### Caneca Da Reduzida (Scania 113/124)

CILINDRO DE LA REDUCIDA • CHANGE GEAR BOX

Nº FARJ:

**94265-0**

CONVERSÃO PARA Nº SCANIA

**1 345 149**



MONTADORA (Nº CONVERSÃO)	APLICAÇÃO
SCANIA	113 / 124 CÂMBIO GR 800 / 801 / 900 (08 MARCHAS) CÂMBIO GRS 800 / 890 / 900 (06 MARCHAS)

**Jogo de Reparo Para Caneca Reduzida da Caixa de Mudança**  
 JUEGO DE REPARACIÓN DE LA CAJA DE CAMBIAMIENTO DE LA REDUCIDA • CHANGE GEAR BOX REPAIR KIT

Nº FARJ:  
**94295-2**  
 CONVERSÃO PARA Nº SCANIA:  
**1 334 036 R**



MONTADORA (Nº CONVERSÃO)	APLICAÇÃO
SCANIA	SCANIA T/R 113 SCANIA T/R 143

**Jogo Reparo para Válvula Duas Vias Haldex 951200 (Métrica)**  
 JUEGO DE REPARACIÓN PARA LA VÁLVULA DOS VIAS • TWO DIRECTIONAL CONTROL VALVE REPAIR KIT

Nº FARJ  
**93875-2**  
 CONVERSÃO PARA Nº HALDEX:  
**032200**



MONTADORA (Nº CONVERSÃO)	APLICAÇÃO
CARRETAS	FACCHINI, RANDOM E GUERRA

**Jogo de Reparo Parcial para Engate Rápido (Rosca M 16)**  
 JUEGO DE REPARACIÓN PARA CONEXIONES NEUMÁTICAS • PNEUMATIC CONEXION REPAIR KIT

Nº FARJ  
**93565-2**  
 CONVERSÃO PARA Nº MBB:  
**A 673 997 00 45 (PARCIAL)**



MONTADORA (Nº CONVERSÃO)	APLICAÇÃO
MBB (A6739970045)	TUDO SISTEMA DE CONEXÕES VOSS (ENGATE RÁPIDO)



### Jogo de Reparo Parcial para Engate Rápido (Rosca M 22)

JUEGO DE REPARACIÓN PARA CONEXIONES NEUMÁTICAS • PNEUMATIC CONEXION REPAIR KIT

Nº FARJ

**93515-2**

CONVERSÃO PARA Nº MBB:

**A 673 997 01 45 (PARCIAL)**



MONTADORA (Nº CONVERSÃO)	APLICAÇÃO
MBB (A6739970145)	TUDO SISTEMA DE CONEXÕES ENGATE RÁPIDO

### Jogo de Reparo Para Válvula Piloto

JUEGO DE REPARACIÓN PARA LA VÁLVULA PILOTO • PILOT VALVE REPAIR KIT

Nº FARJ:

**94015-2**

PARA VÁLVULA MBB:

**A 002 260 24 57**

**A 002 260 30 57**

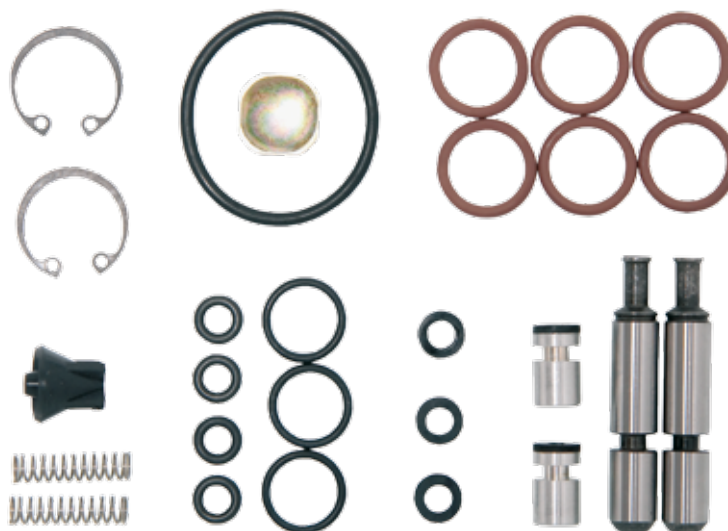

MONTADORA (Nº CONVERSÃO)	APLICAÇÃO
LINHA DAIMLER-CHRYSLER	1938 / 1944 / 2428 / 2638

### Jogo de Reparo Para Válvula Piloto (Ponto Neutro) VOLVO

JUEGO DE REPARACIÓN PARA LA VÁLVULA PILOTO • PILOTO VALVE REPAIR KIT

Nº FARJ:

**94635-2**

CONVERSÃO PARA Nº VOLVO:

**1669297**

**1068951**

**8172627**



MONTADORA (Nº CONVERSÃO)	APLICAÇÃO
VOLVO	FH12 / NH12

# Jogo de Reparo Para Válvula Piloto (Ponto Neutro) Volvo

JUEGO DE REPARACIÓN PARA LA VÁLVULA PILOTO • PILOTO VALVE REPAIR KIT

Nº FARJ:

**94645-2**

CONVERSÃO PARA VOLVO Nº:

**3092123**



MONTADORA (Nº CONVERSÃO)		APLICAÇÃO
VOLVO		FH / NH

[www.farj.com.br](http://www.farj.com.br)



Linha Diversos

# AQUI TEM



EMPRESA CERTIFICADA ISO 9001

**Soluções em auto peças.**

**Acre / Amapá / Amazonas / Rondonia / Roraima**

**Emprol Empr. Rondoniense de Repres. Ltda.**

Contato: Edson / Gilmar  
Tel: (69) 3521-3330  
Fax: (69) 3521-5575  
e-mail: emprol@uol.com.br

**Araraquara - SP**

**W.F. Magri Representações S/C Ltda**

Contato: Wanderley / Eduardo  
Tel: (016) 3336-1360  
Fax: (016) 3336-2364  
Cel: (016) 9781-4858  
e-mail: magrirepres@uol.com.br

**Bahia / Sergipe**

**GMG Representações Ltda**

Contato: Hélio  
Tel: (071) 3334-8786  
Fax: (071) 3334-7082  
Cel: (043) 8802-1451 / (071) 8815-4503  
e-mail: gmgrepltda@hotmail.com

**Ceará**

**FN Representações Ltda**

Contato: Fernando  
Tel: (085) 3226-3983  
Fax: (085) 3226-3983  
Cel: (085) 9979-1552  
e-mail: fnrepresentacoes@terra.com.br

**Espírito Santo**

**3L Representações ME**

Contato: Onávio  
Tel: (027) 3223-8884  
Fax: (027) 3223-0452  
Cel: (027) 9982-0944  
e-mail: onavio@superig.com.br

**Goiás**

**Suprema Representações Comerciais**

Contato: Iris / Darlei  
Tel: (062) 3295-1001  
Fax: (062) 3295-1001  
Cel: (062) 9972-7955  
e-mail: darley.vendas@terra.com.br / supremavendas@ig.com.br

**Mato Grosso**

**Paes de Barros Representações**

Contato: Vicente / Rose  
Tel: (065) 3321-2004  
Fax: (065) 3321-2004  
Cel: (065) 9981-3023  
e-mail: paesbarros@terra.com.br

**Mato Grosso do Sul**

**Lopes da Silva & Cia (Mineiro)**

Contato: Emilson / Camila  
Tel: (067) 384-1602  
Fax: (067) 384-1602  
Cel: (067) 9981-4528  
e-mail: fabina@terra.com.br

**Minas Gerais - Interior**

**Santos Machado Representação**

Contato: Luciano / Luis Carlos  
Telefax: (37) 3232-2717  
Cel: (37) 9916-5900  
Cel: (37) 9916-6110  
e-mail: santosmachado@netsite.com.br

**Minas Gerais - Triangulo Mineiro**

**Positiva Representações**

Contato: Neuza  
Telefax: (34)3222-9750  
fone: (34) 9976-1836  
e-mail: positivaneusa@hotmail.com

**Pará / Tocantins / Piauí / Maranhão / GO\* (Porangatu) / BA\* (Barreiras e Luis Eduardo Magalhães)**

**Freios Arizo Representações**

Contato: Fernando / Heloi  
Tel: (017) 3421-2280  
Fax: (017) 3421-2385  
Cel: (017) 9727-7869 / (017) 9606-7003  
e-mail: arizo@terra.com.br

**Paraná**

**Breck Peças Comércio e Representações**

Contato: Izair / Cibele  
Tel: (041) 3376-1000  
Fax: (041) 3246-8655  
Cel: (041) 9975-2543  
Nextel:\*103845\*1  
e-mail: breck@pop.com.br

**Pernambuco / Paraíba**

**Somar Transp. e Repr. de Auto Peças e Produtos.**

Contato: Sandro  
Tel: (081) 3447-2700  
Cel: (081) 9490-2445  
e-mail: sandro.sasso@telefonica.com.br

**Ribeirão Preto - SP**

**Samark Representações Ltda**

Contato: Jorge  
Tel: (016) 3235-1163 e (016) 3021-7655  
Cel: (016) 9963-1634 e (016) 9192-7076  
e-mail: jlfalcao@bol.com.br

**Rio de Janeiro**

**Vetorial Serv. Finan. e Repres Ltda.**

**Contato: Wilson**  
Tel: (21) 2722-4643  
Cel: (21) 7845-0980  
e-mail: vetorialfr@yahoo.com.br

**Rio Grande do Sul**

**Vésper Comércio e Representações**

Contato: Edson  
Tel: (051) 3343-5602  
Fax: (051) 3343-9949  
Cel: (051) 9952-3032  
e-mail: vesper@cpovo.net  
vendas.vesper@povo.net

**Santa Catarina**

**Brenner Representações Comerciais**

Contato: Brenner  
Tel: (047) 3342-1373  
Fax: (047) 3342-1373  
Cel: (047) 9987-3167  
e-mail: brenner.brenner@terra.com.br

**São Paulo e Grande São Paulo, Natal, Alagoas\* e Minas Gerais\***

**(Belo Horizonte, Grande BH) Freios Farj Ind. e Comercio Ltda**

Tel: (11) 3511-9666  
Fax: (11) 3511-9660  
e-mail: info@farj.com.br

**Exportação**

**Freios Farj Ind. e Comercio Ltda**

Contato: Junior / Fábio  
Tel: (11) 3511-9666  
Fax: (11) 3511-9660  
e-mail: fabio@farj.com.br

**Exportação - Argentina**  
**Distrimitre**

Contato: Roberto Hansen  
Tel: (5411) 4275-7362  
e-mail: distrimitre@serviceexcel.com.ar

**Exportação - Perú**  
**Mario Herrera**

Contato: Mario Herrera  
Tel: 511 9832 5923  
Fax: 26 61 719  
Nextel: 832\*5923  
e-mail: topbusinessc@yahoo.es



**Freios  
Farj**  
EMPRESA CERTIFICADA ISO 9001  
**Soluções em auto peças.**





**Freios Farj Ind. e Com. Ltda**

Rua dos Tucanos, 415  
Sítio Guarehy - Carapicuíba / SP  
CEP: 06330-281

**Telefone: 55 11 3511-9666**

**Fax: 55 11 3511-9660**

emails: faleconosco@farj.com.br

info@farj.com.br

home page: www.farj.com.br