

Freios Farj

EMPRESA CERTIFICADA ISO 9001

Soluções em auto peças.

2013-2014

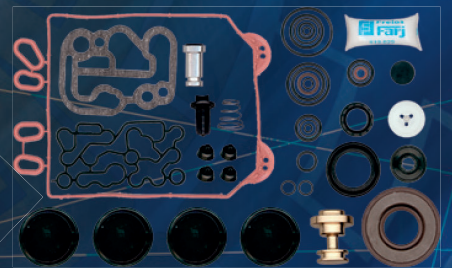
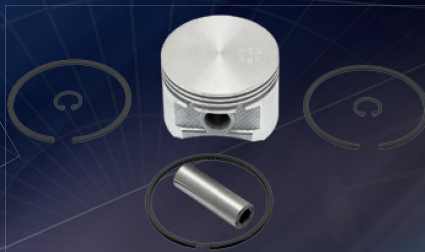

**Freios
Farj**

EMPRESA CERTIFICADA ISO 9001

Soluções em auto peças.

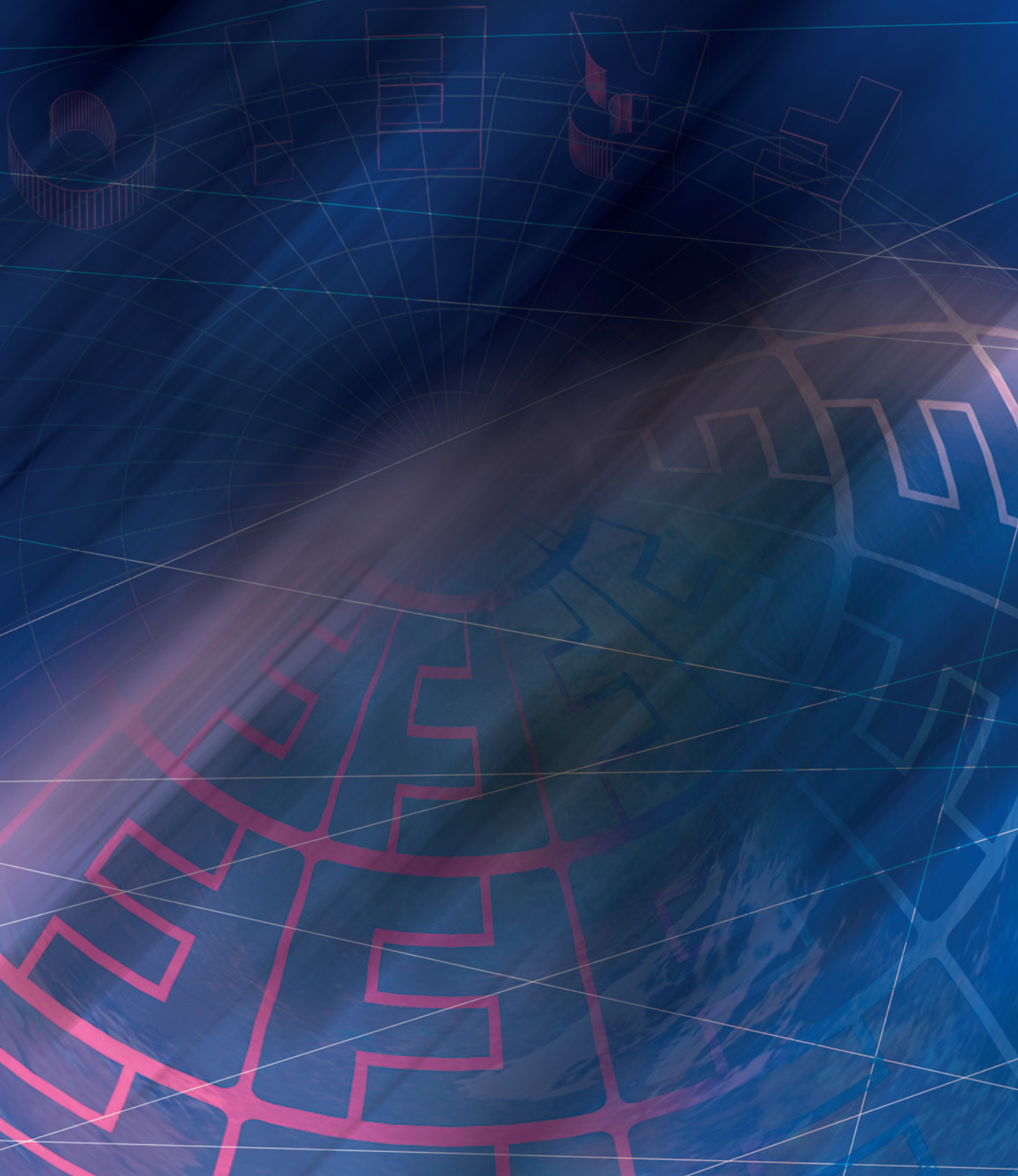

APRESENTAÇÃO

A elaboração deste catálogo tem por objetivo informar e atualizar nossos clientes em relação às peças e jogos de reparo por nós produzidos ou comercializados.

Todos os itens que o compõe não são originais, porém são intercambiáveis com os mesmos. A intenção de utilizarmos nomes e números de peças originais neste catálogo, é auxiliar nossos clientes a identificar os números Farj correspondentes.

As ilustrações contidas neste catálogo podem não representar exatamente o produto descrito, servindo meramente como orientação visual.

Esperamos que você possa, ao abrí-lo, encontrar um importante instrumento de trabalho no dia-a-dia de seus negócios.

PRESENTACION

La elaboracion de este catálogo tiene por objetivo informar y actualizar a nuestros clientes en relacion a las piezas y juegos de reparacion por nosotros producidas y comercializadas.

Todos los items que lo componen no son originales, sin embargo son intercambiables con los mismos. La intencion de utilizar nombres y números de piezas originales en este catálogo, es ayudar a nuestros clientes a identificar los números Farj correspondientes.

Las ilustraciones contenidas en este catálogo pueden no representar exactamente el producto descrito, sirviendo meramente como orientacion visual.

Esperamos que usted pueda encontrar un importante instrumento de trabajo en el dia a dia de sus negocios.

PRESENTATION

Inform our customers is the purpose of this catalogue.

We always get new products so this is the principal way to have atualization.

Items in this catalogue are not original, but are interchangeable with them. The only purpose of the original part numbers, as shown on the catalogue is to help our customers in finding our corresponding part number.

The illustrations presented here may not exactly represent the product mentioned. In this case, the illustrations will serve only for visual orientation.

We hope you can get a job instrument to help you in your business.

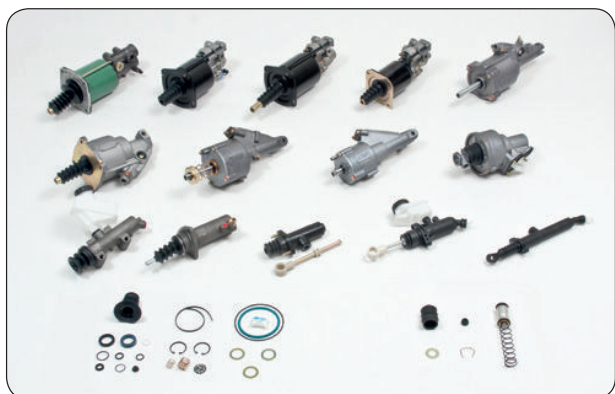

**Freios
Farj**
EMPRESA CERTIFICADA ISO 9001
Soluções em auto peças.

Os números originais utilizados tem a única intenção de auxiliar nossos clientes na identificação dos códigos Farj correspondentes.
Los números de pieza original se utilizan para identificar los productos que vendemos con el único propósito de reconocimiento de los productos por nuestros clientes
Original part numbers are used so as to identify the products we sell, in the sole purpose of customers recognition of the items sold.

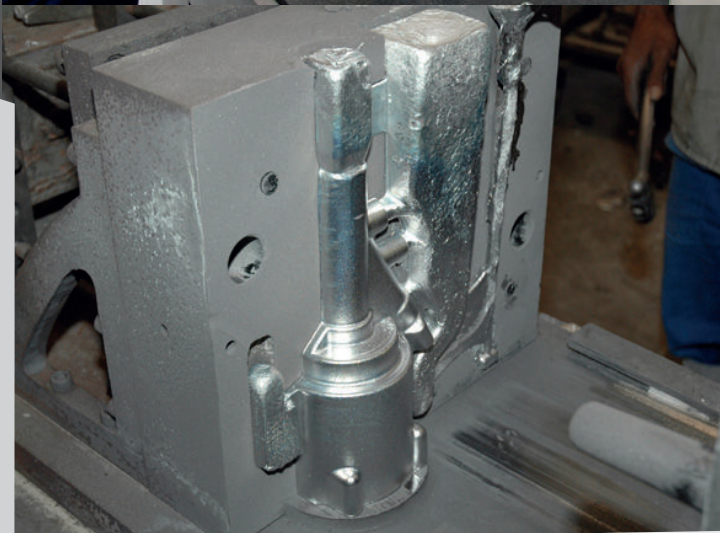

A EMPRESA

Fundada há 35 anos, a Freios Farj iniciou suas atividades como prestadora de serviços de recondição de sistemas de freio a ar para veículos pesados.

Com o passar dos anos, verificando as dificuldades do mercado no fornecimento de peças com qualidade a preços competitivos, a Freios Farj investiu no desenvolvimento de novos produtos e na modernização de seus equipamentos, na qualificação de seus profissionais e no controle de qualidade de seus produtos.

A política de melhoria constante nos últimos anos mudou significativamente a estrutura de nossa empresa.

A notável evolução com a criação do laboratório de metrologia, centro de treinamento, aliada a constante modernização da empresa através da aquisição de novos equipamentos como a máquina de medição tridimensional e centros de usinagem, nos permite assegurar qualidade e confiabilidade aos produtos e conquistar novos clientes, tais como empresas de transporte reconhecidas pelo alto grau de manutenção de sua frota, além de exportar para mais de 20 países.

Como resultado dessa filosofia de trabalho, a Freios Farj sente-se honrada em ter seu sistema da qualidade certificado na norma de gestão ISO 9001 pela BRTÜV desde 1999.

Esse reconhecimento público, motivo de orgulho para nós, também é a renovação do nosso compromisso de melhorar sempre.

O nosso maior objetivo é poder atender nossos clientes no menor espaço de tempo possível, buscando sempre satisfazê-lo na velocidade de suas necessidades.

Freios Farj, mais de 30 anos consolidando trabalho e qualidade.

LA EMPRESA

Hace 35 años, Freios Farj Indústria e Comércio Ltda., inicio sus actividades como prestadora de servicios en el ramo de reacondicionamiento de sistemas de freno a aire.

Con el pasar de los años, verificando las dificultades del mercado en la fabricacion de piezas con la calidad y precios competitivos, Freios Farj invirtio fuertemente en la modernizacion de sus equipos, en la calificacion de sus profesionales y en el control de calidad de sus productos.

La política de mejora constante en los últimos años, cambio significativamente la estructura de nuestra empresa.

La notable evolucion con la creacion del laboratorio de medicion, centro de entrenamiento, aliada a la constante modernizacion de la empresa através de la adquisicion de nuevos equipos, como la máquina de medicion tridimensional y centros de maquinados, nos permite asegurar calidad y confiabilidad a los productos y conquistar nuevos clientes, tales como empresas de transporte reconocidas por el alto grado de mantenimiento de su flota.

La informatizacion con el sistema de integracion entre todos los sectores, facilita y agiliza el recibimiento de materiales, controles de produccion, atencion de pedidos y despachos.

Como resultado de esa filosofia de trabajo, Freios Farj se siente honrada en tener su sistema de calidad certificado en la norma de gestion ISO 9001 por la BRTÜV desde 1999.

Ese reconocimiento público, motivo de orgullo para nosotros, tambien es la renovacion de nuestro compromiso de mejorar siempre.

Nuestro mayor objetivo, es poder atender nuestros clientes en el menor tiempo posible, buscando siempre satisfacer sus necesidades.

Freios Farj, más de 30 años consolidando trabajo y calidad.



Os números originais utilizados tem a única intenção de auxiliar nossos clientes na identificação dos códigos Farj correspondentes.
• Los números de pieza original se utilizan para identificar los productos que vendemos con el único propósito de reconocimiento de los productos por nuestros clientes
• Original part numbers are used so as to identify the products we sell, in the sole purpose of customers recognition of the items sold.

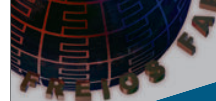

THE COMPANY

Freios Farj started your activities in 1978, as a air brake system rebuilder.

Working with the after market difficulties in offer competitive costs and hight quality, Freios Farj strongly invested in employees qualifying, equipment modernization and products control quality.

Our metrology laboratory, tranning center allowed us check quality and confiability for transporting companies that are recognized by the high level maintenance.

The constant improvement, change the company structure that made us conquer the certification serie ISO 9001 (BRTÜV/TÜV Cert) since 1999.

As a result, Freios Farj feels gratefull by the trust that market demonstrate in their products.

That public recognition, that made us very proud is also renewall of the compromisse of getting better.

Our bigger purpose is assist our client in the smallest time as possible.

Freios Farj, more than 30 years of work and quality.

Índice Geral

21.001.04	PARAFUSO COM PORCA E ARRUELA	214
21.001.09/A	FORQUILHA DA HASTE FURO Ø 5/8" X ROSCA 5/8"	213
21.001.09/B	FORQUILHA DA HASTE FURO Ø 1/2" X ROSCA M16	213
21.001.09/C	FORQUILHA DA HASTE FURO Ø 1/2" X ROSCA 5/8"	213
21.001.09/D	FORQUILHA DA HASTE FURO Ø 5/8" X ROSCA M16"	213
815.011	DIAFRAGMA PARA CILINDRO COMBINADO TIPO 20/24	157
816.001	DIAFRAGMA PARA CILINDRO COMBINADO TIPO 14/24	156
817.011	DIAFRAGMA PARA CILINDRO COMBINADO TIPO 16/24	156
2190.05	VÁLVULA DE DESCARGA RÁPIDA ROSCA 1/4 X 1/2	212
2190.06	VÁLVULA DE DESCARGA RÁPIDA ROSCA M16 X M16	212
2190.07	VÁLVULA DE DESCARGA RÁPIDA ROSCA M16 X M22	212
2190.08	VÁLVULA DE DESCARGA RÁPIDA ROSCA 3/8"	212
91105-2	JOGO DE REPARO PARA VÁLVULA DE DUAS VIAS	112
91125-0	ÊMBOLO PARA CÂMARA TRISTOP TIPO "F" 20/30 E 24/30	105
91145-2	JOGO DE REPARO PARA VÁLVULA DE PEDAL	152
91165-26	CJ CÂMARA TRISTOP "F" - TIPO 16/24 HASTE LONGA (ROSCA M16)	93
91175-13	CILINDRO PARA EMBREAGEM SCANIA	202
91195-2	JOGO DE REPARO PARA VÁLVULA RELÊ	87
91205-2	JOGO DE REPARO PARA CILINDRO DE EMBREAGEM	202
91215-0	PUNHO PARA VÁLVULA DE FREIO DE MÃO	82
91225-2	JOGO DE REPARO VÁLVULA NIVELADORA (COM GUARDA-PÓ)	167
91245-0	FLANGE PARA CÂMARA TRISTOP TIPO "F" 24/30	107
91255-0	CAME COMPLETO DO FREIO DE MÃO (CURTO)	81
91265-0	CAME COMPLETO DO FREIO DE MÃO (LONGO)	82
91325-33	CONJUNTO PARA VÁLVULA DE DRENAGEM AUTOMÁTICA	171
91335-0	CILINDRO LONGO P/ SERVO EMBREAGEM W (SEM IND. DESG.)	90
91355-41	VÁLVULA RELÊ - ROSCAS M.16 (02) X M.22 (02)	85
91355-42	VÁLVULA RELÊ - ROSCAS M.22 (04)	85
91355-43	VÁLVULA RELÊ - ROSCAS M.16 (03) X M.22	86
91355-44	VÁLVULA RELÊ ROSCAS M.16 X M.22(03) - SEM SUPORTE	86, 158
91365-0	PISTÃO DE ACIONAMENTO PARA MANETIM MODERNO (2 E 4 SAÍDAS)	81
91375-0	PISTÃO DE VEDAÇÃO PARA MANETIM MODERNO (2 E 4 SAÍDAS)	81
91385-2	JOGO DE REPARO PARA VÁLVULA DE ACIONAMENTO DA EMBREAGEM	115
91595-0	PISTÃO COMPLETO PARA CÂMARA TRISTOP "G" TIPO 24/30 E 30/30	105
91635-2	JOGO DE REPARO PARA REGULADOR DE PRESSÃO	68
91685-2	JOGO DE REPARO PARA MANETIM (04 ROSCAS)	165
91695-2	JOGO DE REPARO PARA MANETIM (02 ROSCAS)	165
91705-2	JOGO DE REPARO PARA VÁLVULA DE PEDAL	66
91715-0	TAMPA DO ÊMBOLO PARA CÂMARAS TRISTOP TIPO 12/16, 14/24 E 20/30	108
91725-0	MOLA DE SERVIÇO PARA CÂMARA SIMPLES DE 14" E CÂMARA TRISTOP 14/24	109
91735-0	MOLA DE SERVIÇO PARA CÂMARA SIMPLES DE 16" E CÂMARA TRISTOP 16/24	109
91765-0	FLANGE PARA CÂMARA TRISTOP TIPO 20/30	108
91815-0	DIAFRAGMA COM ANEL TIPO 30	213
91825-2	JOGO DE REPARO PARA SERVO EMBREAGEM	209
91845-75	SERVO EMBREAGEM PARA SCANIA (ANTIGO)	206
91875-2	JOGO DE REPARO PARA VÁLVULA RELÊ MODERNA	159
91975-2	JOGO DE REPARO PARA VÁLVULA DE RETENÇÃO	168
91985-15	VÁLVULA DE RETENÇÃO (ROSCA M 22 X 1,5)	168
91995-25	VÁLVULA DE RETENÇÃO (ROSCA 1/2"-14 NPT)	168
92015-2	JOGO DE REPARO PARA CÂMARA SPRING BRAKE TIPO 30 IMPORTADA	25
92055-2	JOGO DE REPARO PARA REGULADOR DE PRESSÃO DA APU	70
92065-2	JOGO DE REPARO PARA A VÁLVULA DE PEDAL (SAPÃO)	29
92075-2	JOGO DE REPARO PARA VÁLVULA SENSÍVEL À CARGA (SUSPENSÃO PNEUMÁTICA)	115
92105-2	JOGO DE REPARO PARA VÁLVULA DE PEDAL BOSCH	199
92125-2C	JOGO DE REPARO COMPLETO PARA SERVO EMBREAGEM MASTER SC 124 (COM PISTÕES)	209
92125-2	JOGO DE REPARO PARA O SERVO EMBREAGEM SC (MODERNO)	209
92175-2	JOGO DE REPARO PARA VÁLVULA RELÊ DA CARRETA	115
92185-2	JOGO DE REPARO PARA VÁLVULA DISTRIBUIDORA	215
92195-2	JOGO DE REPARO PARCIAL PARA VÁLVULA DISTRIBUIDORA	169
92205-2	JOGO DE REPARO PARA CABEÇOTE DO COMPRESSOR MONO (LK 3930 Ø 88 MM)	137
92205-8	VÁLVULA DE LÂMINAS PARA COMPRESSOR MONO (LK 3930 Ø 88 MM)	137
92215-2	JOGO DE REPARO PARA VÁLVULA DISTRIBUIDORA	169
92245-2	JOGO DE REPARO PARA VÁLVULA DE FREIO DE MÃO	79

Os números originais utilizados tem a única intenção de auxiliar nossos clientes na identificação dos códigos Farj correspondentes.
 Los números de pieza original se utilizan para identificar los productos que vendemos con el único propósito de reconocimiento de los productos por nuestros clientes.
 Original part numbers are used so as to identify the products we sell, in the sole purpose of customers recognition of the items sold.

92255-2	JOGO DE REPARO PARA VÁLVULA DE FREIO DE MÃO	79
92265-2	JOGO DE REPARO PARA VÁLVULA DE PEDAL	200
92275-2	JOGO DE REPARO PARA CILINDRO DE ACIONAMENTO DO FREIO MOTOR	170
92285-2	JOGO DE REPARO PARA CABEÇOTE DO COMPRESSOR K MONO (LK 38 Ø 88 MM)	138
92295-2	JOGO DE REPARO PARA COMPRESSOR HOLSET/CUMMINS	194
92305-2	JOGO DE REPARO PARA VÁLVULA DE FREIO DE MÃO (PP-1)	80
92315-2	JOGO DE REPARO PARA TRANSFERÊNCIA DA CAIXA DE MUDANÇA	216
92375-2	JOGO DE REPARO PARA VÁLVULA DE PEDAL	67
92395-2	JOGO DE REPARO PARA VÁLVULA NIVELADORA	196
92405-0	VÁLVULA DE ADMISSÃO PARA NIVELADORA (MOLA FRACA)	197
92415-0	VÁLVULA DE DESCARGA PARA NIVELADORA (MOLA FORTE)	198
92425-0	ALAVANCA PARA VÁLVULA NIVELADORA	196
92435-0	PROTETOR DE DESCARGA PARA VÁLVULA 5/2 VIAS	114
92445-2	JOGO DE REPARO PARCIAL PARA CAIXA PRETA	192
92465-2	JOGO DE REPARO COMPLETO PARA O COMPRESSOR Ø 90 MM (MBB 355)	62
92475-0	MOLA DE EMERGÊNCIA PARA CÂMARA TRISTOP TIPO "G" 24/30 E 30/30	104
92505-2	JOGO DE REPARO PARA A VÁLVULA DE PEDAL BENDIX MODERNA	29
92515-2	JOGO DE REPARO PARA VÁLVULA DE SUSPENSÃO	193
92525-2	JOGO DE REPARO PARA VÁLVULA DE SUSPENSÃO DA CABINE	83
92535-2	JOGO DE REPARO PARA REDUZIDA DA CAIXA DE MUDANÇA	216
92555-2	JOGO DE REPARO PARA CABEÇOTE DO COMPRESSOR K Ø 75 MM (LK 1511/1527)	136
92625-2	JOGO DE REPARO PARA VÁLVULA SOLENÓIDE (TROCA DE CAIXA)	215
92645-0	CABEÇOTE PARA COMPRESSOR Ø 88 MM MONO LK 38	138
92645-2	JOGO DE REPARO PARA CABEÇOTE DO COMPRESSOR K MONO (LK 38...)	138
92645-8	VÁLVULA DE LÂMINAS PARA CABEÇOTE COMP MONO (LK38 ELETRÔNICO)	139
92645-9	BLOCO Ø 88 MM PARA COMPRESSOR MONO (LK38 - REGULADO)	140
92655-2	JOGO DE REPARO PARCIAL PARA CABEÇOTE DO COMPRESSOR V - 160 01 CIL MOTOR OM 366	38
92665-0	FLANGE PARA CÂMARA TRISTOP TIPO "G" 24/30	108
92675-2	JOGO DE REPARO PARCIAL PARA CABEÇOTE DO COMPRESSOR MONOCILÍNDRICO Ø 88 MM	140
92685-66	CILINDRO PARA EMBREAGEM SCANIA 112	201
92695-2	JOGO DE REPARO DA MANOPLA DO CÂMBIO	215
92705-2	JOGO DE REPARO PARA CILINDRO DE FREIO COMBINADO TIPO 30/30	154
92745-81	CILINDRO DE EMBREAGEM PARA SCANIA 112 (COM RESERVATÓRIO)	201
92755-0	EIXO PARA ALAVANCA DA VÁLVULA NIVELADORA	198
92765-2	JOGO DE REPARO PARA ALAVANCA DA VÁLVULA NIVELADORA	197
92775-0	ALAVANCA LONGA PARA VÁLVULA NIVELADORA (250 MM)	197
92785-0	MOLA DE EMERGÊNCIA PARA CÂMARA TRISTOP W TIPO "G" 20/24 E 24/24	104
93005-0	CABEÇOTE P/ COMPRESSOR 02 CIL (LP 48 Ø 75 MM)	127
93005-2	JOGO DE REPARO PARA CABEÇOTE DO COMPRESSOR 02 CILINDROS (LP 48 Ø 75 MM)	127
93005-4	JOGO DE REPARO PARCIAL PARA CABEÇOTE DO COMPRESSOR 02 CILINDROS (LP 48 Ø 75 MM)	127
93005-8	VÁLVULA DE LÂMINAS PARA CABEÇOTE COMP 02 CIL (LP 48 Ø 75 MM)	128
93015-0	CABEÇOTE P/ COMPRESSOR 02 CIL (LP 49 Ø 88 MM)	129
93015-2	JOGO DE REPARO PARA CABEÇOTE DO COMPRESSOR 02 CILINDROS (LP 49 Ø 88 MM)	129
93015-4	JOGO DE REPARO PARCIAL PARA CABEÇOTE DO COMPRESSOR 02 CILINDROS (LP 49 Ø 88 MM)	130
93015-5	PLACA INTERMEDIÁRIA PARA CABEÇOTE COMPRESSOR 02 CIL (LP 49 Ø 88 MM)	131
93015-8 A	VÁLVULA DE LÂMINAS PARA COMPRESSOR 02 CIL (LP49 Ø88 MM) GOVERNADO	131
93015-8 B	VÁLVULA DE LÂMINAS PARA COMPRESSOR 02 CIL (LP49 Ø88 MM) REGULADO	131
93025-2	JOGO REPARO PARA CABEÇOTE DO COMPRESSOR 02 CILINDROS (Ø 82 MM)	133
93035-0	CABEÇOTE COMPLETO PARA COMPRESSOR W MONOCIL (OF1417 / 1721)	57
93035-2	JOGO DE REPARO COMPLETO PARA CABEÇOTE DO COMPRESSOR OM 457	58
93035-3	CABEÇOTE INFERIOR P/ COMPRESSOR W MONO Ø 85 MM (OM 457)	57
93035-7	VIRABREQUIM P/ COMPRESSOR MONO Ø 85MM (OF 1417 / 1721)	58
93035-9	BLOCO Ø 85MM P/ COMPRESSOR MONO	58
93035-68	CJ COMPRESSOR COMPLETO MONO 85 MM (MBB - OF 1417 / 1722)	57
93045-0	CABEÇOTE COMPRESSOR MONO K (BR400)	141
93045-2	JOGO REPARO PARA CABEÇOTE DO COMPRESSOR BR 400 Ø 90 MM	141
93045-8 A	VÁLVULA DE LÂMINAS PARA CABEÇOTE COMPR. BR400 (C/ LÂMINA COMPR.)	142
93045-8 B	VÁLVULA DE LÂMINAS PARA CABEÇOTE COMPR. BR400 (C/ LÂMINA GOTA)	142
93045-9	BLOCO Ø 90 MM PARA COMPRESSOR MONO BR 400	142
93055-2	JOGO REPARO PARA CABEÇOTE DO COMPRESSOR 02 CILINDROS (LP 48 Ø 75 MM)	132
93055-5	PLACA INTERMEDIÁRIA P/ CAB. COMP. 02 CIL. (Ø 74,96 MM)	132
93055-8	VÁLVULA DE LÂMINAS PARA CABEÇOTE COMPRESSOR 02 CIL. K(Ø 74,96 MM)	133
93065-2	JOGO DE REPARO PARA COMPRESSOR HOLSET/CUMMINS (ANTIGO)	194
93065-4	JOGO DE REPARO PARCIAL PARA COMPRESSOR HOLSET / CUMMINS (ANTIGO)	194
93095-2	JOGO DE REPARO PARA CABEÇOTE DO COMPRESSOR K (LP 4850 Ø75 MM)	129
93105-2	JOGO DE REPARO PARA VÁLVULA DE PROTEÇÃO 6 VIAS APU K	146
93115-2	JOGO DE REPARO PARA SECADOR DE AR DA APU K	149
93115-4	JOGO DE REPARO PARCIAL PARA SECADOR DE AR DA APU K	149

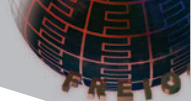

93125-2	JOGO DE REPARO PARA VÁLVULA DE PROTEÇÃO 6 VIAS APU W	70
93135-22	CILINDRO DE EMBREAGEM PARA VOLVO	205
93145-2	JOGO DE REPARO PARA SECADOR DE AR DA APU W	72
93165-2	JOGO DE REPARO PARA CABEÇOTE DO COMPRESSOR MONO REGULADO (Ø 88MM)	140
93175-2	JOGO DE REPARO PARA CABEÇOTE DO COMPRESSOR REGULADO (LK 38... Ø 88 MM)	143
93205-0	VÁLVULA DE RETENÇÃO PARA NIVELADORA BOSCH	198
93215-2	JOGO DE REPARO PARA CILINDRO DE EMBREAGEM VOLVO	205
93255-2	JOGO DE REPARO PARCIAL PARA SERVO EMBREAGEM (MBB O 500)	91
93355-2	JOGO DE REPARO PARA VÁLVULA RELÊ	199
93365-2	JOGO DE REPARO PARA CILINDRO DE FREIO COMBINADO TIPO 12/16	153
93375-2	JOGO DE REPARO PARA VÁLVULA PROTETORA 6 VIAS APU K MODERNA	147
93385-0	CABEÇOTE COMPLETO PARA COMPRESSOR MONO Ø 85 MM CUMMINS / FORD (COM DESCARREGADOR)	59
93385-2	JOGO DE REPARO PARA CABEÇOTE DO COMPRESSOR W CUMMINS (VW/FORD)	60
93385-3	CABEÇOTE PARA COMPRESSOR MONO Ø 85 MM CUMMINS / FORD (COM DESCARREGADOR)	59
93385-4	CABEÇOTE PARA COMPRESSOR MONO Ø 85 MM CUMMINS / VW (SEM DESCARREGADOR)	59
93405-0	FLUIDO PARA FREIO E EMBREAGEM DOT 4 (500 ML)	202
93415-2	JOGO DE REPARO PARA SERVO EMBREAGEM W (MBB 1944/2638)	92
93435-2	JOGO DE REPARO PARA VÁLVULA 04 CIRCUITOS SCANIA SÉRIE 4	85
93445-2	JOGO DE REPARO PARA VÁLVULA DE PEDAL (OF 1417 / 1620 / 1721 - 98)	67
93455-2	JOGO DE REPARO PARA SERVO EMBREAGEM VOLVO EDC MOD. Ø 95 MM (1996...)	211
93465-2	JOGO DE REPARO PARA VÁLVULA ACIONAMENTO FREIO MOTOR	192
93475-2	JOGO DE REPARO PARA A VÁLVULA DE PROTEÇÃO 04 CIRCUITOS K	160
93485-2	JOGO DE REPARO PARA SECADOR DE AR APU K (LA 8271) VOLVO	150
93495-2	JOGO DE REPARO PARA SECADOR DE AR APU W (SCANIA)	73
93505-2	JOGO DE REPARO PARA VÁLVULA DE PEDAL IMPORTADA K (IVECO)	199
93515-2	JOGO DE REPARO PARCIAL PARA ENGATE RÁPIDO (ROSCA M 22)	219
93525-2	JOGO DE REPARO PARCIAL P/ SECADOR DE AR K (LA 6710) VOLVO	149
93545-2	JOGO DE REPARO DE COMPONENTES PARA VÁLVULA DRENO AUTOMÁTICO	171
93555-14	SERVO EMBREAGEM PARA VOLVO MODERNO Ø95 MM (ÔNIBUS A PARTIR DE 1996)	210
93555-80	SERVO EMBREAGEM PARA VOLVO MODERNO Ø95 MM (CAMINHÃO À PARTIR DE 1996)	211
93565-2	JOGO DE REPARO PARCIAL PARA ENGATE RÁPIDO (ROSCA M 16)	218
93575-2	JOGO DE REPARO PARA VÁLVULA DE PEDAL COM RETARDER K	152
93585-2	JOGO DE REPARO PARA VÁLVULA DE AJUSTE DE PRESSÃO W	116
93595-2	JOGO DE REPARO VÁLVULA PROTETORA 4 CIRCUITOS SEM RETENÇÃO (SCANIA)	84
93605-2	JOGO DE REPARO PARA VÁLVULA PROTETORA 04 CIRCUITOS COM RETENÇÃO (FORD / VW)	84
93615-83	SERVO EMBREAGEM PARA SCANIA SÉRIE 4 (SERVO MASTER)	208
93625-0	MOLA DE EMERGÊNCIA TIPO 24 P/ CÂMARA FREIO MOLA 16/24	214
93635-2	JOGO DE REPARO VÁLVULA PROTETORA 06 VIAS APU K (O 500)	147
93645-2	JOGO DE REPARO VÁLVULA PROTETORA 06 VIAS APU K (O 500 MODERNA)	147
93655-2	JOGO DE REPARO PARA SERVO VOLVO Ø 100MM NH / FH / FM12	212
93665-2	JOGO DE REPARO PARA VÁLVULA DE PEDAL K (VOLVO FH 12 / NH 12)	151
93675-2	JOGO DE REPARO VÁLVULA DE PROTEÇÃO 04 CIRCUITOS K (MICRO MBB)	160
93685-2	JOGO DE REPARO EMERGÊNCIA PARA TRISTOP 12/16 (MICRO MBB)	98
93695-2	JOGO DE REPARO CABEÇOTE PARA COMPRESSOR W (O 500)	55
93705-0	CABEÇOTE COMPLETO P/ COMPRESSOR W MONOCIL (O 500)	54
93705-2	JOGO DE REPARO COMPLETO PARA COMPRESSOR W (O 500)	55
93705-4	CABEÇOTE INFERIOR P/ COMPRESSOR W MONO Ø 85 MM (O 500)	55
93705-7	VIRABREQUIM P/ COMPRESSOR MONO Ø 85MM	56
93705-67	CJ COMPRESSOR COMPLETO MONO Ø 85 MM (MBB - ATEGO / AXOR)	54
93715-2	JOGO DE REPARO PARA FILTRO DE LINHA K (TIPO LA 2100)	173
93725-2	JOGO DE REPARO PARA CABEÇOTE COMPRESSOR 02 CILINDROS (LP 49 Ø88 MM)	132
93735-2	JOGO DE REPARO PARA VÁLVULA 06 VIAS APU W (O 500)	70
93745-2	JOGO DE REPARO PARA CABEÇOTE COMPRESSOR (LK 1815 Ø 75 MM) TRÓLEBUS	137
93755-0	CANECA DE TRANSFERÊNCIA DE CÂMBIO	216
93775-79	SERVO EMBREAGEM PARA VOLVO Ø 100MM (CÂMBIO VT 2014)	211
93775-89	SERVO EMBREAGEM PARA VOLVO Ø 100MM (CÂMBIO SR 1900) HASTE LONGA	212
93815-2	JOGO DE REPARO PARCIAL PARA VÁLVULA 04 CIRCUITOS K (VOLVO BI-ARTICULADO)	161
93835-2	JOGO REPARO PARA CÂMARA SBB (TIPO 24...7") IMPORTADO	25
93875-2	JOGO REPARO PARA VÁLVULA DUAS VIAS HALDEX 951200 (MÉTRICA)	218
93885-79	CONJUNTO PARA VÁLVULA DE PEDAL (SC 113)	64
93895-2	JOGO DE REPARO PARA VÁLVULA RELE W COM RETENÇÃO (SCANIA)	87
93955-0	CABEÇOTE P/ COMPRESSOR W 02 CIL Ø 85 MM (O 500R)	46
93955-2	JOGO DE REPARO PARCIAL PARA COMPRESSOR W 02 CILINDROS (O 500)	46
93965-0	GUARDA-PÓ PARA MANETIM	80
93975-0	CABECOTE COMPLETO P/ COMPRESSOR W MONO ALONGADO Ø 85 (1938 S)	52
93975-2	JOGO DE REPARO PARA COMPRESSOR W MONO COM CABEÇOTE ALONGADO (1938 S)	53
93975-4	CABEÇOTE INFERIOR P/ COMPRESSOR Ø 85 MM MONO "ALONGADO" (1938 S / 1944 S)	52
93975-5	PLACA INTERMEDIÁRIA P/ COMPR. W MONO Ø 85MM C/ CAB. ALONGADO	53

Os números originais utilizados tem a única intenção de auxiliar nossos clientes na identificação dos códigos Farj correspondentes.
 Los números de pieza original se utilizan para identificar los productos que vendemos con el único propósito de reconocimiento de los productos por nuestros clientes.
 Original part numbers are used so as to identify the products we sell, in the sole purpose of customers recognition of the items sold.

93995-2	JOGO DE REPARO PARA VÁLVULA 3/2 VIAS W	116
94005-2	JOGO DE REPARO PARA CONSEP E DRENO AUTOMÁTICO HALDEX	193
94015-2	JOGO DE REPARO PARA VÁLVULA PILOTO	219
94025-0	CABEÇOTE COMPRESSOR MONO Ø 92 MM K LP 3980 (MAN)	143
94025-2	JOGO DE REPARO PARA CABEÇOTE COMPRESSOR MONO Ø 92 MM (LK 3976)	144
94025-8	VÁLVULA DE LÂMINAS P/ CABEÇOTE COMPRESSOR MONO Ø 92 MM (LK 3964)	145
94035-2	JOGO DE REPARO PARA VÁLVULA PROTEÇÃO 04 VIAS (APU GLOBAL) K - TIPO AE 48	146
94045-0 A	CABEÇOTE PARA COMPRESSOR 2 CIL Ø 85 (MBB 1722 / O500M / O500U)	46
94045-0 B	CABEÇOTE PARA COMPRESSOR W 02 CIL Ø 85 MM (COM LÂMINA INTEGRADA)	47
94045-2	JOGO DE REPARO PARCIAL PARA COMPRESSOR W 2 CILINDROS COM LÂMINA INTEGRADA	47
94045-5 A	PLACA INTERMEDIÁRIA P/ COMP. 2 CIL. Ø 85MM LÂM INTEGR. (JUNTA A)	47
94045-5 B	PLACA INTERMEDIÁRIA P/ COMP. 2 CIL Ø85MM LÂMINA INTEGRADA (JUNTA B)	48
94045-7	VIRABREQUIM PARA COMPRESSOR W 2 CIL Ø85 MM LÂMINA INTEGRADA	48
94055-0	CILINDRO DE EMERGÊNCIA PARA CÂMARA TRISTOP 30 (TIPO F)	106
94065-2	JOGO DE REPARO PARA MANETIM MODERNO K (02 ROSCAS)	166
94075-2	JOGO DE REPARO PARA AS CÂMARAS ATUADORAS (SEM DIAFRAGMAS E DISCOS)	213
94135-2	JOGO DE REPARO PARA MANETIM MODERNO K (03 ROSCAS)	166
94155-0	FILTRO PARA SECADOR DE AR DA APU K	145
94155-0	FILTRO PARA SECADOR DE AR DA APU W	71
94165-0	FILTRO PARA SECADOR DE AR DA APU W (SCANIA)	71
94175-2	JOGO DE REPARO PARA VÁLVULA RETENÇÃO SIMPLES (VEDAÇÃO BORRACHA)	31
94185-2	JOGO REPARO PARA VÁLVULA SUSPENSÃO. ATIVA DUPLA W (ECAS)	74
94195-2	JOGO REPARO PARA MANETIM MODERNO W (CORPO PLÁSTICO)	80
94205-0	CABEÇOTE COMPLETO P/ COMPRESSOR W 2 CIL Ø85 MM (O 500 UA)	50
94205-2	JOGO DE REPARO PARA COMPRESSOR W 2 CILINDROS (0500 UA-MONDEGO)	50
94205-4	CABEÇOTE INFERIOR P/ COMPRESSOR W 2 CIL Ø 85 MM (O 500 UA)	50
94215-0	INSERTO PARA APU K (SÁIDAS 21 E 22) CARTELA COM 10 UNIDADES	148
94225-0	INSERTO PARA APU K (SÁIDAS 23 E 24) CARTELA COM 10 UNIDADES	148
94235-2	JOGO DE REPARO PARA VÁLVULA DE FLUXO W	88
94245-2	JOGO DE REPARO PARA VÁLVULA SUSPENSÃO ATIVA SIMPLES W (ECAS)	74
94255-0	CANECA DE TRANSFERÊNCIA (SCANIA 113/124)	217
94265-0	CANECA DA REDUZIDA (SCANIA 113/124)	217
94275-2	JOGO REPARO PARA COMPRESSOR MONO Ø 80 MM (LK 3833 / LK 3863)	144
94285-2	JOGO DE REPARO PARA CANECA DE TRANSFERÊNCIA	217
94295-2	JOGO DE REPARO PARA CANECA REDUZIDA DA CAIXA DE MUDANÇA	218
94315-0	VIRABREQUIM PARA COMPRESSOR GERAÇÃO LK 38 (VOLKSWAGEN)	139
94325-0	VIRABREQUIM PARA COMPRESSOR K (BR 400)	143
94335-0	VIRABREQUIM PARA COMPRESSOR VARGA MONO (VW 6.90)	38
94355-0	DIAFRAGMA TIPO 20 PARA CÂMARA DIANTEIRA / SERVIÇO TRISTOP "G" E BAIONETA (SCANIA)	101
94365-2	JOGO DE REPARO PARA COMPRESSOR 02 CILINDROS (LK 4930 - 720 CC)	134
94455-88	VÁLVULA PILOTO (TIPO SV 3368)	173
94555-2	JOGO DE REPARO PARA SERVO EMBREAGEM (MIDI-SERVO 83MM) VW CONSTELLATION	170
94565-2	JOGO DE REPARO PARA COMPRESSOR W 2 CILINDROS (VOLVO FH 12 / FM 12 / NH 12)	51
94565-5	PLACA INTERMEDIÁRIA P/ COMPRESSOR W 2 CIL (VOLVO FH / FM 12)	52
94575-2	JOGO DE REPARO PARA VÁLVULA REDUTORA DE PRESSÃO K	169
94605-STD/010/020	JOGO DE PISTÃO COM ANÉIS PARA COMPRESSOR O 500 Ø 85 MM STD/010/020	53
94615-STD/010/020	JOGO DE ANÉIS PARA PISTÃO DO COMPRESSOR O 500 Ø 85 MM STD/010/020	54
94635-2	JOGO DE REPARO PARA VÁLVULA PILOTO (PONTO NEUTRO) VOLVO	219
94645-2	JOGO DE REPARO PARA VÁLVULA PILOTO (PONTO NEUTRO) VOLVO	220
94655-0	CILINDRO PARA SERVO EMBREAGEM (MBB O 500 / 1417 / 1721)	91
94665-2	JOGO DE REPARO PARA SERVO EMBREAGEM KVG 3264 (IVECO)	171
94685-2	JOGO DE REPARO PARCIAL PARA COMPRESSOR W 02 CIL. (OM 457)	48
94695-0	CABEÇOTE COMPLETO P/ COMPRESSOR W 02 CIL. (VOLVO FH/FM/NH / B12M)	49
94695-2	JOGO DE REPARO PARA COMPR W 02 CIL. (VOLVO FH/FM/NH / B12M ARTICULADO)	49
94695-4	CABEÇOTE INFERIOR P/ COMPRESSOR W 2 CIL Ø 85 MM (VOLVO FH/FM/NH/B12M)	49
94715-2	JOGO DE REPARO PARA COMPRESSOR W MONO Ø 85 MM (IVECO STRALIS)	60
94725-0	BIELA PARA COMPRESSOR W Ø 85MM (MBB 1417/1721)	56
94735-0	TAMPA TRASEIRA PARA COMPRESSOR W Ø 85MM	56
94745-2	JOGO DE REPARO PARA VÁLVULA PILOTO (PONTO NEUTRO) SCANIA	220
94755-2	JOGO DE REPARO PARCIAL PARA COMPRESSOR K DUPLO (Ø 86 MM) LK 4936 - 630 CC	134
94775-2	JOGO DE REPARO DA SAPATA PARA FREIO A DISCO (Ø 69)	174
94785-2	JOGO DE REPARO DA SAPATA PARA FREIO A DISCO (Ø 74)	174
94795-0	MECÂNISMO DE AJUSTE PARA FREIO A DISCO	174
94805-0	TAMPA COM SENSOR PARA FREIO A DISCO PNEUMÁTICO (CIRCUITO SIMPLES - 2 FIOS)	175
94815-0	PARAFUSO DE CALIBRAÇÃO PARA FREIO A DISCO PNEUMÁTICO	175
94835-0	MECANISMO DE AJUSTE PRINCIPAL P/ FREIO A DISCO PNEUMÁTICO	176
94845-0	CORRENTE PARA FREIO A DISCO PNEUMÁTICO (29 ELOS)	176
94855-30	VÁLVULA RELE MODERNA (MBB)	87

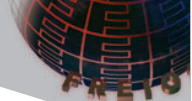

94865-40	VÁLVULA DE PROTEÇÃO 4 CIRCUITOS	159
94875-50	VÁLVULA PROTETORA DE 4 CIRCUITOS	83
94895-60	REGULADOR DE PRESSÃO MODERNO (MBB)	163
94905-70	REGULADOR DE PRESSÃO	162
94915-90	SERVO EMBREAGEM PARA MBB (1938 S / 1944 S)	91
94925-2	JOGO DE REPARO PARA GUIAS E JUNTAS PARA FREIO À DISCO (Ø 69 MM)	177
94995-99	SERVO EMBREAGEM CIL CURTO SEM INDICADOR DESG (MBB/ VW /FORD)	88
95005-85	VÁLVULA DE NIVELAMENTO TRASEIRA DIREITA	195
95015-88	VÁLVULA DE NIVELAMENTO TRASEIRA ESQUERDA	196
95025-56	VÁLVULA DE PEDAL W MODERNA	66
95025-58	VÁLVULA DE PEDAL MODERNA (DESCARGA RETA)	67
95035-STD/010/020	JOGO PISTÃO COM ANÉIS P/ COMPRESSOR LK15 / LP48 Ø 75 MM (STD/010/020)	128
95045-STD/010/020/040	JOGO PISTÃO COM ANÉIS P/ COMPRESSOR LK38/LK39/LP49 Ø 88 MM (STD/010/020/040)	130
95055-STD/010/020	JOGO ANEL P/ PISTÃO COMPRESSOR LP48 Ø 75 MM (STD/010/020)	128
95065-STD/010/020	JOGO ANEL P/ PISTÃO COMPRESSOR LK38/LK39/LP49 Ø 88 (STD/010/020)	130
95075-0	SILENCIADOR DE DESCARGA	73
95085-2	JOGO DE REPARO COMPLETO PARA VÁLVULA DE PEDAL (PISTÃO COM BASE LISA)	152
95095-2	JOGO DE REPARO PARA VÁLVULA SOLENOIDE (ECAS)	74
95105-2	JOGO DE REPARO COMPLETO PARA SECADOR DE AR LA 8124 (STRALIS)	150
95115-0	BOBINA PARA VÁLVULA SOLENOIDE (ECAS)	76
95135-2	JOGO DE REPARO PARA AMORTECEDOR DA CABINA	117
95145-2	JOGO DE REPARO PARA VÁLVULA RELE	117
95155-2	JOGO DE REPARO P/ VÁLVULA RELE DE EMERGÊNCIA	117
95165-2	JOGO DE REPARO PARA VÁLVULA 4/2 VIAS	200
95175-2	JOGO DE REPARO PARA VÁLVULA MODULADORA (ABS- 24V)	118
95185-2	JOGO DE REPARO P/ VÁLVULA RELE MODULADORA SIMPLES (ABS-24V)	118
95195-2	JOGO DE REPARO P/ VÁLVULA RELE MODULADORA DUPLA (ABS-24V)	118
95205-2	JOGO DE REPARO P/ VÁLVULA MODULADORA T-EBS (ANTI-TOMBAMENTO)	119
95215-2	JOGO DE REPARO P/ VÁLVULA ABS VARIO COMPACTO (ABS -VCS II)	119
95225-86	CILINDRO DE EMBREAGEM PARA VOLVO FH / NH 12	205
95235-STD/010/020	JOGO DE PISTÃO COM ANEL PARA COMPRESSOR 2 CIL LK 4936 Ø 86 MM STD/010/020	135
95245-0	ASSENTO DA VÁLVULA PARA SERVO 1938 S	92
95255-0	JOGO ANEL + JUNTA PARA PISTÃO COMPRESSOR LK38/LK39/LP49 Ø 88 MM STD	139
95265-STD	JOGO ANEL P/ PISTÃO COMPRESSOR 2 CIL LK 4936 Ø 86 MM (STD)	135
95275-STD/020/040	JOGO PISTÃO COM ANEL P/ COMPRESSOR MONO LK 15 Ø 75 MM STD/020/040	136
95285-STD	JOGO ANEL P/ COMPRESSOR MONO LK 15 Ø 75 MM STD	136
95295-STD/010/020	JOGO DE ANEL P/ COMPRESSOR 2 CILINDROS TUFLO 500	18
95305-STD/010/020	JOGO DE ANEL P/ COMPRESSOR 2 CILINDROS EL1300/1600 E TUFLO 700	19
95305-STD	JOGO DE ANEL P/ COMPRESSOR 2 CILINDROS EL1300/1600 E TUFLO 700	36
95315-STD	JOGO DE ANEL P/ COMPRESSOR 2 CILINDROS IVECO EUROTECH Ø 82 MM (STD)	133
95325-STD	JOGO DE ANEL PARA COMPRESSOR HOLSET SS296 / QE296 Ø 92 MM (STD)	195
95335-STD	JOGO DE ANEL PARA COMPRESSOR OM355 / BR400 Ø 90 MM (STD)	63, 141
95345-0	BUCHA DO BALANCIM P/ FREIO DISCO PNEUMÁTICO (Ø 69 E Ø 74 MM)	179
95355-0	TAMPA "SEM" SENSOR PARA FREIO À DISCO PNEUMÁTICO	176
95365-2	JOGO REPARO PARCIAL P/ FREIO À DISCO PNEUM. (17,5")	119
95375-2	JOGO REP EIXO+PARAFUSO P/ FREIO À DISCO (COMPR. EIXO: 109 MM)	120
95385-2	JOGO REP EIXO+PARAFUSO P/ FREIO À DISCO (COMPR. EIXO: 114 MM)	120
95395-0	PARAFUSO CALIBRAÇÃO P/ FREIO DISCO PNEUM. (COM PINO - COMPR. ROSCA 76 MM)	120
95405-0	PARAFUSO CALIBRAÇÃO P/ FREIO DISCO PNEUM. (COM PINO - COMPR. ROSCA 80,4 MM)	121
95415-2	JOGO DE JUNTA E PROTETORES DA TAMPA P/ FREIO À DISCO PNEUMÁTICO (17,5" E 19,5")	121
95425-2	JOGO DE MOLAS E TRAVA P/ FREIO À DISCO PNEUMÁTICO (17,5" E 19,5")	121
95435-2	JOGO DE ROLAMENTO P/ FREIO A DISCO PNEUMÁTICO (17,5" E 19,5")	122
95445-2	JOGO DE REPARO PARA E-APU (SCANIA NGS - SÉRIE 5)	72
95455-2	JOGO DE REPARO P/ VÁLVULA MODULADORA DUPLA EBS (VOLVO)	165
95465-2	JOGO DE REPARO P/ VÁLVULA DE 4 CIRC. APU TIPO AE 4516 (IVECO STRALIS)	148
95485-2	JOGO REP PARCIAL P/ COMP. MONO CAB. ALONGADO (VOLVO FH / FM / NH 13)	51
95495-2	JOGO REP P/ VÁLVULA EBS MODULADORA DUPLA (VOLVO / VW)	164
95505-0	FILTRO COALESCENTE	71
95515-2	JOGO DE REPARO PARA E-CAD (SECADOR DE AR ELETRÔNICO)	73
95525-51	CJ CÂMARA TRISTOP "F" - TIPO 24/30" (ROSCA M16)	94
95535-2	JOGO DE ROLAMENTO P/ FREIO À DISCO PNEUMÁTICO (Ø65,4X27,80 MM)	178
95545-2	JOGO DE ROLAMENTO P/ FREIO À DISCO PNEUMÁTICO (Ø68,2X27,80 MM)	178
95555-11	SERVO EMBREAGEM (CIL. LONGO SEM INDICADOR DESGASTE)	89
95575-0	ENGRENAGEM DO MECANISMO DE AJUSTE PRINCIPAL	179
95585-2	JOGO REPARO DE GUIAS E JUNTAS P/ FREIO À DISCO PNEUMÁTICO	177
95595-2	JOGO DE REPARO PARA COMPRESSOR W 2 CIL (VOLVO B 9 R / FM 9)	51
95605-77	SERVO EMBREAGEM SEM INDICADOR DE DESGASTE (MBB 0500/1721)	90
95615-2	JOGO DE REPARO P/ VÁLVULA MODULADORA R3 ABS HALDEX (VERSAO ADR)	200

Os números originais utilizados tem a única intenção de auxiliar nossos clientes na identificação dos códigos Farj correspondentes.
 Los números de pieza original se utilizan para identificar los productos que vendemos con el único propósito de reconocimiento de los productos por nuestros clientes
 Original part numbers are used so as to identify the products we sell, in the sole purpose of customers recognition of the items sold.

95655-0	FILTRO COALESCENTE P/ APU (SCANIA)	72
95665-91	CJ CÂMARA TRISTOP "BAIONETA" - TIPO 16/24" (ROSCA M16)	94
95675-92	CJ CÂMARA TRISTOP "BAIONETA" - TIPO 20/24" (ROSCA M22 VOSS COM REDUTOR M16)	95
95685-93	CJ CÂMARA TRISTOP "BAIONETA" - TIPO 24/24" (ROSCA M22 VOSS COM REDUTOR M16)	95
95695-94	CJ CÂMARA TRISTOP "BAIONETA" - TIPO 24/30" (ROSCA M22 VOSS COM REDUTOR M16)	95
95705-95	CJ CÂMARA TRISTOP "BAIONETA" - TIPO 30/30" (ROSCA M16)	96
95735-2	JOGO DE REPARO PARA VÁLVULA MODULADORA SIMPLES EBS (DIANTEIRA)	164
95775-63	SENSOR DE ALTURA (ECAS) 24 V	76
95785-10	CONJUNTO APU (UNIDADE PROCESSADORA DE AR) SEM SOLENÓIDE	69
95785-12	CJ PARA APU (UNIDADE PROCESSADORA DE AR) SEM SENSOR	69
95795-20	CJ PARA VÁLVULA DISTRIBUIDORA	113
95805-72	CONJUNTO P/ VÁLVULA DE PROTEÇÃO 4 CIRCUITOS	161
95815-74	CJ CILINDRO DE EMBREAGEM P/ VOLVO FH12/NH12/FM12 (CORPO PLÁSTICO)	206
95825-82	CJ CILINDRO DE EMBREAGEM P/ SCANIA SÉRIE 4	203
95835-84	CJ CILINDRO DE EMBREAGEM P/ SCANIA SÉRIE 4 (HASTE LONGA)	203
95845-87	CJ CILINDRO DE EMBREAGEM P/ MBB (HASTE CURTA)	204
95855-0	CILINDRO P/ SERVO EMBREAGEM MBB (1938 S / 1944 S)	92
95875-96	CJ CÂMARA TRISTOP "BAIONETA" - TIPO 20/24" P/ FREIO A DISCO (ROSCA M22 VOSS C/ REDUTOR M16)	96
95885-97	CJ CÂMARA TRISTOP "BAIONETA" - TIPO 24/24" P/ FREIO A DISCO (ROSCA M22 VOSS C/ REDUTOR M16)	96
95895-2	JOGO DE REPARO P/ CAB. COMPRESSOR 2 CIL Ø 86 MM (LK 4936)	135
95905-2	JOGO DE REPARO P/ CAB. COMPRESSOR 2 CIL LK4951 (HIGH LINER)	134
96005-21	CJ PARA VÁLVULA DISTRIBUIDORA (SCANIA)	113
96015-23	CJ CONDENSADOR E SEPARADOR DE ÓLEO E ÁGUA - ROSCA M22 X 1,5 MM (CONSEP)	193
96025-27	CJ CÂMARA TRISTOP "F" - TIPO 20/30 HASTE LONGA (ROSCA M16)	94
96035-28	CJ CILINDRO DE EMBREAGEM P/ IVECO (Ø 31,75MM)	204
96045-29	CJ VÁLVULA DE NIVELAMENTO	166
96065-32	CJ VÁLVULA SOLENÓIDE	214
96075-34	CJ BOMBA P/ DIREÇÃO HIDRÁULICA (SCANIA 255 028 /571 364)	183
96085-35	CJ BOMBA P/ DIREÇÃO HIDRÁULICA (SCANIA 1 308 495)	183
96095-36	CJ BOMBA P/ DIREÇÃO HIDRÁULICA (SCANIA 1 333 790)	183
96105-37	CJ SERVO EMBREAGEM (IVECO)	170
96115-38	CJ VÁLVULA DE FREIO DE MÃO (VOLVO)	78
96125-39	CJ VÁLVULA DE FREIO DE MÃO (SCANIA)	78
96135-45	CJ VÁLVULA DE FREIO DE MÃO (MBB)	79
96145-2	JOGO DE REPARO PARA COMPRESSOR MONO MBB Ø 85 MM (ATEGO / AXOR)	60
96155-STD/010/020	JOGO DE ANEL P/ PISTÃO DO COMPRESSOR MONO LK 3976 Ø 92 MM	145
96165-std	JOGO DE ANEL P/ PISTÃO DO COMPRESSOR MONO Ø 94 MM	61
96195-STD	JOGO DE PISTÃO COM ANEL P/ COMPRESSOR LK 3976 Ø 92 MM (STD)	144
96205-0	TAMPA COM SENSOR PARA FREIO A DISCO PNEUMÁTICO (CIRCUITO DUPLO - 3 FIOS)	175
96215-0	SUORTE DO PARAFUSO DE CALIBRAÇÃO P/ FREIO A DISCO PNEUMÁTICO "BINÓCULO"	178
96225-2	JOGO DE REPARO COMPLETO P/ FREIO À DISCO PNEUMÁTICO	220
96235-2	JOGO DE REPARO PARCIAL P/ FREIO À DISCO PNEUMÁTICO	221
96245-2	JOGO DE ROLAMENTO COMPLETO P/ FREIO À DISCO PNEUMÁTICO	221
96255-2	JOGO DE ROLAMENTO PARCIAL P/ FREIO À DISCO PNEUMÁTICO	221
96265-0	MECANISMO DE AJUSTE P/ FREIO À DISCO PNEUMÁTICO (LADO DIREITO)	222
96275-0	MECANISMO DE AJUSTE P/ FREIO À DISCO PNEUMÁTICO (LADO ESQUERDO)	222
96285-0	MECANISMO DE AJUSTE P/ FREIO À DISCO PNEUMÁTICO (RETO)	222
96295-47	CJ BOMBA PARA DIREÇÃO HIDRÁULICA (VOLVO 1585013) ROTAÇÃO ESQUERDA	184
96305-48	CJ BOMBA PARA DIREÇÃO HIDRÁULICA (VOLVO 1589231) ROTAÇÃO ESQUERDA	184
96315-49	CJ BOMBA PARA DIREÇÃO HIDRÁULICA FN 3.1 (VOLVO 3986328) ROTAÇÃO DIREITA	185
96325-53	CJ BOMBA PARA DIREÇÃO HIDRÁULICA (MBB 001 466 2701) ROTAÇÃO DIREITA	185
96335-54	CJ BOMBA PARA DIREÇÃO HIDRÁULICA (MBB 001 466 3901) ROTAÇÃO DIREITA	185
96345-61	CJ BOMBA PARA DIREÇÃO HIDRÁULICA (MBB 000 466 7001) ROTAÇÃO DIREITA	186
96355-62	CJ BOMBA PARA DIREÇÃO HIDRÁULICA (MBB 000 466 7101) ROTAÇÃO DIREITA	186
96365-64	CJ BOMBA PARA DIREÇÃO HIDRÁULICA FN 3.1 (MBB 376 466 7801) ROTAÇÃO ESQUERDA	186
96375-65	CJ BOMBA PARA DIREÇÃO HIDRÁULICA FN 4 (MBB 457 460 0280) ROTAÇÃO ESQUERDA	187
96385-76	CJ BOMBA PARA DIREÇÃO HIDRÁULICA FN 4 (IVECO 4896314) ROTAÇÃO ESQUERDA	187
96395-46	CJ BOMBA PARA DIREÇÃO HIDRÁULICA TN 31 (VOLVO 20902696)	184
96405-0	SENSOR MENOR PARA VÁLVULA SOLENÓIDE (ECAS)	75
96415-0	SENSOR MAIOR PARA VÁLVULA SOLENÓIDE (ECAS) 2 BOBINAS	75
96425-0	SENSOR MAIOR PARA VÁLVULA SOLENÓIDE (ECAS) 3 BOBINAS	75
96465-0	SENSOR PARA VÁLVULA PROTETORA 4 CIRCUITOS APU W (24V)	69
96475-0	SENSOR PARA VÁLVULA PROTETORA 4 CIRCUITOS APU K (24V)	146
96485-0	CARTUCHO PARA SECADOR DE AR DA APU HALDEX	192
96495-78	CJ CILINDRO DE EMBREAGEM PARA MBB (HASTE LONGA)	204
96505-98	CJ VÁLVULA 2 VIAS (ROSCAS: M16 X 1,5MM)	112
96515-2	JOGO DE REPARO EMERGÊNCIA PARCIAL PARA CÂMARA BAIONETA TIPO 24 MODERNA	155
96525-2	JOGO DE REPARO EMERGÊNCIA PARCIAL PARA CÂMARA BAIONETA TIPO 24	155

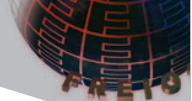

96535-0	MOLA DE EMERGÊNCIA PARA CÂMARA BAIONETA TIPO 24	155
96675-113	CJ MANOPLA PARA VOLVO (VÁLVULA 3/2 VIAS)	116
96785-0	SUORTE DO PARAFUSO DE CALIBRAÇÃO P/ FREIO A DISCO PNEUMÁTICO "BINÓCULO"	177
97005-2	JOGO DE REPARO PARA O CABEÇOTE DO COMPRESSOR 02 CILINDROS	35
97005-4	JOGO DE REPARO PARCIAL PARA CABEÇOTE COMPRESSOR VARGA 02 CILINDROS	35
97015-2	JOGO DE REPARO PARA O CABEÇOTE DE COMPRESSOR TUFLO 500	17
97025-2	JOGO DE REPARO PARA O REGULADOR DE PRESSÃO D.2	20
97035-2	JOGO DE JUNTAS PARA O COMPRESSOR TUFLO 500	17
97045-2	JOGO DE JUNTAS PARA O COMPRESSOR 02 CILINDROS COM RETENTOR	37
97055-0	VÁLVULA DE LÂMINAS PARA O COMPRESSOR WABCO Ø 90MM (MB 355)	61
97065-2	JOGO DE REPARO PARA A CÂMARA SPRING BRAKE TIPO 30 ...8"	21
97065-3	JOGO DE REPARO SOB MEDIDA PARA CÂMARA SBB TIPO 30...8)	21
97065-4	JOGO DE REPARO PARCIAL PARA A CÂMARA SBB TIPO 30...8"	22
97075-2	JOGO DE REPARO PARA A VÁLVULA DE LÂMINAS DO COMPRESSOR WABCO Ø 90MM (MB 355)	62
97175-2	JOGO DE REPARO PARA A VÁLVULA DE PEDAL E-4	26
97185-2	JOGO DE REPARO PARA O CABEÇOTE DO COMPRESSOR 6.90 (MONOCILÍNDRICO - Ø85 MM)	37
97205-2	JOGO DE JUNTAS PARA O COMPRESSOR 02 CILINDROS SEM RETENTOR	36
97215-2	JOGO DE REPARO PARA A CÂMARA SPRING BRAKE (TIPO 24 ...7")	23
97215-4	JOGO DE REPARO PARCIAL PARA A CÂMARA SBB (TIPO 24 ...7")	24
97225-2	JOGO DE JUNTAS PARA O COMPRESSOR 6.90 (MONOCILÍNDRICO)	38
97235-0	MOLA DE EMERGÊNCIA PARA A CÂMARA SB (TIPO 30...8)	22
97295-0	FILTRO DE AR PARA AS CÂMARAS SBB TIPO 24 E TIPO 30	22
97315-0	MOLA DE EMERGÊNCIA PARA A CÂMARA SBB (TIPO 24 ...7")	24
97345-2	JOGO DE REPARO PARA O CABEÇOTE DE COMPRESSOR TUFLO 700	18
97355-2	JOGO DE JUNTAS PARA O COMPRESSOR TUFLO 700	19
97395-2	REPARO PARA A CÂMARA TRISTOP 14/24 E 16/24 (EMERGÊNCIA)	97
97405-2	JOGO DE REPARO PARA A CÂMARA TRISTOP 12/16 (EMERGÊNCIA)	97
97435-2	JOGO DE REPARO PARA O CILINDRO AMPLIFICADOR (CÂMARA AUXILIAR)	76
97445-2	JOGO DE REPARO PARA O COMPRESSOR WABCO Ø 90 MM (MB 355)	62
97455-2	JOGO DE REPARO PARA O EXAUSTOR (BOMBA DE VÁCUO)	93
97475-2	JOGO DE REPARO PARA A VÁLVULA DE DESCARGA RÁPIDA	27
97485-2	JOGO DE REPARO PARA A VÁLVULA DE FREIO DE MÃO (MANETIM)	77
97495-2	JOGO DE REPARO PARCIAL PARA A VÁLVULA DE PEDAL	65
97515-2	JOGO DE REPARO PARA A VÁLVULA RELE RE-4	27
97525-0	MOLA DE EMERGÊNCIA PARA AS CÂMARAS FREIO DE MOLA TIPO 24/30 E 30/30	39
97575-2	JOGO DE REPARO PARCIAL PARA A VÁLVULA DE PEDAL	151
97625-0	DIAFRAGMA PARA A CÂMARA SBB (TIPO 24 ...7")	24
97635-0	DIAFRAGMA PARA A CÂMARA SBB TIPO 30 ...8"	23
97645-0	DIAFRAGMA PARA A CÂMARA SBB TIPO 36 ...9"	23
97915-2	JOGO DE REPARO PARA A VÁLVULA DE PEDAL DUPLA IMPORTADA (CANADENSE)	29
97965-2	JOGO DE REPARO PARA A VÁLVULA TC.2	28
97985-2	JOGO DE REPARO PARA A CÂMARA TRISTOP 20/30 E 24/30 (EMERGÊNCIA)	97
97995-2	JOGO DE REPARO PARA O MECANISMO DA REDUZIDA	195
98085-2	JOGO DE REPARO PARA A VÁLVULA DE PEDAL E-6	26
98105-2	JOGO DE REPARO PARA A VÁLVULA DE PEDAL E-1	27
98115-2	JOGO DE REPARO PARA A VÁLVULA RELE R. 12 (F. CARGO)	25
98145-2	JOGO DE REPARO COMPLETO PARA O REGULADOR DE PRESSÃO	172
98155-2	JOGO DE REPARO PARA O CILINDRO DE FREIO COMBINADO TIPO 20/24	154
98165-2	JOGO DE REPARO PARA CILINDRO DE FREIO COMBINADO TIPO 14/24	153
98175-2	JOGO DE REPARO PARA O CILINDRO DE FREIO COMBINADO TIPO 16/24	153
98185-2	JOGO DE REPARO PARA A VÁLVULA MODULADORA R-7	26
98195-2	JOGO DE REPARO PARA O REGULADOR DE PRESSÃO MODERNO	68
98235-2 AT	JOGO DE REPARO PARA VÁLVULA DE PEDAL PARA ALTA TEMPERATURA	151
98235-2	JOGO DE REPARO COMPLETO PARA A VÁLVULA DE PEDAL	150
98245-2 at	JOGO DE REPARO PARA VÁLVULA DE PEDAL PARA ALTA TEMPERATURA	65
98245-2	JOGO DE REPARO COMPLETO PARA A VÁLVULA DE PEDAL	64
98255-0	MOLA DE EMERGÊNCIA PARA A CÂMARA TRISTOP 12/16	103
98265-0	MOLA DE EMERGÊNCIA PARA A CÂMARA TRISTOP 14/24 E 16/24	103
98275-0	MOLA DE EMERGÊNCIA PARA A CÂMARA TRISTOP 20/30 E 24/30	104
98285-0	MOLA DE EMERGÊNCIA PARA AS CÂMARAS TRISTOP KNORR	154
98455-2	JOGO DE REPARO PARA A VÁLVULA DE ALÍVIO RÁPIDO	39
98485-2	JOGO DE REPARO PARA A VÁLVULA DE PEDAL IMPORTADA	28
98485-4	JOGO DE REPARO PARCIAL PARA VÁLVULA DE PEDAL IMPORTADA (SEM TRAVAS E MOLAS)	28
98595-0	VÁLVULA DE SEGURANÇA (10,3 BAR / ROSCA 1/4" NPT)	30
98605-0	VÁLVULA DE RETENÇÃO SIMPLES (ROSCAS 1/2" X 1/2" NPT)	30
98615-0	ALOJAMENTO PARA VÁLVULA DE DESCARGA DO CABEÇOTE (COMP. TUFLO 500/700)	20
98625-0	VÁLVULA DE RETENÇÃO SIMPLES (ROSCAS M.22 X M.22)	31
98645-0	VÁLVULA DE SEGURANÇA (10,3 BAR / ROSCA 3/8" NPT)	30

Os números originais utilizados tem a única intenção de auxiliar nossos clientes na identificação dos códigos Farj correspondentes.
 Los números de pieza original se utilizan para identificar los productos que vendemos con el único propósito de reconocimiento de los productos por nuestros clientes.
 Original part numbers are used so as to identify the products we sell, in the sole purpose of customers recognition of the items sold.

98655-0	VÁLVULA DE SEGURANÇA (10,8 ± 0,2 BAR / ROSCA ¼" NPT - 18 FPP)	110
98665-0	VÁLVULA DE SEGURANÇA (10,7 ± 0,2 BAR / ROSCA M16X1,5 CÔNICA)	110
98675-0	VÁLVULA DE SEGURANÇA (15,5 -1,0 BAR / ROSCA M14X1,5 CÔNICA)	111
98685-0	VÁLVULA DE SEGURANÇA (10,4 - 0,6 BAR / ROSCA M16X1,5 CÔNICA)	111
98735-2	JOGO DE REPARO DO CABEÇOTE PARA COMPRESSOR TUFLO 501 (COMPRESSOR 15.5 - Ø 75MM)	21
98745-2	JOGO DE REPARO PARA MANETIM MODERNO 2 SAÍDAS	77
98755-2	JOGO DE REPARO PARA MANETIM MODERNO 4 SAÍDAS	78
98835-2	JOGO DE REPARO PARA SERVO DE EMBREAGEM IMPORTADO MARCA GRAU	201
98845-0	DIAFRAGMA PARA CÂMARA TRISTOP 14/24	101
98885-2	JOGO DE REPARO PARA SERVO EMBREAGEM SCANIA	206
98895-2 ESP	JOGO DE REPARO PARA SERVO EMBREAGEM SCANIA COM PISTÃO HIDRÁULICO	207
98895-2	JOGO DE REPARO PARA SERVO EMBREAGEM SCANIA (RABICÓ)	207
98905-2	JOGO DE REPARO PARCIAL PARA VÁLVULA FREIO DE MÃO (SC112/142)	77
98925-0	DIAFRAGMA PARA CÂMARA TRISTOP 12/16	101
98935-0	DIAFRAGMA PARA CÂMARA TRISTOP 16/24	102
98945-0	DIAFRAGMA PARA CÂMARA TRISTOP 20/30	100
98955-0	DIAFRAGMA PARA CÂMARA TRISTOP 24/30	103
98965-0	DIAFRAGMA PARA CILINDRO COMBINADO TIPO 12/16	156
98975-2	JOGO DE REPARO PARA O CABEÇOTE DO COMPRESSOR INTEGRADO (Ø 94MM)	61
98985-0	VÁLVULA DE SEGURANÇA PARA VOLVO (9,7 ± 0,3 BAR / ROSCA M16X1,5 CÔNICA)	111
99045-2	JOGO DE REPARO PARA CÂMARA TRISTOP 12/16 (SERVIÇO)	99
99055-2	JOGO DE REPARO PARA VÁLVULA DE DRENAGEM AUTOMÁTICA	172
99065-2	JOGO DE REPARO PARA CÂMARA TRISTOP 14/24 (SERVIÇO)	99
99075-2	JOGO DE REPARO PARA VÁLVULA DISTRIBUIDORA IMPORTADA	110
99085-2	JOGO DE REPARO PARA CÂMARA TRISTOP 16/24 (SERVIÇO)	99
99095-2	JOGO DE REPARO PARA CÂMARA TRISTOP 20/30 (SERVIÇO)	100
99105-2	JOGO DE REPARO PARA CÂMARA TRISTOP 24/30 (SERVIÇO)	100
99125-0	VÁLVULA DE ESCOAMENTO DE ÁGUA (ROSCA M22 X 1,5)	112, 172
99135-0	VÁLVULA DE RETENÇÃO SIMPLES (ROSCAS M.22 X M.22 X M.16)	31
99155-0	GUARDA PÓ PARA SERVO EMBREAGEM	89
99165-2	JOGO DE REPARO PARA VÁLVULA RELÊ	158
99175-2	JOGO DE REPARO PARA VÁLVULA RELÊ	86
99195-2	JOGO DE REPARO PARA VÁLVULA DRENAGEM AUTOMÁTICA	109
99205-2	JOGO DE REPARO PARA VÁLVULA DE PEDAL	66
99225-0	FLANGE PARA CILINDRO COMBINADO TIPO 14/24	157
99275-2	JOGO DE REPARO PARA VÁLVULA 04 VIAS COM RETENÇÃO	83
99285-2	JOGO DE REPARO PARA VÁLVULA DE DESCARGA RÁPIDA	113
99295-2	JOGO DE REPARO PARA VÁLVULA 04 VIAS	84
99305-2	JOGO DE REPARO PARA CÂMARA TRISTOP 20/24 E 24/24 (IMPORTADA)	98
99315-2	JOGO DE REPARO PARA SERVO DE EMBREAGEM VOLVO	210
99345-2	JOGO DE REPARO PARA CÂMARA TRISTOP 24/30 (IMPORTADA)	98
99365-2	JOGO DE REPARO PARA VÁLVULA DE PROT. 04 CIRCUITOS COM RETENÇÃO	159
99375-2	JOGO DE REPARO PARA VÁLVULA DE DESCARGA RÁPIDA	162
99385-2	JOGO DE REPARO PARA REGULADOR PRESSÃO	162
99395-2	JOGO DE REPARO PARA VÁLVULA DE PROT. 04 CIRCUITOS	160
99405-0	INSERTO PARA VÁLVULA DE PROT. 04 CIRCUITOS	161
99425-0	FLANGE PARA CÂMARA TRISTOP 14/24	107
99435-0	FLANGE PARA CÂMARA TRISTOP 16/24	107
99465-0	PARAFUSO DESATUADOR E PORCA PARA CÂMARAS TRISTOP'S TIPO 12/16, 14/24, 16/24, 20/30	106
99485-2	JOGO DE REPARO PARA GOVERNADOR	164
99505-0	CILINDRO DE EMERGÊNCIA PARA CÂMARA TRISTOP 24 (TIPO F)	106
99525-0	CILINDRO PARA SERVO EMBREAGEM (SEM INDICADOR DE DESGASTE)	89
99535-0	DIAFRAGMA PARA TRISTOP'S 24/24 E 24/30 (IMPORTADAS)	102
99545-2	JOGO DE REPARO PARA SERVO DE EMBREAGEM	88
99555-0	VÁLVULA DE RETENÇÃO SIMPLES (ROSCA M 22 X 1,5 CÔNICA CURTA)	167
99565-0	FLANGE PARA CILINDRO COMBINADO TIPO 16/24	157
99575-2	JOGO DE REPARO PARA VÁLVULA DUAS VIAS	167
99585-2	JOGO DE REPARO PARA VÁLVULA DE LÂMINAS PARA O COMPRESSOR 366	63
99605-2	JOGO DE REPARO PARA VÁLVULA 5/2 VIAS	114
99625-2	JOGO DE REPARO PARA REGULADOR DE PRESSÃO MODERNO	163
99625-4	JOGO DE REPARO PARCIAL P/ REGULADOR DE PRESSÃO MODERNO	163
99645-0	DIAFRAGMA PARA CÂMARA TRISTOP 30/30	102
99655-2	JOGO DE REPARO PARA SERVO DE EMBREAGEM (CILINDRO MAIOR)	90
99665-2	JOGO DE REPARO PARA CILINDRO DE EMBREAGEM SCANIA	203
99715-71	SERVO EMBREAGEM PARA SCANIA	207
99715-73	SERVO EMBREAGEM COM CONEXÃO 45°	208
99715-75	CONJUNTO SERVO EMBREAGEM PARA MERCEDES (TIPO SCANIA COM HASTE MERCEDES)	93
99725-2	JOGO DE REPARO PARA A VÁLVULA DE PEDAL (M.B.B 1620)	65



99735-2	JOGO DE REPARO PARA SERVO EMBREAGEM SCANIA (RABICÓ - COMPLETO)	208
99745-0	CAPA PARA MANETIN MODERNO (2 E 4 SAÍDAS)	82
99815-0	EMBOLO PARA TRISTOP 14/24 E 16/24	105
99835-44	SERVO EMBREAGEM VOLVO	210
99845-2	JOGO DE REPARO PARA VÁLVULA DISTRIBUIDORA	114
99855-55	VÁLVULA DE PEDAL	63
99855-57	VÁLVULA DE PEDAL (DESCARGA COTOVELO)	64
99865-66	CONJUNTO REGULADOR DE PRESSÃO	68
99875-0	ÊMBOLO PARA TODOS CILINDROS COMBINADOS	158
99885-2	JOGO DE REPARO PARA VÁLVULA PILOTO	173

- Os números originais utilizados tem a única intenção de auxiliar nossos clientes na identificação dos códigos Farj correspondentes.
- Los números de pieza original se utilizan para identificar los productos que vendemos con el único propósito de reconocimiento de los productos por nuestros clientes
- Original part numbers are used so as to identify the products we sell, in the sole purpose of customers recognition of the items sold.



LINHA BENDIX



Índice Linha Bendix

92015-2	JOGO DE REPARO PARA CÂMARA SPRING BRAKE TIPO 30 IMPORTADA	25
92065-2	JOGO DE REPARO PARA A VÁLVULA DE PEDAL (SAPÃO)	29
92505-2	JOGO DE REPARO PARA A VÁLVULA DE PEDAL BENDIX MODERNA	29
93835-2	JOGO REPARO PARA CÂMARA SBB (TIPO 24...7") IMPORTADO	25
94175-2	JOGO DE REPARO PARA VÁLVULA RETENÇÃO SIMPLES (VEDAÇÃO BORRACHA)	31
95295-STD/010/020	JOGO DE ANEL P/ COMPRESSOR 2 CILINDROS TUFLO 500	18
95305-STD/010-020	JOGO DE ANEL P/ COMPRESSOR 2 CILINDROS EL1300/1600 E TUFLO 700	19
97015-2	JOGO DE REPARO PARA O CABEÇOTE DE COMPRESSOR TUFLO 500	17
97025-2	JOGO DE REPARO PARA O REGULADOR DE PRESSÃO D.2	20
97035-2	JOGO DE JUNTAS PARA O COMPRESSOR TUFLO 500	17
97065-2	JOGO DE REPARO PARA A CÂMARA SPRING BRAKE TIPO 30 ...8"	21
97065-3	JOGO DE REPARO SOB MEDIDA PARA CÂMARA SBB TIPO 30...8)	21
97065-4	JOGO DE REPARO PARCIAL PARA A CÂMARA SBB TIPO 30...8"	22
97175-2	JOGO DE REPARO PARA A VÁLVULA DE PEDAL E-4	26
97215-2	JOGO DE REPARO PARA A CÂMARA SPRING BRAKE (TIPO 24 ...7")	23
97215-4	JOGO DE REPARO PARCIAL PARA A CÂMARA SBB (TIPO 24 ...7")	24
97235-0	MOLA DE EMERGÊNCIA PARA A CÂMARA SB (TIPO 30...8)	22
97295-0	FILTRO DE AR PARA AS CÂMARAS SBB TIPO 24 E TIPO 30	22
97315-0	MOLA DE EMERGÊNCIA PARA A CÂMARA SBB (TIPO 24 ...7")	24
97345-2	JOGO DE REPARO PARA O CABEÇOTE DE COMPRESSOR TUFLO 700	18
97355-2	JOGO DE JUNTAS PARA O COMPRESSOR TUFLO 700	19
97475-2	JOGO DE REPARO PARA A VÁLVULA DE DESCARGA RÁPIDA	27
97515-2	JOGO DE REPARO PARA A VÁLVULA RELE RE-4	27
97625-0	DIAFRAGMA PARA A CÂMARA SBB (TIPO 24 ...7")	24
97635-0	DIAFRAGMA PARA A CÂMARA SBB TIPO 30 ...8"	23
97645-0	DIAFRAGMA PARA A CÂMARA SBB TIPO 36 ...9"	23
97915-2	JOGO DE REPARO PARA A VÁLVULA DE PEDAL DUPLA IMPORTADA (CANADENSE)	29
97965-2	JOGO DE REPARO PARA A VÁLVULA TC.2	28
98085-2	JOGO DE REPARO PARA A VÁLVULA DE PEDAL E-6	26
98105-2	JOGO DE REPARO PARA A VÁLVULA DE PEDAL E-1	27
98115-2	JOGO DE REPARO PARA A VÁLVULA RELE R. 12 (F. CARGO)	25
98185-2	JOGO DE REPARO PARA A VÁLVULA MODULADORA R-7	26
98485-2	JOGO DE REPARO PARA A VÁLVULA DE PEDAL IMPORTADA	28
98485-4	JOGO DE REPARO PARCIAL PARA VÁLVULA DE PEDAL IMPORTADA (SEM TRAVAS E MOLAS)	28
98595-0	VÁLVULA DE SEGURANÇA (10,3 BAR / ROSCA 1/4" NPT)	30
98605-0	VÁLVULA DE RETENÇÃO SIMPLES (ROSCAS 1/2" X 1/2" NPT)	30
98615-0	ALOJAMENTO PARA VÁLVULA DE DESCARGA DO CABEÇOTE (COMP. TUFLO 500/700)	20
98625-0	VÁLVULA DE RETENÇÃO SIMPLES (ROSCAS M.22 X M.22)	31
98645-0	VÁLVULA DE SEGURANÇA (10,3 BAR / ROSCA 3/8" NPT)	30
98735-2	JOGO DE REPARO DO CABEÇOTE PARA COMPRESSOR TUFLO 501 (COMPRESSOR 15.5 - Ø 75MM)	21
99135-0	VÁLVULA DE RETENÇÃO SIMPLES (ROSCAS M.22 X M.22 X M.16)	31

Jogo de Reparo Para o Cabeçote de Compressor Tuflo 500

JUEGO DE REPARACIÓN PARA EL CABEZAL TUFLO 500 • COMPRESSOR CYLINDER HEAD REPAIR KIT (TYPE TUFLO 500)

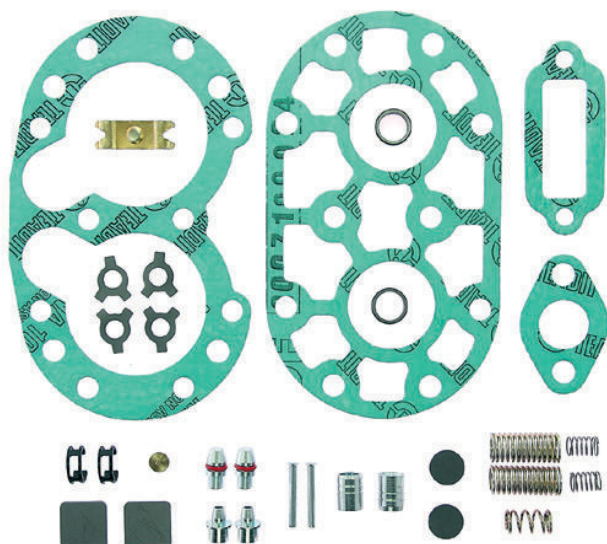

Nº FARJ: **97015-2**
 CONVERSÃO PARA Nº BENDIX: **105002**
 CONVERSÃO PARA Nº SCANIA: **1953212**

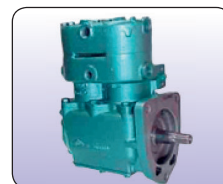

CONVERSÃO PARA CJ Nº **264515 / 264516**
264517

MONTADORA (Nº CONVERSÃO)	APLICAÇÃO
SCANIA	L.110 / 111 (64 A 83); L. 140 / 141 (73 A 83); "R" (81 A 83)
FORD	F.750 MOTOR PERKINS 6357 (71 A 84) / F.22000 (84 A 86)
MWM	MOTOR 6 CILINDROS (78 / ATUAL); TEMA TERRA COMPACTA (73 / ATUAL); 69 A 76
GENERAL MOTORS	D11000 (69 A 71); ÔNIBUS V.15 (71 A 73); D.70 DETROIT MOTOR 4 - 53 (69 A 84); D.70 "CANAVIEIRO" (... / 85); A60 / 70 MÔTOR GM.292 (84 / ATUAL)
FIAT	180 / 210 (72 A 78); 190 (77 A 85)
VOLKSWAGEN	D / P-900 (73 A 82)
TEREX	FORA DE ESTRADA R.22 MOTOR MWM (74 / ATUAL); MOTOSCRAPER TS.149 (74 / ATUAL) MOTOR DETROIT (78 A 79)
CLARK	PÁ CARREGADEIRA 65R75111 MOTOR PERKINS (73 / ATUAL) ESCAVADEIRA MICHIGAN MOTOR MWM (73 / ATUAL)
MERCEDES BENZ	LP 321 / L 113 / L1520 (69 A 72)
J.I. CASE	MOTOR MBB OM 352 (... / ATUAL)

Jogo de Juntas Para o Compressor Tuflo 500

JUEGO DE JUNTAS PARA EL COMPRESOR TUFLO 500 • COMPRESSOR GASKET SET (TYPE TUFLO 500)

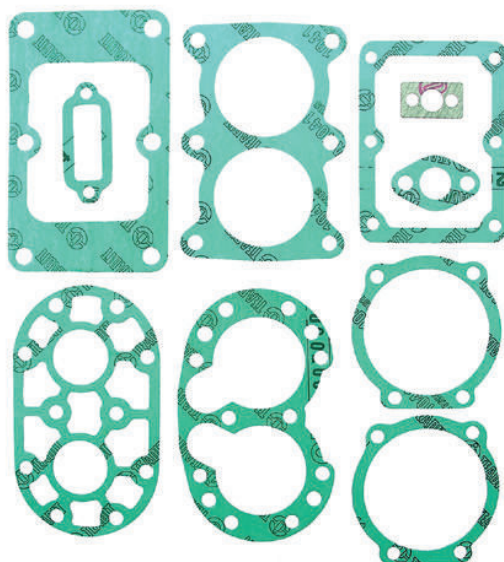

Nº FARJ: **97035-2**
 CONVERSÃO PARA Nº BENDIX: **105013**
 CONVERSÃO PARA Nº SCANIA: **532529**

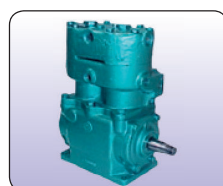

CONVERSÃO PARA CJ Nº **264515 / 264516**
264517 / 264673

MONTADORA (Nº CONVERSÃO)	APLICAÇÃO
FIAT	180 / 210 (72 A 78); 190 (77 A 85)
VOLKSWAGEN	D / P-900 (73 A 82)
J.I. CASE	MOTOR MBB OM 352 (... / ATUAL)
SCANIA	L 110 / 111 (64 A 83); L 140 / 141 (73 A 83); "R" (81 A 83)
FORD	F 750 MOTOR PERKINS 6.357 (71 A 74); F 22000 MOTOR MWM 229-6 (84 A 86)
MWM	MOTOR 6 CILINDROS (78 A ATUAL); TEMA TERRA COMPACTADOR (73 A ATUAL); 69 A 76
GENERAL MOTORS	D 11000 (69 A 71); ÔNIBUS V 15 (71 A 73); D70 DETROIT MOTOR 4-53 (69 A 84); D 70 "CANAVIEIRO" (... / 85); A 60 / 70 MÔTOR GM-292 (84 / ATUAL)
TEREX	FORA DE ESTRADA R22 MOTOR MWM (74 A ATUAL); MOTOSCRAPER TS.149 (74 A ATUAL); MOTOR DETROIT (78 A 79)
CLARK	PÁ CARREGADEIRA 65 R 75111 MOTOR PERKINS (73 A ATUAL) ESCAVADEIRA MICHIGAN MOTOR MWM (73 A ATUAL)
MERCEDES BENZ	LP321 / L1113 / L1520 (69 A 72)

Os números originais utilizados tem a única intenção de auxiliar nossos clientes na identificação dos códigos Farj correspondentes.
 Los números de pieza original se utilizan para identificar los productos que vendemos con el único propósito de reconocimiento de los productos por nuestros clientes.
 Original part numbers are used so as to identify the products we sell, in the sole purpose of customers recognition of the items sold.

Jogo de Anel P/ Compressor 2 Cilindros TUFLO 500

ANILLOS PARA PISTON DEL COMPRESOR TUFLO 500 Ø 63,50 MM (STD) • COMPRESSOR PISTON RINGS TUFLO 500 Ø 63,50 MM (STD)

Ø 63,5 mm

Nº FARJ:

95295-STD

CONVERSÃO P/ Nº BENDIX:

105 041

CONVERSÃO P/ Nº SCANIA:

1953767

CONVERSÃO P/ Nº VOLKSWAGEN:

4143805

CONVERSÃO P/ Nº FORD:

BD2T2K917E

Ø 63,75 mm

Nº FARJ:

95295-010

CONVERSÃO P/ Nº BENDIX:

105 042

CONVERSÃO P/ Nº SCANIA:

1953768

CONVERSÃO P/ Nº VOLKSWAGEN:

4143806

Ø 64,00 mm

Nº FARJ:

95295-020

CONVERSÃO P/ Nº BENDIX:

105 043

CONVERSÃO P/ Nº SCANIA:

1953769

CONVERSÃO P/ Nº VOLKSWAGEN:

4143807



CONVERSÃO PARA CJ Nº
264515 / 264516
264517

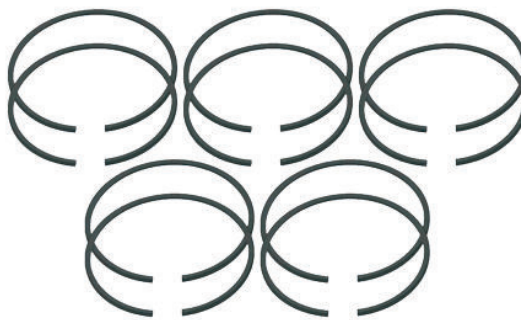

MONTADORA (Nº CONVERSÃO)	APLICAÇÃO
SCANIA	L.110 / 111 (64 A 83); L. 140 / 141 (73 A 83); "R" (81 A 83)
FORD	F.750 MOTOR PERKINS 6357 (71 A 84) / F.22000 (84 A 86)
MWM	MOTOR 6 CILINDROS (78 / ATUAL); TEMA TERRA COMPACTA (73 / ATUAL); 69 A 76
GENERAL MOTORS	D11000 (69 A 71); ÔNIBUS V.15 (71 A 73); D.70 DETROIT MOTOR 4 - 53 (69 A 84); D.70 "CANAVIEIRO" (... / 85); A60 / 70 MOTOR GM.292 (84 / ATUAL)
FIAT	180 / 210 (72 A 78); 190 (77 A 85)
VOLKSWAGEN	D / P-900 (73 A 82)
TEREX	FORA DE ESTRADA R.22 MOTOR MWM (74 / ATUAL); MOTOSCRAPER TS.149 (74 / ATUAL) MOTOR DETROIT (78 A 79)
CLARK	PÁ CARREGADEIRA 65R75111 MOTOR PERKINS (73 / ATUAL) ESCAVADEIRA MICHIGAN MOTOR MWM (73 / ATUAL)
MERCEDES BENZ	LP 321 / L 113 / L1520 (69 A 72)
J.I. CASE	MOTOR MBB OM 352 (... / ATUAL)

Jogo de Reparo Para o Cabeçote de Compressor Tuflo 700

JUEGO DE REPARACIÓN PARA EL CABEZAL DEL COMPRESOR TUFLO 700 • COMPRESSOR CYLINDER HEAD REPAIR KIT (TYPE TUFLO 700)

Nº FARJ:

97345-2

CONVERSÃO PARA Nº BENDIX:

105119

CONVERSÃO PARA Nº SCANIA:

539 693



CONVERSÃO PARA CJ Nº
264 530 / 264 672

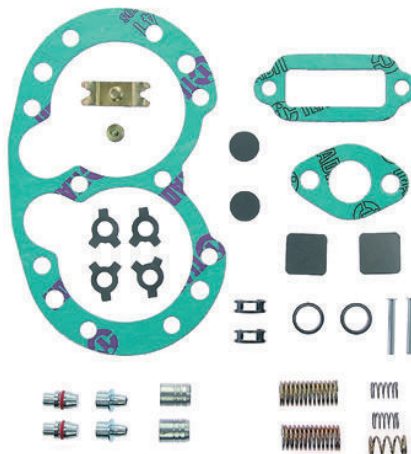

MONTADORA (Nº CONVERSÃO)	APLICAÇÃO
SCANIA	T / R - 112 H / MA / E (83 A ATUAL)

Jogo de Juntas Para o Compressor Tuflo 700
 JUEGO DE JUNTAS PARA EL COMPRESOR TUFLO 700 • COMPRESSOR GASKET SET (TYPE TUFLO 700)

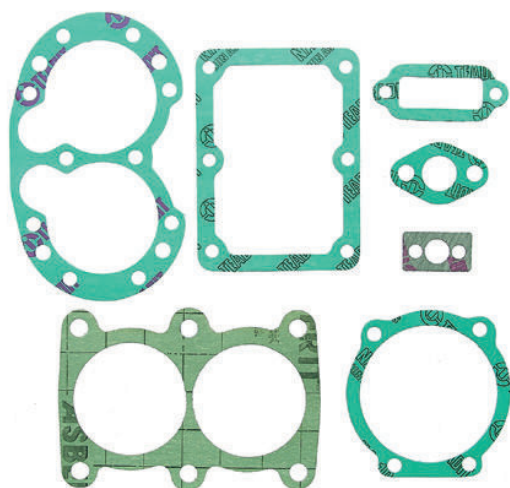

Nº FARJ: **97355-2**
 CONVERSÃO PARA Nº BENDIX: **105118**
 CONVERSÃO PARA Nº SCANIA: **539 692**



CONVERSÃO PARA CJ Nº **264 530 / 264 672**

MONTADORA (Nº CONVERSÃO)	APLICAÇÃO
SCANIA	T / R - 112 H / MA / E (83 A ATUAL)

Jogo de Anel P/ Compressor 2 Cilindros EL1300/1600 e TUFLO 700

ANILLOS PARA PISTON DEL COMPRESOR TUFLO 700 Ø 70 MM (STD) • COMPRESSOR PISTON RINGS TUFLO 700 Ø 70 MM (STD)

Ø 70 MM
 Nº FARJ
95305-STD
 CONVERSÃO P/ Nº VARGA:
SRAN 0003.1

Ø 70,10
 Nº FARJ
95305-010
 CONVERSÃO P/ Nº VOLKSWAGEN:
4183854
 CONVERSÃO P/ Nº SCANIA:
522 397
 CONVERSÃO P/ Nº VOLVO:
6885914
 CONVERSÃO P/ Nº BENDIX:
264 530 / 264 672
 CONVERSÃO P/ Nº VARGA:
RCCS 00031 / RCCS 00102
SRAN 0003.1

Ø 70,35MM
 Nº FARJ
95305-020
 CONVERSÃO P/ Nº VOLKSWAGEN:
4183855
 CONVERSÃO P/ Nº SCANIA:
6885915
 CONVERSÃO P/ Nº VOLVO:
6885914
 CONVERSÃO P/ Nº FORD:
BE0T2A933A
 CONVERSÃO P/ Nº BENDIX:
264 530 / 264 672
 CONVERSÃO P/ Nº VARGA:
RCCS 00031 / RCCS 00102
SRAN 0002.1

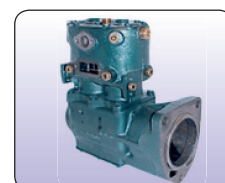

CONVERSÃO PARA CJ Nº **264515 / 264516**
264517

Os números originais utilizados tem a única intenção de auxiliar nossos clientes na identificação dos códigos Farj correspondentes.
 Los números de pieza original se utilizan para identificar los productos que vendemos con el único propósito de reconocimiento de los productos por nuestros clientes
 Original part numbers are used so as to identify the products we sell, in the sole purpose of customers recognition of the items sold.

MONTADORA (Nº CONVERSÃO)	APLICAÇÃO
CATERPILLAR	MOTONIVELADORA (84...)
J.I. CASE	J.I. CASE - FORA DE ESTRADA (84...)
VOLKSWAGEN	11.130 / 12.140 (82...) / 13.130 / 14.140 (85...) / 22.160 (85 / 86) / 22-140 (86...)
VOLVO	N-10 (80 / 88) / B-10M (87...) / NL-10 / NL12 (89...)
ENGESA	CASCVEL (78...) / URUTU (78...)
FORD	CARGO 1113 (85...) / C-1215 / 1218 (86...) / C-1313 (85...) / C-1314 / 1317 (85...) / C-1415 / 1418 (86...) / C-1514 / 1517 (85...) / C-1615 (86...) / C-2217 (87...) / CARGO CF-7000 (85...) / CARGO CF-8000 (87...) / CARGO-1114 (85...) / FT-7000 / F-7000 (77)

Alojamento Para Válvula de Descarga do Cabeçote (Comp. Tuflo 500/700)

ALOJAMENTO PARA LA VÁLV. DE DESCARGA DEL CABEZAL (COMP. TUFLO 500/700) • CYLINDER HEAD DISCHARGE VALVE HOUSING

Nº FARJ:

98615-0

CONVERSÃO PARA Nº BENDIX:

237291

CONVERSÃO PARA Nº SCANIA:

141916



CONVERSÃO PARA CJ Nº

264 515 / 264 673

264 530 / 264 672



MONTADORA (Nº CONVERSÃO)	APLICAÇÃO
FIAT	180 / 210 (72 A 78); 190 (77 A 85)
SCANIA	L 110 / 111 (64 A 83); L 140 / 141 (73 A 83); "R" (81 A 83); T / R 112 H / MA / E (83 A ATUAL)
FORD	F 750 MOTOR PERKINS 6.357 (71 A 74); F 22000 (MOTOR MWM 229-6 (84 A 86)
MWM	MOTOR 6 CILINDROS (78 A ATUAL); TEMA TERRA COMPACTADOR (73 A ATUAL); 69 A 76
GENERAL MOTORS	D 11000 (69 A 71); ÔNIBUS V 15 (71 A 73); D 70 DETROIT MOTOR 4-53 (69 A 84); D70 "CANAVIEIRO" (... / 85); A 60 / 70 MOTOR GM 292 (84 / ATUAL)
VOLKSWAGEN	D / P 900 (73 A 82)
TEREX	FORA DE ESTRADA R 22 MOTOR MWM (74 A ATUAL); MOTOSCRAPER TS 149 (74 A ATUAL); MOTOR DETROIT (78 A 79)
CLARK	PÁ CARREGADEIRA 65 R 75111 MOTOR PERKINS (73 A ATUAL) ESCVADEIRA MICHIGAN MOTOR MWM (73 A ATUAL)
MERCEDES BENZ	LP 321 / L 1113 / L 1520 (69 A 72)
J.I. CASE	MOTOR MBB OM352 (... / ATUAL)

Jogo de Reparo Para o Regulador de Pressão D.2

JUEGO DE REPARACIÓN PARA EL REGULADOR DE PRESIÓN D-2 • D2 GOVERNADOR REPAIR KIT

Nº FARJ:

97025-2

CONVERSÃO PARA Nº BENDIX:

105027

CONVERSÃO PARA Nº SCANIA:

533603

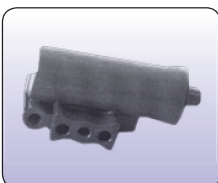

CONVERSÃO PARA CJ Nº

104 956 / 264 478

275 491 / 275 508



MONTADORA (Nº CONVERSÃO)	APLICAÇÃO
FIAT	130 (76 / 78); 140 (78 / 83); 180 (72 / 78); 190 (71 / 85); 210 / 211 (71 / 78)
FORD	CARGO C-11 (87); CARGO C-12 / C-14 / C-16 (87 / ATUAL); CARGO C-13 / C-15 (85 / 87); F-700 / 750 (71 / 80); F-13000 (80 / 87); F-22000 (84 / 86)
GENERAL MOTORS	A / D-70 (69 / 84); D-70 3º EIXO (82 / 84); 11000 / 13000 (85 / ATUAL) 19000 / 21000 (85 / ATUAL); 22000 (85 / ATUAL)
SAAB-SCANIA	B / BR / L / LS / LT / LK / LKS (67 / 81); T / R-112 (81 / ATUAL); K-112 (81 / ATUAL); S-112 (81 / ATUAL)
VW E CHRYSLER	D-900 / 950 (70 / 82); E-13 / E21 (81 / 85)
CATERPILLAR	... / ATUAL
CLARK	... / ATUAL
DYNAPACK	... / ATUAL
ENGESA	... / ATUAL
J.I. CASE	... / ATUAL
MAFERSA	... / ATUAL
M. SCHIFFER	... / ATUAL
TEMA-TERRA	... / ATUAL
TEREX	... / ATUAL

Jogo de Reparo do Cabeçote Para Compressor Tuflo 501 (Compressor 15.5 - Ø 75mm)

JUEGO DE REPARACIÓN DEL Cabezal PARA EL COMPRESOR TUFLO 501 • COMPRESSOR CYLINDER HEAD REPAIR KIT (TYPE 15.5)

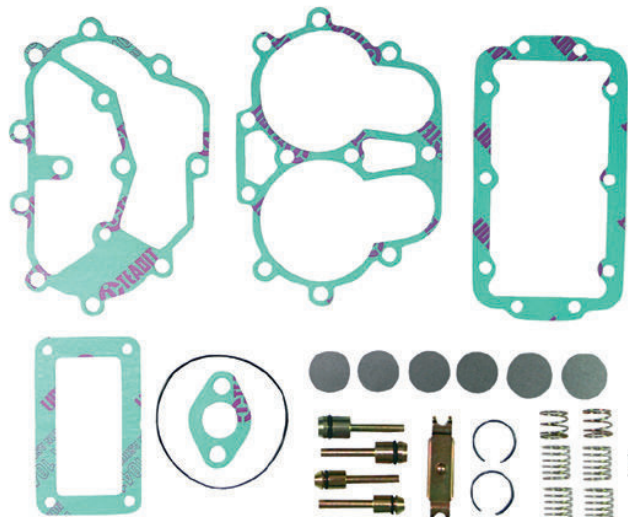

Nº FARJ:

98735-2

CONVERSÃO PARA Nº SCANIA:

1327886

1374083

CONVERSÃO PARA Nº VOLVO:

3090471

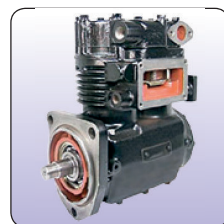

CONVERSÃO PARA CJ Nº

1188550

MONTADORA (Nº CONVERSÃO)	APLICAÇÃO
VOLVO	N.10 / N.12 F.10 / F.12

Jogo de Reparo Para a Câmara Spring Brake Tipo 30 ...8³

JUEGO DE REPARACIÓN CÁMARA SPRING BRAKE 30...8" • SPRING BRAKE CYLINDER REPAIR KIT (TYPE 30)



Nº FARJ:

97065-2

CONVERSÃO PARA Nº BENDIX:

105046

CONVERSÃO PARA Nº SCANIA:

1953229

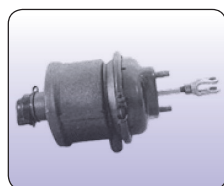

CONVERSÃO PARA CJ Nº

264 311

MONTADORA (Nº CONVERSÃO)	APLICAÇÃO
FIAT	190 (75 A 85); 210 / 211 (75 A 78)
FORD	FT.8000 / F.8500 (77 A 80) - F.13000 / 21000 (87 A ATUAL) F.14000 (87 A ATUAL) - F. 22000 (82 A ATUAL)
GENERAL MOTORS	D.70 3º EIXO (82 A 84); 11000 / 13000 / 19000 / 21000 / 22000 (85 A ATUAL)
SAAB-SCANIA	L / LK / LKS / B / BR (77 A 81) - LS / LT (... / 81) B / K - 112 (80 A ATUAL) - T / R - 112E / T / R-142 E (81 A 86)
VOLVO	N / NL-10 / 12 (88 A ATUAL) - B.58 (79 A ATUAL) - B.10 M (88 A ATUAL)
MERCEDES BENZ	ÔNIBUS URBANO 1111 / 1113 (78 A 81)

Jogo de Reparo Sob Medida Para Câmara SBB Tipo 30...8)

J. DE REPARACIÓN SOBREMEDIDA PARA LA CÁMARA S. BRAKE TIPO 30...8" • SPRING BRAKE CYLINDER ON MEASURE REPAIR KIT (TYPE 30)

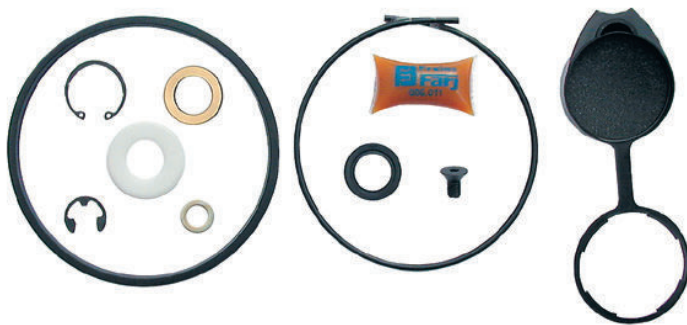

Nº FARJ:

97065-3

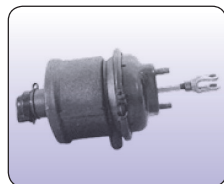

CONVERSÃO PARA CJ Nº

264 311

MONTADORA (Nº CONVERSÃO)	APLICAÇÃO
FIAT	190 (75 A 85); 210 / 211 (75 A 78)
GENERAL MOTORS	D.70 3º EIXO (82 A 84); 11000 / 13000 / 19000 / 21000 / 22000 (85 A ATUAL)
MERCEDES BENZ	ÔNIBUS URBANO 1111 / 1113 (78 A 81)
FORD	FT.8000 / F.8500 (77 A 80) - F.13000 / 21000 (87 A ATUAL) F.14000 (87 A ATUAL) - F. 22000 (82 A ATUAL)
SAAB-SCANIA	L / LK / LKS / B / BR (77 A 81) - LS / LT (... / 81) B / K - 112 (80 A ATUAL) - T / R - 112E / T / R-142 E (81 A 86)
VOLVO	N / NL-10 / 12 (88 A ATUAL) - B.58 (79 A ATUAL) B.10 M (88 A ATUAL)

Os números originais utilizados tem a única intenção de auxiliar nossos clientes na identificação dos códigos Farj correspondentes.
Los números de pieza original se utilizan para identificar los productos que vendemos con el único propósito de reconocimiento de los productos por nuestros clientes
Original part numbers are used so as to identify the products we sell, in the sole purpose of customers recognition of the items sold.

Jogo de Reparo Parcial Para a Câmara SBB Tipo 30...8"

JUEGO DE REPARACIÓN PARCIAL PARA LA CÁMARA SPRING BRAKE • SPRING BRAKE CYLINDER PARTIAL REPAIR KIT (TYPE 30)

Nº FARJ:
97065-4

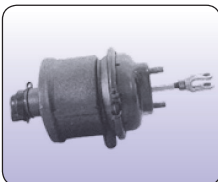

CONVERSÃO PARA CJ Nº
264 311

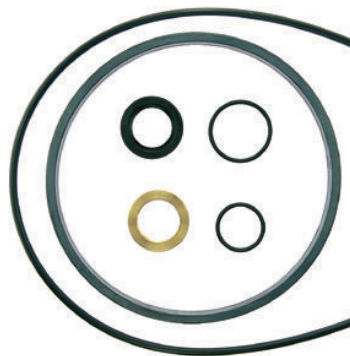

MONTADORA (Nº CONVERSÃO)	APLICAÇÃO
FIAT	190 (75 A 85); 210 / 211 (75 A 78)
GENERAL MOTORS	D.70 3º EIXO (82 A 84); 11000 / 13000 / 19000 / 21000 / 22000 (85 A ATUAL)
MERCEDES BENZ	ÔNIBUS URBANO 1111 / 1113 (78 A 81)
FORD	FT.8000 / F.8500 (77 A 80) - F.13000 / 21000 (87 A ATUAL) F.14000 (87 A ATUAL) - F. 22000 (82 A ATUAL)
SAAB-SCANIA	L / LK / LKS / B / BR (77 A 81) - LS / LT (... / 81) B / K - 112 (80 A ATUAL) - T / R - 112E / T / R-142 E (81 A 86)
VOLVO	N / NL-10 / 12 (88 A ATUAL) - B.58 (79 A ATUAL) B.10 M (88 A ATUAL)

Mola de Emergência Para a Câmara SB (Tipo 30...8)

RESORTE DE EMERGENCIA CÁMARA SPRING BRAKE 30...8" • MAIN SPRING (TYPE 30)

Nº FARJ:
97235-0

CONVERSÃO PARA Nº BENDIX:

251335

CONVERSÃO PARA Nº SCANIA:

203930

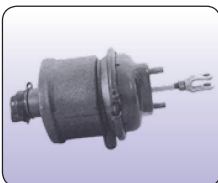

CONVERSÃO PARA CJ Nº
264 311



MONTADORA (Nº CONVERSÃO)	APLICAÇÃO
FIAT	190 (75 A 85); 210 / 211 (75 A 78)
MERCEDES BENZ	ÔNIBUS URBANO 1111 / 1113 (78 A 81)
FORD	FT.8000 / F8500 (77 A 80); F13000 / 21000 (87 A ATUAL); F14000 (87 A ATUAL); F 22000 (82 A ATUAL)
GENERAL MOTORS	D.70 3º EIXO (82 A 84) - 11000 / 13000 / 19000 / 21000 / 22000 (85 A ATUAL)
SAAB-SCANIA	L / LK / LKS / B / BR (77 A 81) - LS / LT (... / 81) B / K - 112 (80 A ATUAL) - T / R - 112E / T / R-142 E (81 A 86)
VOLVO	N / NL-10 / 12 (88 A ATUAL) - B.58 (79 A ATUAL) - B.10 M (88 A ATUAL)

Filtro de Ar Para as Câmaras SBB Tipo 24 e Tipo 30

FILTRO DE AIRE CÁMARA SPRING BRAKE 24 Y 30 • SPRING BRAKE CYLINDER AIR FILTER (TYPES 24 AND 30)

Nº FARJ:
97295-0

CONVERSÃO PARA Nº BENDIX:

264338

CONVERSÃO PARA Nº SCANIA:

260 107

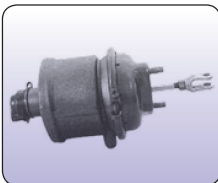

CONVERSÃO PARA CJ Nº
264 311



MONTADORA (Nº CONVERSÃO)	APLICAÇÃO
FIAT	190 (75 A 85); 210 / 211 (75 A 78)
MERCEDES BENZ	ÔNIBUS URBANO 1111 / 1113 (78 A 81)
FORD	FT 8000 / 8500 (77 A 80); F 13000 / 21000 (87 A ATUAL); F 14000 (87 A ATUAL); F 22000 (82 A ATUAL)
GENERAL MOTORS	D 70 - 3º EIXO (82 A 84) / 11.000 / 13.000 / 19.000 / 21.000 / 22.000 (85 A ATUAL)
SAAB-SCANIA	L / LK / LKS / B / BR (77 A 81 - LS / LT (... / 81) / B / K - 112 (80 A ATUAL) T / R-112 E; T / R-142 E (81 A 86); T / R-112H; T / R-112MA; S-112 (81 A ATUAL)
VOLVO	N / NL - 10 / 12 (88 A ATUAL) - B 58 (79 A ATUAL) - B 10M (88 A ATUAL)

Diafragma Para a Câmara SBB Tipo 30 ...8''
 DIAFRAGMA PARA LA CÁMARA SPRING BRAKE 30...8'' • SPRING BRAKE CYLINDER DIAPHRAGM (TYPE 30)



Nº FARJ: **97635-0**
 CONVERSÃO PARA Nº BENDIX: **234101**
 CONVERSÃO PARA Nº SCANIA: **0143113**

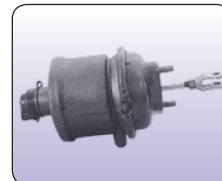

CONVERSÃO PARA CJ Nº **264 311**

MONTADORA (Nº CONVERSÃO)	APLICAÇÃO
FIAT	190 (75 A 85); 210 / 211 (75 A 78)
GENERAL MOTORS	D.70 3º EIXO (82 A 84); 11000 / 13000 / 19000 / 21000 / 22000 (85 A ATUAL)
MERCEDES BENZ	ÔNIBUS URBANO 1111 / 1113 (78 A 81)
VOLVO	N / NL-10 / 12 (88 A ATUAL) - B.58 (79 A ATUAL) - B.10 M (88 A ATUAL)
VOLKSWAGEN	16210 / 170 (88 A ATUAL) - 13210 / 14210 (88 A ATUAL) - 22210 (88 A ATUAL)
FORD	FT.8000 / F.8500 (77 A 80); F.13000 / 21000 (87 A ATUAL); / F.14000 (87 A ATUAL); F. 22000 (82 A ATUAL)
SAAB-SCANIA	L / LK / LKS / B / BR (77 A 81); LS / LT (... / 81); / B / K - 112 (80 A ATUAL); T / R - 112E / T / R-142 E (81 A 86)

Diafragma Para a Câmara SBB Tipo 36 ...9''
 DIAFRAGMA PARA LA CÁMARA SPRING BRAKE 36.9 • SPRING BRAKE CYLINDER DIAPHRAGM (TYPE 36)



Nº FARJ: **97645-0**
 CONVERSÃO PARA Nº BENDIX: **234362**

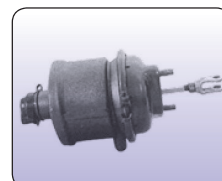

CONVERSÃO PARA CJ Nº **264 728**

MONTADORA (Nº CONVERSÃO)	APLICAÇÃO
VOLVO	8121138 N10 / N12 NL10 / NL12

Jogo de Reparo Para a Câmara Spring Brake (Tipo 24 ...7'')
 JUEGO DE REPARACIÓN PARA LA CÁMARA SPRING BRAKE 24...7 • SPRING BRAKE CYLINDER REPAIR KIT (TYPE 24)



Nº FARJ: **97215-2**
 CONVERSÃO PARA Nº BENDIX: **105129**
 CONVERSÃO PARA Nº SCANIA: **1953075**

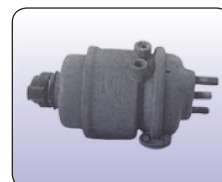

CONVERSÃO PARA CJ Nº **264 583 / 264 670**

MONTADORA (Nº CONVERSÃO)	APLICAÇÃO
SAAB-SCANIA	T / R - 112H (81 A ATUAL) T / R - 112MA (81 A ATUAL) S - 112 (81 A ATUAL)
VOLVO	N / NL - 10 / 12 (88 A ATUAL)

Os números originais utilizados tem a única intenção de auxiliar nossos clientes na identificação dos códigos Farj correspondentes.
 Los números de pieza original se utilizan para identificar los productos que vendemos con el único propósito de reconocimiento de los productos por nuestros clientes
 Original part numbers are used so as to identify the products we sell, in the sole purpose of customers recognition of the items sold.

Jogo de Reparo Parcial Para a Câmara SBB (Tipo 24 ...7")

JUEGO DE REPARACIÓN PARCIAL PARA LA CÁMARA SPRING BRAKE TIPO 24...7 • SPRING BRAKE CYLINDER PARTIAL REPAIR KIT (TYPE 24)

Nº FARJ:
97215-4

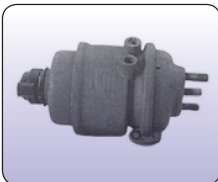

CONVERSÃO PARA CJ Nº
264 583 / 264 670

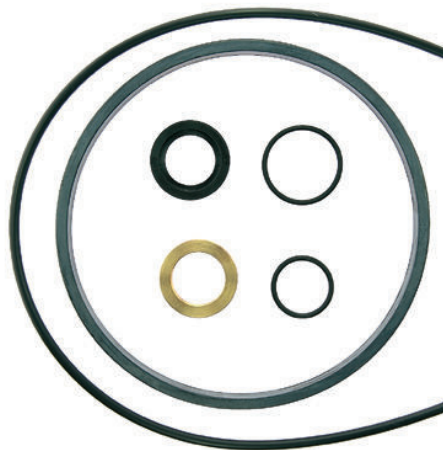

MONTADORA (Nº CONVERSÃO)	APLICAÇÃO
VOLVO	N / NL - 10 / 12 (88 A ATUAL)
SAAB-SCANIA	T / R-112 H (81 A ATUAL) T / R-112 MA (81 A ATUAL) S-112 (81 A ATUAL)

Diafragma Para a Câmara SBB (Tipo 24 ...7")

DIAFRAGMA PARA LA CÁMARA SPRING BRAKE 24...7" • SPRING BRAKE CYLINDER DIAPHRAGM (TYPE 24)

Nº FARJ:
97625-0
CONVERSÃO PARA Nº BENDIX:
234100
CONVERSÃO PARA Nº SCANIA:
0143112

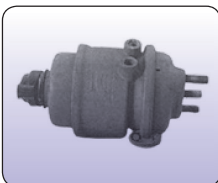

CONVERSÃO PARA CJ Nº
264 583 / 264 670



MONTADORA (Nº CONVERSÃO)	APLICAÇÃO
SAAB-SCANIA	T / R.112H (81 A ATUAL) T / R.112 MA (81 A ATUAL) S.112 (81 A ATUAL)
VOLVO	N / NL.10 / 12 (88 A ATUAL) FORD E VW GENERAL MOTORS MERCEDES BENZ

Mola de Emergência Para a Câmara SBB (Tipo 24 ...7")

RESORTE DE EMERGENCIA PARA LA CÁMARA 24 • MAIN SPRING (TYPE 24)

Nº FARJ:
97315-0
CONVERSÃO PARA Nº BENDIX:
251493
CONVERSÃO PARA Nº SCANIA:
1 953 071

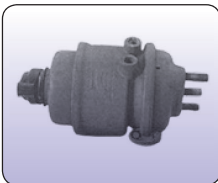

CONVERSÃO PARA CJ Nº
264 583 / 264 670



MONTADORA (Nº CONVERSÃO)	APLICAÇÃO
VOLVO	N / NL.10 / 12 (88 A ATUAL)
SAAB-SCANIA	T / R.112H (81 A ATUAL) T / R.112 MA (81 A ATUAL) S.112 (81 A ATUAL)

Jogo de Reparo Para Câmara Spring Brake Tipo 30 Importada
 JUEGO DE REPARACIÓN PARA LA CÁMARA SPRING BRAKE TIPO 30 IMPORTADA • SPRING BRAKE CYLINDER REPAIR KIT (TYPE 30)

Nº FARJ:
92015-2

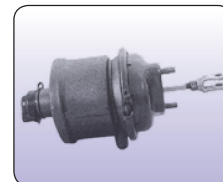
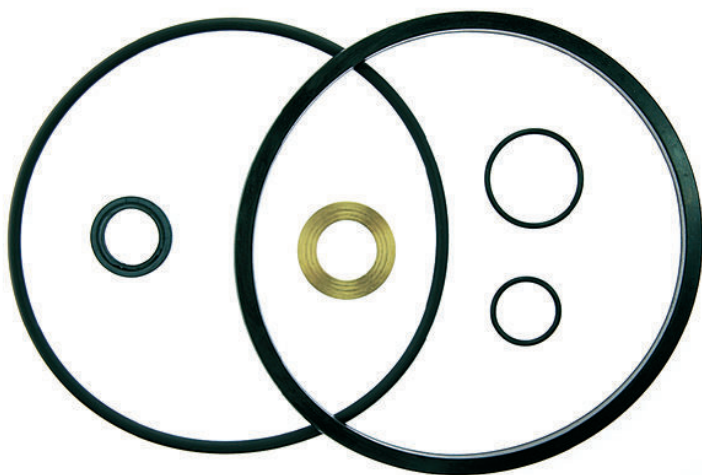

MONTADORA (Nº CONVERSÃO)	APLICAÇÃO
VOLVO	B7

Jogo Reparo para Câmara SBB (Tipo 24...7") Importado
 JUEGO DE REPARACIÓN PARA CÁMARA SBB 24...7" • SPRING BRAKE CYLINDER REPAIR KIT (TYPE 24)

Nº FARJ
93835-2

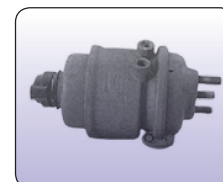
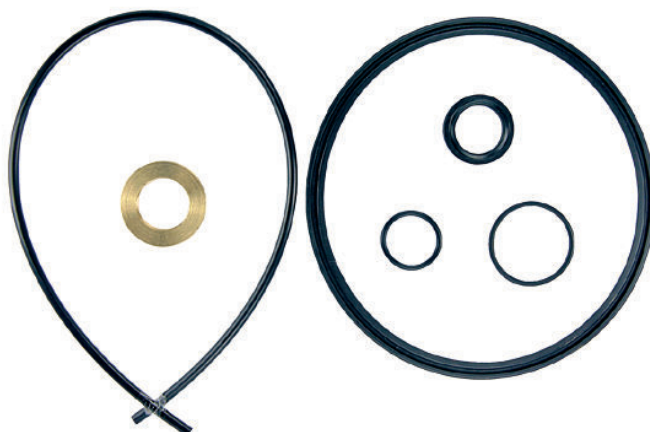

Jogo de Reparo Para a Válvula Rele R. 12 (F. Cargo)
 JUEGO DE REPARACIÓN COMPLETO PARA LA VÁLVULA RELE R12 (FORD CARGO) • R-12 RELAY VALVE REPAIR KIT

Nº FARJ:
98115-2
 CONVERSÃO PARA Nº BENDIX:
105146
 CONVERSÃO PARA Nº VW:
T16 698 423

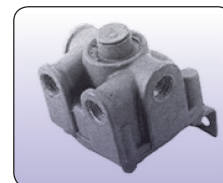
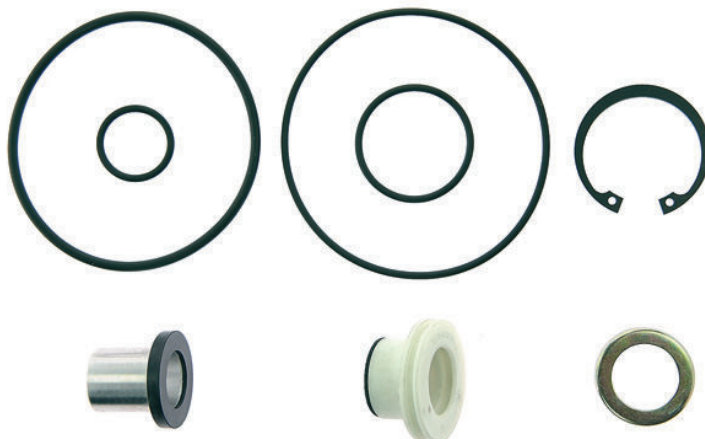

CONVERSÃO PARA CJ Nº
264 666

MONTADORA (Nº CONVERSÃO)	APLICAÇÃO
FORD	CARGO C-12 / C-14 / C-16 (87 / ATUAL) CARGO C-13 / C-15 (85 / 87)
VOLKSWAGEN	13210 / 14170 / 14210 / 22210

Os números originais utilizados tem a única intenção de auxiliar nossos clientes na identificação dos códigos Farj correspondentes.
 Los números de pieza original se utilizan para identificar los productos que vendemos con el único propósito de reconocimiento de los productos por nuestros clientes
 Original part numbers are used so as to identify the products we sell, in the sole purpose of customers recognition of the items sold.

Jogo de Reparo Para a Válvula de Pedal E-6

JUEGO DE REPARACIÓN PARA LA VÁLVULA DE PEDAL E-6 • E-6 FOOT BRAKE VALVE REPAIR KIT

Nº FARJ:

98085-2

CONVERSÃO PARA Nº BENDIX:

105159 / 105176

CONVERSÃO PARA Nº FORD:

85HU 2L 510 A



CONVERSÃO PARA CJ Nº
264 732



MONTADORA (Nº CONVERSÃO)	APLICAÇÃO
FORD	FORD CARGO C.11 / C.13 / C.15 (85 A 87) FORD CARGO C.12 / C.14 / C.16 (87 A ATUAL)

Jogo de Reparo Para a Válvula Moduladora R-7

JUEGO DE REPARACIÓN PARA LA VÁLVULA MODULADORA R-7 • R-7 MODULADOR VALVE REPAIR KIT

Nº FARJ:

98185-2

CONVERSÃO PARA Nº BENDIX:

105134



CONVERSÃO PARA CJ Nº
102 144

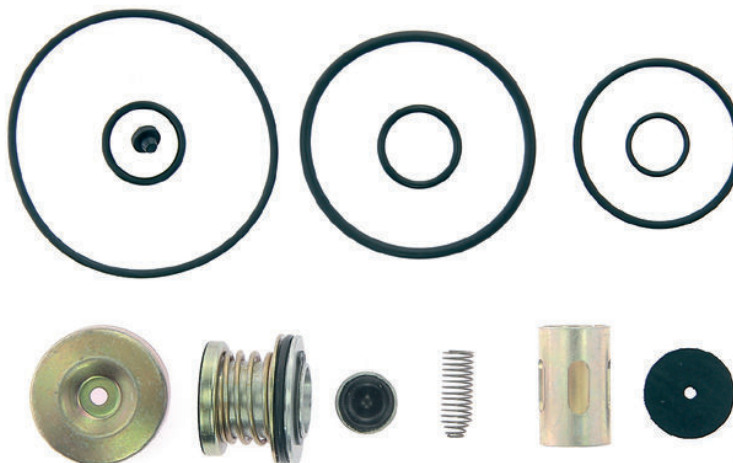

MONTADORA (Nº CONVERSÃO)	APLICAÇÃO
FORD	CARGO C - 12 / 14 / 16 (87 / ATUAL) CARGO C - 13 / 15 (85 / 87)
VOLKSWAGEN	13210 / 14170 / 22210 (88 / ATUAL)

Jogo de Reparo Para a Válvula de Pedal E-4

JUEGO DE REPARACIÓN PARA LA VÁLVULA PEDAL E-4 • E-4 FOOT BRAKE VALVE REPAIR KIT

Nº FARJ:

97175-2

CONVERSÃO PARA Nº BENDIX:

105 028

CONVERSÃO PARA Nº SCANIA:

0533604



CONVERSÃO PARA CJ Nº
264 153 / 264 292



MONTADORA (Nº CONVERSÃO)	APLICAÇÃO
FIAT	180 (72 A 78) / 190 (71 A 85) / 210 / 211 (71 A 78) / 130 (76 A 78) / 140 (78 A 83)
GENERAL MOTORS	D70 (82 A 84) / 11000 / 13000 / 19000 / 21000 / 22000 (85 A ATUAL)
SAAB-SCANIA	L / LS / LT / LK / LKS / B / BR (77 A 81)
VW E CHRYSLER	D900 / 950 (67 A 76)
VOLVO	N.10 / N.12 (79 A 84)

Jogo de Reparo Para a Válvula de Descarga Rápida

JUEGO DE REPARACIÓN PARA LA VÁLVULA DESCARGA RÁPIDA • QUICK RELEASE VALVE REPAIR KIT



Nº FARJ: **97475-2**
 CONVERSÃO PARA Nº BENDIX: **105026**
 CONVERSÃO PARA Nº SCANIA: **0531812**



CONVERSÃO PARA CJ Nº **221 992 / 228 691**

MONTADORA (Nº CONVERSÃO)	APLICAÇÃO
FIAT	130 / 140 (76 A 83); 180 / 190 (72 A 85); 210 / 211 (72 A 78)
FORD	F.700 / 750 (71 A 80); F.13000 (80 A 87); FORD CARGO C.11 / C.13 / C.15 (85 A 87); FORD CARGO C.12 / C.14 / C.16 (87 A ATUAL) 7)
GENERAL MOTORS	A / D. 70 (69 A 84); D.70 - 3º EIXO (82 A 84); 11000 / 13000 (85 A ATUAL); / 19000 / 21000 / 22000 (85 A ATUAL)
SAAB-SCANIA	L / LS / LT / LK / LKS / B / BR (62 A 81); T / R - 112 - 4X2 (81 A ATUAL); T / R - 112 - 6X2 / 6X4 (81 A ATUAL); K - 112 / S - 112 (81 A ATUAL)
VW E CHRYSLER	D. 900 / 950 (70 A 82); E.13 / E. 21 (81 A 85); 6.80 / 6.90 / E.11 (89 A ATUAL)
VOLVO	N.10 / N.12 / B.5B (79 A ATUAL); B.10M (88 A ATUAL)
VOLKSWAGEN	D-900 / 950 (70 A 82)

Jogo de Reparo Para a Válvula Rele RE-4

JUEGO DE REPARACIÓN PARA LA VALVULA RELE RE-4 • RE-4 RELAY VALVE REPAIR KIT

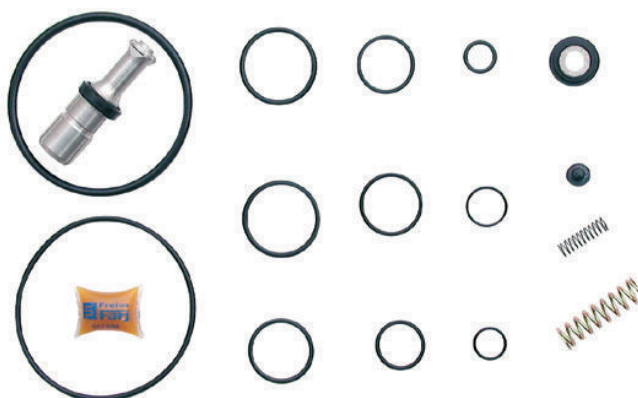

Nº FARJ: **97515-2**
 CONVERSÃO PARA Nº BENDIX: **105006**

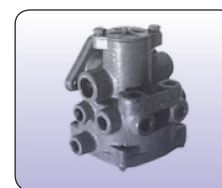

CONVERSÃO PARA CJ Nº **229 803**

MONTADORA (Nº CONVERSÃO)	APLICAÇÃO
CARRETAS	TODAS AS CARRETAS

Jogo de Reparo Para a Válvula de Pedal E-1

JUEGO DE REPARACIÓN PARA LA VÁLVULA DE PEDAL E-1 • E-1 FOOT BRAKE VALVE REPAIR KIT



Nº FARJ: **98105-2**
 CONVERSÃO PARA Nº BENDIX: **105007 / 105039**
 CONVERSÃO PARA Nº SCANIA: **1953037**



CONVERSÃO PARA CJ Nº **264 118 / 264 223**

MONTADORA (Nº CONVERSÃO)	APLICAÇÃO
CATERPILLAR	... / ATUAL
CLARK	... / ATUAL
J.I. CASE	... / ATUAL
TEMA-TERRA	... / ATUAL / HYSTER
GENERAL MOTORS	A / D.70 (69 A 84)
FIAT	180 / 210 (62 A 71) - 211 (72 A 78) - ALLIS (... / ATUAL)
SAAB-SCANIA	L / LS / LT (61 A 81)
FORD	F.700 / 750 (71 A 80)

Os números originais utilizados tem a única intenção de auxiliar nossos clientes na identificação dos códigos Farj correspondentes.
 Los números de pieza original se utilizan para identificar los productos que vendemos con el único propósito de reconocimiento de los productos por nuestros clientes.
 Original part numbers are used so as to identify the products we sell, in the sole purpose of customers recognition of the items sold.

Jogo de Reparo Para a Válvula TC.2

JUEGO DE REPARACIÓN PARA LA VÁLVULA TC-2 • TC-2 HAND BRAKE VALVE REPAIR KIT

Nº FARJ:

97965-2

CONVERSÃO PARA Nº BENDIX:

105065

CONVERSÃO PARA Nº SCANIA:

538427

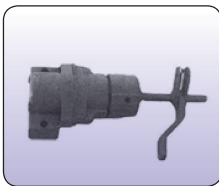

CONVERSÃO PARA CJ Nº

264 315 / 264 381

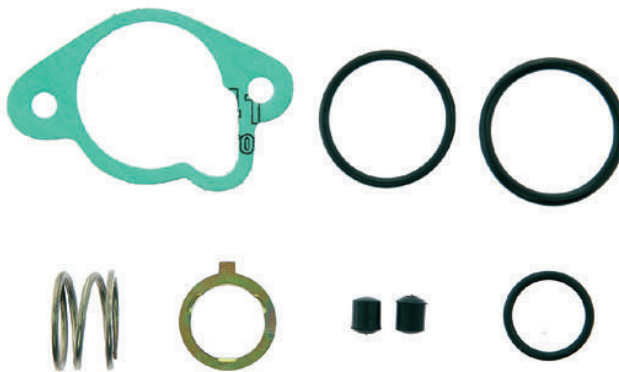

MONTADORA (Nº CONVERSÃO)	APLICAÇÃO
MAFERSA	... / ATUAL
TEMA-TERRA	... / ATUAL
SAAB-SCANIA	L / LS / LT (77 / 81) LK / LKS (77 / 81) B / BR (77 / 81)
VOLVO	N-10 / N-12 (79 / 81) B-58 (79 / 81)

Jogo de Reparo Para a Válvula de Pedal Importada

JUEGO DE REPARACIÓN PARA LA VÁLVULA DE PEDAL IMPORTADA • FOOT BRAKE VALVE REPAIR KIT

Nº FARJ:

98485-2

CONVERSÃO PARA Nº BENDIX:

IMPORTADA

CONVERSÃO PARA Nº SCANIA:

1 953 947

1 953 781



CONVERSÃO PARA CJ Nº

1 953 947

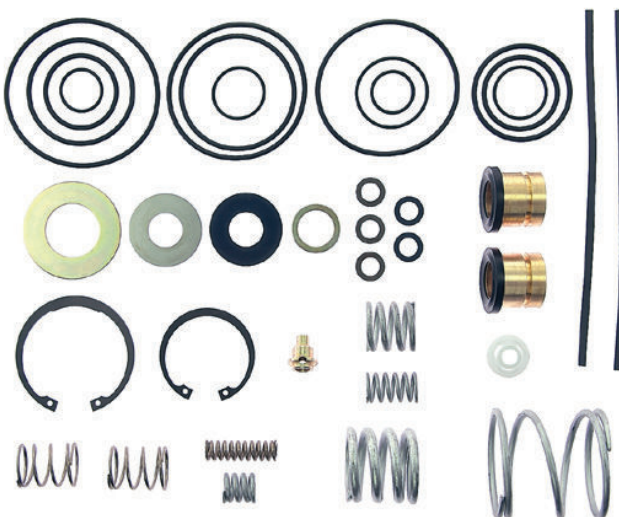

MONTADORA (Nº CONVERSÃO)	APLICAÇÃO
SCANIA	113 / 143 (TODOS)

Jogo de Reparo Parcial Para Válvula de Pedal Importada (Sem Travas e Molas)

J. DE REPARACIÓN PARCIAL P/ LA VÁLV. DE PEDAL IMPORTADA (SIN TRABAS Y RESORTES) • FOOT BRAKE VALVE PARTIAL REPAIR KIT

Nº FARJ:

98485-4



CONVERSÃO PARA CJ Nº

1 953 947

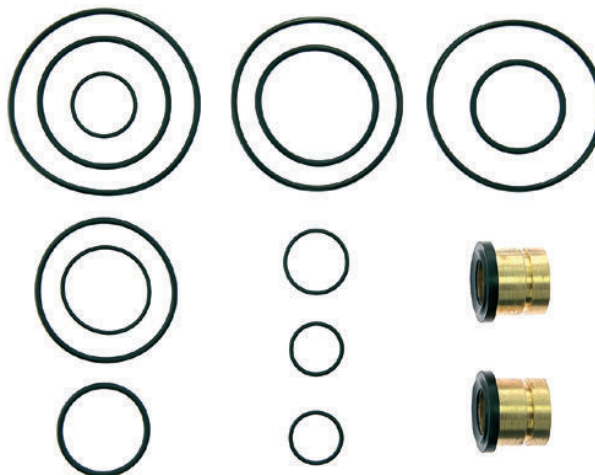

MONTADORA (Nº CONVERSÃO)	APLICAÇÃO
SCANIA	113 / 143 (TODOS)

Jogo de Reparo Para a Válvula de Pedal Dupla Importada (Canadense)

JUEGO DE REPARACIÓN PARA LA VÁLVULA PEDAL DUPLA CANADENSE • FOOT BRAKE VALVE REPAIR KIT

Nº FARJ:
97915-2

CONVERSÃO PARA Nº SCANIA:
161 078



CONVERSÃO PARA CJ Nº
241797

MONTADORA (Nº CONVERSÃO)	APLICAÇÃO
SCANIA	CAMINHÕES DA SÉRIE LK L / LS / LT 111
VOLKSWAGEN	TODOS OS VEÍCULOS COM MUDANÇA DE VELOCIDADE MECÂNICA, A PARTIR DE 1985

Jogo de Reparo Para a Válvula de Pedal (Sapão)

JUEGO DE REPARACIÓN PARA LA VÁLVULA DE PEDAL • FOOT BRAKE VALVE REPAIR KIT

Nº FARJ:
92065-2

CONVERSÃO PARA Nº FORD:
2 SL.698.423

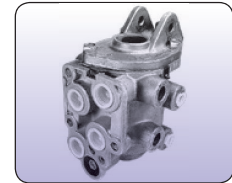
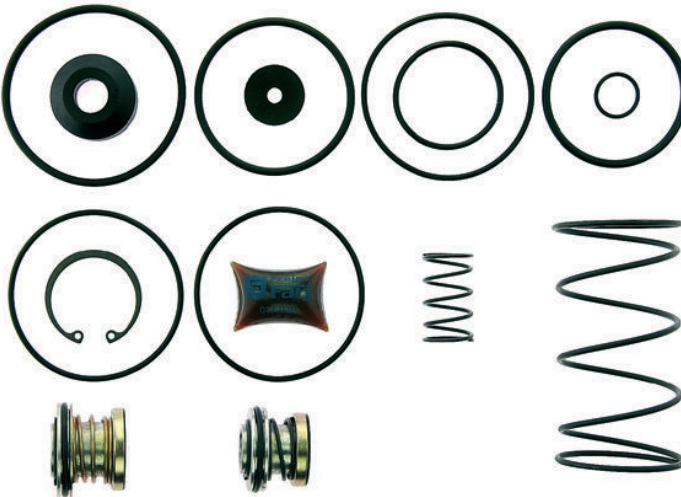

MONTADORA (Nº CONVERSÃO)	APLICAÇÃO
FORD	F 12000 / F 14000 (SAPÃO)

Jogo de Reparo Para a Válvula de Pedal Bendix Moderna

JUEGO DE REPARACIÓN PARA LA VÁLVULA DE PEDAL MODERNA • FOOT BRAKE VALVE REPAIR KIT

Nº FARJ:
92505-2

CONVERSÃO PARA Nº FORD:
2 SL.698.423-A

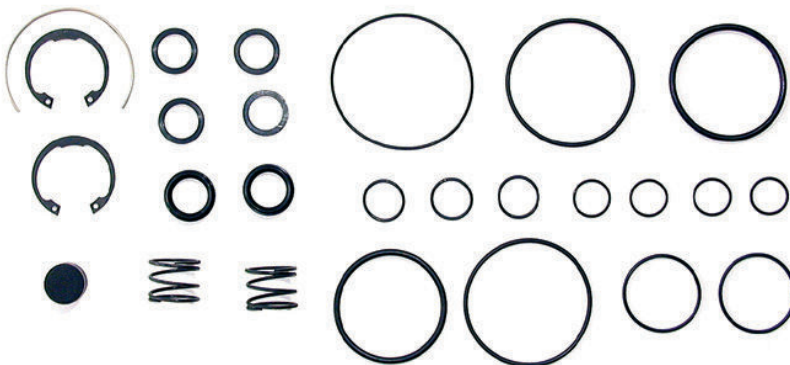

CONVERSÃO PARA CJ Nº
1C 44 20 270 BA

MONTADORA (Nº CONVERSÃO)	APLICAÇÃO
FORD	F 12000 / F 14000 / F 16000 (2000...)

Os números originais utilizados tem a única intenção de auxiliar nossos clientes na identificação dos códigos Farj correspondentes.
• Los números de pieza original se utilizan para identificar los productos que vendemos con el único propósito de reconocimiento de los productos por nuestros clientes
• Original part numbers are used so as to identify the products we sell, in the sole purpose of customers recognition of the items sold.

Válvula de Segurança (10,3 bar / rosca 1/4" NPT)

VÁLVULA DE SEGURIDAD • SAFETY VALVE

Nº FARJ:

98595-0

CONVERSÃO PARA Nº BENDIX:

205105

CONVERSÃO PARA Nº SCANIA:

060 080



MONTADORA (Nº CONVERSÃO)	APLICAÇÃO
HYSTER	
SCANIA	L / LS / LT / LK / LKS / B / BR (62 / 81)
GENERAL MOTORS	A / D-70 (69 / 84) / D-70 3º EIXO (82 / 84); 11000 / 13000 / 19000 / 21000 / 22000 (85 A ATUAL)
FORD	F-700 / 750 (71 / 80); F-13.000 (80 / 87)
VW E CHRYSLER	6.80 / 6.90 / 3.11 (88 / ATUAL); D-900 / 950 (70 / 82); E.13 / 21 (6X4) (81 / 85)
FIAT	130 (76 / 78); 140 (78 / 83); 180 / 190 (72 / 75); 210 / 211 (71 / 78) CAT, CLARK, ENGESA,
TEREX	... / ATUAL

Válvula de Segurança (10,3 bar / rosca 3/8" NPT)

VÁLVULA DE SEGURIDAD • SAFETY VALVE

Nº FARJ:

98645-0

CONVERSÃO PARA Nº BENDIX:

289487



MONTADORA (Nº CONVERSÃO)	APLICAÇÃO
FORD	CARGO C-11, C-13, C-15 (85 / 87) CARGO C-12, C-14, C-16 (87 / ATUAL)

Válvula de Retenção Simples (roscas 1/2" x 1/2" NPT)

VÁLVULA DE RETENCIÓN SIMPLE • SIMPLE RETENTION VALVE

Nº FARJ:

98605-0

CONVERSÃO PARA Nº BENDIX:

228194

CONVERSÃO PARA Nº SCANIA:

141 334



MONTADORA (Nº CONVERSÃO)	APLICAÇÃO
SCANIA	L / LS / LT / LK / LKS / B / BR (62 / 77)
GENERAL MOTORS	A / D-70 (69 / 84) D-70 - 3º EIXO (82 A 84) 11.000 / 13.000 / 19.000 / 21.000 / 22.000 (85 A ATUAL)
FORD	CARGO C-11 / C-13 / C-15 (85 / 87); CARGO C-1 2 / C-14 / C-16 (87 / ATUAL); F-700 / 750 (71 / 80)
VW E CHRYSLER	16170 / 16210 (88 / ATUAL); D-900 / 950 (70 / 82); E-13 / E-21 (6X4) (81 / 85)
HYSTER	

Válvula de Retenção Simples (roscas M.22 x M.22)
 VÁLVULA DE RETENCIÓN SIMPLE (CON VÁLVULA DE GOMA) • SIMPLE RETENTION VALVE (WITH RUBBER VALVE)



Nº FARJ: **98625-0**
 CONVERSÃO PARA Nº BENDIX: **264473**
 CONVERSÃO PARA Nº SCANIA: **303497**

MONTADORA (Nº CONVERSÃO)	APLICAÇÃO
SCANIA	L / LS / LT / LK / LKS / B / BR (80 / 81) T / R-112 (4X2) (81 / ATUAL) T / R-112 (6X2 / 6X4) (81 / ATUAL)

Válvula de Retenção Simples (roscas M.22 x M.22 x M.16)
 VÁLVULA DE RETENCIÓN SIMPLE • SIMPLE RETENTION VALVE



Nº FARJ: **99135-0**
 CONVERSÃO PARA Nº BENDIX: **264714**
 CONVERSÃO PARA Nº VOLVO: **8120600**

MONTADORA (Nº CONVERSÃO)	APLICAÇÃO
VOLVO	B58-E (APÓS 88) NL 10 / 12 - B10M (... / ATUAL)

Jogo de Reparo Para Válvula Retenção Simples (Vedação Borracha)
 JUEGO DE REPARACIÓN PARA LA VÁLVULA DE RETENCIÓN SIMPLE • SIMPLE RETENTION VALVE REPAIR KIT

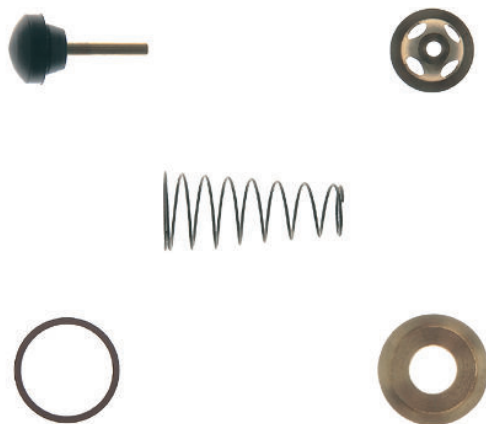

Nº FARJ: **94175-2**
 CONVERSÃO PARA Nº BENDIX: **105067**
 CONVERSÃO PARA Nº SCANIA: **538425**

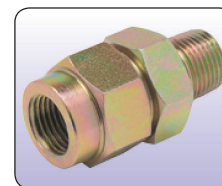

MONTADORA (Nº CONVERSÃO)	APLICAÇÃO
FORD	F 13000 (80...)
SCANIA	L / LS / LT / LK / LKS (DE 77 A 80) B / BR (DE 80 A 81) T / R 112
VOLVO	N10 / 12 (DE 79 A 88) (87...)

Os números originais utilizados tem a única intenção de auxiliar nossos clientes na identificação dos códigos Farj correspondentes.
 Los números de pieza original se utilizan para identificar los productos que vendemos con el único propósito de reconocimiento de los productos por nuestros clientes
 Original part numbers are used so as to identify the products we sell, in the sole purpose of customers recognition of the items sold.



LINHA VARGA



Índice Linha Varga

92655-2	JOGO DE REPARO PARCIAL PARA CABEÇOTE DO COMPRESSOR V - 160 01 CIL MOTOR OM 366	38
94335-0	VIRABREQUIM PARA COMPRESSOR VARGA MONO (VW 6.90)	38
95305-STD	JOGO DE ANEL P/ COMPRESSOR 2 CILINDROS EL1300/1600 E TUFLO 700	36
97005-2	JOGO DE REPARO PARA O CABEÇOTE DO COMPRESSOR 02 CILINDROS	35
97005-4	JOGO DE REPARO PARCIAL PARA CABEÇOTE COMPRESSOR VARGA 02 CILINDROS	35
97045-2	JOGO DE JUNTAS PARA O COMPRESSOR 02 CILINDROS COM RETENTOR	37
97185-2	JOGO DE REPARO PARA O CABEÇOTE DO COMPRESSOR 6.90 (MONOCILÍNDRICO - Ø85 MM)	37
97205-2	JOGO DE JUNTAS PARA O COMPRESSOR 02 CILINDROS SEM RETENTOR	36
97225-2	JOGO DE JUNTAS PARA O COMPRESSOR 6.90 (MONOCILÍNDRICO)	38
97525-0	MOLA DE EMERGÊNCIA PARA AS CÂMARAS FREIO DE MOLA TIPO 24/30 E 30/30	39
98455-2	JOGO DE REPARO PARA A VÁLVULA DE ALÍVIO RÁPIDO	39

Jogo de Reparo Para o Cabeçote do Compressor 02 Cilindros
 JUEGO DE REPARACIÓN PARA EL CABEZAL DEL COMPRESOR 02 CILINDROS • COMPRESSOR CYLINDER HEAD REPAIR KIT (TYPE EL 1300/1600)

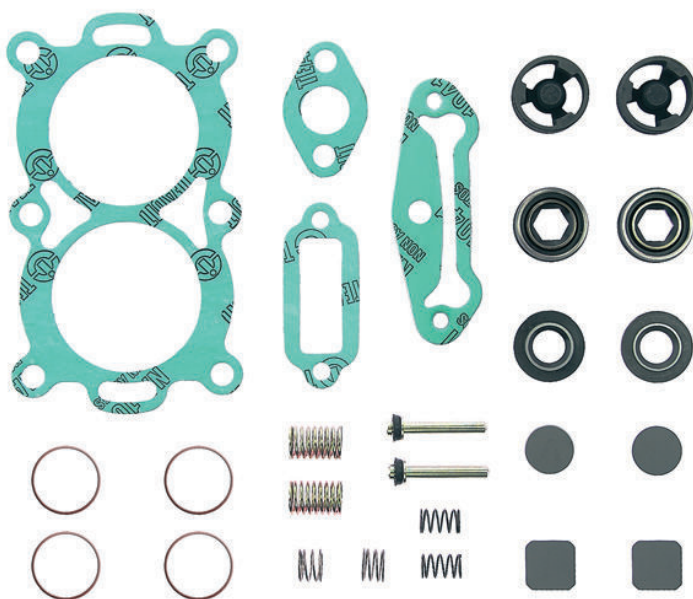

Nº FARJ: **97005-2**
 CONVERSÃO PARA Nº VARGA: **SRCG 0002.8**
RRCG 0010.1
 CONVERSÃO PARA Nº SCANIA: **522392**

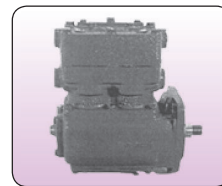

CONVERSÃO PARA CJ Nº **RCCS 00031**
RCCS 00102

Jogo de Reparo Parcial Para Cabeçote Compressor Varga 02 Cilindros
 JUEGO DE REPARACIÓN PARCIAL PARA EL CABEZAL DEL COMPRESOR 02 CILINDROS • COMPRESSOR CYLINDER HEAD PARTIAL REPAIR KIT

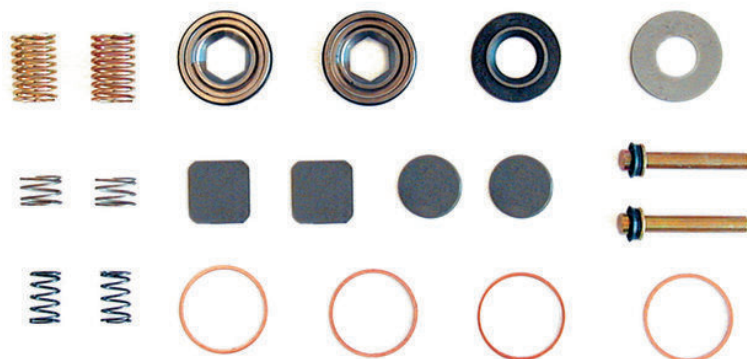

Nº FARJ: **97005-4**

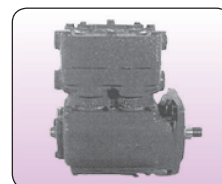

CONVERSÃO PARA CJ Nº **RCCS 00031**
RCCS 00102

Os números originais utilizados tem a única intenção de auxiliar nossos clientes na identificação dos códigos Farj correspondentes.
 Los números de pieza original se utilizan para identificar los productos que vendemos con el único propósito de reconocimiento de los productos por nuestros clientes.
 Original part numbers are used so as to identify the products we sell, in the sole purpose of customers recognition of the items sold.

MONTADORA (Nº CONVERSÃO)	APLICAÇÃO
SCANIA	L-75 / 76 / 110 (... A ATUAL) L-111 (76 A ATUAL) LK-111 / 140 / 141 (... A ATUAL) T-112 / R-112 (86 A ATUAL)
VOLKSWAGEN	11.130 / 12.140 (82 A ATUAL) 13.130 / 14.140 (85 A ATUAL) 22.160 (85 A 86) 22.140 (86 A ATUAL)
VOLVO	N-10 / N-12 (80 A 88) B-10M (87 A ATUAL) B-58 (80 A ATUAL) NL-10 / NL-12 (89 A ATUAL)
FORD	CARGO - 1113 / 1114 (85 A ATUAL) C-1215 / 1218 (86 A ATUAL) C-1313 / 1314 / 1317 (85 A ATUAL) C-1514 / 1517 (85 A ATUAL) C-2217 (87 A ATUAL) CARGO CF 7000 (85 A ATUAL) CARGO CF 8000 (87 A ATUAL) C-1415 / 1418 / 1615 (86 A ATUAL)
J.I. CASE	J.I. CASE (84 A ATUAL)
ENGESA	CASCAVEL / URUTU (78 A ATUAL)

Jogo de Anel P/ Compressor 2 Cilindros EL1300/1600 e TUFLO 700

Anillos para Piston del Compresor TUFLO 700 Ø 70 mm (STD) • Compressor Piston Rings TUFLO 700 Ø 70 mm (STD)

Ø 70 MM (STD)

Nº FARJ:
95305-STD
CONVERSÃO P/ Nº VOLKSWAGEN:
4183853
CONVERSÃO P/ Nº SCANIA:
522 386
CONVERSÃO P/ Nº VOLVO:
6885913
CONVERSÃO P/ Nº VARGA:
SRAN 0003.1

Ø 70,10 MM

Nº FARJ:
95305-010
CONVERSÃO P/ Nº VOLKSWAGEN:
4183854
CONVERSÃO P/ Nº SCANIA:
522 397
CONVERSÃO P/ Nº VOLVO:
6885914

Ø 70,35 MM

Nº FARJ:
95305-020
CONVERSÃO P/ Nº VOLKSWAGEN:
4183855
CONVERSÃO P/ Nº SCANIA:
522 398
CONVERSÃO P/ Nº VOLVO:
6885915
CONVERSÃO P/ Nº FORD:
BE0T2A933A
CONVERSÃO P/ Nº VARGA:
SRAN 0002.1

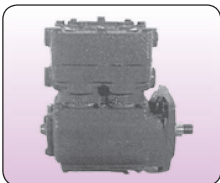

CONVERSÃO PARA CJ Nº
RCCS 00031
RCCS 00102



MONTADORA (Nº CONVERSÃO)	APLICAÇÃO
CATERPILLAR	MOTONIVELADORA (84...)
J.I. CASE	J.I. CASE - FORA DE ESTRADA (84...)
VOLKSWAGEN	11.130 / 12.140 (82...) / 13.130 / 14.140 (85...) 22.160 (85 / 86) / 22-140 (86...)
VOLVO	N-10 (80 / 88) / B-10M (87...) / NL-10 / NL12 (89...)
ENGESA	CASCVEL (78...) / URUTU (78...)
FORD	CARGO 1113 (85...) C-1215 / 1218 (86...) C-1313 (85...) C-1314 / 1317 (85...) C-1415 / 1418 (86...) C-1514 / 1517 (85...) C-1615 (86...) C-2217 (87...) CARGO CF-7000 (85...) CARGO CF-8000 (87...) CARGO-1114 (85...) FT-7000 / F-7000 (77)

Jogo de Juntas Para o Compressor 02 Cilindros Sem Retentor

JUEGO DE JUNTAS PARA EL COMPRESOR 02 CILINDROS SIN RETENEDOR • COMPRESSOR GASKET SET (WITHOUT SEAL)

Nº FARJ:
97205-2
CONVERSÃO PARA Nº VARGA:
RRJU 0006.2
CONVERSÃO PARA Nº SCANIA:
522 393

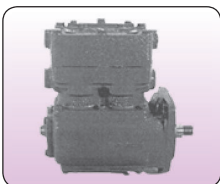

CONVERSÃO PARA CJ Nº
RCCS 00031
RCCS 00102

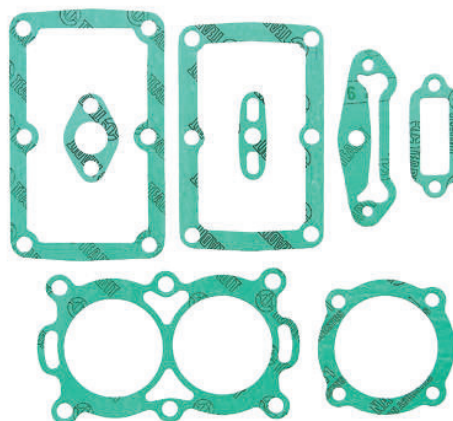

MONTADORA (Nº CONVERSÃO)	APLICAÇÃO
SCANIA	L-75 (58...); L-110 (68...); L-111 (76...); L-76 (62...); LK-111 (79...); LK-140 (76...); LK-141 (79...); T-112 / R-112 (86...)
VOLVO	N-10 (80 / 88); B-10M (87...); B-58 (80...); N-12 (80 / 88); NL-10 / NL-12 (89...);
ENGESA	CASCVEL (78 ...); URUTU (78 ...)
CATERPILLAR	MOTONIVELADORA (84 ...)

Jogo de Juntas Para o Compressor 02 Cilindros Com Retentor
 JUEGO DE JUNTAS PARA EL COMPRESOR 02 CILINDROS CON RETENEDOR • COMPRESSOR GASKET SET (WITH SEAL)

Nº FARJ: **97045-2**
 CONVERSÃO PARA Nº VARGA: **RRJU 0004.6**

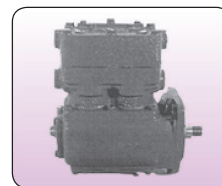
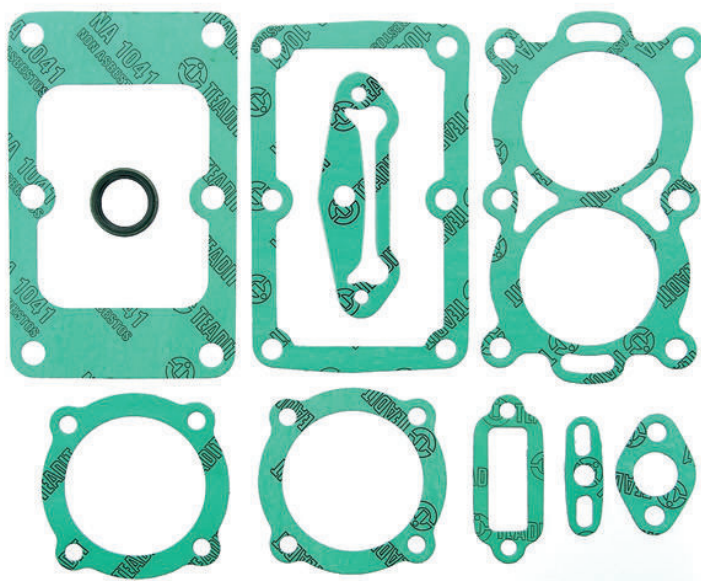

CONVERSÃO PARA CJ Nº **RCCS 00031**
RCCS 00102

MONTADORA (Nº CONVERSÃO)	APLICAÇÃO
FORD	CARGO - 113 (85...); C-1215 / 1218 (86...); C-1313 (85...); C.1314 / 1317 (85...); C.1415 / 1418 / 1615 (86...); C.1514 / 1517 (85...); C.2217 (87...); CARGO CF-7000 (85...); CARGO CF.8000 (87...); CARGO 1114 (85...) (ITENS COM MOTOR FORD) . FT-700

Jogo de Reparo Para o Cabeçote do Compressor 6.90 (Monocilíndrico - Ø85 mm)
 JUEGO DE REPARACIÓN PARA EL CABEZAL DEL COMPRESOR 6.90 • COMPRESSOR CYLINDER HEAD REPAIR KIT (TYPE EL 1030)

Nº FARJ: **97185-2**
 CONVERSÃO PARA Nº VARGA: **RRCG 0011.1**

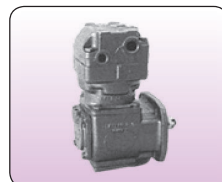
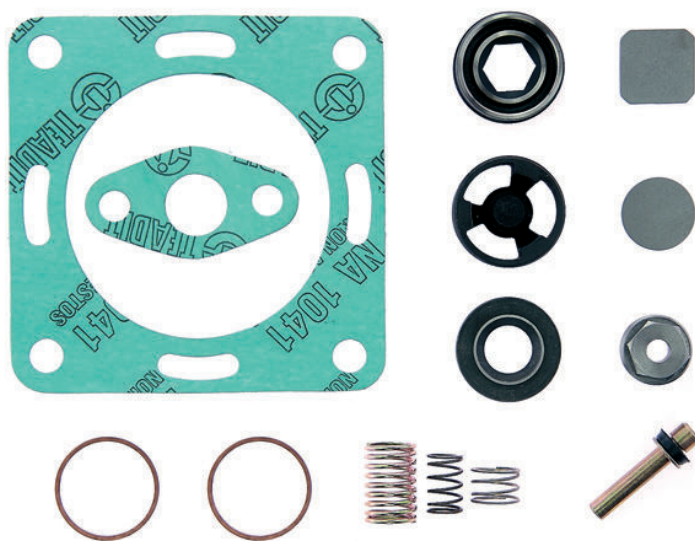

CONVERSÃO PARA CJ Nº **RCCS 0053.6**

MONTADORA (Nº CONVERSÃO)	APLICAÇÃO
VOLKSWAGEN	6.90 COM MOTOR MWM (82 / ...) 7.90 / 7.90-S (86 / ...) 7.110 (88 / ...)
FIAT	140 (78 / ...)
FORD	FB.4000 (82 / 85)

Os números originais utilizados tem a única intenção de auxiliar nossos clientes na identificação dos códigos Farj correspondentes.
 Los números de pieza original se utilizan para identificar los productos que vendemos con el único propósito de reconocimiento de los productos por nuestros clientes.
 Original part numbers are used so as to identify the products we sell, in the sole purpose of customers recognition of the items sold.

Jogo de Juntas Para o Compressor 6.90 (Monocilíndrico)

JUEGO DE JUNTAS PARA EL COMPRESOR 6.90 • COMPRESSOR GASKET SET (TYPE EL 1030)

N.º FARJ:

97225-2

CONVERSÃO PARA N.º VARGA:

RRJU 0005.4



CONVERSÃO PARA CJ N.º

RCCS 0053.6

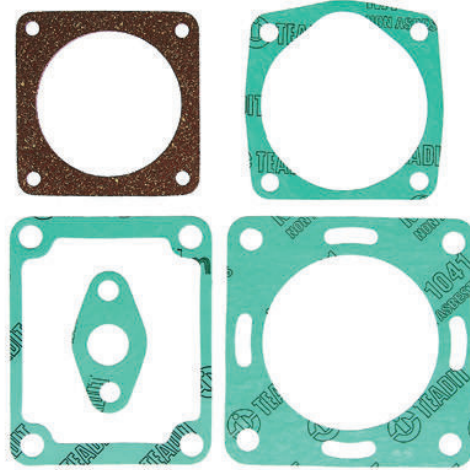

MONTADORA (N.º CONVERSÃO)	APLICAÇÃO
VOLKSWAGEN	6.90 COM MOTOR MWM (82 / ...) 7.90 / 7.90-S (86 / ...) 7.110 (88 / ...)
FIAT	140 (78 / ...)
FORD	FB.4000 (82 / 85)

Virabrequim Para Compressor Varga Mono (VW 6.90)

CIGÜEÑAL • CRANKSHAFT

N.º FARJ:

94335-0

CONVERSÃO PARA N.º VARGA:

RPVI 0013.7



CONVERSÃO PARA CJ N.º

RCCS 0053.6



MONTADORA (N.º CONVERSÃO)	APLICAÇÃO
VOLKSWAGEN	(RPVI 0013.7) 6.90 (82 / ...), 7.90 (86)

Jogo de Reparo Parcial Para Cabeçote do Compressor V - 160 01 CIL Motor OM 366

JUEGO DE REPARACIÓN PARCIAL PARA EL CABEZAL DEL COMPRESOR OM-366 • COMPRESSOR OM-366 CYLINDER HEAD PARTIAL REPAIR KIT

N.º FARJ:

92655-2

CONVERSÃO PARA N.º VARGA:

RRVA 0056-1

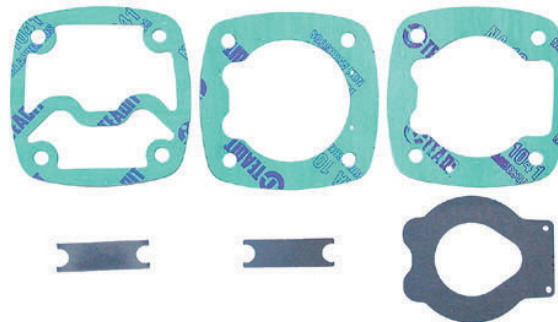

MONTADORA (N.º CONVERSÃO)	APLICAÇÃO
MERCEDES BENZ	0-371; L / LK 1214 / 1215 / 1218 / 1414 / 1418 / 2414; OF-1217 / 1318 / 1621; L / LB / LK / LS - 1614 / 1618 / 1621 / 1714 / 1718 / 1721 / 1725; L / LB / LK - 2314 / 2318 / 2321 / 2414 / 2418 / 2425; MOTORES OM-366; MOTORES OM-366 A TURBO

Mola de Emergência Para as Câmaras Freio de Mola Tipo 24/30 e 30/30
 RESORTE EMERGENCIA PARA LA CÁMARA FRENO DEL RESORTE 24/30 Y 30/30 • MAIN SPRING



Nº FARJ: **97525-0**
 CONVERSÃO PARA Nº VARGA:
SPMO 4155-0

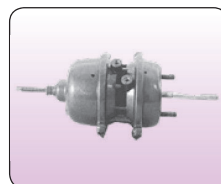

CONVERSÃO PARA CJ Nº
RCFM 0017.1

MONTADORA (Nº CONVERSÃO)	APLICAÇÃO
FIAT	140 (78 / 84)
FORD	F7000 / FT7000 (77 / 79); F 12000 (80 / 82); F 19000 (80 / 82)
VOLKSWAGEN	11130 (81 / ...); 13130 (81 / ...)

Jogo de Reparo Para a Válvula de Alívio Rápido

JUEGO DE REPARACIÓN PARA VÁLVULA ALIVIO RÁPIDO • QUICK RELEASE VALVE REPAIR KIT

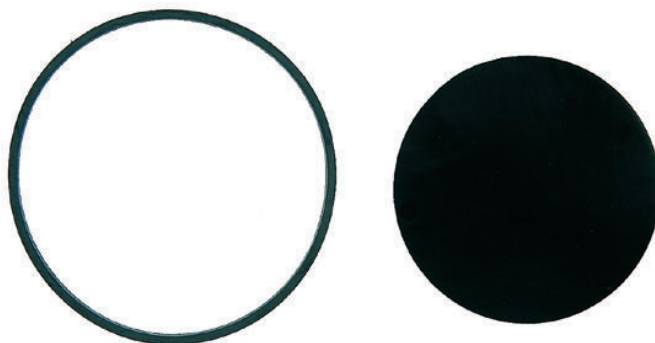

Nº FARJ: **98455-2**
 CONVERSÃO PARA Nº VARGA:
RRVA 0036.5
 CONVERSÃO PARA Nº VW:
04 183 182

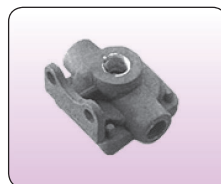

CONVERSÃO PARA CJ Nº
SCVA 0004.8

MONTADORA (Nº CONVERSÃO)	APLICAÇÃO
MERCEDES BENZ	O 371 / 371 R / RS / RSD / U; OF 1115 / 1215 / 1315 / 1317 / 1318 / 1320 / 1421 / 1515 (TODOS); OH 1115 / 1317 / 1518 / 1521 / 1522 / 1523 (TODOS) - O 400 / 400 UP / RSD (TODOS)
FORD	F700 - P (70 / 88); F 7000 (77 / 80); FT 7000 (78 / 80); F 12000 (80 / 82); F 13000 (80 / 86); F 14000 (86 / ...); F 21000 (80 / 85); CARGO (TODOS) (87 / ...)
VOLKSWAGEN	11.130 / 13.130 (81 / ...) - TODOS (89 / ...)
VOLVO	B 58 / N.10 / N.12 (80 / ...)
FIAT	FIAT 120 (78 / 84)

Os números originais utilizados tem a única intenção de auxiliar nossos clientes na identificação dos códigos Farj correspondentes.
 Los números de pieza original se utilizan para identificar los productos que vendemos con el único propósito de reconocimiento de los productos por nuestros clientes
 Original part numbers are used so as to identify the products we sell, in the sole purpose of customers recognition of the items sold.



LINHA WABCO



Índice Linha Wabco

91105-2	JOGO DE REPARO PARA VÁLVULA DE DUAS VIAS	112
91125-0	ÊMBOLO PARA CÂMARA TRISTOP TIPO "F" 20/30 E 24/30	105
91165-26	CJ CÂMARA TRISTOP "F" - TIPO 16/24 HASTE LONGA (ROSCA M16)	93
91195-2	JOGO DE REPARO PARA VÁLVULA RELÊ	87
91215-0	PUNHO PARA VÁLVULA DE FREIO DE MÃO	82
91245-0	FLANGE PARA CÂMARA TRISTOP TIPO "F" 24/30	107
91255-0	CAME COMPLETO DO FREIO DE MÃO (CURTO)	81
91265-0	CAME COMPLETO DO FREIO DE MÃO (LONGO)	82
91335-0	CILINDRO LONGO P/ SERVO EMBREAGEM W (SEM IND. DESG.)	90
91355-41	VÁLVULA RELÊ - ROSCAS M.16 (02) X M.22 (02)	85
91355-42	VÁLVULA RELÊ - ROSCAS M.22 (04)	85
91355-43	VÁLVULA RELÊ - ROSCAS M.16 (03) X M.22	86
91355-44	VÁLVULA RELÊ ROSCAS M.16 X M.22(03) - SEM SUPORTE	86
91365-0	PISTÃO DE ACIONAMENTO PARA MANETIN MODERNO (2 E 4 SAÍDAS)	81
91375-0	PISTÃO DE VEDAÇÃO PARA MANETIN MODERNO (2 E 4 SAÍDAS)	81
91385-2	JOGO DE REPARO PARA VÁLVULA DE ACIONAMENTO DA EMBREAGEM	115
91595-0	PISTÃO COMPLETO PARA CÂMARA TRISTOP "G" TIPO 24/30 E 30/30	105
91635-2	JOGO DE REPARO PARA REGULADOR DE PRESSÃO	68
91705-2	JOGO DE REPARO PARA VÁLVULA DE PEDAL	66
91715-0	TAMPA DO ÊMBOLO PARA CÂMARAS TRISTOP TIPO 12/16, 14/24 E 20/30	108
91725-0	MOLA DE SERVIÇO PARA CÂMARA SIMPLES DE 14" E CÂMARA TRISTOP 14/24	109
91735-0	MOLA DE SERVIÇO PARA CÂMARA SIMPLES DE 16" E CÂMARA TRISTOP 16/24	109
91765-0	FLANGE PARA CÂMARA TRISTOP TIPO 20/30	108
92055-2	JOGO DE REPARO PARA REGULADOR DE PRESSÃO DA APU	70
92075-2	JOGO DE REPARO PARA VÁLVULA SENSÍVEL À CARGA (SUSPENSÃO PNEUMÁTICA)	115
92175-2	JOGO DE REPARO PARA VÁLVULA RELÊ DA CARRETA	115
92245-2	JOGO DE REPARO PARA VÁLVULA DE FREIO DE MÃO	79
92255-2	JOGO DE REPARO PARA VÁLVULA DE FREIO DE MÃO	79
92305-2	JOGO DE REPARO PARA VÁLVULA DE FREIO DE MÃO (PP-1)	80
92375-2	JOGO DE REPARO PARA VÁLVULA DE PEDAL	67
92435-0	PROTETOR DE DESCARGA PARA VÁLVULA 5/2 VIAS	114
92465-2	JOGO DE REPARO COMPLETO PARA O COMPRESSOR Ø 90 MM (MBB 355)	62
92475-0	MOLA DE EMERGÊNCIA PARA CÂMARA TRISTOP TIPO "G" 24/30 E 30/30	104
92525-2	JOGO DE REPARO PARA VÁLVULA DE SUSPENSÃO DA CABINE	83
92665-0	FLANGE PARA CÂMARA TRISTOP TIPO "G" 24/30	108
92785-0	MOLA DE EMERGÊNCIA PARA CÂMARA TRISTOP W TIPO "G" 20/24 E 24/24	104
93035-0	CABEÇOTE COMPLETO PARA COMPRESSOR W MONOCIL (OF1417 / 1721)	57
93035-2	JOGO DE REPARO COMPLETO PARA CABEÇOTE DO COMPRESSOR OM 457	58
93035-3	CABEÇOTE INFERIOR P/ COMPRESSOR W MONO Ø 85 MM (OM 457)	57
93035-7	VIRABREQUIM P/ COMPRESSOR MONO Ø 85MM (OF 1417 / 1721)	58
93035-9	BLOCO Ø 85MM P/ COMPRESSOR MONO	58
93035-68	CJ COMPRESSOR COMPLETO MONO 85 MM (MBB - OF 1417 / 1722)	57
93125-2	JOGO DE REPARO PARA VÁLVULA DE PROTEÇÃO 6 VIAS APU W	70
93145-2	JOGO DE REPARO PARA SECADOR DE AR DA APU W	72
93255-2	JOGO DE REPARO PARCIAL PARA SERVO EMBREAGEM (MBB O 500)	91
93385-0	CABEÇOTE COMPLETO PARA COMPRESSOR MONO Ø 85 MM CUMMINS / FORD (COM DESCARREGADOR)	59
93385-2	JOGO DE REPARO PARA CABEÇOTE DO COMPRESSOR W CUMMINS (VW/FORD)	60
93385-3	CABEÇOTE PARA COMPRESSOR MONO Ø 85 MM CUMMINS / FORD (COM DESCARREGADOR)	59
93385-4	CABEÇOTE PARA COMPRESSOR MONO Ø 85 MM CUMMINS / VW (SEM DESCARREGADOR)	59
93415-2	JOGO DE REPARO PARA SERVO EMBREAGEM W (MBB 1944/2638)	92
93435-2	JOGO DE REPARO PARA VÁLVULA 04 CIRCUITOS SCANIA SÉRIE 4	85
93445-2	JOGO DE REPARO PARA VÁLVULA DE PEDAL (OF 1417 / 1620 / 1721 - 98)	67
93495-2	JOGO DE REPARO PARA SECADOR DE AR APU W (SCANIA)	73
93585-2	JOGO DE REPARO PARA VÁLVULA DE AJUSTE DE PRESSÃO W	116
93595-2	JOGO DE REPARO VÁLVULA PROTETORA 4 CIRCUITOS SEM RETENÇÃO (SCANIA)	84
93605-2	JOGO DE REPARO PARA VÁLVULA PROTETORA 04 CIRCUITOS COM RETENÇÃO (FORD / VW)	84
93685-2	JOGO DE REPARO EMERGÊNCIA PARA TRISTOP 12/16 (MICRO MBB)	98
93695-2	JOGO DE REPARO CABEÇOTE PARA COMPRESSOR W (O 500)	55
93705-0	CABEÇOTE COMPLETO P/ COMPRESSOR W MONOCIL (O 500)	54
93705-2	JOGO DE REPARO COMPLETO PARA COMPRESSOR W (O 500)	55
93705-4	CABEÇOTE INFERIOR P/ COMPRESSOR W MONO Ø 85 MM (O 500)	55
93705-7	VIRABREQUIM P/ COMPRESSOR MONO Ø 85MM	56
93705-67	CJ COMPRESSOR COMPLETO MONO Ø 85 MM (MBB - ATEGO / AXOR)	54
93735-2	JOGO DE REPARO PARA VÁLVULA 06 VIAS APU W (O 500)	70
93885-79	CONJUNTO PARA VÁLVULA DE PEDAL (SC 113)	64
93895-2	JOGO DE REPARO PARA VÁLVULA RELE W COM RETENÇÃO (SCANIA)	87
93955-0	CABEÇOTE P/ COMPRESSOR W 02 CIL Ø 85 MM (O 500R)	46

• Os números originais utilizados tem a única intenção de auxiliar nossos clientes na identificação dos códigos Farj correspondentes.
 • Los números de pieza original se utilizan para identificar los productos que vendemos con el único propósito de reconocimiento de los productos por nuestros clientes
 • Original part numbers are used so as to identify the products we sell, in the sole purpose of customers recognition of the items sold.

93955-2	JOGO DE REPARO PARCIAL PARA COMPRESSOR W 02 CILINDROS (O 500)	46
93965-0	GUARDA-PÓ PARA MANETIM	80
93975-0	CABEÇOTE COMPLETO P/ COMPRESSOR W MONO ALONGADO Ø 85 (1938 S)	52
93975-2	JOGO DE REPARO PARA COMPRESSOR W MONO COM CABEÇOTE ALONGADO (1938 S)	53
93975-4	CABEÇOTE INFERIOR P/ COMPRESSOR Ø 85 MM MONO "ALONGADO" (1938 S / 1944 S)	52
93975-5	PLACA INTERMEDIÁRIA P/ COMPR. W MONO Ø 85MM C/ CAB. ALONGADO	53
93995-2	JOGO DE REPARO PARA VÁLVULA 3/2 VIAS W	116
94045-0 A	CABEÇOTE PARA COMPRESSOR 2 CIL Ø 85 (MBB 1722 / 0500M / 0500U)	46
94045-0 B	CABEÇOTE PARA COMPRESSOR W 02 CIL Ø 85 MM (COM LÂMINA INTEGRADA)	47
94045-2	JOGO DE REPARO PARCIAL PARA COMPRESSOR W 2 CILINDROS COM LÂMINA INTEGRADA	47
94045-5 A	PLACA INTERMEDIÁRIA P/ COMP. 2 CIL. Ø 85MM LÂM INTEGR. (JUNTA A)	47
94045-5 B	PLACA INTERMEDIÁRIA P/ COMP. 2 CIL Ø85MM LÂMINA INTEGRADA (JUNTA B)	48
94045-7	VIRABREQUIM PARA COMPRESSOR W 2 CIL Ø85 MM LÂMINA INTEGRADA	48
94055-0	CILINDRO DE EMERGÊNCIA PARA CÂMARA TRISTOP 30 (TIPO F)	106
94155-0	FILTRO PARA SECADOR DE AR DA APU W	71
94165-0	FILTRO PARA SECADOR DE AR DA APU W (SCANIA)	71
94185-2	JOGO REPARO PARA VÁLVULA SUSPENSÃO. ATIVA DUPLA W (ECAS)	74
94195-2	JOGO REPARO PARA MANETIM MODERNO W (CORPO PLÁSTICO)	80
94205-0	CABEÇOTE COMPLETO P/ COMPRESSOR W 2 CIL Ø85 MM (O 500 UA)	50
94205-2	JOGO DE REPARO PARA COMPRESSOR W 2 CILINDROS (0500 UA-MONDEGO)	50
94205-4	CABEÇOTE INFERIOR P/ COMPRESSOR W 2 CIL Ø 85 MM (O 500 UA)	50
94235-2	JOGO DE REPARO PARA VÁLVULA DE FLUXO W	88
94245-2	JOGO DE REPARO PARA VÁLVULA SUSPENSÃO ATIVA SIMPLES W (ECAS)	74
94355-0	DIAPHRAGMA TIPO 20 PARA CÂMARA DIANTEIRA / SERVIÇO TRISTOP "G" E BAIONETA (SCANIA)	101
94565-2	JOGO DE REPARO PARA COMPRESSOR W 2 CILINDROS (VOLVO FH 12 / FM 12 / NH 12)	51
94565-5	PLACA INTERMEDIÁRIA P/ COMPRESSOR W 2 CIL (VOLVO FH / FM 12)	52
94605-STD/010/020	JOGO DE PISTÃO COM ANÉIS PARA COMPRESSOR O 500 Ø 85 MM STD/010/020	53
94615-STD/010/020	JOGO DE ANÉIS PARA PISTÃO DO COMPRESSOR O 500 Ø 85 MM STD/010/020	54
94655-0	CILINDRO PARA SERVO EMBREAGEM (MBB O 500 / 1417 / 1721)	91
94685-2	JOGO DE REPARO PARCIAL PARA COMPRESSOR W 02 CIL (OM 457)	48
94695-0	CABEÇOTE COMPLETO P/ COMPRESSOR W 02 CIL (VOLVO FH/FM/NH / B12M)	49
94695-2	JOGO DE REPARO PARA COMPR W 02 CIL. (VOLVO FH/FM/NH / B12M ARTICULADO)	49
94695-4	CABEÇOTE INFERIOR P/ COMPRESSOR W 2 CIL Ø 85 MM (VOLVO FH/FM/NH/B12M)	49
94715-2	JOGO DE REPARO PARA COMPRESSOR W MONO Ø 85 MM (IVECO STRALIS)	60
94725-0	BIELA PARA COMPRESSOR W Ø 85MM (MBB 1417/1721)	56
94735-0	TAMPA TRASEIRA PARA COMPRESSOR W Ø 85MM	56
94855-30	VÁLVULA RELE MODERNA (MBB)	87
94875-50	VÁLVULA PROTETORA DE 4 CIRCUITOS	83
94915-90	SERVO EMBREAGEM PARA MBB (1938 S / 1944 S)	91
94995-99	SERVO EMBREAGEM CIL CURTO SEM INDICADOR DESG (MBB/ VW /FORD)	88
95025-56	VÁLVULA DE PEDAL W MODERNA	66
95025-58	VÁLVULA DE PEDAL MODERNA (DESCARGA RETA)	67
95075-0	SILENCIADOR DE DESCARGA	73
95095-2	JOGO DE REPARO PARA VÁLVULA SOLENOIDE (ECAS)	74
95115-0	BOBINA PARA VÁLVULA SOLENOIDE (ECAS)	76
95135-2	JOGO DE REPARO PARA AMORTECEDOR DA CABINA	117
95145-2	JOGO DE REPARO PARA VÁLVULA RELE	117
95155-2	JOGO DE REPARO P/ VÁLVULA RELE DE EMERGÊNCIA	117
95175-2	JOGO DE REPARO PARA VÁLVULA MODULADORA (ABS- 24V)	118
95185-2	JOGO DE REPARO P/ VÁLVULA RELE MODULADORA SIMPLES (ABS-24V)	118
95195-2	JOGO DE REPARO P/ VÁLVULA RELE MODULADORA DUPLA (ABS-24V)	118
95205-2	JOGO DE REPARO P/ VÁLVULA MODULADORA T-EBS (ANTI-TOMBAMENTO)	119
95215-2	JOGO DE REPARO P/ VÁLVULA ABS VARIO COMPACTO (ABS -VCS II)	119
95245-0	ASSENTO DA VÁLVULA PARA SERVO 1938 S	92
95335-STD	JOGO DE ANEL PARA COMPRESSOR OM355 / BR400 Ø 90 MM (STD)	63
95365-2	JOGO REPARO PARCIAL P/ FREIO À DISCO PNEUM. (17,5")	119
95375-2	JOGO REP EIXO+PARAFUSO P/ FREIO À DISCO (COMPR. EIXO: 109 MM)	120
95385-2	JOGO REP EIXO+PARAFUSO P/ FREIO À DISCO (COMPR. EIXO: 114 MM)	120
95395-0	PARAFUSO CALIBRAÇÃO P/ FREIO DISCO PNEUM. (COM PINO - COMPR. ROSCA 76 MM)	120
95405-0	PARAFUSO CALIBRAÇÃO P/ FREIO DISCO PNEUM. (COM PINO - COMPR. ROSCA 80,4 MM)	121
95415-2	JOGO DE JUNTA E PROTETORES DA TAMPA P/ FREIO À DISCO PNEUMÁTICO (17,5" E 19,5")	121
95425-2	JOGO DE MOLAS E TRAVA P/ FREIO À DISCO PNEUMÁTICO (17,5" E 19,5")	121
95435-2	JOGO DE ROLAMENTO P/ FREIO A DISCO PNEUMÁTICO (17,5" E 19,5")	122
95445-2	JOGO DE REPARO PARA E-APU (SCANIA NGS - SÉRIE 5)	72
95485-2	JOGO REP PARCIAL P/ COMP. MONO CAB. ALONGADO (VOLVO FH / FM / NH 13)	51
95505-0	FILTRO COALESCENTE	71
95515-2	JOGO DE REPARO PARA E-CAD (SECADOR DE AR ELETRÔNICO)	73
95525-51	CJ CÂMARA TRISTOP "F" - TIPO 24/30" (ROSCA M16)	94
95555-11	SERVO EMBREAGEM (CIL. LONGO SEM INDICADOR DESGASTE)	89
95595-2	JOGO DE REPARO PARA COMPRESSOR W 2 CIL (VOLVO B 9 R / FM 9)	51
95605-77	SERVO EMBREAGEM SEM INDICADOR DE DESGASTE (MBB 0500/1721)	90

95655-0	FILTRO COALESCENTE P/ APU (SCANIA)	72
95665-91	CJ CÂMARA TRISTOP "BAIONETA" - TIPO 16/24" (ROSCA M16)	94
95675-92	CJ CÂMARA TRISTOP "BAIONETA" - TIPO 20/24" (ROSCA M22 VOSS COM REDUTOR M16)	95
95685-93	CJ CÂMARA TRISTOP "BAIONETA" - TIPO 24/24" (ROSCA M22 VOSS COM REDUTOR M16)	95
95695-94	CJ CÂMARA TRISTOP "BAIONETA" - TIPO 24/30" (ROSCA M22 VOSS COM REDUTOR M16)	95
95705-95	CJ CÂMARA TRISTOP "BAIONETA" - TIPO 30/30" (ROSCA M16)	96
95775-63	SENSOR DE ALTURA (ECAS) 24 V	76
95785-10	CONJUNTO APU (UNIDADE PROCESSADORA DE AR) SEM SOLENÓIDE	69
95785-12	CJ PARA APU (UNIDADE PROCESSADORA DE AR) SEM SENSOR	69
95795-20	CJ PARA VÁLVULA DISTRIBUIDORA	113
95855-0	CILINDRO P/ SERVO EMBREAGEM MBB (1938 S / 1944 S)	92
95875-96	CJ CÂMARA TRISTOP "BAIONETA" - TIPO 20/24" P/ FREIO A DISCO (ROSCA M22 VOSS C/ REDUTOR M16)	96
95885-97	CJ CÂMARA TRISTOP "BAIONETA" - TIPO 24/24" P/ FREIO A DISCO (ROSCA M22 VOSS C/ REDUTOR M16)	96
96005-21	CJ PARA VÁLVULA DISTRIBUIDORA (SCANIA)	113
96025-27	CJ CÂMARA TRISTOP "F" - TIPO 20/30 HASTE LONGA (ROSCA M16)	94
96115-38	CJ VÁLVULA DE FREIO DE MÃO (VOLVO)	78
96125-39	CJ VÁLVULA DE FREIO DE MÃO (SCANIA)	78
96135-45	CJ VÁLVULA DE FREIO DE MÃO (MBB)	79
96145-2	JOGO DE REPARO PARA COMPRESSOR MONO MBB Ø 85 MM (ATEGO / AXOR)	60
96165-STD	JOGO DE ANEL P/ PISTÃO DO COMPRESSOR MONO Ø 94 MM	61
96405-0	SENSOR MENOR PARA VÁLVULA SOLENÓIDE (ECAS)	75
96415-0	SENSOR MAIOR PARA VÁLVULA SOLENÓIDE (ECAS) 2 BOBINAS	75
96425-0	SENSOR MAIOR PARA VÁLVULA SOLENÓIDE (ECAS) 3 BOBINAS	75
96465-0	SENSOR PARA VÁLVULA PROTETORA 4 CIRCUITOS APU W (24V)	69
96505-98	CJ VÁLVULA 2 VIAS (ROSCAS: M16 X 1,5MM)	112
96675-113	CJ MANOPLA PARA VOLVO (VÁLVULA 3/2 VIAS)	116
97055-0	VÁLVULA DE LÂMINAS PARA O COMPRESSOR WABCO Ø 90MM (MB 355)	61
97075-2	JOGO DE REPARO PARA A VÁLVULA DE LÂMINAS DO COMPRESSOR WABCO Ø 90MM (MB 355)	62
97395-2	REPARO PARA A CÂMARA TRISTOP 14/24 E 16/24 (EMERGÊNCIA)	97
97405-2	JOGO DE REPARO PARA A CÂMARA TRISTOP 12/16 (EMERGÊNCIA)	97
97435-2	JOGO DE REPARO PARA O CILINDRO AMPLIFICADOR (CÂMARA AUXILIAR)	76
97445-2	JOGO DE REPARO PARA O COMPRESSOR WABCO Ø 90 MM (MB 355)	62
97455-2	JOGO DE REPARO PARA O EXAUSTOR (BOMBA DE VÁCUO)	93
97485-2	JOGO DE REPARO PARA A VÁLVULA DE FREIO DE MÃO (MANETIM)	77
97495-2	JOGO DE REPARO PARCIAL PARA A VÁLVULA DE PEDAL	65
97985-2	JOGO DE REPARO PARA A CÂMARA TRISTOP 20/30 E 24/30 (EMERGÊNCIA)	97
98195-2	JOGO DE REPARO PARA O REGULADOR DE PRESSÃO MODERNO	68
98245-2 AT	JOGO DE REPARO PARA VÁLVULA DE PEDAL PARA ALTA TEMPERATURA	65
98245-2	JOGO DE REPARO COMPLETO PARA A VÁLVULA DE PEDAL	64
98255-0	MOLA DE EMERGÊNCIA PARA A CÂMARA TRISTOP 12/16	103
98265-0	MOLA DE EMERGÊNCIA PARA A CÂMARA TRISTOP 14/24 E 16/24	103
98275-0	MOLA DE EMERGÊNCIA PARA A CÂMARA TRISTOP 20/30 E 24/30	104
98655-0	VÁLVULA DE SEGURANÇA (10,8 ± 0,2 BAR / ROSCA ¼" NPT - 18 FPP)	110
98665-0	VÁLVULA DE SEGURANÇA (10,7 ± 0,2 BAR / ROSCA M16X1,5 CÔNICA)	110
98675-0	VÁLVULA DE SEGURANÇA (15,5 -1,0 BAR / ROSCA M14X1,5 CÔNICA)	111
98685-0	VÁLVULA DE SEGURANÇA (10,4 - 0,6 BAR / ROSCA M16X1,5 CÔNICA)	111
98745-2	JOGO DE REPARO PARA MANETIM MODERNO 2 SAÍDAS	77
98755-2	JOGO DE REPARO PARA MANETIM MODERNO 4 SAÍDAS	78
98845-0	DIAFRAGMA PARA CÂMARA TRISTOP 14/24	101
98905-2	JOGO DE REPARO PARCIAL PARA VÁLVULA FREIO DE MÃO (SC112/142)	77
98925-0	DIAFRAGMA PARA CÂMARA TRISTOP 12/16	101
98935-0	DIAFRAGMA PARA CÂMARA TRISTOP 16/24	102
98945-0	DIAFRAGMA PARA CÂMARA TRISTOP 20/30	100
98955-0	DIAFRAGMA PARA CÂMARA TRISTOP 24/30	103
98975-2	JOGO DE REPARO PARA O CABEÇOTE DO COMPRESSOR INTEGRADO (Ø 94MM)	61
98985-0	VÁLVULA DE SEGURANÇA PARA VOLVO (9,7 ± 0,3 BAR / ROSCA M16X1,5 CÔNICA)	111
99045-2	JOGO DE REPARO PARA CÂMARA TRISTOP 12/16 (SERVIÇO)	99
99065-2	JOGO DE REPARO PARA CÂMARA TRISTOP 14/24 (SERVIÇO)	99
99075-2	JOGO DE REPARO PARA VÁLVULA DISTRIBUIDORA IMPORTADA	110
99085-2	JOGO DE REPARO PARA CÂMARA TRISTOP 16/24 (SERVIÇO)	99
99095-2	JOGO DE REPARO PARA CÂMARA TRISTOP 20/30 (SERVIÇO)	100
99105-2	JOGO DE REPARO PARA CÂMARA TRISTOP 24/30 (SERVIÇO)	100
99125-0	VÁLVULA DE ESCOAMENTO DE ÁGUA (ROSCA M22 X 1,5)	112
99155-0	GUARDA PÓ PARA SERVO EMBREAGEM	89
99175-2	JOGO DE REPARO PARA VÁLVULA RELÊ	86
99195-2	JOGO DE REPARO PARA VÁLVULA DRENAGEM AUTOMÁTICA	109
99205-2	JOGO DE REPARO PARA VÁLVULA DE PEDAL	66
99275-2	JOGO DE REPARO PARA VÁLVULA 04 VIAS COM RETENÇÃO	83
99285-2	JOGO DE REPARO PARA VÁLVULA DE DESCARGA RÁPIDA	113
99295-2	JOGO DE REPARO PARA VÁLVULA 04 VIAS	84
99305-2	JOGO DE REPARO PARA CÂMARA TRISTOP 20/24 E 24/24 (IMPORTADA)	98

- Os números originais utilizados tem a única intenção de auxiliar nossos clientes na identificação dos códigos Farj correspondentes.
- Los números de pieza original se utilizan para identificar los productos que vendemos con el único propósito de reconocimiento de los productos por nuestros clientes
- Original part numbers are used so as to identify the products we sell, in the sole purpose of customers recognition of the items sold.

99345-2	JOGO DE REPARO PARA CÂMARA TRISTOP 24/30 (IMPORTADA)	98
99425-0	FLANGE PARA CÂMARA TRISTOP 14/24	107
99435-0	FLANGE PARA CÂMARA TRISTOP 16/24	107
99465-0	PARAFUSO DESATUADOR E PORCA PARA CÂMARAS TRISTOP'S TIPO 12/16, 14/24, 16/24, 20/30	106
99505-0	CILINDRO DE EMERGÊNCIA PARA CÂMARA TRISTOP 24 (TIPO F)	106
99525-0	CILINDRO PARA SERVO EMBREAGEM (SEM INDICADOR DE DESGASTE)	89
99535-0	DIAFRAGMA PARA TRISTOP'S 24/24 E 24/30 (IMPORTADAS)	102
99545-2	JOGO DE REPARO PARA SERVO DE EMBREAGEM	88
99585-2	JOGO DE REPARO PARA VÁLVULA DE LÂMINAS PARA O COMPRESSOR 366	63
99605-2	JOGO DE REPARO PARA VÁLVULA 5/2 VIAS	114
99645-0	DIAFRAGMA PARA CÂMARA TRISTOP 30/30	102
99655-2	JOGO DE REPARO PARA SERVO DE EMBREAGEM (CILINDRO MAIOR)	90
99715-75	CONJUNTO SERVO EMBREAGEM PARA MERCEDES (TIPO SCANIA COM HASTE MERCEDES)	93
99725-2	JOGO DE REPARO PARA A VÁLVULA DE PEDAL (MBB 1620)	65
99745-0	CAPA PARA MANETIN MODERNO (2 E 4 SAÍDAS)	82
99815-0	EMBOLO PARA TRISTOP 14/24 E 16/24	105
99845-2	JOGO DE REPARO PARA VÁLVULA DISTRIBUIDORA	114
99855-55	VÁLVULA DE PEDAL	63
99855-57	VÁLVULA DE PEDAL (DESCARGA COTOVELO)	64
99865-66	CONJUNTO REGULADOR DE PRESSÃO	68

Cabeçote P/ Compressor w 02 CIL Ø 85 MM (O 500R)

CABEZAL DEL COMPRESOR Ø 85 MM (O 500 R) • COMPRESSOR CYLINDERHEAD Ø 85 MM (O 500 R)

Nº FARJ:

93955-0

CONVERSÃO PARA Nº WABCO:

411 553 920 0



CONVERSÃO PARA CJ Nº

411 553 000 0



MONTADORA (Nº CONVERSÃO)	APLICAÇÃO
MERCEDES BENZ	O 500 R

Jogo de Reparo Parcial para Compressor W 02 Cilindros (O 500)

JUEGO DE REPARACIÓN PARA COMPRESOR W 02 CILINDROS (O 500) • COMPRESSOR REPAIR KIT - 2 CILYNDERS (O 500)

Nº FARJ:

93955-2

CONVERSÃO PARA Nº WABCO:

411 553 000 2

PARA CABEÇOTE:

411 553 920 0



CONVERSÃO PARA CJ Nº

411 553 000 0

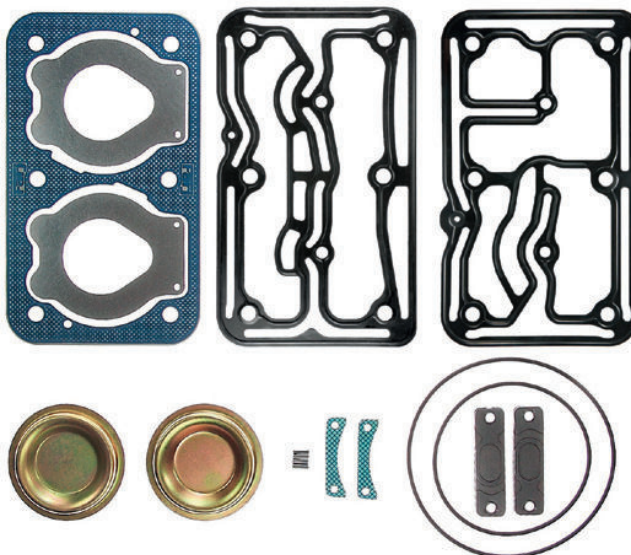

MONTADORA (Nº CONVERSÃO)	APLICAÇÃO
MERCEDES BENZ	O 500 R

Cabeçote Para Compressor 2 CIL Ø 85 (MBB 1722 / O500M / O500U)

CABEZAL DEL COMPRESOR • COMPRESSOR CYLINDER HEAD

N.º FARJ:

94045-0 A

CONVERSÃO PARA N.º WABCO:

411 553 921 2



CONVERSÃO PARA CJ Nº

411 553 004 0



MONTADORA (Nº CONVERSÃO)	APLICAÇÃO
MERCEDES BENZ	O 500 M / O 500 U

Cabeçote Para Compressor W 02 CIL Ø 85 MM (Com Lâmina Integrada)
 CABEZAL DEL COMPRESOR • COMPRESSOR CYLINDER HEAD

N.º FARJ: **94045-0 B**
 CONVERSÃO PARA N.º WABCO: **912 510 920 2**



CONVERSÃO PARA CJ N.º **912 510 104 0**

MONTADORA (N.º CONVERSÃO)	APLICAÇÃO
MERCEDES BENZ	O 500 UA / O 500 MA AXOR VEÍCULOS AXOR COM MOTOR OM 457

Jogo de Reparo Parcial Para Compressor W 2 Cilindros Com Lâmina Integrada
 JUEGO DE REPARACIÓN PARA EL COMPRESOR W 2 CILINDROS CON LÁMINA INTEGRADA • COMPRESSOR CYLINDER HEAD PARTIAL REPAIR KIT

N.º FARJ: **94045-2**
 PARA CABEÇOTE: **411 553 921 2**
912 510 920 2

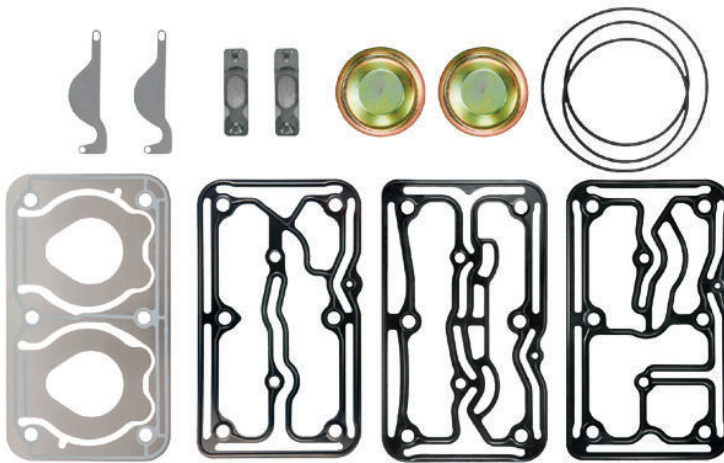

CONVERSÃO PARA CJ N.º **411 553 004 0**
912 510 104 0

MONTADORA (N.º CONVERSÃO)	APLICAÇÃO
MERCEDES BENZ	O 500 R

Placa Intermediária p/ Comp. 2 Cil. Ø 85mm Lâmina Integr. (Junta A)
 PLACA INTERMEDIA PARA COMPRESOR Ø85MM • INTERMEDIATE PLATE FOR COMPRESSOR Ø85MM

N.º FARJ: **94045-5 A**
 CONVERSÃO PARA N.º WABCO: **911 553 925 2** (SÓ PLACA INTERMEDIÁRIA)

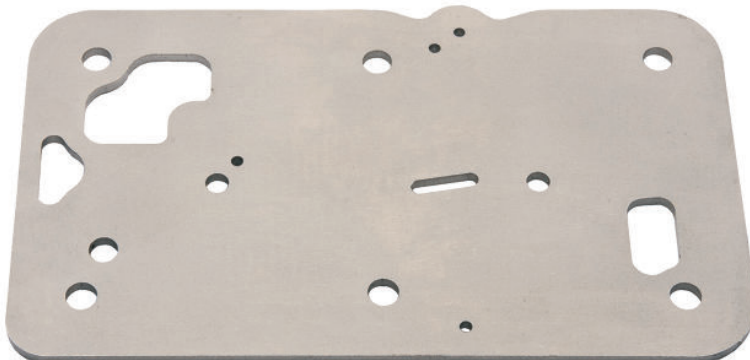

CONVERSÃO PARA CJ N.º **411 553 004 0**

MONTADORA (N.º CONVERSÃO)	APLICAÇÃO
MERCEDES BENZ	O 500 R

Os números originais utilizados tem a única intenção de auxiliar nossos clientes na identificação dos códigos Farj correspondentes.
 Los números de pieza original se utilizan para identificar los productos que vendemos con el único propósito de reconocimiento de los productos por nuestros clientes.
 Original part numbers are used so as to identify the products we sell, in the sole purpose of customers recognition of the items sold.

Placa Intermediária p/ Comp. 2 Cil Ø85mm Lâmina Integrada (Junta B)

PLACA INTERMEDIA PARA COMPRESOR Ø85MM • INTERMEDIATE PLATE FOR COMPRESSOR Ø85MM

Nº FARJ:
94045-5 B
 CONVERSÃO PARA Nº WABCO:
911 553 925 2
 (SÓ PLACA INTERMEDIÁRIA)



CONVERSÃO PARA CJ Nº
912 510 104 0

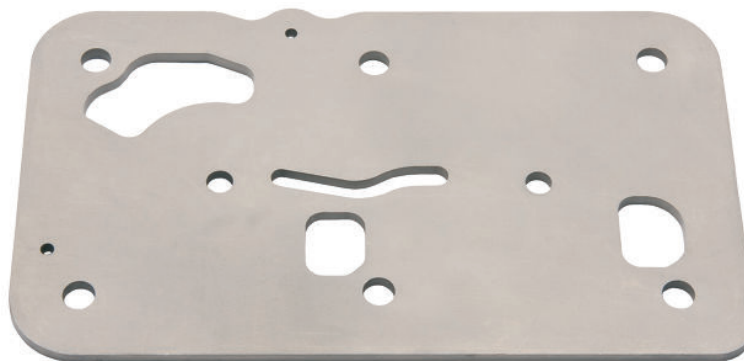

MONTADORA (Nº CONVERSÃO)	APLICAÇÃO
MERCEDES BENZ	O 500 UA / O 500 MA

Virabrequim Para Compressor W 2 CIL Ø85 MM Lâmina Integrada

CIGÜEÑAL • CRANKSHAFT

N.º FARJ:
94045-7
 PARA COMPRESOR WABCO N.º:
911 553 694 4



CONVERSÃO PARA CJ Nº
912 510 104 0



MONTADORA (Nº CONVERSÃO)	APLICAÇÃO
AXOR	VEÍCULOS AXOR COM MOTOR OM 457
MERCEDES BENZ	O 500 UA / O 500 MA

Jogo de Reparo Parcial Para Compressor W 02 CIL (OM 457)

JUEGO DE REPARACIÓN PARA COMPRESOR • COMPRESSOR CYLINDER HEAD PARTIAL REPAIR KIT

Nº FARJ:
94685-2
 CONVERSÃO PARA Nº WABCO:
912 510 922 2 (SEM CABEÇOTE E PLACA)



CONVERSÃO PARA CJ Nº
912 510 000 0
906 130 27 15

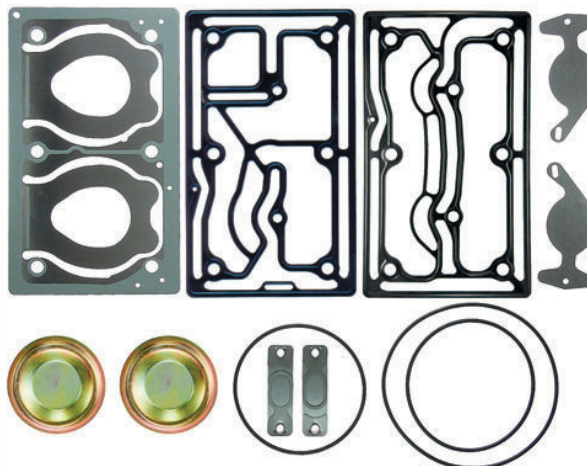

MONTADORA (Nº CONVERSÃO)	APLICAÇÃO
MERCEDES BENZ	OM 457

Cabeçote Completo P/ Compressor W 02 Cil (Volvo FH/FM/NH / B12M)
 CABEZAL DEL COMPRESOR (VOLVO FH/FM/NH / B12M) • COMPRESSOR CYLINDERHEAD (VOLVO FH/FM/NH / B12M)



Nº FARJ: **94695-0**
 CONVERSÃO P/ Nº WABCO: **912 512 924 2**



CONVERSÃO PARA CJ Nº **912 512 008 0**

MONTADORA (Nº CONVERSÃO)	APLICAÇÃO
VOLVO	FH (D.13 - 2008...) B 12

Cabeçote Inferior P/ Compressor W 2 Cil Ø 85 mm (VOLVO FH/FM/NH/B12M)
 VÁLVULA DE LÁMINAS PARA COMPRESOR Ø 85 MM (VOLVO FH/FM/NH/B12M) • Ø 85 MM COMPRESSOR FLAP VALVE (VOLVO FH/FM/NH/B12M)



Nº FARJ: **94695-4**
 CONVERSÃO P/ Nº WABCO: **912 500 654 4**



CONVERSÃO PARA CJ Nº **912 512 008 0**

MONTADORA (Nº CONVERSÃO)	APLICAÇÃO
VOLVO	FH (D.13 - 2008...) B 12

Jogo de Reparo Para Compr W 02 Cil. (VOLVO FH/FM/NH / B12M Articulado)
 JUEGO DE REPARACIÓN PARA COMPRESOR • COMPRESSOR CYLINDER HEAD PARTIAL REPAIR KIT

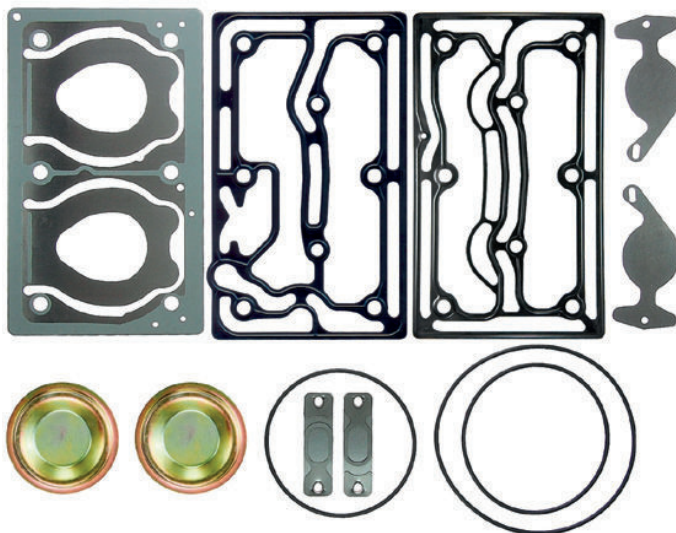

Nº FARJ: **94695-2**
 CONVERSÃO PARA Nº WABCO: **912 512 928 2**



CONVERSÃO PARA CJ Nº **912 512 008 0**
20824559

MONTADORA (Nº CONVERSÃO)	APLICAÇÃO
VOLVO	FH (D.13 - 2008...)
VOLVO	B 12

Os números originais utilizados tem a única intenção de auxiliar nossos clientes na identificação dos códigos Farj correspondentes.
 Los números de pieza original se utilizan para identificar los productos que vendemos con el único propósito de reconocimiento de los productos por nuestros clientes.
 Original part numbers are used so as to identify the products we sell, in the sole purpose of customers recognition of the items sold.

Cabeçote Completo P/ Compressor W 2 Cil Ø85 mm (O 500 UA)

CABEZAL DEL COMPRESOR 2 CIL Ø 85 MM (O 500 UA) • COMPRESSOR CYLINDERHEAD Ø 85 MM (O 500 UA)

Nº FARJ:

94205-0

CONVERSÃO P/ Nº WABCO:

912 510 920 2



CONVERSÃO PARA CJ Nº

912 510 100 0



MONTADORA (Nº CONVERSÃO)	APLICAÇÃO
MERCEDES BENZ	O 500 UA (MOTOR OM 457 LA)

Cabeçote Inferior P/ Compressor W 2 Cil Ø 85 mm (O 500 UA)

VÁLVULA DE LÁMINAS PARA COMPRESOR Ø 85 MM (O 500 UA) • Ø 85 MM COMPRESSOR FLAP VALVE (O 500 UA)

Nº FARJ:

94205-4

CONVERSÃO P/ Nº WABCO:

912 510 920 2 (SÓ PARTE INFERIOR) (WABCO)



CONVERSÃO PARA CJ Nº

912 510 100 0



MONTADORA (Nº CONVERSÃO)	APLICAÇÃO
MERCEDES BENZ	O 500 UA (MOTOR OM 457 LA)

Jogo de Reparo Para Compressor W 2 Cilindros (0500 UA-Mondego)

JUEGO DE REPARACIÓN PARA EL COMPRESOR W 2 CILINDROS (0500 UA-MONDEGO) • COMPRESSOR CYLINDER HEAD PARTIAL REPAIR KIT (0500 UA-MONDEGO)

Nº FARJ:

94205-2

PARA COMPRESOR WABCO Nº:

912 510 100 0

912 510 101 0



CONVERSÃO PARA CJ Nº

912 510 100 0

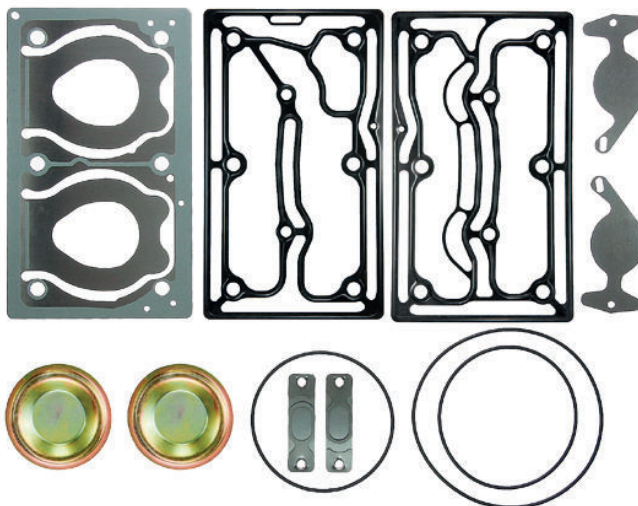

MONTADORA (Nº CONVERSÃO)	APLICAÇÃO
MERCEDES BENZ	O 500 UA (MOTOR OM 457 LA)

Jogo de Reparo Para Compressor W 2 Cil (Volvo B 9 R / FM 9)
 JUEGO DE REPARACIÓN PARA EL CABEZAL DEL COMPRESOR • COMPRESSOR CYLINDERHEAD REPAIR KIT

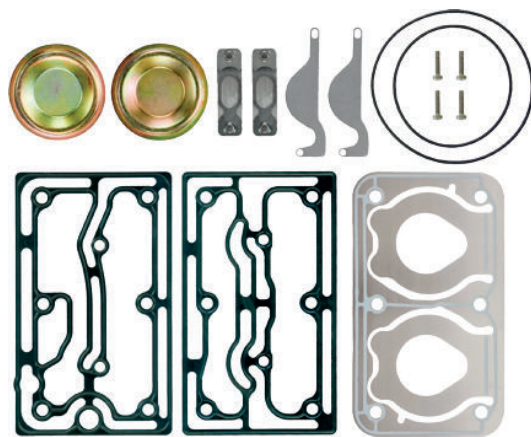

Nº FARJ: **95595-2**
 CONVERSÃO P/ Nº VOLVO: **21267056**
 PARA COMPRESSOR Nº: **20866605 (VOLVO)**
 PARA COMPRESSOR Nº: **412 704 016 0**

MONTADORA (Nº CONVERSÃO)	APLICAÇÃO
VOLVO	B 9 R FM 9

Jogo Rep Parcial P/ Comp. Mono Cab. Alongado (Volvo FH / FM / NH 13)
 JOGO REP PARCIAL P/ COMP. MONO CAB. ALONGADO (VOLVO FH / FM / NH 13) • JOGO REP PARCIAL P/ COMP. MONO CAB. ALONGADO (VOLVO FH / FM / NH 13)

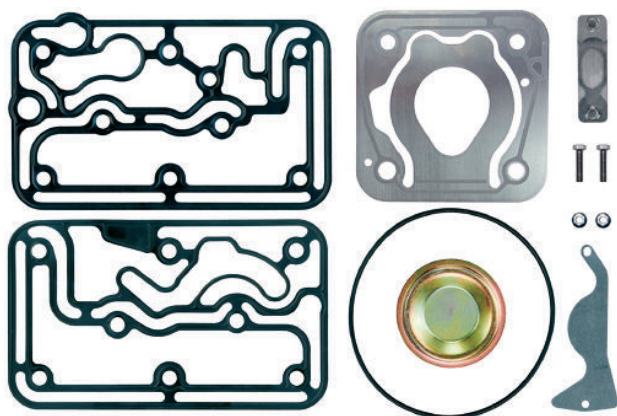

Nº FARJ: **95485-2**
 CONVERSÃO P/ Nº WABCO: **412 352 920 2 (SEM CABEÇOTE)**
 PARA COMPRESSOR WABCO: **912 112 001 0**

MONTADORA (Nº CONVERSÃO)	APLICAÇÃO
VOLVO:	FH 12 / FM 12 / NH 12 FH 13 / FM 13 / NH 13

Jogo de Reparo Para Compressor W 2 Cilindros (VOLVO FH 12 / FM 12 / NH 12)
 JUEGO REPARACIÓN EL COMPRESOR • COMPRESSOR CYLINDER HEAD PARTIAL REPAIR KIT

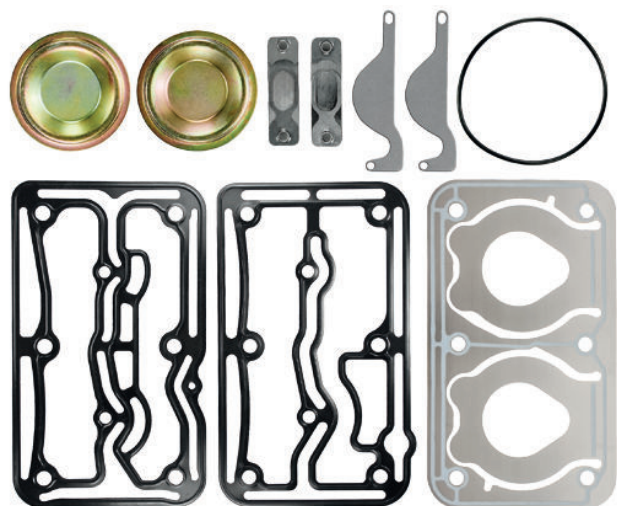

Nº FARJ: **94565-2**
 CONVERSÃO PARA Nº WABCO: **412 704 932 2 (S/ CABEÇOTE E PLACA)**

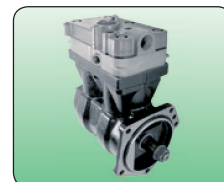

CONVERSÃO PARA CJ Nº **412 704 001 0**

MONTADORA (Nº CONVERSÃO)	APLICAÇÃO
VOLVO	FH 12 / FM 12 / NH 12
MERCEDES BENZ	AXOR 3340

Os números originais utilizados tem a única intenção de auxiliar nossos clientes na identificação dos códigos Farj correspondentes.
 Los números de pieza original se utilizan para identificar los productos que vendemos con el único propósito de reconocimiento de los productos por nuestros clientes
 Original part numbers are used so as to identify the products we sell, in the sole purpose of customers recognition of the items sold.

Placa Intermediária p/ Compressor W 2 cil (VOLVO FH / FM 12)

PLACA INTERMEDIA PARA COMPRESOR • INTERMEDIATE PLATE FOR COMPRESSOR

Nº FARJ:

94565-5

CONVERSÃO PARA Nº WABCO:

412 704 932 2 (SÓ PLACA INTERMEDIÁRIA)



CONVERSÃO PARA CJ Nº

412 704 001 0

20701803



MONTADORA (Nº CONVERSÃO)	APLICAÇÃO
VOLVO	FH 12 / FM 12 / NH 12
MERCEDES BENZ	AXOR 3340

Cabecote Completo P/ Compressor W Mono Alongado Ø 85 (1938 S)

CABEZAL DEL COMPRESOR Ø 85 MM (1938 S) • COMPRESSOR CYLINDERHEAD Ø 85 MM (1938 S)

Nº FARJ

93975-0

CONVERSÃO P/ Nº WABCO:

412 352 922 2 / 412 905 653 2

412 905 654 4

PARA COMPRESOR Nº WABCO:

412 352 015 0

412 352 031 0



CONVERSÃO PARA CJ Nº

412 352 031 0



MONTADORA (Nº CONVERSÃO)	APLICAÇÃO
VOLKSWAGEN	CONSTELLATION
MERCEDES BENZ	1938 S / 1944 S / O 400 / O 500 R / O 500 RSD

Cabeçote Inferior P/ Compressor Ø 85 mm Mono "Alongado" (1938 S / 1944 S)

VÁLVULA DE LÁMINAS PARA COMPRESOR Ø 85 MM (1938 S / 1944 S) • COMPRESSOR FLAP VALVE Ø 85 MM (1938 S / 1944 S)

Nº FARJ

93975-4

CONVERSÃO P/ Nº WABCO:

412 905 653 2

412 352 658 2



CONVERSÃO PARA CJ Nº

412 352 031 0



MONTADORA (Nº CONVERSÃO)	APLICAÇÃO
MERCEDES BENZ:	1938 S / 1938 S (6 X 2) 1944 S (4 X 2) (6 X 2) O 400 O 500 / O 500 RSD

Jogo de Reparo Para Compressor W Mono Com Cabeçote Alongado (1938 S)
 JUEGO DE REPARACIÓN PARA EL COMPRESOR W MONO COM CABEZAL ALARGADO (1938 S) • COMPRESSOR CYLINDER LONG HEAD REPAIR KIT

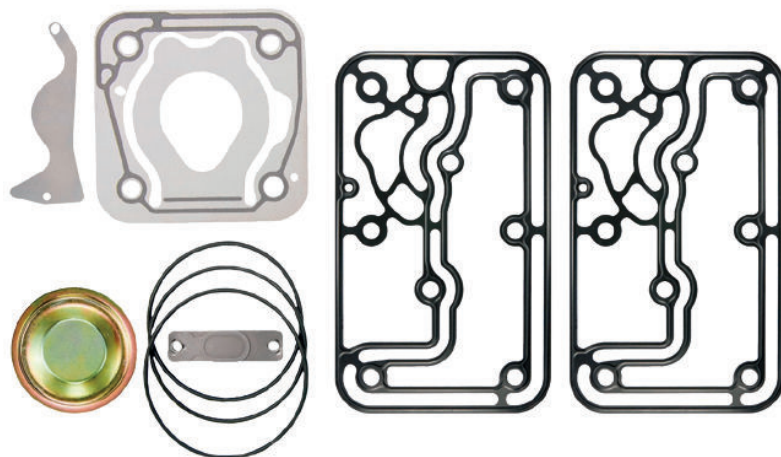

Nº FARJ: **93975-2**
 CONVERSÃO PARA Nº WABCO: **412 352 002 2**



CONVERSÃO PARA CJ Nº **412 352 031 0**

MONTADORA (Nº CONVERSÃO)	APLICAÇÃO
VOLKSWAGEN	CONSTELLATION
MERCEDES BENZ	1938 S / 1944 S / O 400 / O 500 R / O 500 RSD

Placa Intermediária P/ Compr. W Mono Ø 85MM c/ Cab. Alongado
 PLACA INTERMEDIA PARA COMPRESOR • INTERMEDIATE PLATE FOR COMPRESSOR

Nº FARJ: **93975-5**
 CONVERSÃO PARA Nº WABCO: **412 352 101 4**

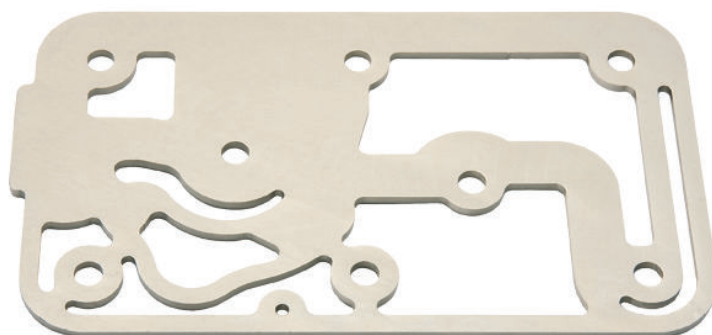

CONVERSÃO PARA CJ Nº **412 352 031 0**

MONTADORA (Nº CONVERSÃO)	APLICAÇÃO
VOLKSWAGEN	CONSTELLATION
MERCEDES BENZ	1938 S / 1944 S / O 400 / O 500 R / O 500 RSD

Jogo de Pistão Com Anéis Para Compressor O 500 Ø 85 MM STD/010/020
 JUEGO DE PISTON CON ANILLOS • PISTON WITH RINGS

Nº FARJ: **94605-STD / 94605-010 / 94605-020**
 CONVERSÃO PARA Nº WABCO: **911 501 625 2**



MONTADORA (Nº CONVERSÃO)	APLICAÇÃO
MERCEDES BENZ	LS 1938 (A PARTIR DE 1998) L / LK / LS 2638 - 1938 S - O 400 RSD 712 C / 914 C / 1215 C / OF 1417 - LO 914
VOLKSWAGEN	CONSTELLATION
FORD	F 12000 / 14000 / 1600 (À PARTIR DE JANEIRO / 2002) FORD CARGO DE 12 À 40 TON. (À PARTIR DE JANEIRO / 2002)
MERCEDES BENZ	O 500 / O 500 UA (MOTOR OM 457 LA) / 1938 S / 1944 S O 400 / O 500 R / O 500 RSD 1728 S / 2423 B / 2428 1315 / 1418 / 1518 / 1725 / 1728 / 1933 / 2418 / 2533 / 2825 / 2831 O 500 (URBANO)
VOLKSWAGEN	13170 / 15170 / 17210 (À PARTIR DE JANEIRO / 2002)

Os números originais utilizados tem a única intenção de auxiliar nossos clientes na identificação dos códigos Farj correspondentes.
 Los números de pieza original se utilizan para identificar los productos que vendemos con el único propósito de reconocimiento de los productos por nuestros clientes.
 Original part numbers are used so as to identify the products we sell, in the sole purpose of customers recognition of the items sold.

Jogo de Anéis Para Pistão do Compressor O 500 Ø 85 MM STD/010/020

JUEGO DE ANILLOS DEL PISTON PARA COMPRESOR • COMPRESSOR PISTON RINGS

Nº FARJ:
94615-STD
94615-010
94615-020



MONTADORA (Nº CONVERSÃO)	APLICAÇÃO
MERCEDES BENZ	LS 1938 (A PARTIR DE 1998) L / LK / LS 2638 - 1938 S - O 400 RSD 712 C / 914 C / 1215 C / OF 1417 - LO 914
VOLKSWAGEN	CONSTELLATION
FORD	F 12000 / 14000 / 1600 (À PARTIR DE JANEIRO / 2002) FORD CARGO DE 12 À 40 TON. (À PARTIR DE JANEIRO / 2002)
VOLKSWAGEN	2NF198301 13170 / 15170 / 17210 (À PARTIR DE JANEIRO / 2002)
MERCEDES BENZ	O 500 / O 500 UA (MOTOR OM 457 LA) / 1938 S / 1944 S O 400 / O 500 R / O 500 RSD 1728 S / 2423 B / 2428 / 1315 / 1418 / 1518 / 1725 / 1728 / 1933 / 2418 2533 / 2825 / 2831 / O 500 (URBANO)

Cj Compressor Completo Mono Ø 85 mm (MBB - Atego / Axor)

COMPRESOR COMPLETO Ø 85 MM • COMPLETE COMPRESSOR Ø 85 MM

Nº FARJ:
93705-67
 CONVERSÃO P/ Nº WABCO:
411 154 005 0
 CONVERSÃO P/ Nº MERCEDEZ BENZ:
A 906 130 51 15



MONTADORA (Nº CONVERSÃO)	APLICAÇÃO
MERCEDES BENZ	O 500 (URBANO) OF 1418 / 1722 1728 S / 2423 B / 2428 ATEGO 1315 / 1418 / 1518 ATEGO 1725 / 1728 AXOR 1933 / 2428 / 2533 AXOR 2825 / 2831

Cabeçote Completo P/ Compressor W Monocil (O 500)

CABEZAL DEL COMPRESOR • COMPRESSOR CYLINDER HEAD

Nº FARJ:
93705-0
 CONVERSÃO PARA Nº WABCO:
411 154 001 2

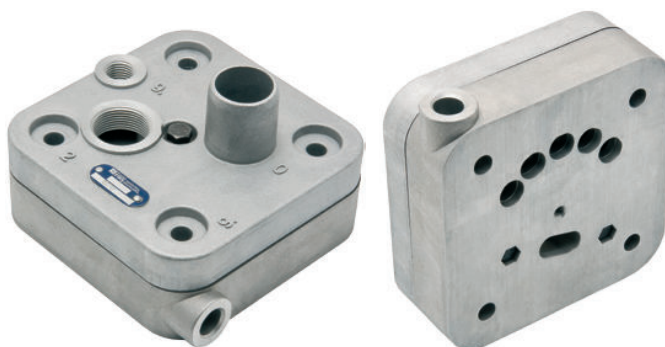

CONVERSÃO PARA CJ Nº
411 154 005 0

MONTADORA (Nº CONVERSÃO)	APLICAÇÃO
MERCEDES BENZ	1728 S / 2423 B / 2428 / 1315 / 1418 / 1518 1725 / 1728 / 1933 / 2418 / 2533 / 2825 / 2831 0500 (URBANO)

Cabeçote Inferior P/ Compressor W Mono Ø 85 mm (O 500)
 VÁLVULA DE LÁMINAS PARA COMPRESOR Ø 85 MM • COMPRESSOR FLAP VALVE Ø 85 MM



Nº FARJ: **93705-4**
 CONVERSÃO P/ Nº WABCO: **411 154 650 4**
 PARA COMPRESOR Nº WABCO: **411 154 000 0**



CONVERSÃO PARA CJ Nº **411 154 005 0**

MONTADORA (Nº CONVERSÃO)	APLICAÇÃO
MERCEDES BENZ:	1728 S / 2423 B / 2428 ATEGO 1315 / 1418 / 1518 ATEGO 1725 / 1728 AXOR 1933 / 2428 / 2533 AXOR 2825 / 2831 O 500 (URBANO)

Jogo de Reparo Completo para Compressor W (O 500)

JUEGO DE REPARACIÓN COMPLETO PARA EL CABEZAL DEL COMPRESOR (O 500) • COMPRESSOR CYLINDER HEAD COMPLETE REPAIR KIT (O 500)

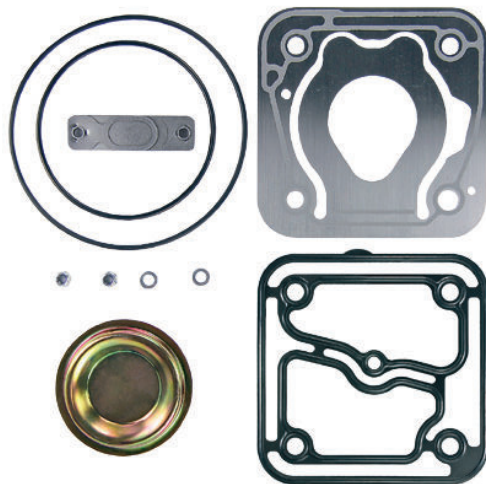

Nº FARJ: **93705-2**
 CONVERSÃO PARA Nº WABCO: **411 154 001 2** (SEM CABEÇOTE E PLACA)



CONVERSÃO PARA CJ Nº **411 154 005 0**

MONTADORA (Nº CONVERSÃO)	APLICAÇÃO
AXOR	1725 / 1728 / 1933 / 2418 / 2533 / 2825 / 2831 / 0500 (URBANO)
MERCEDES BENZ	1728 S / 2423 B / 2428
ATEGO	1315 / 1418 / 1518

Jogo de Reparo Cabeçote para Compressor W (O 500)

JUEGO DE REPARACIÓN PARA EL CABEZAL DEL COMPRESOR (O 500) • COMPRESSOR CYLINDER HEAD REPAIR KIT (O 500)

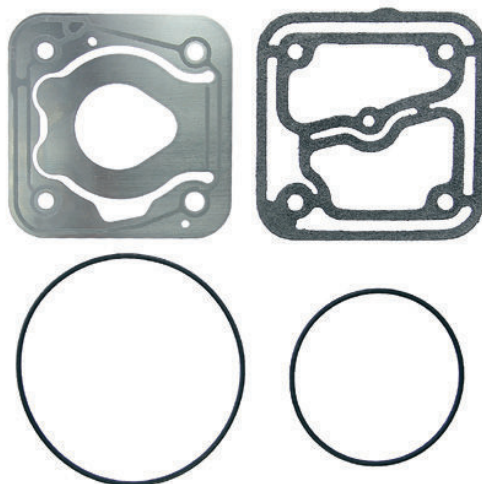

Nº FARJ: **93695-2**
 CONVERSÃO PARA Nº WABCO: **411 154 001 2** (SEM CABEÇOTE E PLACA)



CONVERSÃO PARA CJ Nº **411 154 005 0**

MONTADORA (Nº CONVERSÃO)	APLICAÇÃO
AXOR	1725 / 1728 / 1933 / 2418 / 2533 / 2825 / 2831 / O 500 (URBANO)
MERCEDES BENZ	1728 S, 2423 B, 2428
ATEGO	1315 / 1418 / 1518

Os números originais utilizados tem a única intenção de auxiliar nossos clientes na identificação dos códigos Farj correspondentes.
 Los números de pieza original se utilizan para identificar los productos que vendemos con el único propósito de reconocimiento de los productos por nuestros clientes
 Original part numbers are used so as to identify the products we sell, in the sole purpose of customers recognition of the items sold.

Virabrequim P/ Compressor Mono Ø 85mm

CIGÜEÑAL DEL COMPRESOR MONO Ø 85 MM (O 500) • COMPRESSOR CRANKSHAFT MONO Ø 85 MM (O 500)

Nº FARJ:

93705-7

CONVERSÃO PARA Nº WABCO:

412 352 698 4



CONVERSÃO PARA CJ Nº

411 154 005 0



MONTADORA (Nº CONVERSÃO)	APLICAÇÃO
MERCEDES BENZ	O 500 (URBANO) OF 1418 1722 / 1728 S 2423 B 2428
ATEGO	1315 / 1418 / 1518 / 1725 / 1728
AXOR	1933 / 2428 / 2533 / 2825 / 2831

Biela Para Compressor W Ø 85mm (MBB 1417/1721)

BIELA PARA COMPRESOR Ø 85 MM (MBB 1417 / 1721) • COMPRESSOR CONNECTING ROD (MBB 1417 / 1721)

Nº FARJ:

94725-0

CONVERSÃO PARA Nº WABCO:

911 145 738 2

912 000 730 2



CONVERSÃO PARA CJ Nº

411 154 005 0

411 151 007 0

411 503 437 0



MONTADORA (Nº CONVERSÃO)	APLICAÇÃO
MERCEDES BENZ	1417 / 1418 / 1721 / 1722 712 C / 914 C / 1215 C / LO 914 1725 / 1726 / 1933 / 2418 2533 / 2831 O 500 (MONOCILÍNDRICO) O 500 UA (MONDEGO) LS 1938 / L / LK / LS 2638 1938 S

Tampa Traseira Para Compressor W Ø 85mm

TAMPA TRASERA PARA COMPRESOR • COMPRESSOR BEARING COVER

Nº FARJ:

94735-0

CONVERSÃO PARA Nº WABCO:

411 147 603 4



CONVERSÃO PARA CJ Nº

411 154 005 0

411 151 007 0

884 503 437 0



MONTADORA (Nº CONVERSÃO)	APLICAÇÃO
MERCEDES BENZ	O 400 RSD O 500 (URBANO) / O 500 UA (MOTOR OM 457 LA) / O 500 R / O 500 RSD / 1315 / 1418 / 1518 / 1725 / 1728 / 1728 S / 1933 / 2418 / 2423 B / 2428 / 2533 / 2825 / 2831 L / LK / LS 2638 LS 1938 (A PARTIR DE 1998) / 1938 S / 1944 S

Cj Compressor Completo Mono 85 mm (MBB - OF 1417 / 1722)

COMPRESOR COMPLETO Ø 85 MM • COMPLETE COMPRESSOR Ø 85 MM



N.º FARJ:
93035-68
CONVERSÃO PARA N.º MERCEDEZ BENZ:
906 130 06 15
CONVERSÃO PARA N.º WABCO:
411 151 007 0 / 884 503 437 0

MONTADORA (Nº CONVERSÃO)	APLICAÇÃO
MERCEDES BENZ	712 C / 914 C/LO 914 / 1215 C / OF 1417 / OF 1418 / OF 1722 / LS 1938 (1998...) 1938 S - O 400 RSD / L/LK/LS 2638

Cabeçote Completo Para Compressor W Monocil (OF1417 / 1721)

CABEZAL DEL COMPRESOR • COMPRESSOR CYLINDER HEAD



N.º FARJ:
93035-0
CONVERSÃO PARA N.º WABCO:
411 151 652 2 + 411 151 =653 4



CONVERSÃO PARA CJ N.º
411 151 007 0
884 503 437 0

MONTADORA (Nº CONVERSÃO)	APLICAÇÃO
MERCEDES BENZ	LS 1938 (A PARTIR DE 1998) L / LK / LS 2638 - 1938 S - O 400 RSD 712 C / 914 C / 1215 C / OF 1417 - LO 914 OF 1418

Cabeçote Inferior P/ Compressor W Mono Ø 85 mm (OM 457)

VÁLVULA DE LÁMINA PARA COMPRESOR Ø 85 MM • FLAP VALVE COMPRESSOR Ø 85 MM

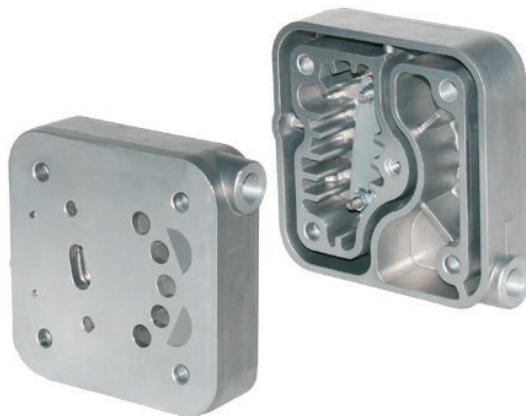

N.º FARJ:
93035-3
CONVERSÃO P/ N.º WABCO:
411 151 652 2
PARA COMPRESOR N.º WABCO:
411 151 006 0 / 411 151 007 0
911 153 001 0



CONVERSÃO PARA CJ N.º
411 151 007 0
884 503 437 0

MONTADORA (Nº CONVERSÃO)	APLICAÇÃO
MERCEDES BENZ:	712 C / 914 C / LO 914 / ACELLO 715 C / 915 C / 1215 C / 1318 EL / L 1218 EL / 1418 EL OF 1417 / OF 1418 / OF 1620 / OF 1620 PLUS / 1718 M / OF 1721 / OF 1722 LS 1938 / 2423 K / L 2638 / LK 2638 / LS 2638 / O 400 / O 400 RSD
J.I. CASE:	8920 / 89

Os números originais utilizados tem a única intenção de auxiliar nossos clientes na identificação dos códigos Farj correspondentes.
Los números de pieza original se utilizan para identificar los productos que vendemos con el único propósito de reconocimiento de los productos por nuestros clientes
Original part numbers are used so as to identify the products we sell, in the sole purpose of customers recognition of the items sold.

Bloco Ø 85mm P/ Compressor Mono

BLOCO PARA COMPRESOR Ø 85 MM • COMPRESSOR CYLINDER LINE Ø 85 MM

Nº FARJ:

93035-9

CONVERSÃO PARA Nº WABCO:

411 151 010 2



CONVERSÃO PARA CJ Nº

411 151 007 0

884 503 437 0



MONTADORA (Nº CONVERSÃO)	APLICAÇÃO
MERCEDES BENZ	O 500 (URBANO) OF 1418 1722 / 1728 S 2423 B 2428
ATEGO	1315 / 1418 / 1518 / 1725 / 1728
AXOR	1933 / 2428 / 2533 / 2825 / 2831

Virabrequim P/ Compressor Mono Ø 85mm (OF 1417 / 1721)

CIGÜEÑAL DEL COMPRESOR MONO Ø 85 MM (OF 1417 / 1721) • COMPRESSOR CRANKSHAFT Ø 85 MM (OF 1417 / 1721)

Nº FARJ:

93035-7

CONVERSÃO PARA Nº WABCO:

411 151 693 4

411 151 007 0

884 503 437 0



CONVERSÃO PARA CJ Nº



MONTADORA (Nº CONVERSÃO)	APLICAÇÃO
MERCEDES BENZ	712 C 914 C / LO 914 1215 C OF 1417 OF1418 LS 1938 (1998...) 1938 - O 400 RSD L/LK/LS 2638

Jogo de Reparo Completo Para Cabeçote do Compressor OM 457

JUEGO DE REPARACIÓN COMPLETO PARA EL CABEZAL DEL COMPRESOR OM 457 • OM 457 COMPRESSOR CYLINDER HEAD COMPLETE KIT

Nº FARJ:

93035-2

CONVERSÃO PARA N.º WABCO:

411 151 921 2 / 884 503 212 2

411 153 000 2 / 911 153 933 2



CONVERSÃO PARA CJ Nº

411 151 007 0

884 503 437 0

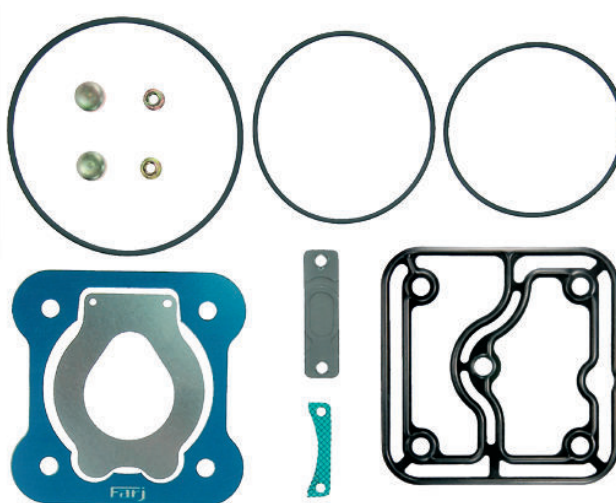

MONTADORA (Nº CONVERSÃO)	APLICAÇÃO
MERCEDES BENZ	LS 1938 (A PARTIR DE 1998) L / LK / LS 2638 - 1938 S - O 400 RSD 712 C / 914 C / 1215 C / OF 1417 - LO 914

Cabeçote Completo Para Compressor Mono Ø 85 MM CUMMINS / FORD (Com Descarregador)

CABEZAL DEL COMPRESOR Ø 85 MM • COMPLETE COMPRESSOR CYLINDERHEAD Ø 85 MM



Nº FARJ:

93385-0

CONVERSÃO PARA N.º WABCO:

911 155 804 2



CONVERSÃO PARA CJ N°

911 155 500 0

BFOX 2875 BA

MONTADORA (Nº CONVERSÃO)	APLICAÇÃO
FORD	CARGO 12 A 40 TON / F 12000 / F 12000 L / F 14000 / 14000 HD F 16000 / C 1215 / C 1317 / C 1421 / C 1422 / C 1617 / C 1621 C 1622 / C 1630 / C 2422 (6X2) / (6X4) / C 2425 (6X4) / C 2622 / C 2630 C 2631 / C 3222 / 3224 / C 4030 / C 4031 / C 4331
CUMMINS	6 BTAA-5,9 / 6 CTAA-8,3

Cabeçote Para Compressor Mono Ø 85 MM CUMMINS / FORD (Com Descarregador)

VÁLVULA DE LÁMINAS DEL COMPRESOR Ø 85 MM CUMMINS / FORD (CON DESCARGADOR) • Ø 85 MM COMPRESSOR FLAP VALVE CUMMINS / FORD (WITH UNLOADER)

Nº FARJ:

93385-3

CONVERSÃO P/Nº WABCO:

884 503 200 2 / 911 155 652 2

911 155 805 2

Conversão p/nº Ford:

BFOX2A932AA



CONVERSÃO PARA CJ N°

911 155 500 0

BFOX 2875 BA

MONTADORA (Nº CONVERSÃO)	APLICAÇÃO
FORD	CARGO 12 A 40 TON / F 12000 / F 12000 L / F 14000 / 14000 HD / F 16000 C 1215 / C 1317 / C 1421 / C 1422 / C 1617 / C 1621 / C 1622 / C 1630 C 2422 (6X2) / (6X4) / C 2425 (6X4) / C 2622 / C 2630 / C 2631 / C 3222 / 3224 C 4030 / C 4031 / C 4331
CUMMINS	6 BTAA-5,9 / 6 CTAA-8,3

Cabeçote Para Compressor Mono Ø 85 MM CUMMINS / VW (Sem Descarregador)

VÁLVULA DE LÁMINAS DEL COMPRESOR Ø 85 MM CUMMINS / VW • COMPRESSOR FLAP VALVE Ø 85 MM CUMMINS / VW

Nº FARJ:

93385-4

CONVERSÃO P/Nº VOLKSWAGEN:

250.145.615

CONVERSÃO P/Nº WABCO:

911 155 650 2 / 911 155 803 2



CONVERSÃO PARA CJ N°

911 155 050 0

2T0 100 759 A

MONTADORA (Nº CONVERSÃO)	APLICAÇÃO
VOLKSWAGEN	(À PARTIR DE ABRIL/2004) 13 150 / 13 170 / 13 170E / 13 170E MEX 13 180 / 13 180 (EURO III) / 13 190 15 170 / 15 170E / 15 170E MEX 15 180 / 15 180 E / 15 190 / 15 190 E MEX 17 180 (EURO III) / 17 210 / 17 220 17 230 / 17 240 OT / 17 250E

Os números originais utilizados tem a única intenção de auxiliar nossos clientes na identificação dos códigos Farj correspondentes.
Los números de pieza original se utilizan para identificar los productos que vendemos con el único propósito de reconocimiento de los productos por nuestros clientes.
Original part numbers are used so as to identify the products we sell, in the sole purpose of customers recognition of the items sold.

Jogo de Reparo Para Cabeçote do Compressor W Cummins (VW/Ford)

JUEGO DE REPARACIÓN PARA CABEZAL DEL COMPRESOR W CUMMINS (VW / FORD) • COMPRESSOR CYLINDER HEAD REPAIR KIT (VW / FORD)

N.º FARJ
93385-2
 CONVERSÃO PARA N.º WABCO:
911 155 920 2



CONVERSÃO PARA CJ N.º
911 155 050 0
911 155 500 0

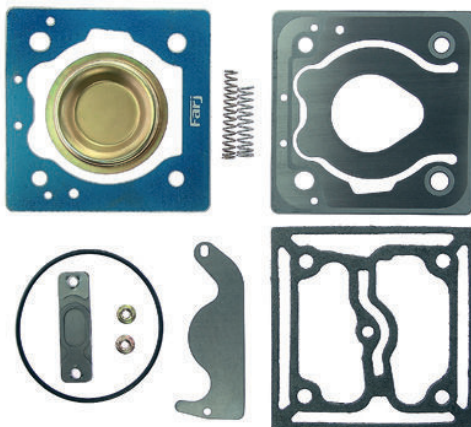

MONTADORA (N.º CONVERSÃO)	APLICAÇÃO
VOLKSWAGEN	13170 / 15170 / 17210 (À PARTIR DE JANEIRO / 2002) F 12000 / 14000 / 1600 (À PARTIR DE JANEIRO / 2002)
FORD	FORD CARGO DE 12 À 40 TON. (À PARTIR DE JANEIRO / 2002)

Jogo de Reparo Para Compressor Mono MBB Ø 85 mm (Atego / Axor)

JUEGO DE REPARACIÓN PARA EL CABEZAL DEL COMPRESOR MBB Ø 85 MM (ATEGO / AXOR) • COMPRESSOR CYLINDERHEAD REPAIR KIT MBB Ø 85 MM (ATEGO / AXOR)

N.º FARJ:
96145-2
 Conversão p/ n.º Wabco:
411 154 002 2 (REPARO)
 Para Compressor Wabco n.º:
411 151 012 0 / 411 154 005 0



CONVERSÃO PARA CJ N.º
411 151 012 0

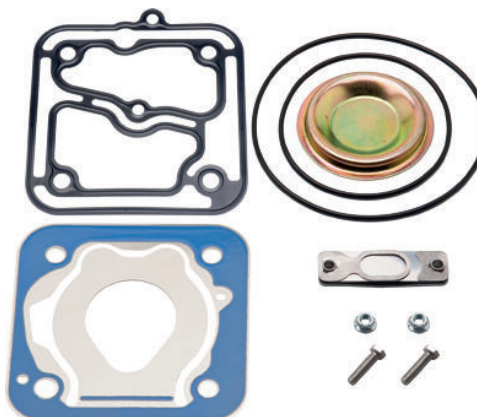

MONTADORA (N.º CONVERSÃO)	APLICAÇÃO
MERCEDES BENZ	ATEGO 1315 / 1418 / 1518 ATEGO 1722 / 1725 / 1728 AXOR 1933 / 2428 / 2533 AXOR 2825 / 2831 O 500 (URBANO)

Jogo de Reparo Para Compressor W MONO Ø 85 MM (Iveco Stralis)

JUEGO DE REPARACIÓN PARA COMPRESOR • COMPRESSOR CYLINDER HEAD REPAIR KIT

N.º FARJ:
94715-2
 CONVERSÃO PARA N.º WABCO :
412 352 005 2



CONVERSÃO PARA CJ N.º
412 352 008 0

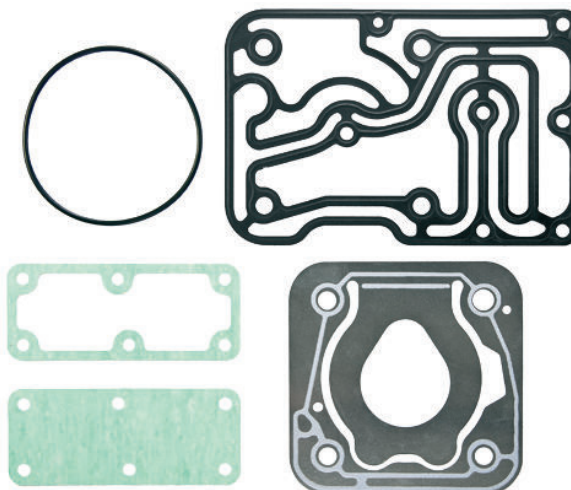

MONTADORA (N.º CONVERSÃO)	APLICAÇÃO
IVECO	STRALIS & TRAKKER & EUROTECH & EUROSTAR

Jogo de Reparo Para o Cabeçote do Compressor Integrado (Ø 94mm)
 JUEGO DE REPARACIÓN PARA EL CABEZAL DEL COMPRESOR INTEGRADO (Ø 94MM) • INTEGRATED COMPRESSOR CYLINDER HEAD REPAIR KIT

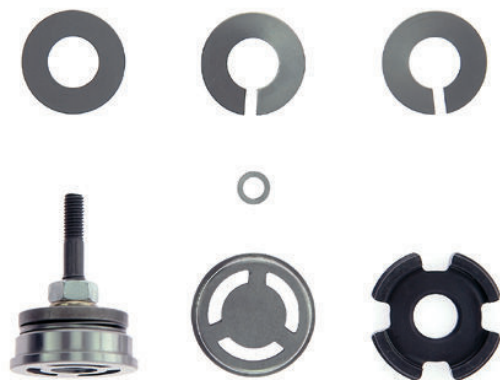

Nº FARJ: **98975-2**
 CONVERSÃO PARA Nº WABCO: **411 003 008 2**
 CONVERSÃO PARA Nº MBB: **352 586 01 13**

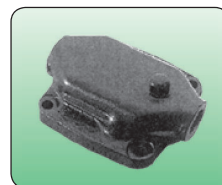

CONVERSÃO PARA CJ Nº **411 003 808 2**

MONTADORA (Nº CONVERSÃO)	APLICAÇÃO
MERCEDES BENZ	L / LK 1113 / 114 / 1214 / 1313 / 1314 / 1316 / 1317 / 1318 / 1414 / 1418 / 1513 / 1514 / 1516 / 1517 / 1518 / 1614 / 1618 / 2013 / 2014 / 2213 / 2214 / 2216 / 2217 / 2314 / 2318 / LS 1113 / 1114 / 1313 / LS 1316 / 1318 / LA / LAK 1313 / 1314 / 131

Jogo de Anel P/ Pistão do Compressor Mono Ø 94 mm
 ANILLOS PARA PISTÓN DEL COMPRESOR Ø 94 MM (STD) • Ø 94 MM COMPRESSOR PISTON RINGS (STD)

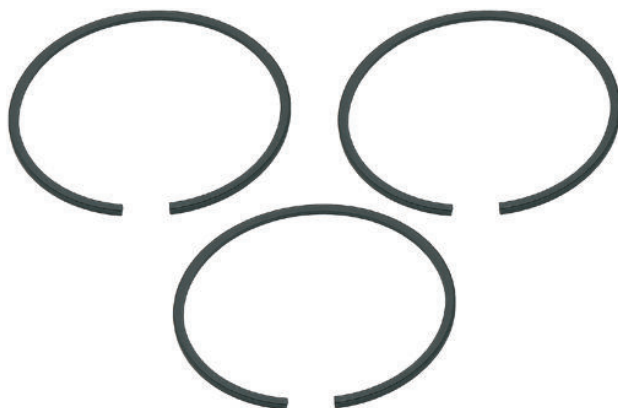

Nº FARJ: **96165-STD**
 CONVERSÃO PARA Nº MERCEDES BENZ: **000 131 78 11**

Nº FARJ: **96165-010**
 CONVERSÃO PARA Nº MERCEDES BENZ: **000 131 78 11 (010)**

Nº FARJ: **96165-020**
 CONVERSÃO PARA Nº MERCEDES BENZ: **000 131 78 11 (020)**

MONTADORA (Nº CONVERSÃO)	APLICAÇÃO
MERCEDES BENZ	L / LK 1113 / 114 / 1214 / 1313 / 1314 / 1316 / 1317 / 1318 / 1414 / 1418 / 1513 / 1514 / 1516 / 1517 / 1518 / 1614 / 1618 / 2013 / 2014 / 2213 / 2214 / 2216 / 2217 / 2314 / 2318 / LS 1113 / 1114 / 1313 / LS 1316 / 1318 / LA / LAK 1313 / 1314 / 131

Válvula de Lâminas Para o Compressor Wabco Ø 90mm (MB 355)
 VÁLVULA DE LÁMINAS PARA EL COMPRESOR WABCO Ø 90MM (MBB 355) • COMPLETE FLAP VALVE

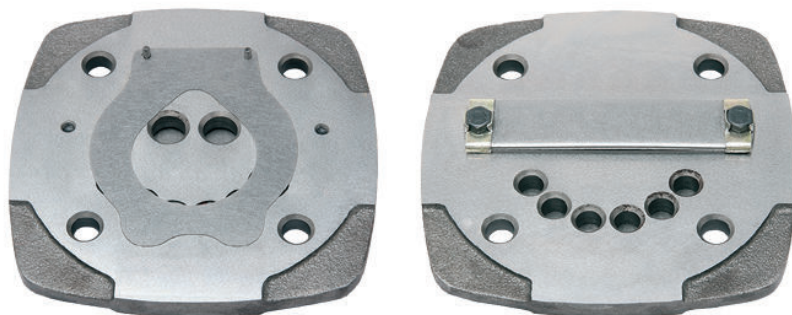

Nº FARJ: **97055-0**
 CONVERSÃO PARA Nº WABCO: **411 034 500 2**
 CONVERSÃO PARA Nº MBB: **000 130 13 20**



CONVERSÃO PARA CJ Nº **411 034 832 0**

MONTADORA (Nº CONVERSÃO)	APLICAÇÃO
MERCEDES BENZ	L / LK1519 / LS1519 / LS1520 / LS1524 / 1525 - L / LK1520 / LG1819 / LS1924 / 1924 A - LS1929 / LS1932 / 1933 / 1934 / L / LB / LK2219 - L / LB / LK2220 - OH1419 / OH1420 / OH1517 / OH1518 / O370 R / RS - O370 RSD - O371 R / RS - O371 RSD - O37

Os números originais utilizados tem a única intenção de auxiliar nossos clientes na identificação dos códigos Farj correspondentes.
 Los números de pieza original se utilizan para identificar los productos que vendemos con el único propósito de reconocimiento de los productos por nuestros clientes
 Original part numbers are used so as to identify the products we sell, in the sole purpose of customers recognition of the items sold.

Jogo de Reparo Para a Válvula de Lâminas do Compressor Wabco Ø 90mm (MB 355)

JUEGO DE REPARACIÓN PARA LA VÁLVULA DE LÁMINAS PARA EL COMPRESOR WABCO Ø 90MM (MBB 355) • FLAP VALVE REPAIR KIT

Nº FARJ:

97075-2

CONVERSÃO PARA Nº WABCO:

411 034 003 2

CONVERSÃO PARA Nº MBB:

000 130 39 20



CONVERSÃO PARA CJ Nº

411 034 832 0

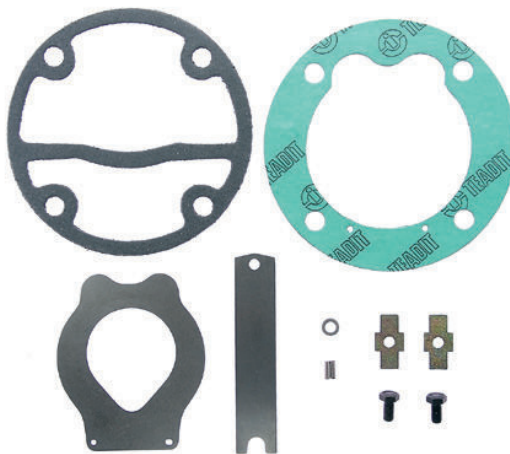

MONTADORA (Nº CONVERSÃO)	APLICAÇÃO
MERCEDES BENZ	L / LK1519 / LS1519 / LS1520 / LS1524 / 1525 - L / LK1520 LG1819 / LS1924 / 1924 A - LS1929 / LS1932 / 1933 / 1934 L / LB / LK2219 - L / LB / LK2220 - OH1419 / OH1420 / OH1517 / OH1518 O370 R / RS - O370 RSD - O371 R / RS - O371 RSD - O37

Jogo de Reparo Completo Para o Compressor Ø 90 mm (MBB 355)

JUEGO DE REPARACIÓN PARA EL COMPRESOR Ø 90MM (MBB 355) • COMPLETE COMPRESSOR REPAIR KIT

Nº FARJ:

92465-2



CONVERSÃO PARA CJ Nº

411 034 832 0

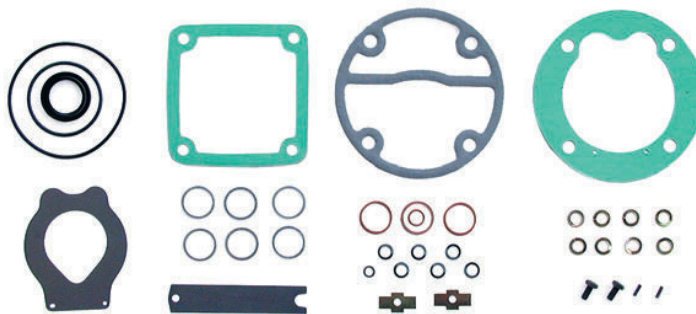

MONTADORA (Nº CONVERSÃO)	APLICAÇÃO
MERCEDES BENZ	L / LK1519 / LS1519 / LS1520 / LS1524 / 1525 - L / LK1520 LG1819 / LS1924 / 1924 A - LS1929 / LS1932 / 1933 / 1934 L / LB / LK2219 - L / LB / LK2220 - OH1419 / OH1420 / OH1517 / OH1518 O370 R / RS - O370 RSD - O371 R / RS - O371 RSD - O37

Jogo de Reparo Para o Compressor Wabco Ø 90 mm (MB 355)

JUEGO DE REPARACIÓN PARA EL COMPRESOR WABCO Ø 90MM (MBB 355) • COMPRESSOR REPAIR KIT

Nº FARJ:

97445-2

CONVERSÃO PARA Nº WABCO:

411 034 004 2

CONVERSÃO PARA Nº MBB:

000 586 40 13



CONVERSÃO PARA CJ Nº

411 034 832 0

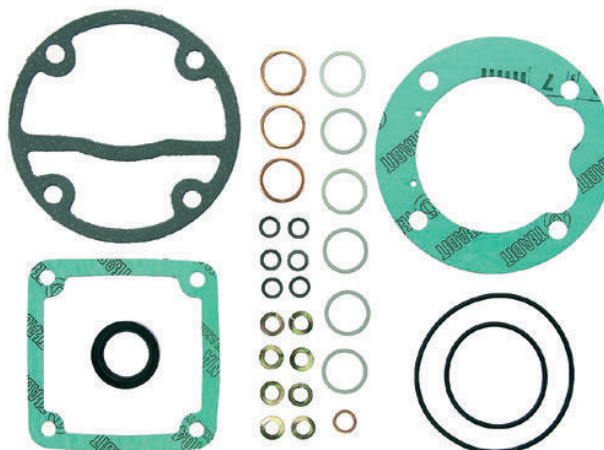

MONTADORA (Nº CONVERSÃO)	APLICAÇÃO
MERCEDES BENZ	L / LK1519 / LS1519 / LS1520 / LS1524 / 1525 - L / LK1520 LG1819 / LS1924 / 1924 A - LS1929 / LS1932 / 1933 / 1934 - L / LB / LK2219 L / LB / LK2220 - OH1419 / OH1420 / OH1517 / OH1518 - O370 R / RS - O370 RSD O371 R / RS - O371 RSD - O37

Jogo de Anel Para Compressor OM355 / BR400 Ø 90 mm (STD)

ANILLOS PARA PISTON DEL COMPRESOR OM355 / BR400 Ø 90 MM (STD) • COMPRESSOR PISTON RINGS OM355 / BR400 Ø 90 MM (STD)



Nº FARJ:

95335-STD

CONVERSÃO P/ Nº KNORR:

000 131 80 11

CONVERSÃO P/ Nº WABCO:

411 042 001 2



CONVERSÃO PARA CJ Nº

411 034 832 0

MONTADORA (Nº CONVERSÃO)	APLICAÇÃO
MERCEDES BENZ	L / LK 1519 / LS 1519 / LS 1520 / LS 1524 / 1525 L / LK1520 / LG 1819 / LS1924 / 1924 A LS1929 / LS1932 / 1933 / 1934 / L / LB / LK 2219 L / LB / LK 2220 / OH 1419 / OH 1420 OH1517 / OH 1518 / O370 R / RS - O370 RSD O371 R / RS / RSD

Jogo de Reparo Para Válvula de Lâminas Para o Compressor 366

JUEGO DE REPARACIÓN PARA LA VÁLVULA DE LÁMINAS DEL COMPRESOR 366 • FLAP VALVE REPAIR KIT

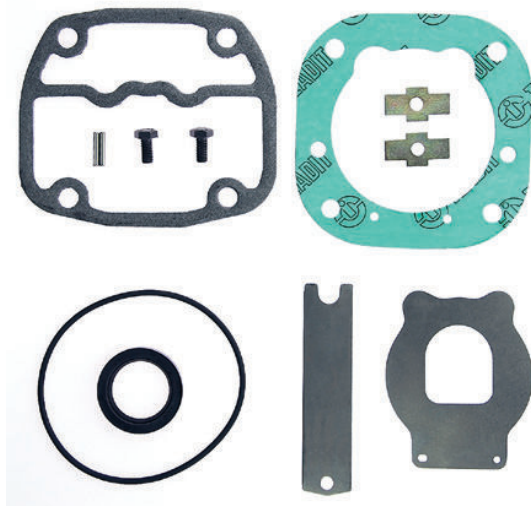

Nº FARJ:

99585-2

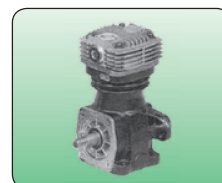

CONVERSÃO PARA CJ Nº

411 141 818 0

MONTADORA (Nº CONVERSÃO)	APLICAÇÃO
MERCEDES BENZ	1218 / 1418 / 1418 K; 1718 (COM SISTEMA APU); L 1218 / L 1418 / L 1418 E / L 1620; LK 1418 / LK 1620 O 371 UO; OF 1318 / OF 1620; OH 1418
MERCEDES BENZ	MOTOR OM 366

Válvula de Pedal

VÁLVULA DE PEDAL • COMPLETE FOOT BRAKE VALVE



Nº FARJ:

99855-55

CONVERSÃO PARA Nº WABCO:

461 315 038 0

461 315 040 0

461 315 066 0

MONTADORA (Nº CONVERSÃO)	APLICAÇÃO
MERCEDES BENZ	O 370 R / RS / RSD / O 371 R / RS / RSD / RSE / O 371 RSL / U / UL / UP / O 400 / O 400 RSD / UP / UPA / OH 1518 L 1114 / 1214 / 1218 ; L 1418 E / 1618 / 1620 / L 1621 / 2314 / 2318 / L 2325 / 2414 / 2418 / L 2425 / 2635 L 708 / 709 / 710 / L 712

Os números originais utilizados tem a única intenção de auxiliar nossos clientes na identificação dos códigos Farj correspondentes.
Los números de pieza original se utilizan para identificar los productos que vendemos con el único propósito de reconocimiento de los productos por nuestros clientes
Original part numbers are used so as to identify the products we sell, in the sole purpose of customers recognition of the items sold.

Válvula de Pedal (Descarga Cotovelo)

VÁLVULA DE PEDAL • FOOT BRAKE VALVE

Nº FARJ:

99855-57

CONVERSÃO P/ Nº WABCO:

461 315 008 0 / 884 500 701 0



MONTADORA (Nº CONVERSÃO)	APLICAÇÃO
MERCEDES BENZ	L 1113 / 1114 / 1313 / L 1314 / 1316 / 1317 L 1318 / 1513 / 1514 / L 1516 / 1517 / 1518 L 1519 / 1520 / 2013 / L 2014 / 2213 / 2214 L 2216 / 2217 / 2218 / L 2219 / 2220 LA 1313 / 1314 / LAK 1313 / 1314 LB 2213 / 2214 / 2216 / LB 2217 / 2218

Conjunto para Válvula de Pedal (SC 113)

CONJUNTO PARA LA VÁLVULA DE PEDAL • COMPLETE FOOT BRAKE VALVE

Nº FARJ:

93885-79

CONVERSÃO PARA Nº WABCO:

461 315 100 0



MONTADORA (Nº CONVERSÃO)	APLICAÇÃO
SCANIA	K113 CL / K 113 TL

Jogo de Reparo Completo Para a Válvula de Pedal

JUEGO DE REPARACIÓN COMPLETO PARA VÁLVULA DE PEDAL • FOOT BRAKE VALVE COMPLETE REPAIR KIT

Nº FARJ:

98245-2

CONVERSÃO PARA Nº WABCO:

461 315 007 2 (ATÉ SEMANA 41/2003)

884 503 506 2 (A PARTIR SEMANA 42/2003)

CONVERSÃO PARA Nº MBB:

345 586 70 35 / 000 430 62 00



CONVERSÃO PARA CJ Nº

461 315 008 0

461 315 040 0

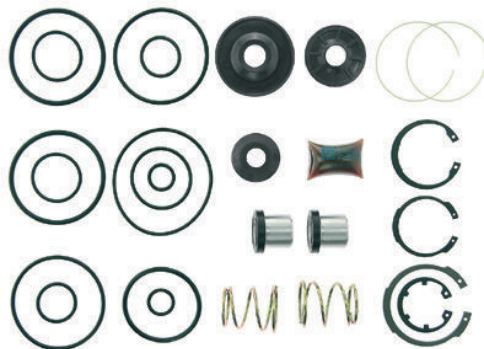

MONTADORA (Nº CONVERSÃO)	APLICAÇÃO
MERCEDES BENZ	L / LK 1113 / 1114 / 1313 / 1316 / 1317 / 1318 / 1513 / 1514 / 1516 / 1517 / 1518 / 1519 / 1520 / 2013 / 2014 2019 / 2213 / 2214 / 2216 / 2217 / 2219 / 2220 / 2224 / 2225 / LS 1113 / 1313 / 1316 / 1519 / 1520 1932 / 1933 / 1934 / O 364 / 365 / O 3

Jogo de Reparo Parcial Para a Válvula de Pedal
 JUEGO DE REPARACIÓN PARCIAL PARA VÁLVULA DE PEDAL • FOOT BRAKE VALVE PARTIAL REPAIR KIT

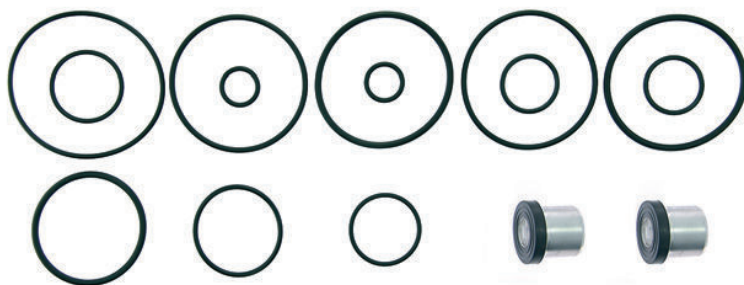

Nº FARJ:
97495-2

CONVERSÃO PARA Nº WABCO:
461 315 006 2 (ATÉ SEMANA 41/2003)
884 503 505 2 (A PARTIR SEMANA 42/2003)
 CONVERSÃO PARA Nº MBB:
000 430 11 60

CONVERSÃO PARA CJ Nº
461 315 008 0
461 315 100 0
884 500 701 0

MONTADORA (Nº CONVERSÃO)	APLICAÇÃO
VOLVO	TODOS OS VEÍCULOS
MERCEDES BENZ	L / LK 1113 / 1114 / 1313 / 1316 / 1317 / 1318; 1513 / 1514 / 1516 / 1517 / 1518 / 1519; 1520 / 2013 / 2014 / 2019 / 2213 / 2214; 2216 / 2217 / 2219 / 2220 / 2224 / 2225; LS 1113 / 1313 / 1316 / 1519 / 1520; 1932 / 1933 / 1934; O 364 / 365

Jogo de Reparo Para Válvula de Pedal Para Alta Temperatura
 JUEGO DE REPARACIÓN PARA VÁLVULA DE PEDAL PARA ALTA TEMPERATURA • HIGH TEMPERATURE FOOT BRAKE VALVE REPAIR KIT



Nº FARJ:
98245-2 AT

CONVERSÃO PARA Nº WABCO:
461 315 007 2
 CONVERSÃO PARA Nº MBB:
000 430 62 00

CONVERSÃO PARA CJ Nº
461 315 008 0
461 315 040 0

MONTADORA (Nº CONVERSÃO)	APLICAÇÃO
MERCEDES BENZ	L / LK 1113 / 1114 / 1313 / 1316 / 1317 / 1318 / 1513 / 1514 / 1516 / 1517 / 1518 / 1519 / 1520 / 2013 / 2014 2019 / 2213 / 2214 / 2216 / 2217 / 2219 / 2220 / 2224 / 2225 / LS 1113 / 1313 / 1316 / 1519 / 1520 1932 / 1933 / 1934 / O 364 / 365 / O 3

Jogo de Reparo Para a Válvula de Pedal (MBB 1620)
 JUEGO DE REPARACIÓN PARA LA VÁLVULA DE PEDAL (MBB 1620) • FOOT BRAKE VALVE REPAIR KIT

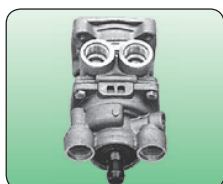
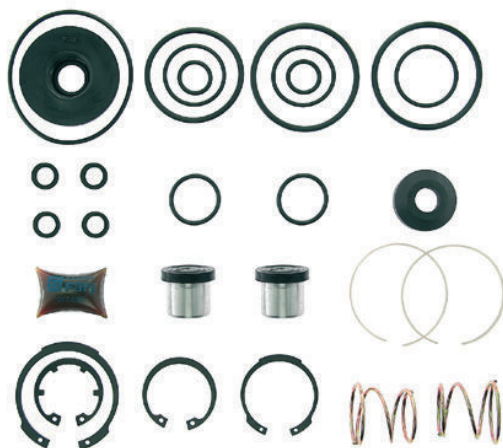

Nº FARJ:
99725-2

CONVERSÃO PARA Nº WABCO:
461 315 002 2
 CONVERSÃO PARA Nº MBB:
000 586 72 43

CONVERSÃO PARA CJ Nº
461 315 246 0
461 315 247 0
461 315 248 0

MONTADORA (Nº CONVERSÃO)	APLICAÇÃO
MERCEDES BENZ	TODOS OS VEÍCULOS CARA CHATA (1997...) L 1218 / 1418 LK 1418 / 1620 (1996...)

Os números originais utilizados tem a única intenção de auxiliar nossos clientes na identificação dos códigos Farj correspondentes.
 Los números de pieza original se utilizan para identificar los productos que vendemos con el único propósito de reconocimiento de los productos por nuestros clientes.
 Original part numbers are used so as to identify the products we sell, in the sole purpose of customers recognition of the items sold.

Jogo de Reparo para Válvula de Pedal

JUEGO DE REPARACIÓN PARA LA VÁLVULA DE PEDAL • FOOT BRAKE VALVE REPAIR KIT

Nº FARJ:

99205-2

CONVERSÃO PARA Nº WABCO:

014 157

884 509 018 2

CONVERSÃO PARA Nº SCANIA:

313 114



CONVERSÃO PARA CJ Nº

014 006 000 0

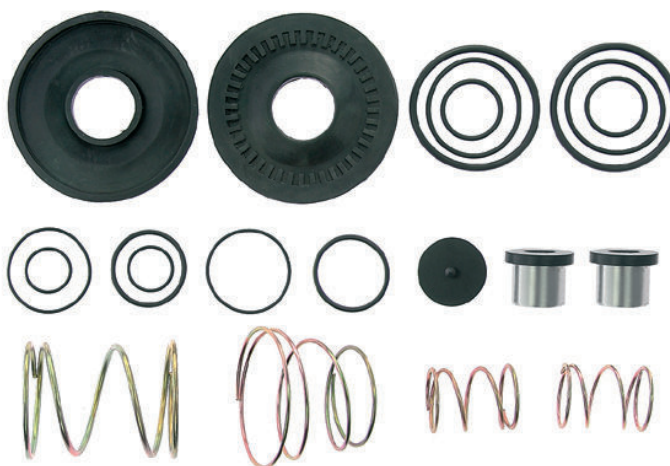

MONTADORA (Nº CONVERSÃO)	APLICAÇÃO
SCANIA	R / RT 112 / 142 K / F / L / S 112

Jogo de Reparo Para Válvula de Pedal

JUEGO DE REPARACIÓN PARA LA VÁLVULA DE PEDAL • FOOT BRAKE VALVE REPAIR KIT

Nº FARJ:

91705-2



MONTADORA (Nº CONVERSÃO)	APLICAÇÃO
MERCEDES BENZ	371 (TRÔLEIBUS)

Válvula de Pedal W Moderna

VÁLVULA DE PEDAL • FOOT BRAKE VALVE

Nº FARJ:

95025-56

CONVERSÃO PARA Nº WABCO:

461 315 255 0

CONVERSÃO PARA Nº VW:

2 VF 607 357



MONTADORA (Nº CONVERSÃO)	APLICAÇÃO
VOLKSWAGEN	7100 / 7100 S / 7110 / 7110 S / 8120 / 8140 / 8140 CD / 8140 S / 8150 8150 VUC / 9150 / 9150 CD

Válvula de Pedal Moderna (Descarga Retá)
VÁLVULA DE PEDAL • FOOT BRAKE VALVE



Nº FARJ:
95025-58

CONVERSÃO PARA Nº WABCO:
461 315 246 0 (MBB-693 431 78 05)
461 315 247 0 (MBB-693 431 76 05)
461 315 248 0 (MBB-695 431 74 05)

Linha Wabco

MONTADORA (Nº CONVERSÃO)	APLICAÇÃO
MERCEDES BENZ	712 C, 914 C / LO 914, 1417, 1721, OF / OH 1421 L 1621 L, 1625 L, 1628 L; 1214, 1218, 1414, 1420, 1714, 1715, 1718, 1721, 1817 K 1215 C, 1721 S OH 1421 L, 1621 L, 1625 L, 1635 L 1938 E, 1944 S / L 1218, 1818, 1620, 1622; 2638 / 1620

Jogo de Reparo para Válvula de Pedal (OF 1417 / 1620 / 1721 - 98)

JUEGO DE REPARACIÓN PARA LA VÁLVULA DE PEDAL • FOOT BRAKE VALVE REPAIR KIT



Nº FARJ:
93445-2

CONVERSÃO PARA Nº WABCO:
461 315 913 2
884 502 628 2



CONVERSÃO PARA CJ Nº
461 315 255 0

MONTADORA (Nº CONVERSÃO)	APLICAÇÃO
MERCEDES BENZ	712C, 914C / LO 914, 1417, 1721 OF / OH 1421L, 1621L, 1625L, 1628L / 1214, 1218, 1414, 1418, 1420, 1714, 1715, 1718, 1721, 1214, 1414, 1418, 1714, 1817 K / 1215C, 1721S / OH 1421L, 1621L, 1625L, 1635L / 1938 E 1944S / L1218, 1418, 1818EL,

Jogo de Reparo Para Válvula de Pedal

JUEGO DE REPARACIÓN PARA LA VÁLVULA DE PEDAL • FOOT BRAKE VALVE REPAIR KIT

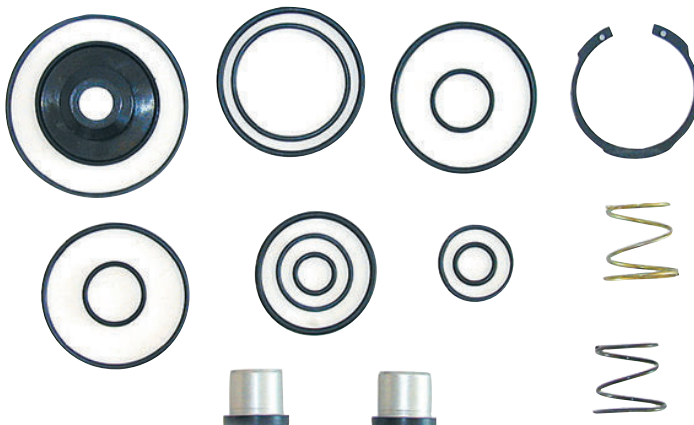

Nº FARJ:
92375-2

CONVERSÃO PARA Nº WABCO:
461 315 907 2



CONVERSÃO PARA CJ Nº
461 315 907 2
1 324 663

MONTADORA (Nº CONVERSÃO)	APLICAÇÃO
SCANIA	TODOS OS VEÍCULOS (2000...)

Os números originais utilizados tem a única intenção de auxiliar nossos clientes na identificação dos códigos Farj correspondentes.
Los números de pieza original se utilizan para identificar los productos que vendemos con el único propósito de reconocimiento de los productos por nuestros clientes.
Original part numbers are used so as to identify the products we sell, in the sole purpose of customers recognition of the items sold.

Conjunto Regulador de Pressão

CONJUNTO DEL REGULADOR DE PRESIÓN • COMPLETE UNLOADER VALVE

Nº FARJ:

99865-66

CONVERSÃO PARA Nº WABCO:

975 300 110 0

975 300 111 0

975 300 113 0

CONVERSÃO PARA Nº MBB:

001 431 00 06

001 431 22 06

001 431 69 06

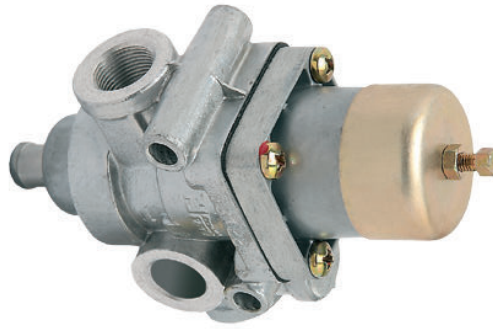

MONTADORA (Nº CONVERSÃO)	APLICAÇÃO
MERCEDES BENZ	L 608 / L 708 L / LK 1113 / 2215 - AR / HIDRÁULICO L 909 / 912 LO 809 / 812 LS 1924 / 1924 A L / LK / LA / LAK 1313 LPO 1113 TODOS OS VEÍCULOS COM FREIO A AR TODOS OS VEÍCULOS COM FREIO A AR / HIDRÁULICO

Jogo de Reparo Para o Regulador de Pressão Moderno

JUEGO DE REPARACIÓN PARA EL REGULADOR DE PRESIÓN MODERNO • UNLOADER VALVE REPAIR KIT (TYPE 20/30 AND 24/30)

Nº FARJ:

98195-2

CONVERSÃO PARA Nº WABCO:

975 300 000 2

CONVERSÃO PARA Nº MBB:

001 586 43 43

344 586 73 43

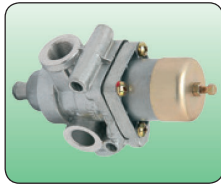

CONVERSÃO PARA CJ Nº
975 300 110 0



MONTADORA (Nº CONVERSÃO)	APLICAÇÃO
MERCEDES BENZ	L 608 / L 708 / L / LK 1113 / 2215 - AR / HIDRÁULICO L 909 / 912 / LO 809 / 812 / LS 1924 / 1924 A L / LK / LA / LAK 1313 / LPO 1113 TODOS OS VEÍCULOS COM FREIO A AR PURO TODOS OS VEÍCULOS COM FREIO A AR / HIDRÁULICO

Jogo de Reparo Para Regulador de Pressão

JUEGO DE REPARACIÓN PARA EL REGULADOR DE PRESIÓN • UNLOADER VALVE REPAIR KIT

Nº FARJ:

91635-2

CONVERSÃO PARA Nº WABCO:

975 303 000 2



CONVERSÃO PARA CJ Nº
975 303 473 0



MONTADORA (Nº CONVERSÃO)	APLICAÇÃO
VOLVO	BI-ARTICULADO (ÔNIBUS)

Conjunto APU (Unidade Processadora de Ar) Sem Solenoide

VÁLVULA APU - SIN SOLENOIDE • APU VALVE - WITHOUT SOLENOID



Nº FARJ:
95785-10
CONVERSÃO P/ Nº WABCO:
932 500 012 0

MONTADORA (Nº CONVERSÃO)	APLICAÇÃO
MERCEDES BENZ	L 1218 / L 1418 / L 1620 / LK 1620 / OF 1620 / OH 1621 L / OF 1721

Cj Para APU (Unidade Processadora de Ar) Sem Sensor

VÁLVULA APU - SIN SENSOR • APU VALVE (AIR UNIT PROCESS) - WITHOUT SENSOR



Nº FARJ:
95785-12
CONVERSÃO P/ Nº MERCEDES:
693 420 04 71
CONVERSÃO P/ Nº WABCO:
884 503 047 0

MONTADORA (Nº CONVERSÃO)	APLICAÇÃO
MERCEDES BENZ	1938 S / 1938 S (6 X 2) / 1944 S / 1944 S (4 X 2) / 1944 S (6 X 2)

Sensor Para Válvula Protetora 4 Circuitos APU W (24V)

SENSOR PARA VÁLVULA DE PROTECCIÓN 4 CIRCUITOS APU (24 V) • 4 CIRCUIT PROTECTION APU SENSOR (24 V)



Nº FARJ
96465-0
CONVERSÃO PARA N.º WABCO:
441 043 502 1 (ANTIGO)
441 043 504 1

MONTADORA (Nº CONVERSÃO)	APLICAÇÃO
MERCEDES BENZ	1938 S / 1944 S

Os números originais utilizados tem a única intenção de auxiliar nossos clientes na identificação dos códigos Farj correspondentes.
Los números de pieza original se utilizan para identificar los productos que vendemos con el único propósito de reconocimiento de los productos por nuestros clientes.
Original part numbers are used so as to identify the products we sell, in the sole purpose of customers recognition of the items sold.

Jogo de Reparo Para Válvula de Proteção 6 Vias APU W

JUEGO DE REPARACIÓN PARA LA VÁLVULA DE PROTECCIÓN 6 VIAS APU • SIX CIRCUIT PROTECTION APU VALVE REPAIR KIT

Nº FARJ

93125-2

CONVERSÃO PARA N.º WABCO:

884 501 918 2

934 705 001 2



CONVERSÃO PARA CJ Nº

934 705 002 0

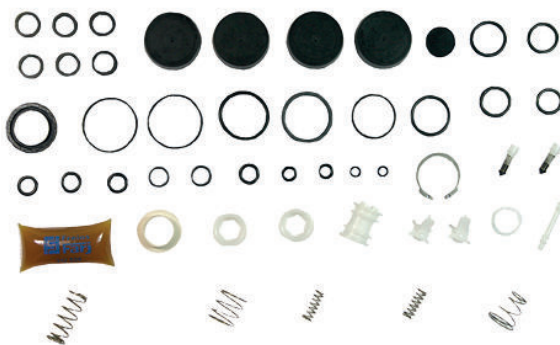

MONTADORA (Nº CONVERSÃO)	APLICAÇÃO
	TODOS OS VEÍCULOS EQUIPADOS COM APU W

Jogo de Reparo para Válvula 06 vias APU W (O 500)

JUEGO DE REPARACIÓN PARA LA VÁLVULA DE PROTECCIÓN 6 VIAS APU (O 500) • SIX CIRCUIT PROTECTION APU VALVE REPAIR KIT (O 500)

Nº FARJ:

93735-2

CONVERSÃO PARA N.º WABCO:

884 502 866 2



CONVERSÃO PARA CJ Nº

884 502 847 0

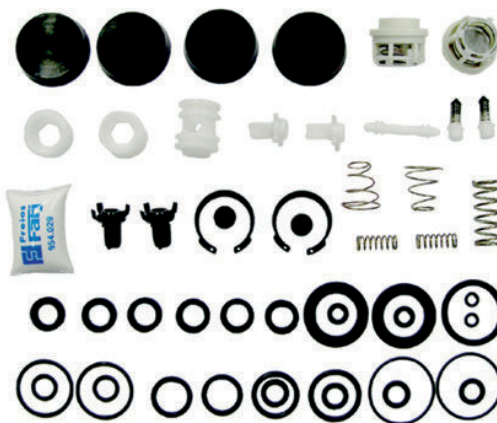

MONTADORA (Nº CONVERSÃO)	APLICAÇÃO
MERCEDES BENZ	O 500 URBANO / O 500 M / O 500 R

Jogo de Reparo Para Regulador de Pressão da APU

JUEGO DE REPARACIÓN PARA EL REGULADOR DE PRESIÓN APU • AIR DRAYER UNLOADER REPAIR KIT

Nº FARJ:

92055-2

CONVERSÃO PARA N.º WABCO:

884 501 917 2

932 400 002 2

432 410 938 2



CONVERSÃO PARA CJ Nº

432 410 099 0

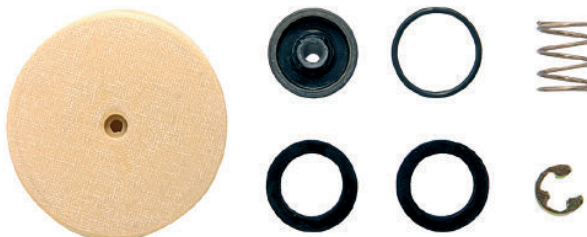

MONTADORA (Nº CONVERSÃO)	APLICAÇÃO
MERCEDES BENZ	L 1218 / 1418 / 1620 LK 1418 / 1620 (1996...) OF 1620 PLUS (1997...)

Filtro Para Secador de Ar da APU W
 FILTRO PARA EL SECADOR DE AIRE DEL APU • AIR DRYER CARTRIDGE



N.º FARJ: **94155-0**
 CONVERSÃO PARA N.º WABCO:
432 410 020 1 / 432 410 020 2



CONVERSÃO PARA CJ N
432 410 064 0 432 410 098 0 432 420 022 0
432 410 096 0 432 410 099 0 884 057 021 0
432 410 097 0 432 410 142 0 884 058 416 0

MONTADORA (Nº CONVERSÃO)	APLICAÇÃO
VOLKSWAGEN	VW 17310 TITAN / VW 18310 / VW 23210 / VW 23220 / 23310 TITAN / VW 26220 / VW 26260 / VW 26310 TITAN
FORD	CARGO 1722 / 1731 / CARGO 2622 / 2626 / CARGO 2631 / 4331 / CARGO 2421 MAX TRUCK / CARGO 2422 / 3222 / 4031 / 5031
MERCEDES BENZ	1214C (4X2) / 1214 K / 1215 C / 1218 L / 1414 / 1414 K / 1418 L / K / LA / LAK / 1618 M / 1620 L / LK / 1634 LS / 1718 K / 1720 K / 1721 S / 1723 / 1728 / 1938 LS / 2418 / 2423 B / K / 2638 LS / L / CHASSIS OF 1417 / OF 1620 / OF 1623 LG / OF 17

Filtro Coalescente
 FILTRO COALESCENTE PARA EL SECADOR DE AIRE DEL APU • AIR DRYER COALESCENT CARTRIDGE



N.º FARJ: **95505-0**
 CONVERSÃO P/ N.º VOLVO:
20557234
 CONVERSÃO P/ N.º WABCO:
432 901 222 2 / 432 901 223 1 / 432 901 223 2
 CONVERSÃO P/ N.º VOLKSWAGEN:
81.52108-6025
 CONVERSÃO P/ N.º KNORR:
K006701

MONTADORA (Nº CONVERSÃO)	APLICAÇÃO
VOLKSWAGEN	5 140 EOD, 8 120 OD / 8 150 EOD, 9 150 EOD, 13 180 E / 15 180 E CONSTELLATION 17 250 E / 17 260 E CONSTELLATION, 19 320 E / 19 360 E CONSTELLATION 25 320 E CONSTELLATION, 26 260 E, 31 260 E, 31 320 E
VOLVO	FH / FM / NH 13, VM 17, VM 23, VM 210, VM 260
FORD	CARGO 1722 / 1731, 2622 / 2626 / 2631 / 4331, CARGO 2421 MAX TRUCK / CARGO 2422 / 3222, CARGO 4031 / 5031
VOLKSWAGEN	VW 17310 TITAN, VW 18310 / VW 23210, VW 23220 / 23310 TITAN / VW 26220 / VW 26260, VW 26310 TITAN
MERCEDES BENZ	1214C (4X2) / 1214 K, 1215 C / 1218 L, 1414 / 1414 K, 1418 L / K / LA / LAK / 1618 M / 1620 L, LK / 1634 LS, 1718 K / 1720 K, 1721 S / 1723 / 1728, 1938 LS / 2418 / 2423 B, 2638 LS / L, CHASSIS OF 1417 / OF 1620, OF 1623 LG / OF 1721

Filtro Para Secador de Ar da APU W (Scania)
 FILTRO PARA EL SECADOR DE AIRE DEL APU • AIR DRYER CARTRIDGE



N.º FARJ: **94165-0**
 CONVERSÃO PARA N.º WABCO:
432 410 226 1 / 432 410 226 2
 CONVERSÃO PARA N.º SCANIA:
1 384 549



CONVERSÃO PARA CJ N
432 410 083 0
432 410 126 0

MONTADORA (Nº CONVERSÃO)	APLICAÇÃO
SCANIA	F 94 / L 94 / P 94 P 114 / P 124 R 114 / R 124 / T 114 / T 124

Os números originais utilizados tem a única intenção de auxiliar nossos clientes na identificação dos códigos Farj correspondentes.
 Los números de pieza original se utilizan para identificar los productos que vendemos con el único propósito de reconocimiento de los productos por nuestros clientes.
 Original part numbers are used so as to identify the products we sell, in the sole purpose of customers recognition of the items sold.

Filtro Coalescente P/ APU (Scania)

FILTRO COALESCENTE PARA EL SECADOR DE AIRE DEL APU • AIR DRYER COALESCENT CARTRIDGE

Nº FARJ:
95655-0
 CONVERSÃO P/ Nº SCANIA:
1 774 598
 CONVERSÃO P/ Nº WABCO:
432 901 223 1 / 432 901 223 2
 CONVERSÃO PARA CJ Nº
432 410 014 0
432 410 015 0
432 410 132 0
432 416 004 0
432 425 105 0



MONTADORA (Nº CONVERSÃO)	APLICAÇÃO
SCANIA	F 94 / L 94 / P 94 P 114 / P 124 R 114 / R 124 / T 114 / T 124

Jogo de Reparo Para E-APU (Scania NGS - Série 5)

JUEGO DE REPARACIÓN PARA LA VÁLVULA E-APU (SCANIA NGS - SERIE 5) • E-APU VALVE REPAIR KIT (SCANIA NGS - 5 SERIES)

Nº FARJ:
95445-2
 PARA VÁLVULA Nº WABCO:
932 510 005 0

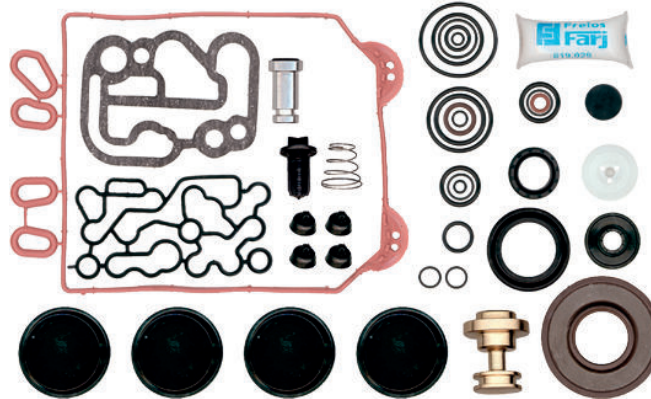

MONTADORA (Nº CONVERSÃO)	APLICAÇÃO
SCANIA:	G 340 A / G 340 B (4X2) (6X2) G 380 A / G 380 B (4X2) (6X2) (6X4) G 420 A (4X2) (6X2) (6X4) G 420 B (4X2) (6X2) (6X4) (8X4) G 440 A (4X2) (6X2) (6X4) G 470 A

Jogo de Reparo Para Secador de Ar da APU W

JUEGO DE REPARACIÓN PARA EL SECADOR DE AIRE DEL APU • APU AIR DRYER REPAIR KIT

Nº FARJ
93145-2
 CONVERSÃO PARA N.º WABCO:
884 501 916 2
932 400 001 2

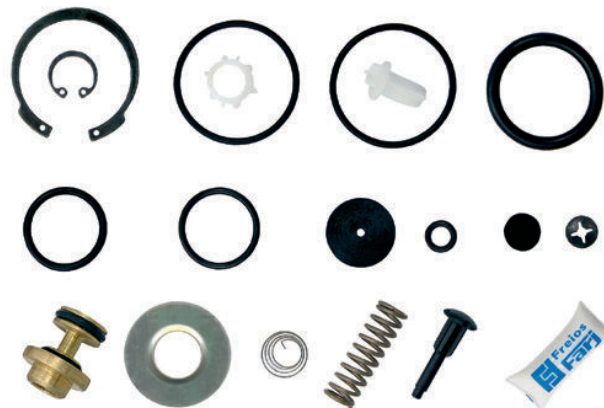

CONVERSÃO PARA CJ Nº
884 503 142 0
884 503 264 0
884 503 507 0
932 400 003 0
932 400 007 0
932 400 008 0
932 500 053 0

MONTADORA (Nº CONVERSÃO)	APLICAÇÃO
	TODOS OS VEÍCULOS EQUIPADOS COM SECADOR DE AR WABCO

Jogo de Reparo para Secador de Ar APU W (Scania)

JUEGO DE REPARACIÓN PARA EL SECADOR DE AIRE DEL APU • APU AIR DRYER REPAIR KIT

N.º FARJ:

93495-2

CONVERSÃO PARA N.º WABCO:

432 410 002 2



CONVERSÃO PARA CJ N.º

432 410 083 0

432 410 126 0

MONTADORA (N.º CONVERSÃO)	APLICAÇÃO
SCANIA	F 94; K 124 (4 X 2) E (6 X 2); L / K / P 94; P 114 / 124 (4 X 2); P 124 (6 X 2); R 114 (4 X 2) E (6 X 2); R 124 (4 X 2), (6 X 2) E (6 X 4); T 114 (4 X 2) E (6 X 4); T 124 (4 X 2) E (6 X 4)

Jogo de Reparo Para E-CAD (Secador de Ar Eletrônico)

JOGO DE REPARO PARA E-CAD (SECADOR DE AR ELETRÔNICO) • JOGO DE REPARO PARA E-CAD (SECADOR DE AR ELETRÔNICO)

N.º FARJ:

95515-2

CONVERSÃO P/ N.º WABCO:

432 425 920 2 (PARCIAL)

432 425 922 2

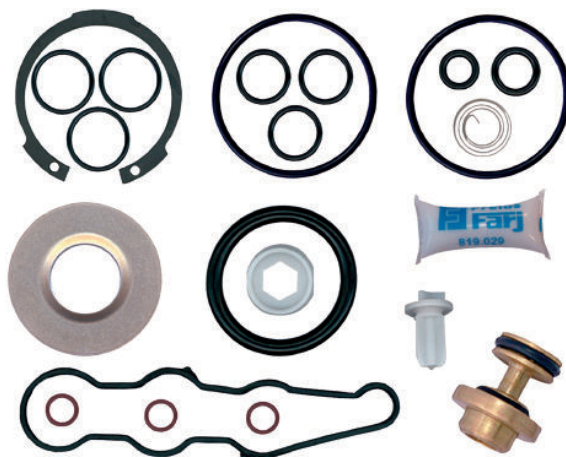

MONTADORA (N.º CONVERSÃO)	APLICAÇÃO
VOLVO	FH / FM / NH 13

Silenciador de Descarga

SILENCIADOR • SILENCER

N.º FARJ:

95075-0

CONVERSÃO PARA N.º WABCO:

432 407 012 0

CONVERSÃO PARA N.º VOLKSWAGEN:

2TB 607 574

CONVERSÃO PARA N.º MBB:

000 430 20 70

CONVERSÃO PARA N.º AGRALE:

6007 005 538 00 3



MONTADORA (N.º CONVERSÃO)	APLICAÇÃO
VOLKSWAGEN	TODOS OS VEÍCULOS VW COM SECADOR DE AR
MERCEDES BENZ	1938 S / 1944 S / O 400 / O 400 RSD / L 2638 (6X4) / LS 1938
AGRALE	MICRO-ÔNIBUS / FURGAVAN 8000 / 8000 E-MEC
VOLVO	VM 17 / 23 / 210 / 260

Os números originais utilizados tem a única intenção de auxiliar nossos clientes na identificação dos códigos Farj correspondentes.
 Los números de pieza original se utilizan para identificar los productos que vendemos con el único propósito de reconocimiento de los productos por nuestros clientes.
 Original part numbers are used so as to identify the products we sell, in the sole purpose of customers recognition of the items sold.

Jogo de Reparo Para Válvula Suspensão Ativa Simples W (ECAS)

JUEGO DE REPARACIÓN PARA LA VÁLVULA DE SUSPENSIÓN (ECAS) • ECAS SUSPENSION VALVE REPAIR KIT

Nº FARJ:

94245-2

CONVERSÃO PARA Nº WABCO:

472 900 009 2 / 472 900 902 2

PARA VÁLVULA WABCO Nº:

472 880 064 0

PARA VÁLVULA MBB Nº:

000 327 9725

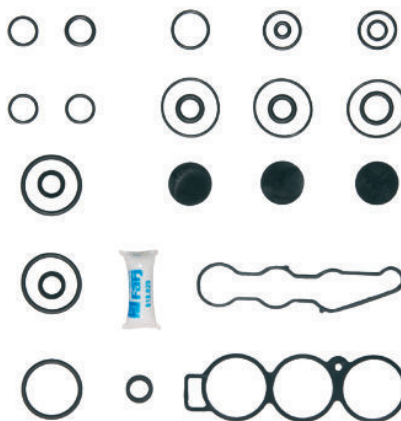

MONTADORA (Nº CONVERSÃO)	APLICAÇÃO
VOLKSWAGEN	17 240 OT
SCANIA	P 94
VOLVO	B7 / B12 R
MERCEDES BENZ	OH 1421 L, O 500, 1725

Jogo Reparo Para Válvula Suspensão. Ativa Dupla W (ECAS)

JUEGO DE REPARACIÓN PARA LA VÁLVULA DE SUSPENSIÓN (ECAS) • ECAS SUSPENSION VALVE REPAIR KIT

Nº FARJ:

94185-2

PARA VÁLVULA WABCO Nº:

472 900 056 0

PARA VÁLVULA MBB Nº:

000 327 7425

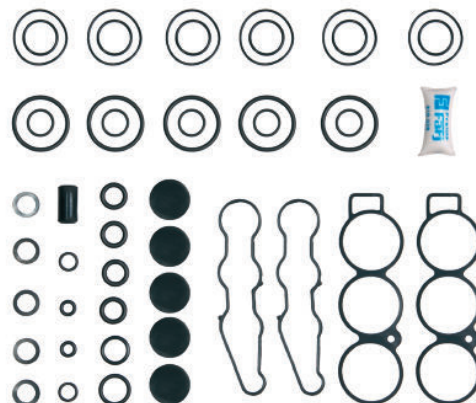

MONTADORA (Nº CONVERSÃO)	APLICAÇÃO
VOLKSWAGEN	17 240 OT
SCANIA	P 94
VOLVO	B7 / B12 R
MERCEDES BENZ	OH 1421 L, O 500, 1725

Jogo de Reparo Para Válvula Solenoide (Ecas)

JUEGO DE REPARACIÓN DE LA VÁLVULA DE CONTROL DE SUSPENSIÓN DE AIRE ELETRONICA (ECAS) • ELETRONICAL CONTROL AIR SUSPENSION VALVE (ECAS) REPAIR KIT

N.º FARJ:

95095-2

PARA VÁLVULAS N.º WABCO:

472 880 064 0

472 880 031 0

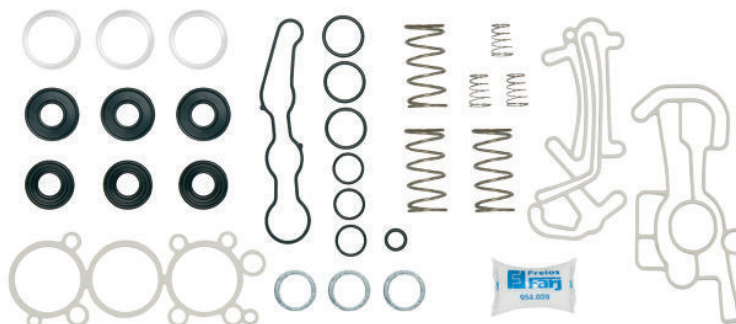
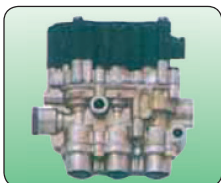

MONTADORA (Nº CONVERSÃO)	APLICAÇÃO
MERCEDES BENZ	O 500 MA / O 500 UA

Sensor Menor Para Válvula Solenóide (ECAS)

SENSOR PARA LA VÁLVULA SOLENOIDE (ECAS) • ECAS SOLENOID VALVE SENSOR

Nº FARJ

96405-0

PARA VÁLVULA N.º WABCO:

472 900 056

472 900 113 0

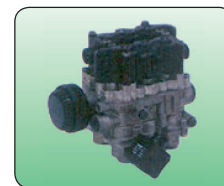

MONTADORA (Nº CONVERSÃO)	APLICAÇÃO
VOLKSWAGEN	17 240 OT
SCANIA	P 94
VOLVO	B7 / B12 R
MERCEDES BENZ	OH 1421 L / O 500 R 1725

Sensor Maior Para Válvula Solenóide (ECAS) 2 Bobinas

SENSOR PARA VÁLVULA SOLENOIDE (ECAS) 2 BOBINAS • ECAS SOLENOID VALVE SENSOR 2 COILS

Nº FARJ

96415-0

PARA VÁLVULA N.º WABCO:

472 900 056

472 900 113 0

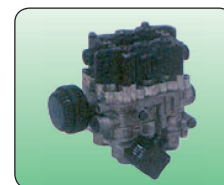

MONTADORA (Nº CONVERSÃO)	APLICAÇÃO
VOLKSWAGEN	17 240 OT
SCANIA	P 94
VOLVO	B7 / B12 R
MERCEDES BENZ	OH 1421 L / O 500 R 1725

Sensor Maior Para Válvula Solenóide (ECAS) 3 Bobinas

SENSOR PARA VÁLVULA SOLENOIDE (ECAS) 3 BOBINAS • ECAS SOLENOID VALVE SENSOR 3 COILS

Nº FARJ

96425-0

PARA VÁLVULA N.º WABCO:

472 900 056

472 900 113 0

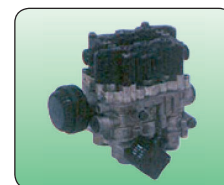

MONTADORA (Nº CONVERSÃO)	APLICAÇÃO
VOLKSWAGEN	17 240 OT
SCANIA	P 94
VOLVO	B7 / B12 R
MERCEDES BENZ	OH 1421 L / O 500 R 1725

Os números originais utilizados tem a única intenção de auxiliar nossos clientes na identificação dos códigos Farj correspondentes.
 Los números de pieza original se utilizan para identificar los productos que vendemos con el único propósito de reconocimiento de los productos por nuestros clientes
 Original part numbers are used so as to identify the products we sell, in the sole purpose of customers recognition of the items sold.

Bobina Para Válvula Solenoide (Ecas)

BOBINA PARA VÁLVULA SOLENOIDE • COIL FOR SOLENOID VALVE

N.º FARJ:

95115-0

PARA VÁLVULAS N.º WABCO:

472 880 064 0

472 880 031 0

472 900 056 0

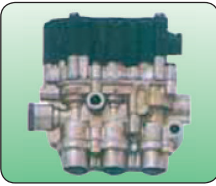

MONTADORA (Nº CONVERSÃO)	APLICAÇÃO
MERCEDES BENZ	O 500 MA / O 500 UA / 1725 / 1726

Sensor de Altura (ECAS) 24 V

SENSOR DEL ALTURA (ECAS) 24 V • ECAS HEIGHT SENSOR (24 V)

Nº FARJ:

95775-63

CONVERSÃO P/ Nº WABCO:

441 050 011 0



MONTADORA (Nº CONVERSÃO)	APLICAÇÃO
VOLKSWAGEN:	17 240 OT
VOLVO:	B 7
SCANIA:	P 124 (6X4) / R 124 (6X2) / T 124 (6X4)
MERCEDES BENZ:	O 500 / OH 1421 L / 1725 U / UA / 1726 UA

Jogo de Reparo Para o Cilindro Amplificador (Câmara Auxiliar)

JUEGO DE REPARACIÓN PARA EL CILINDRO AMPLIFICADOR (CÁMARA AUXILIAR) • AUXILIARY CHAMBER REPAIR KIT

Nº FARJ:

97435-2

CONVERSÃO PARA Nº WABCO:

421 305 002 2

CONVERSÃO PARA Nº MBB:

98 345 586 06 43

000 430 16 08



MONTADORA (Nº CONVERSÃO)	APLICAÇÃO
FIAT	120
MERCEDES BENZ	L / LS 1313 / 1316 / 1513 / 1516 / 1519 O 355 / 364 L 2013 / 2213 / 2215 / 2216 / 2219 OF 1313 OH 1313 / 1316 / 1419 / 1517 AR / HIDRÁULICO L / LK / LS 1113 AR / HIDRÁULICO

Jogo de Reparo Para a Válvula de Freio de Mão (MANETIM)

JUEGO DE REPARACIÓN PARA LA VÁLVULA DE FRENO DE MANO • HAND BRAKE VALVE REPAIR KIT

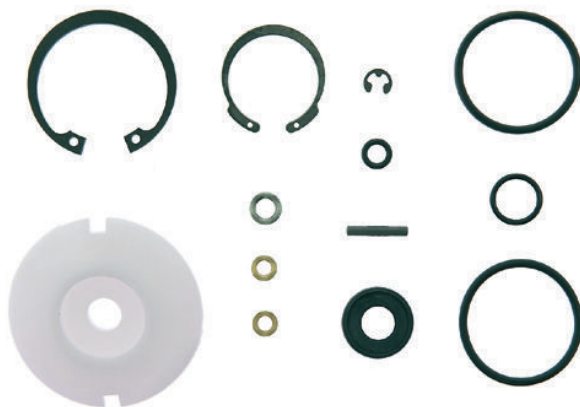

Nº FARJ: **97485-2**
 CONVERSÃO PARA Nº WABCO: **961 701 004 2**
 CONVERSÃO PARA Nº MBB: **98 345 586 10 43**
000 430 11 81



CONVERSÃO PARA CJ Nº **961 701 100 0**
961 701 103 0

MONTADORA (Nº CONVERSÃO)	APLICAÇÃO
MERCEDES BENZ	L / LK1113 / LS1113 / L1113 / LK1313 - LS1313 / LA1313 / LAK1313 L / LK1316 / LS1316 - L1513 / 1516 - LK1513 / 1516 - L / LK1519 / LS1519 LG1819 / LS1924 / 1924A / LS1929 - L2013 L / LB / LK2213 / 2216 / 2219 - OF1113 / 1313 - OH1313 / 1

Jogo de Reparo Parcial Para Válvula Freio de Mão (SC112/142)

JUEGO DE REPARACIÓN PARCIAL PARA LA VÁLVULA FRENO DE MANO • HAND BRAKE PARTIAL REPAIR KIT

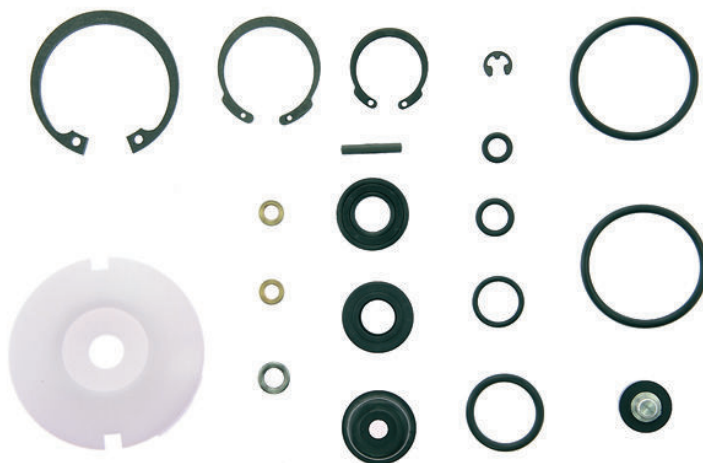

Nº FARJ: **98905-2**
 CONVERSÃO PARA Nº WABCO: **961 702 001 2**
 CONVERSÃO PARA Nº SCANIA: **319 859**



CONVERSÃO PARA CJ Nº **961 702 030 0**

MONTADORA (Nº CONVERSÃO)	APLICAÇÃO
SCANIA	R / T 112 / 142

Jogo de Reparo Para Manetim Moderno 2 Saídas

JUEGO DE REPARACIÓN PARA MANETIM MODERNO 02 SALIDAS SIN CAME • HAND BRAKE VALVE REPAIR KIT (TWO EXITS)

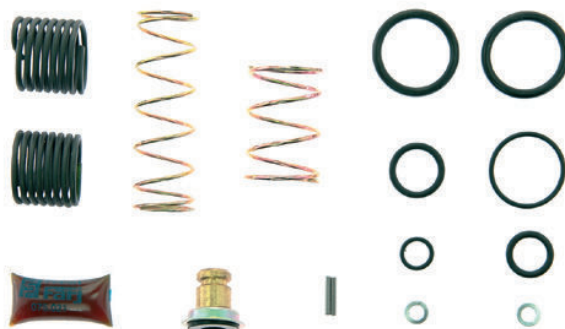

Nº FARJ: **98745-2**
 CONVERSÃO PARA Nº WABCO: **961 722 902 2**
884 500 269 2 (S/ CAME)
 CONVERSÃO PARA Nº MBB: **002 586 74 43**



CONVERSÃO PARA CJ Nº **961 722 177 0** **961 722 182 0**

MONTADORA (Nº CONVERSÃO)	APLICAÇÃO
VOLKSWAGEN	TODOS OS VEÍCULOS (ATÉ 1989) COM EXCESSÃO DO 6.80 / 8 140 - L80 (A PARTIR DE 1996) / 16 180 (ÔNIBUS) (A PARTIR DE JAN. 1997)
SCANIA	K / S / FL 112
VOLVO	NL 10 / 12 (ATÉ DEZ. 1995)
FORD	FORD CARGO (8 TONELADAS)
MERCEDES BENZ	TODOS OS VEÍCULOS (DE 1986 ATÉ 1989) COM EXCEÇÃO DO L 608 / 708 - O 370 / 371 / TODOS OS CAMINHÕES (A PARTIR DE 1990) COM EXCEÇÃO DO L90 / 912 / L 1929 / LS 1935 - VEÍCULOS DE 12 / 14 / 16 / 19 / 23 TON.

Os números originais utilizados tem a única intenção de auxiliar nossos clientes na identificação dos códigos Farj correspondentes.
 Los números de pieza original se utilizan para identificar los productos que vendemos con el único propósito de reconocimiento de los productos por nuestros clientes
 Original part numbers are used so as to identify the products we sell, in the sole purpose of customers recognition of the items sold.

Jogo de Reparo Para Manetin Moderno 4 Saídas

JUEGO DE REPARACIÓN PARA MANETIN MODERNO 04 SALIDAS SIN CAME • HAND BRAKE VALVE REPAIR KIT (FOUR EXITS)

Nº FARJ:

98755-2

CONVERSÃO PARA Nº WABCO:

961 722 004 2

884 514 005 2 (S/ CAME)

CONVERSÃO PARA Nº MBB:

002 586 72 43

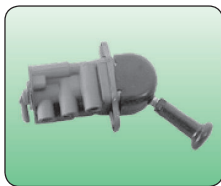

CONVERSÃO PARA CJ Nº

961 722 284 0

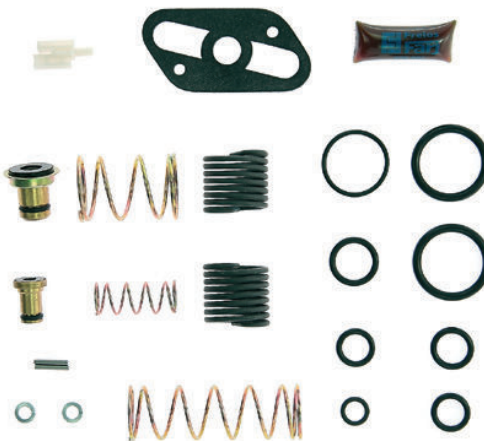

MONTADORA (Nº CONVERSÃO)	APLICAÇÃO
FORD	FORD CARGO 2425 / 3224 / 3530 / 4030 (A PARTIR DE 1997)
MERCEDES BENZ	O 370 / 371 - OH 1314 / 1316 / 1317 / 1420 / 1518 OF 1314 / 1315 / 1316 / 1318 OF 1618 / 1620 / 1621 - OH 1421 / 1625 / 1630 / 1635 - LS 1630 / 1935 / 1941
SCANIA	TODOS OS CAMINHÕES (A PARTIR DE 1992)

Cj Válvula de Freio de Mão (Volvo)

VÁLVULA DE FRENO DE MANO (VOLVO) • HAND BRAKE VALVE (VOLVO)

Nº FARJ:

96115-38

CONVERSÃO PARA Nº VOLVO:

1 628 144

CONVERSÃO PARA Nº WABCO

961 723 212 0



MONTADORA (Nº CONVERSÃO)	APLICAÇÃO
VOLVO	EDC NL 10 (4 X 2) (6 X 2) (6 X 4) EDC NL 12 (4 X 2) (6 X 2) (6 X 4) FH 12 (4 X 2)

Cj Válvula de Freio de Mão (Scania)

VÁLVULA DE FRENO DE MANO (SCANIA) • HAND BRAKE VALVE (SCANIA)

Nº FARJ:

96125-39

CONVERSÃO PARA Nº SCANIA:

469 271

CONVERSÃO PARA Nº WABCO

961 723 021 0



MONTADORA (Nº CONVERSÃO)	APLICAÇÃO
SCANIA	F 94 / L94 F113 HL / K 113 CL / K 113 TL L 113 / L 113 CL / S 113 K 112 / S 112 K 124 (4 X 2) (6 X 2) (8 X 2)

Cj Válvula de Freio de Mão (MBB)
 VÁLVULA DE FRENO DE MANO (MBB) • HAND BRAKE VALVE (MBB)



Nº FARJ: **96135-45**
 CONVERSÃO PARA Nº MERCEDES BENZ: **002 430 79 81**
 CONVERSÃO PARA Nº WABCO **961 723 104 0**

MONTADORA (Nº CONVERSÃO)	APLICAÇÃO
MERCEDES BENZ	2038 S 2638 S

Jogo de Reparo Para Válvula de Freio de Mão
 JUEGO DE REPARACIÓN PARA EL MANETIN • HAND BRAKE VALVE REPAIR KIT

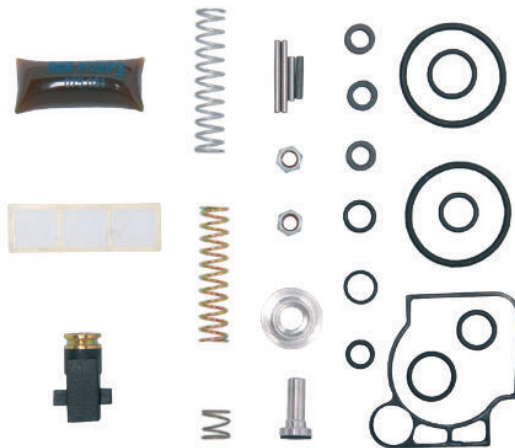

Nº FARJ: **92245-2**
 CONVERSÃO PARA Nº WABCO: **961 723 000 2**
961 723 009 2
961 723 008 2



CONVERSÃO PARA CJ Nº **884 055 999 0**
961 723 421 0

MONTADORA (Nº CONVERSÃO)	APLICAÇÃO
MERCEDES BENZ	LS 1632 / 1938 / 1938 S
VOLKSWAGEN	17210 / 17220 / 17300 / 24220 / 24230 / 26300 / 40300 / 42300
VOLVO	(1 628 144 - ...JUNHO / 97) FH 12 (1 078 958 - JUNHO / 97...) FH 12

Jogo de Reparo Para Válvula de Freio de Mão
 JUEGO DE REPARACIÓN PARA EL MANETIN • HAND BRAKE VALVE REPAIR KIT

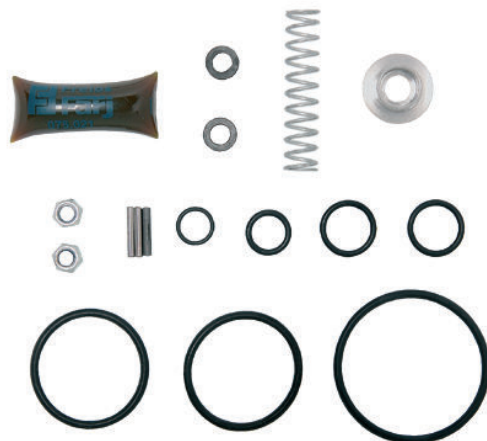

Nº FARJ: **92255-2**
 CONVERSÃO PARA Nº WABCO: **961 723 001 2**



MONTADORA (Nº CONVERSÃO)	APLICAÇÃO
SCANIA	S / K / F / L 113 - F / L 94 - K 124

Os números originais utilizados tem a única intenção de auxiliar nossos clientes na identificação dos códigos Farj correspondentes.
 Los números de pieza original se utilizan para identificar los productos que vendemos con el único propósito de reconocimiento de los productos por nuestros clientes
 Original part numbers are used so as to identify the products we sell, in the sole purpose of customers recognition of the items sold.

Guarda-pó Para Manetím

GUARDAPOLVO PARA EL MANETIN • HAND BRAKE VALVE RUBBER PROTECTOR

Nº FARJ:

93965-0

CONVERSÃO PARA Nº WABCO:

897 754 636 4



MONTADORA (Nº CONVERSÃO)	APLICAÇÃO
FORD	F12000 / F12000 L / F 14000 / F 14000HD / F16000
SCANIA	R 112 / T 112 / R 113 / T 113 / R 142 / T 142 / R 143 / T143
VOLVO	B 10M / B 12R / B 58 / N 10 / NL 10 / N12 / NL12

Jogo Reparo Para Manetím Moderno W (Corpo Plástico)

JUEGO DE REPARACIÓN PARA EL MANETIN • HAND BRAKE VALVE REPAIR KIT

Nº FARJ:

94195-2

PARA VÁLVULA WABCO Nº:

961 724 204 0

PARA VÁLVULA VOLVO Nº:

20367533

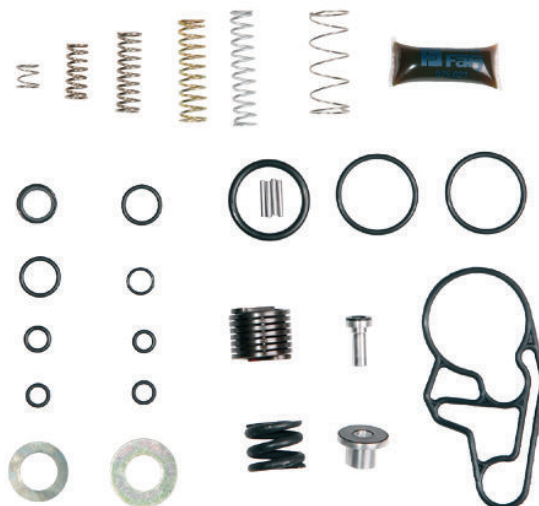

MONTADORA (Nº CONVERSÃO)	APLICAÇÃO
VOLVO	FH / NH / FM

Jogo de Reparo Para Válvula de Freio de Mão (PP-1)

JUEGO DE REPARACIÓN PARCIAL PARA EL MANETIN PP-1 • PP-1 HAND BRAKE VALVE REPAIR KIT

Nº FARJ:

92305-2

CONVERSÃO PARA Nº wabco:

961 721 900 2



CONVERSÃO PARA CJ Nº

961 721 501 0

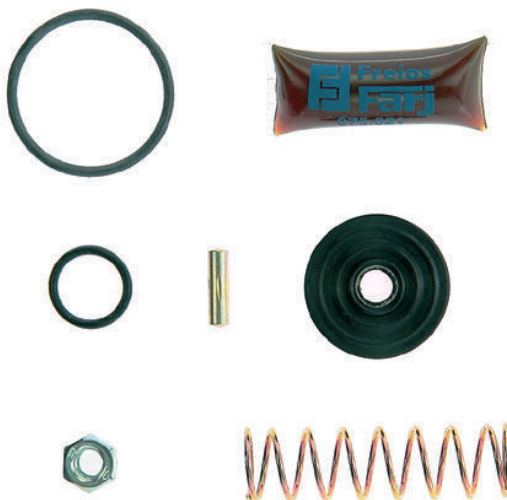

MONTADORA (Nº CONVERSÃO)	APLICAÇÃO
VOLKSWAGEN	TODOS OS VEÍCULOS (...DEZ / 1996)
FORD	TODOS OS VEÍCULOS FORD CARGO (...DEZ / 1996)

Pistão de Vedação Para Manetin Moderno (2 e 4 Saídas)
 PISTÓN VEDA PARA EL MANETIN MODERNO (2 Y 4 SALIDAS) • HAND BRAKE VALVE TIGHTER PISTON

Nº FARJ: **91375-0**
 CONVERSÃO PARA Nº WABCO: **961 722 621 4**

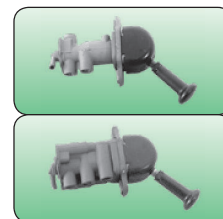

MONTADORA (Nº CONVERSÃO)	APLICAÇÃO
MERCEDES BENZ	TODOS OS VEÍCULOS (DE 1986 À 1989) COM EXCEÇÃO DO L 608 / 708 O 370 / 371 - OH 1314 / 1316 / 1317 / 1420 / 1518 OF 1314 / 1315 / 1316 / 1318 / 1618 / 1620 / 1621 TODOS OS CAMINHÕES (1990...) COM EXCEÇÃO DO L 909 / 912 L 1929 / LS 1935 -

Pistão de Acionamento Para Manetin Moderno (2 e 4 Saídas)
 PISTÓN DE ACIONAMENTO PARA EL MANETIN MODERNO (2 Y 4 SALIDAS) • HAND BRAKE VALVE CONTROL PISTON

Nº FARJ: **91365-0**
 CONVERSÃO PARA Nº WABCO: **961 722 623 2**

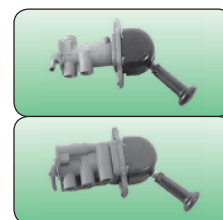

MONTADORA (Nº CONVERSÃO)	APLICAÇÃO
MERCEDES BENZ	TODOS OS VEÍCULOS (DE 1986 À 1989) COM EXCEÇÃO DO L 608 / 708 O 370 / 371 - OH 1314 / 1316 / 1317 / 1420 / 1518 OF 1314 / 1315 / 1316 / 1318 / 1618 / 1620 / 1621 TODOS OS CAMINHÕES (1990...) COM EXCEÇÃO DO L 909 / 912 L 1929 / LS 1935 -

Came Completo do Freio de Mão (Curto)
 CAME COMPLETO DEL FRENO DE MANO (CORTO) • HAND BRAKE VALVE COMPLETE CAME

Nº FARJ: **91255-0**
 CONVERSÃO PARA Nº WABCO: **961 901 070 2**

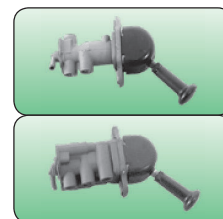

MONTADORA (Nº CONVERSÃO)	APLICAÇÃO
MERCEDES BENZ	TODOS OS VEÍCULOS (DE 1986 ATÉ 1989), EXCETO L 608 / 708 O 370 / 371 - OH 1314 / 1316 / 1317 / 1420 / 1518 OF 1314 / 1315 / 1316 / 1318
SCANIA	K / S / F / L 112
VOLKSWAGEN	TODOS OS VEÍCULOS (... 1989) COM EXCEÇÃO DO 6.80 8.140 - L80 (1996...)
VOLVO	NL 10 / 12 (... DEZ / 1995)

Os números originais utilizados tem a única intenção de auxiliar nossos clientes na identificação dos códigos Farj correspondentes.
 Los números de pieza original se utilizan para identificar los productos que vendemos con el único propósito de reconocimiento de los productos por nuestros clientes
 Original part numbers are used so as to identify the products we sell, in the sole purpose of customers recognition of the items sold.

Came Completo do Freio de Mão (Longo)

CAME COMPLETO DEL FRENO DE MANO • HAND BRAKE VALVE COMPLET CAME

Nº FARJ:

91265-0

CONVERSÃO PARA Nº WABCO:

961 902 078 2



MONTADORA (Nº CONVERSÃO)	APLICAÇÃO
MERCEDES BENZ	TODOS OS CAMINHÕES (1990...), EXCETO L 909 / 912 L 1929 / LS 1935 - VEÍCULOS DE 12 / 14 / 16 / 19 / 23 TON. OF 1618 / 1620 / 1621 - OH 1421 / 1625 / 1630 / 1635 LS 1630 / 1935 / 1941

Punho Para Válvula de Freio de Mão

PUÑO PARA LA VÁLVULA FRENO DE MANO • HAND BRAKE VALVE LEVER

Nº FARJ:

91215-0

CONVERSÃO PARA Nº WABCO:

961 722 794 2

CONVERSÃO PARA Nº MBB:

000 997 49 77



MONTADORA (Nº CONVERSÃO)	APLICAÇÃO
SCANIA	K / S / F / L 112
MERCEDES BENZ	TODOS OS VEÍCULOS (DE 1986 A 1989), COM EXCEÇÃO DOS L 609 / 708 O 370 / 371 - OH 1314 / 1316 / 1317 / 1420 / 1518 OF 1314 / 1315 / 1316 / 1318
VOLKSWAGEN	TODOS OS VEÍCULOS ATÉ 1989, EXCETO O 6.80 8 140 - L80 (1996...)
VOLVO	NL 10 / 12 (... DEZ / 1995)

Capa Para Manetin Moderno (2 e 4 Saídas)

CAPA PARA EL MENETIM MODERNO 2 Y 4 SALIDAS • HAND BRAKE VALVE PROTECTOR COVER (2 AND 4 EXITS)

Nº FARJ:

99745-0

CONVERSÃO PARA Nº WABCO:

884 515 001 2



MONTADORA (Nº CONVERSÃO)	APLICAÇÃO
SCANIA	K / S / F / L 112
FORD	FORD CARGO (8 TON) - FORD CARGO 2425 / 3224 / 3530 / 4030 (1997...)
MERCEDES BENZ	TODOS OS VEÍCULOS (1986 A 1989) COM EXCEÇÃO AO L 608 / 708 O 370 / 371 - OH 1314 / 1316 / 1317 / 1420 / 1518 / 1421 / 1625 / 1630 / 1635 OF 1314 / 1315 / 1316 / 1318 / 1618 / 1620 / 1621 TODOS OS CAMINHÕES (1990...) COM EXCEÇÃO AO L 909 / 912 L1929 / LS 1935 / 163

Jogo de Reparo Para Válvula de Suspensão da Cabine
 JUEGO DE REPARACIÓN PARA VÁLVULA DE SUSPENSIÓN DE LA CABINA • LEVELLING VALVE REPAIR KIT

Nº FARJ: **92525-2**
 CONV. P/ Nº VALV. WABCO: **464 007 002 0**
464 007 003 0
 CONV. P/ Nº VALV. SCANIA: **1 143 935**

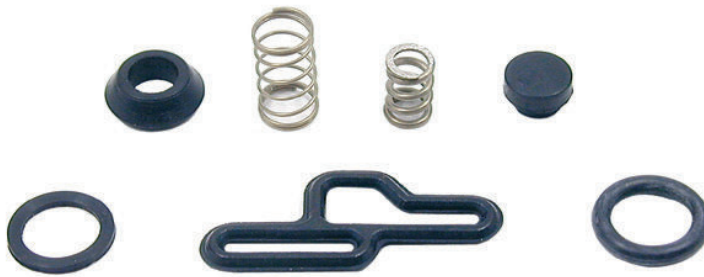

MONTADORA (Nº CONVERSÃO)	APLICAÇÃO
SCANIA	114 / 124
VOLVO	FH 12 / NH 12

Válvula Protetora de 4 Circuitos
 VÁLVULA DE PROTECCIÓN 4 CIRCUITOS • 4 CIRCUIT PROTECTION VALVE

Nº FARJ: **94875-50**
 CONVERSÃO P/ Nº WABCO: **934 702 300 0**



MONTADORA (Nº CONVERSÃO)	APLICAÇÃO
MERCEDES BENZ	1214 / 1218 / 1414 / 1418 / 1420 / 1714 1715 / 1718 / 1721 / 1214 K / 1414 K 1418 K / 1714 K / 1718 K / 1721 S L 708 / L 709 / L 710 / L 712 / L 909 / L 912 712 C / 914 C / L 914 / LO 809 / LO 812 / LO 814 OF 809 / OF 812 / L 1113 / L 1114

Jogo de Reparo Para Válvula 04 Vias Com Retenção
 JUEGO DE REPARACIÓN PARA LA VÁLVULA 04 VÍAS CON RETENCIÓN • FOUR CIRCUIT PROTECTION VALVE REPAIR KIT (WITH RETENTION)

Nº FARJ: **99275-2**
 CONVERSÃO PARA Nº WABCO: **934 702 004 2**

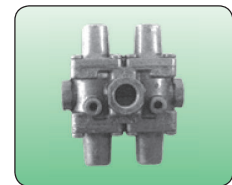
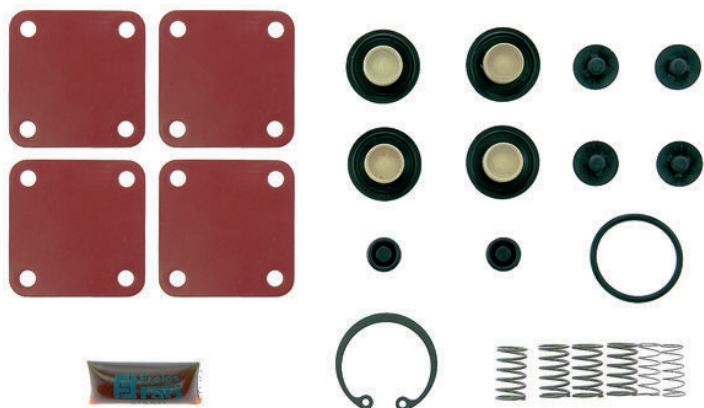

CONVERSÃO PARA CJ Nº **934 702 300 0**

MONTADORA (Nº CONVERSÃO)	APLICAÇÃO
MERCEDES BENZ	TODOS OS VEÍCULOS (A PARTIR DE 1993)

Os números originais utilizados tem a única intenção de auxiliar nossos clientes na identificação dos códigos Farj correspondentes.
 Los números de pieza original se utilizan para identificar los productos que vendemos con el único propósito de reconocimiento de los productos por nuestros clientes
 Original part numbers are used so as to identify the products we sell, in the sole purpose of customers recognition of the items sold.

Jogo de Reparo Para Válvula 04 Vias

JUEGO DE REPARACIÓN PARA VÁLVULA 04 VÍAS • FOUR CIRCUIT PROTECTION VALVE REPAIR KIT

Nº FARJ:
99295-2
 CONVERSÃO PARA Nº WABCO:
934 901 005 2
 CONVERSÃO PARA Nº MBB:
003 586 09 43



CONVERSÃO PARA CJ Nº
934 702 390 0
934 702 391 0



MONTADORA (Nº CONVERSÃO)	APLICAÇÃO
VOLKSWAGEN	6 90 / 7 90 / 7 110 / 11 130 / 11 140 / 11160 / 12 140 13 130 / 14 140 / 22 140 / 22 160 (ATÉ 1990)
MERCEDES BENZ	TODOS OS VEÍCULOS COM FREIO A AR L 2215 - L / LK COM FREIO Ø 410 - OF 1620

Jogo de Reparo Válvula Protetora 4 Circuitos sem Retenção (Scania)

JUEGO DE REPARACIÓN PARA VÁLVULA 04 VÍAS CON RETENCIÓN • FOUR CIRCUIT PROTECTION VALVE REPAIR KIT (WITH RETENTION)

Nº FARJ:
93595-2
 CONVERSÃO PARA Nº WABCO:
934 702 006 2



CONVERSÃO PARA CJ Nº
934 702 381 0

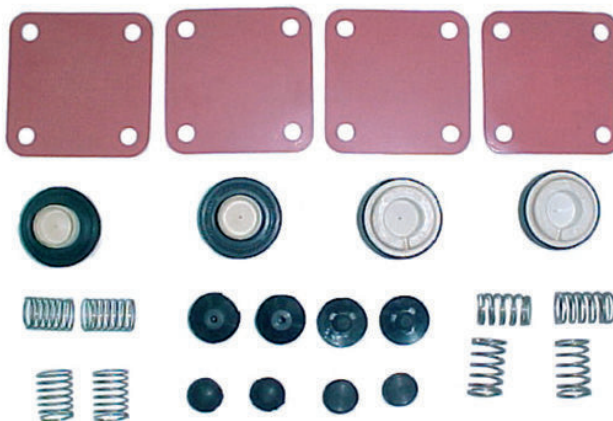

MONTADORA (Nº CONVERSÃO)	APLICAÇÃO
SCANIA	F113HL, K112, K113CL, K113TL, P93H, R112, R113 (4X2, 6X2 E 6X4), R113H (4X2), R142, R143 (4X2), S112, S113, T112, T113 (4X2, 6X2 E 6X4), T113E (4X2), T113H (4X2), T142, T143 (4X2)

Jogo de Reparo para Válvula Protetora 04 circuitos com Retenção (Ford / VW)

JUEGO DE REPARACIÓN PARA VÁLVULA 04 VÍAS CON RETENCIÓN • FOUR CIRCUIT PROTECTION VALVE REPAIR KIT (WITH RETENTION)

Nº FARJ:
93605-2
 CONVERSÃO PARA Nº WABCO:
934 702 905 2



CONVERSÃO PARA CJ Nº
934 702 322 0
934 702 324 0

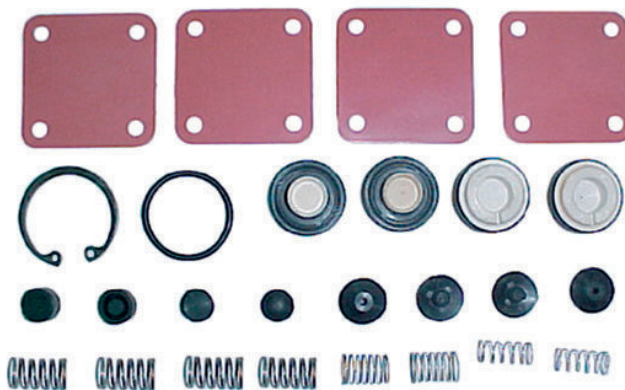

MONTADORA (Nº CONVERSÃO)	APLICAÇÃO
FORD	B1618, C1414, C1415, C1422, C1617, C1622, C2322 (6X2), C2422 (6X2), C2422 (6X4); C2425 (6X4), C2622, C2630, C2631, C3222, C3224, C3530, C4030, C4031, C814, F12000, F12000L, F14000, F14000HD, F16000
VOLKSWAGEN	13150, 13170, 13180, 15170, 15180, 15210, 16170, 16180CO, 16210CO, 16220, 16300, 17210, 17210CO, 17220, 172400T, 17300, 18310 TITAN, 22210, 24220, 24250, 26300, 35300, 40300, 7110, 7110S, 8140, 8140CO, 8140S, 8150, 8150 VUC, 9150, 9150CO, L8

Jogo de Reparo para Válvula 04 Circuitos Scania Série 4
 JUEGO DE REPARACIÓN PARA LA VÁLVULA 04 VÍAS • FOUR CIRCUIT PROTECTION VALVE REPAIR KIT

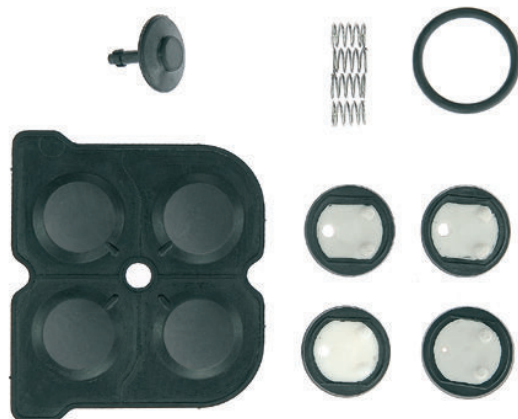

Nº FARJ:
93435-2
 CONVERSÃO PARA Nº WABCO
884 503 259 2

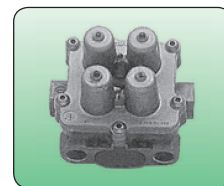

CONVERSÃO PARA CJ Nº
934 714 119 0
934 714 128 0
934 714 145 0

MONTADORA (Nº CONVERSÃO)	APLICAÇÃO
SCANIA	P, R, T 114 / 124; P,F 94

Válvula Relê - Roscas M.16 (02) x M.22 (02)
 VÁLVULA RELE • RELAY VALVE



Nº FARJ:
91355-41
 CONVERSÃO PARA Nº WABCO:
973 001 019 0
 CONVERSÃO PARA Nº AUTOLATINA:
2 RL 607 408 A

MONTADORA (Nº CONVERSÃO)	APLICAÇÃO
FORD	TODOS OS VEÍCULOS FORD CARGO
VOLKSWAGEN	TODOS OS CAMINHÕES VW

Válvula Relê - Roscas M.22 (04)
 VÁLVULA RELE • RELAY VALVE



Nº FARJ:
91355-42
 CONVERSÃO PARA Nº WABCO:
973 001 010 0
 CONVERSÃO PARA Nº MBB:
000 429 65 44

MONTADORA (Nº CONVERSÃO)	APLICAÇÃO
MERCEDES BENZ	L / LS 1513 / 1516 / 1519 / 1924
FORD	L2013 / 2213 / 2216 (ANTERIORES A 1992)

Os números originais utilizados tem a única intenção de auxiliar nossos clientes na identificação dos códigos Farj correspondentes.
 Los números de pieza original se utilizan para identificar los productos que vendemos con el único propósito de reconocimiento de los productos por nuestros clientes.
 Original part numbers are used so as to identify the products we sell, in the sole purpose of customers recognition of the items sold.

Válvula Relê - Roscas M.16 (03) x M.22

VÁLVULA RELE • RELAY VALVE

Nº FARJ:

91355-43

CONVERSÃO PARA Nº WABCO:

973 001 020 0

973 011 014 0

CONVERSÃO PARA Nº MBB:

001 429 68 44

CONVERSÃO PARA Nº SEALCO:

721 210 002 5



MONTADORA (Nº CONVERSÃO)	APLICAÇÃO
VOLVO	TODOS OS VEÍCULOS (EXCETO FH12)
FORD	VEÍCULOS FORD CARGO
SEALCO	RANDON / GUERRA
MERCEDES BENZ	TODOS OS VEÍCULOS POSTERIORES À 1982, COM EXCEÇÃO AO L 608 / 708 / 909 / 912 / 1113 - LO 809 / 812

Válvula Relê Roscas M.16 x M.22 (03) - Sem Suporte

VÁLVULA RELE • RELAY VALVE

Nº FARJ:

91355-44

CONVERSÃO PARA Nº WABCO:

973 001 015 0

973 011 000 0

CONVERSÃO PARA Nº SCANIA:

537 361



MONTADORA (Nº CONVERSÃO)	APLICAÇÃO
SCANIA	K112 / S112 / T112 / R112 / F112; K113 CL / K113 TL / L113; R142 / T142; K124; L110 / L111 / LK 111 / LKS 111 / LKS 141

Jogo de Reparo Para Válvula Relê

JUEGO DE REPARACIÓN PARA LA VÁLVULA RELE • RELAY VALVE REPAIR KIT

Nº FARJ:

99175-2

CONVERSÃO PARA Nº WABCO:

973 001 004 2

CONVERSÃO PARA Nº MBB:

98 345 586 08 42

000 420 55 55

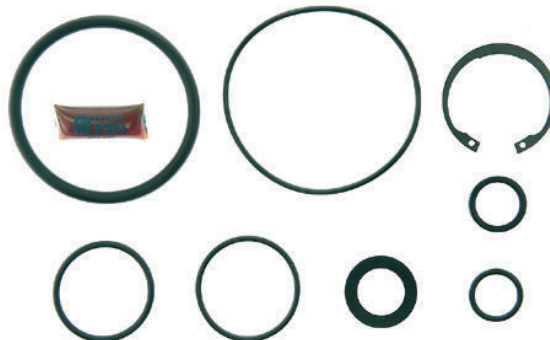

CONVERSÃO PARA CJ Nº

520 277

973 001 019 0

MONTADORA (Nº CONVERSÃO)	APLICAÇÃO
VOLVO	TODOS OS VEÍCULOS
FORD E VW	TODOS OS CAMINHÕES VW TODOS OS VEÍCULOS VW (A PARTIR 1991) COM EXCEÇÃO DO 7 90 / 7 110 TODOS OS VEÍCULOS FORD CARGO
MERCEDES BENZ	L / LS 1513 / 1516 / 1519 / 1924 - L 2013 / 2213 / 2216 (ANTERIORES A 1992) TODOS OS VEÍCULOS (POSTERIORES A 1982) / COM EXCEÇÃO DO L 608 / 708 / 909 / 912 / 1113 - LO 809 / 812
SCANIA	R / T 112 / 142 - K / F / L / S 112

Válvula Rele Moderna (MBB)

VÁLVULA RELE • RELAY VALVE

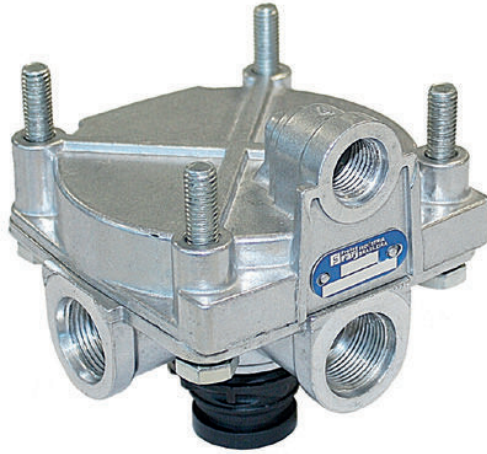

N.º FARJ: **94855-30**
 CONVERSÃO PARA N.º WABCO: **973 011 007 0**
 CONVERSÃO PARA N.º MBB: **386 429 70 44**

MONTADORA (Nº CONVERSÃO)	APLICAÇÃO
MERCEDES BENZ	1215 C / 1420 / 1718 M / 1720 / 1720 A / 1720 K / 1723 / 1723S 1938 S / LS 1938 / 1944 S / 2423 / 2423 B / 2423K / 2428 712 C / 914 C / LO 914 / L1218 / L1218 EL L2638 / LS 2638 / LK 2638 L1620 / LK1620 / L1622 LS1632 / LS1634 / LS

Jogo de Reparo Para Válvula Relê

JUEGO DE REPARACIÓN PARA LA VÁLVULA RELE • RELAY VALVE REPAIR KIT

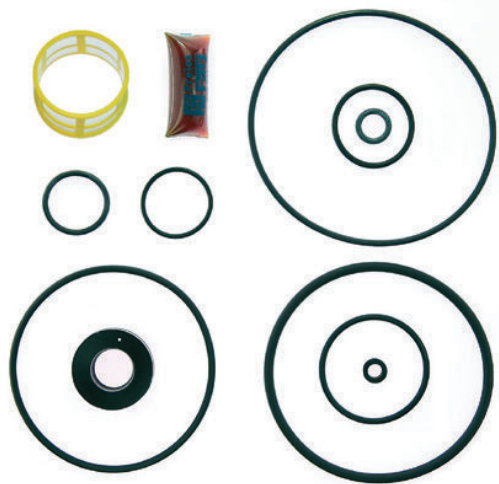

N.º FARJ: **91195-2**
 CONVERSÃO PARA N.º WABCO: **884 501 702 2**
973 011 000 2
973 011 003 2

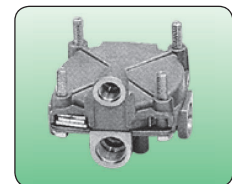

CONVERSÃO PARA CJ N.º

884 502 256 0 **973 011 007 0** **973 011 017 0**
884 502 483 0 **973 011 010 0** **973 011 019 0**
884 503 160 0 **973 011 011 0** **973 011 060 0**
884 503 495 0 **973 011 014 0** **973 011 062 0**
973 011 000 0 **973 011 015 0** **973 011 066 0**
973 011 002 0 **973 011 016 0** **973 011 204 0**

MONTADORA (Nº CONVERSÃO)	APLICAÇÃO
MERCEDES BENZ	L 1218 / 1418 / 1620 - LK 1418 / 1620
SCANIA	TODOS OS VEÍCULOS (1992...)
VOLKSWAGEN	L 80 (1996...)

Jogo de Reparo Para Válvula Rele W Com Retenção (Scania)

JUEGO DE REPARACIÓN PARA LA VÁLVULA RELE CON RETENCON • RELAY VALVE REPAIR KIT (WITH RETENTION)

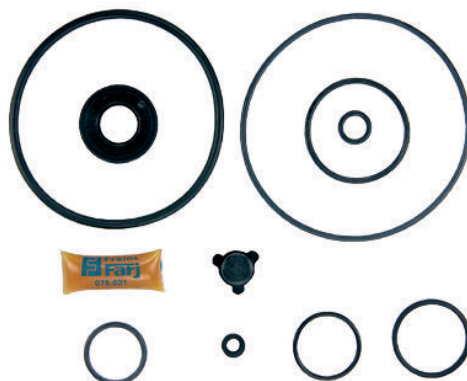

N.º FARJ: **93895-2**
 CONVERSÃO PARA N.º WABCO: **973 011 004 2**

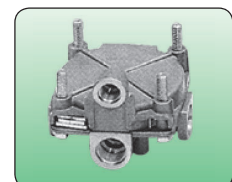

CONVERSÃO PARA CJ N.º **973 011 050 0**

MONTADORA (Nº CONVERSÃO)	APLICAÇÃO
SCANIA	F94, P93H, P94, R113 (4X2; 6X2; 6X4), R113H (4X2); R114 (4X2) E (6X4); R143 (4X2); T113 (4X2, 6X2, 6X4); T113E (4X2); T113H (4X2); T114 (4X2), T114 (6X4); T143 (4X2)

Os números originais utilizados tem a única intenção de auxiliar nossos clientes na identificação dos códigos Farj correspondentes.
 Los números de pieza original se utilizan para identificar los productos que vendemos con el único propósito de reconocimiento de los productos por nuestros clientes
 Original part numbers are used so as to identify the products we sell, in the sole purpose of customers recognition of the items sold.

Jogo de Reparo Para Válvula De Fluxo W

JUEGO DE REPARACIÓN PARA LA VÁLVULA DE FLUJO • FLOW VALVE REPAIR KIT

Nº FARJ:

94235-2

CONVERSÃO PARA Nº WABCO:

434 100 000 2



CONVERSÃO PARA CJ Nº

434 100 200 0

434 100 202 0

434 100 203 0

434 100 209 0

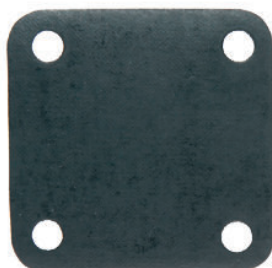

MONTADORA (Nº CONVERSÃO)	APLICAÇÃO
MERCEDES BENZ	LPO 1113, LS 1924, LS 1924 A, O 355, O 362, O 364, O365, OF 1313, OH 1313, OH 1316, OH 1419, OH 1517, VO 365
VOLVO	N 10, N 12, NL 10 (4X2), NL 12 (4X2)
SCANIA	F 113 HL, K 113 CL, K 113 TL, L 113, L 113 CL, P 94, S 113

Servo Embreagem Cil Curto Sem Indicador Desg (MBB/ VW /FORD)

SIERVO EMBRAGUE • CLUTCH SERVO

Nº FARJ:

94995-99

CONVERSÃO PARA WABCO Nº:

970 051 128 0

CONVERSÃO PARA MBB Nº:

001 295 56 07

CONVERSÃO PARA VW Nº:

TAR 721 257

CONVERSÃO PARA Nº FORD:

XC 457 K626 AA



MONTADORA (Nº CONVERSÃO)	APLICAÇÃO
FORD	B 1618 / C 1730 ARG / C 2422 (6X2) / C 2422 (6X4) C 2425 / C 2425 (6X4) / C 2622 / C 2626 / C 2630 / C 2631 C 2831 / C 3222 / C 3224 / C 3530 / C 4030 / C 4031 / C 4331 C 5031
MERCEDES BENZ	L 2325 / L 2635 / LB 2325 / LK 2325 / LS 1625 / LS 1630 / LS 1929 (FASE LL) LS 1932 / LS 1933 / LS 1934 / LS 1935 / LS 1941 / LS 2635 O 370 / O 370 R / O 370 RS / O 370 RSD O 371 R / O 371 RS / O 371 RSD / O 371 RSE / O 371 RSL O 37

Jogo de Reparo Para Servo de Embreagem

JUEGO DE REPARACIÓN PARA EL SIERVO EMBRAGUE • CLUTCH SERVO REPAIR KIT

Nº FARJ:

99545-2

CONVERSÃO PARA Nº MERCEDES BENZ:

000 290 13 47 / 000 295 06 60

CONVERSÃO PARA Nº WABCO:

970 051 956 2 / 970 051 906 2



CONVERSÃO PARA CJ Nº

884 503 728 0 970 051 191 0

970 051 128 0 970 051 192 0

970 051 186 0 970 051 193 0

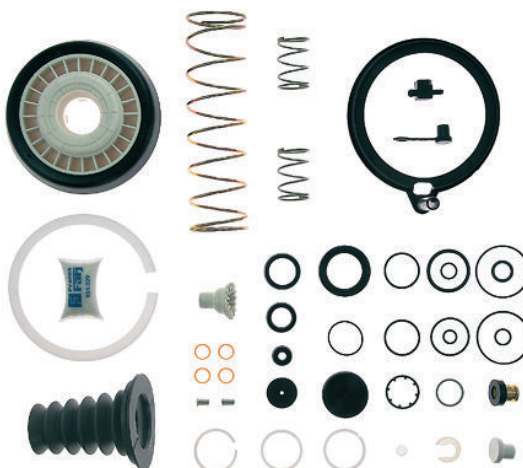

MONTADORA (Nº CONVERSÃO)	APLICAÇÃO
FORD	B 1618 / C 1730 ARG / C 2422 (6X2) / C 2422 (6X4) / C 2425 / C 2425 (6X4) / C 2622 / C 2626 / C 2630 / C 2631 / C 2831 / C 3222 / C 3224 / C 3224 / C 3530 / C 4030 / C 4031 / C 4331 / C 5031
MERCEDES BENZ	L 2325 / L 2635 / LB 2325 / LK 2325 / LS 1625 / LS 1630 / LS 1929 (FASE II) / LS 1932 LS 1933 / LS 1934 / LS 1935 / LS 1941 / LS 2635 / O370 / O370 R / O370 RS / O370 RSD O371 / O371 RS / O371 RSD / O371 RSE / O371 RSL / O371 U / O371 UP

Guarda Pó Para Servo Embreagem

GUARDAPOLVO PARA SERVO EMBRAGUE • CLUTCH SERVO RUBBER PROTECTOR



Nº FARJ: **99155-0**
 CONVERSÃO PARA Nº WABCO: **897 754 882 4**
 CONVERSÃO PARA Nº MBB: **000 295 56 83**



CONVERSÃO PARA CJ Nº
884 503 728 0 970 051 125 0 970 051 164 0
970 051 100 0 970 051 128 0 970 051 179 0
970 051 101 0 970 051 163 0 970 051 184 0
970 051 186 0

MONTADORA (Nº CONVERSÃO)	APLICAÇÃO
FORD E VW	FORD 1618 (ÔNIBUS) / VW 16 180 (ÔNIBUS)
MERCEDES BENZ	LS 1630 / 1929 (FASE II) 1932 / 1933 / 1934 / 1935 / 1941 O 371 RSD / UP - OF 1620 LS 1941 / 1935 OH 1635 - O 400 - LS 1935 / 1941 / 2625 - LK 2635 OH 1625 - LS 1625 / 1630 - L / LB / LK 2325

Cilindro para Servo Embreagem (Sem Indicador de Desgaste)

CILINDRO PARA EL SERVO EMBRAGUE • CLUTCH SERVO CYLINDER



Nº FARJ: **99525-0**
 CONVERSÃO PARA Nº WABCO: **970 051 013 4**



CONVERSÃO PARA CJ Nº
884 503 728 0 970 051 191 0
970 051 128 0 970 051 192 0
970 051 186 0 970 051 193 0

MONTADORA (Nº CONVERSÃO)	APLICAÇÃO
FORD	FORD 1618 (ÔNIBUS) VW 16 180 (ÔNIBUS)
MERCEDES BENZ	LS 1630 / 1929 (FASE II) 1932 / 1933 / 1934 / 1935 / 1941 O371 RSD/UP - OF 1620 OH 1625 - LS 1625 / 1630 - L / LB / LK 2325 LS 1941 / 1935 OH 1635 - O400 E O371 (1994...) LS 1935 / 1941 / 2625 - LK 2635

Servo Embreagem (Cil. Longo Sem Indicador Desgaste)

SERVO DE EMBRAGUE • CLUTCH SERVO



Nº FARJ: **95555-11**
 CONVERSÃO P/ Nº WABCO: **970 051 125 0 / 970 051 163 0**

MONTADORA (Nº CONVERSÃO)	APLICAÇÃO
VOLKSWAGEN	17 210 OD / 17 210E OD
MERCEDES BENZ	LS 1935 / LS 1941 / O 371 RS / O 371 RSD O 371 RSE / O 371 RSL / O 400 / O 400 RS O 400 RSD / O 400 RSE / O 400 RSL OH 1625 L / OH 1628 L / OH 1635 L

Os números originais utilizados tem a única intenção de auxiliar nossos clientes na identificação dos códigos Farj correspondentes.
 Los números de pieza original se utilizan para identificar los productos que vendemos con el único propósito de reconocimiento de los productos por nuestros clientes.
 Original part numbers are used so as to identify the products we sell, in the sole purpose of customers recognition of the items sold.

Cilindro Longo P/ Servo Embreagem W (Sem Ind. Desg.)

CILINDRO LARGO P/ EL SERVO DE EMBRAGUE • CLUTCH SERVO LONG CYLINDER

Nº FARJ:

91335-0

CONVERSÃO P/ Nº WABCO:

970 903 010 4



CONVERSÃO PARA CJ Nº

970 051 125 0

970 051 163 0



MONTADORA (Nº CONVERSÃO)	APLICAÇÃO
VOLKSWAGEN	17 210 OD / 17 210E OD
MERCEDES BENZ	LS 1935 / LS 1941 / O 371 RS / O 371 RSD O 371 RSE / O 371 RSL / O 400 / O 400 RS O 400 RSD / O 400 RSE / O 400 RSL OH 1625 L / OH 1628 L / OH 1635 L"

Jogo de Reparo Para Servo de Embreagem (Cilindro Maior)

JUEGO DE REPARACIÓN PARA EL SERVO EMBRAGUE (CILINDRO MAYOR) • CLUTCH SERVO REPAIR KIT (MAJOR CYLINDER)

Nº FARJ:

99655-2

CONVERSÃO PARA Nº WABCO:

970 051 954 2

970 051 955 2



CONVERSÃO PARA CJ Nº

970 051 125 0

970 051 163 0



MONTADORA (Nº CONVERSÃO)	APLICAÇÃO
MERCEDES BENZ	LS 1941 / 1935 OH 1635 O 400 E O 371 (A PARTIR DE 1994) LS 1935 / 1941 / 2625 LK 2635

Servo Embreagem Sem Indicador de Desgaste (MBB 0500/1721)

SERVO DE EMBRAGUE (MBB 0500/1721) • CLUTCH SERVO (MBB 0500/1721)

Nº FARJ

95605-77

CONVERSÃO P/ Nº WABCO:

970 051 190 0



MONTADORA (Nº CONVERSÃO)	APLICAÇÃO
DAIMLER-CHRYSLER:	1417 ELETRÔNICO OF 1721 / 1722 MOTOR O 500 / CÂMBIO DAIMLER CHRYSLER (ALUMÍNIO)

Cilindro para Servo Embreagem (MBB O 500 / 1417 / 1721)

CILINDRO PARA EL SERVO EMBRAGUE • CLUTCH SERVO CYLINDER



Nº FARJ:
94655-0
CONVERSÃO PARA Nº WABCO:
970 902 027 4

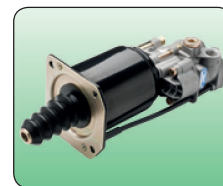

CONVERSÃO PARA CJ Nº
970 051 190 0

MONTADORA (Nº CONVERSÃO)	APLICAÇÃO
MERCEDES BENZ	1417 ELETRÔNICO / OF 1721 / 1722 MOTOR O 500 / CÂMBIO DAIMLER CHRYSLER (ALUMÍNIO)

Jogo de Reparo Parcial Para Servo Embreagem (MBB O 500)

JUEGO DE REPARACIÓN PARCIAL PARA EL SERVO EMBRAGUE (MBB O 500) • CLUTCH SERVO PARTIAL REPAIR KIT (MBB O 500)

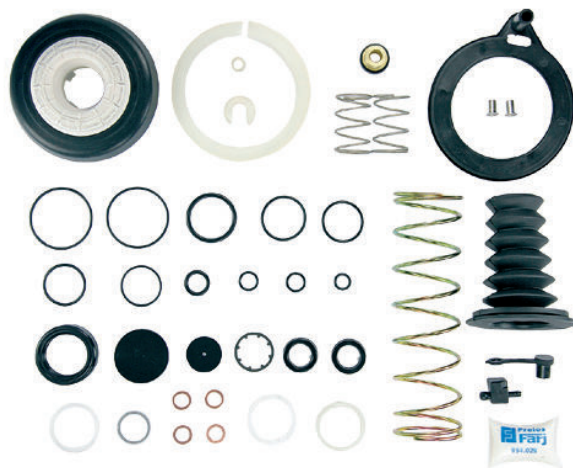

Nº FARJ
93255-2
CONVERSÃO PARA Nº WABCO:
970 051 917 2
CONVERSÃO P/ Nº DAIMLER CHRYSLER:
000 250 03 62



CONVERSÃO PARA CJ Nº
970 051 190 0

MONTADORA (Nº CONVERSÃO)	APLICAÇÃO
MERCEDES BENZ	1417 ELETRÔNICO OF 1721 / 1722 MOTOR O 500 / CÂMBIO DAIMLER CHRYSLER (ALUMÍNIO)

Servo Embreagem Para MBB (1938 S / 1944 S)

SERVO DE EMBRAGUE (1938 S / 1944 S) • CLUTCH SERVO (1938 S / 1944 S)



Nº FARJ
94915-90
CONVERSÃO P/ Nº MERCEDES BENZ:
000 254 00 47
CONVERSÃO P/ Nº WABCO:
970 051 431 0

MONTADORA (Nº CONVERSÃO)	APLICAÇÃO
MERCEDES BENZ	1938 S / 1944 S 2638 S O 500 RSD

Os números originais utilizados tem a única intenção de auxiliar nossos clientes na identificação dos códigos Farj correspondentes.
Los números de pieza original se utilizan para identificar los productos que vendemos con el único propósito de reconocimiento de los productos por nuestros clientes
Original part numbers are used so as to identify the products we sell, in the sole purpose of customers recognition of the items sold.

Cilindro P/ Servo Embreagem MBB (1938 S / 1944 S)

CILINDRO PARA SERVO DE EMBRAGUE MBB (1938 S / 1944 S) • CLUTCH SERVO CYLINDER MBB (1938 S / 1944 S)

Nº FARJ

95855-0

CONVERSÃO P/ Nº WABCO:

970 051 033 2



CONVERSÃO PARA CJ Nº

970 051 431 0



MONTADORA (Nº CONVERSÃO)	APLICAÇÃO
MERCEDES BENZ	1938 S / 1944 S 2638 S O 500 RSD

Jogo de Reparo Para Servo Embreagem W (MBB 1944/2638)

JUEGO DE REPARACIÓN PARA SERVO EMBRAGUE W (MBB 1944/2638) • CLUTCH SERVO REPAIR KIT (MBB 1944/2638)

Nº FARJ

93415-2

CONVERSÃO PARA N.º WABCO:

970 051 974 2



CONVERSÃO PARA CJ Nº

970 051 431 0



MONTADORA (Nº CONVERSÃO)	APLICAÇÃO
MERCEDES BENZ	1938 S 1944 ELETRÔNICO 2638

Assento da Válvula Para Servo 1938 S

ASIENTO DE LA VÁLVULA PARA SERVO DE EMBRAGUE • CLUTCH SERVO VALVE SEAT

Nº FARJ

95245-0

CONVERSÃO P/ Nº WABCO:

970 051 599 4



CONVERSÃO PARA CJ Nº

970 051 431 0



MONTADORA (Nº CONVERSÃO)	APLICAÇÃO
MERCEDES BENZ	1938 S 1944 ELETRÔNICO 2638

Conjunto Servo Embreagem Para Mercedes (Tipo Scania Com Haste Mercedes)

CONJUNTO SERVO EMBRAGUE PARA MERCEDES • COMPLETE CLUTCH SERVO (TYPE MBB)



Nº FARJ:

99715-75

CONVERSÃO PARA Nº WABCO:

970 051 128 0

CONVERSÃO PARA Nº MBB:

001 295 56 07

MONTADORA (Nº CONVERSÃO)	APLICAÇÃO
MERCEDES BENZ	LS 1630 / 1929 / 1932 / 1933 / 1934 / 1935 O 371 RSD / UP OF 1620 LS 1941 OH 1635 O 400

Jogo de Reparo Para o Exaustor (Bomba de Vácuo)

JUEGO DE REPARACIÓN PARA EXAUSTOR (BOMBA DE VACUO) • VACUUM PUMP REPAIR KIT

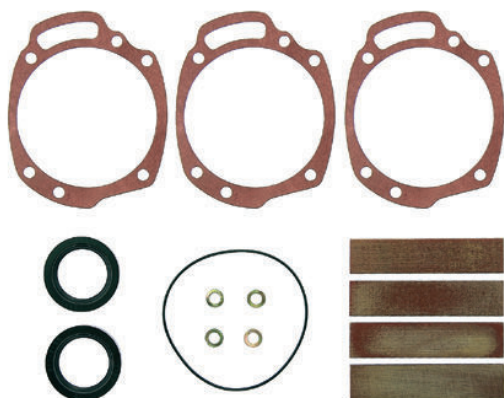

Nº FARJ:

97455-2

CONVERSÃO PARA Nº WABCO:

014 183

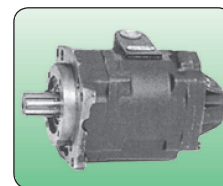

MONTADORA (Nº CONVERSÃO)	APLICAÇÃO
VOLKSWAGEN	6.80
GENERAL MOTORS	D 10 / D 20 / D 40 (... ATÉ DEZ. / 84) D 60 / D70
MASSEY PERKINS	MOTORES 6.357 / 6.358 (... ATÉ DEZ. / 84) MOTORES 4.203 / 4.236 (... ATÉ DEZ. / 84)
FORD	F.100 / F.350 / F.600

Cj Câmara Tristop "F" - Tipo 16/24 Haste Longa (Rosca M16)

CÁMARA TRISTOP "F" - TIPO 16/24 - ROSCA M16 / HASTE LARGA • TRISTOP BRAKE CHAMBER "F" - TYPE 16/24 - THREADED M16 / LONG ROD

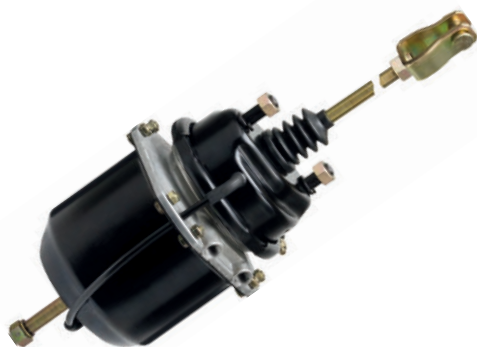

Nº FARJ:

91165-26

CONVERSÃO PARA Nº WABCO:

925 324 ... 0

CONVERSÃO PARA Nº MBB:

008 420 12 18 / 008 420 44 18

008 420 63 18 / 008 420 88 18

MONTADORA (Nº CONVERSÃO)	APLICAÇÃO
MERCEDES BENZ:	L/LK 1513/1514 1516/1517/1518 1614/1618/1625 OH 1517/1518 L/LK/LS 1519/1520 LS 1524/1525/1625 1626/1630 OF 1215/1315/1318 OH 1520/1523 L/LK 1620 OF 1620 PLUS OF 1721

Os números originais utilizados tem a única intenção de auxiliar nossos clientes na identificação dos códigos Farj correspondentes.
Los números de pieza original se utilizan para identificar los productos que vendemos con el único propósito de reconocimiento de los productos por nuestros clientes.
Original part numbers are used so as to identify the products we sell, in the sole purpose of customers recognition of the items sold.

Cj Câmara Tristop "F" - Tipo 20/30 Haste Longa (Rosca M16)

CÂMARA TRISTOP "F" - TIPO 20/30 - ROSCA M16 / HASTE LARGA • TRISTOP BRAKE CHAMBER "F" - TYPE 20/30 - SCREW M16 / LONG ROD

Nº FARJ:

96025-27

CONVERSÃO PARA Nº WABCO:

925 320 ... 0

CONVERSÃO PARA Nº MBB:

009 420 73 18 / 009 420 74 18

010 420 35 18 / 010 420 36 18



MONTADORA (Nº CONVERSÃO)	APLICAÇÃO
MERCEDES BENZ	O 370 RSD O 500 R / RSD OH 1418 / L 1418 OH 1521 / 1518 OF 1618/1620/1621 L 1618 / 1714 L 1718 / 1725 LS 1625 LS 1940 L / LB / LK 2325 L 2318 / 2418 L / LB / LK 2325 L / LK / LS 2635

Cj Câmara Tristop "F" - Tipo 24/30" (Rosca M16)

CÂMARA TRISTOP "F" - ROSCA M16 / TIPO 24/30" • TRISTOP BRAKE CHAMBER "F" - THREADED M16 / TYPE 24/30"

Nº FARJ:

95525-51

CONVERSÃO P/ Nº WABCO:

925 321 ... 0



MONTADORA (Nº CONVERSÃO)	APLICAÇÃO
MERCEDES BENZ:	LS 1940 - OF 1618 1621 L 1725 - LS 1625 L 1418 - 1714 - OF 1620 LK 1414 - OH 1521 - OH 1518 L 2318 / 2418 ULB / LK 2325 L 1618 / 1718 - ACIMA DE 16 TON. (1996...) ULK / LS 2635 (6X4) O 370 / 371 R / RS OHL 1635 - O 371 U L

Cj Câmara Tristop "Baioneta" - Tipo 16/24" (Rosca M16)

CÂMARA DE FRENO "BAYONETA" - TRUCK - ROSCA M16 / TIPO 16/24" • BAYONET BRAKE CHAMBER - TRUCK - THREADED M16 / TYPE 16/24"

Nº FARJ

95665-91

CONVERSÃO P/ Nº WABCO:

925 464 004 0 / 925 464 005 0

CONVERSÃO P/ Nº KNORR:

K 022388 / K 022389 / K 022390

K 022391 / K 022392 / K 022393



MONTADORA (Nº CONVERSÃO)	APLICAÇÃO
MERCEDES BENZ:	OF 1218 / OF 1418 OF 1722 O 500 RDS (3.º EIXO) OH 1313 / 1315 OH 1316 / 1317 OH 1318 / 1418 1938 S 1944 S LS 1938

Cj Câmara Tristop "Baioneta" - Tipo 20/24" (Rosca M22 Voss com Redutor M16)

CÁMARA DE FRENO "BAYONETA" - TRUCK - ROSCA M22 VOSS CON REDUCCIÓN / TIPO 20/24" • BAYONET BRAKE CHAMBER - TRUCK - THREADED M22 VOSS WITH REDUCTION / TYPE 20/24"



Nº FARJ

95675-92

CONVERSÃO P/ Nº WABCO:

925 430 031 0 / 925 430 032 0

925 430 051 0 / 925 430 052 0

MONTADORA (Nº CONVERSÃO)	APLICAÇÃO
SCANIA:	P 93 H / R 113 / R 113 (4X2) (6X2) (4X4) T 113 (4X2) (6X2) (4X4) / T 113 H P 114 (4X2) / R 114 (4X2) (6X4) T 114 (4X2) (6X4) / T 124 (6X4)
MERCEDES BENZ:	L 1634 / LS 1634 / 2423 B / 2423 K 2726 B / 2726 K / AXOR 2035 S / 2040 S AXOR 2044 / 2535 / AXO

Cj Câmara Tristop "Baioneta" - Tipo 24/24" (Rosca M22 Voss com Redutor M16)

CÁMARA DE FRENO "BAYONETA" - TRUCK - ROSCA M22 VOSS CON REDUCCIÓN / TIPO 24/24" • BAYONET BRAKE CHAMBER - TRUCK - THREADED M22 VOSS WITH REDUCTION / TYPE 24/24"



Nº FARJ

95685-93

CONVERSÃO P/ Nº WABCO:

925 431 033 0 / 925 431 034 0

925 431 037 0 / 925 431 038 0

925 431 040 0 / 925 431 041 0

925 431 042 0 / 925 431 047 0

925 431 048 0 / 925 431 063 0

CONVERSÃO P/ Nº KNORR:

K 025199 / K 025200

MONTADORA (Nº CONVERSÃO)	APLICAÇÃO
SCANIA:	CAMINHÕES PGR P 94 / P 94 (6X2) / K 94 P 114 (4X2) (6X2) / R 114 (4X2) (6X4) P 124 (4X2) / R 124 (4X2) (6X2) T 114 (4X2) (6X4) / R 124 (4X2) K 124 (4X2) (6X2) / T 124 (6X4) R 113 (4X2) (6X2) (6X4) / R 113 H (4X2) T 113 (4X2) (6X2) (6X4) / T 113 E

Cj Câmara Tristop "Baioneta" - Tipo 24/30" (Rosca M22 Voss com Redutor M16)

CÁMARA DE FRENO "BAYONETA" - TRUCK - ROSCA M22 VOSS CON REDUCCIÓN / TIPO 24/30" • BAYONET BRAKE CHAMBER - TRUCK - THREADED M22 VOSS WITH REDUCTION / TYPE 24/30"



Nº FARJ:

95695-94

CONVERSÃO P/ Nº WABCO:

925 421 008 0 / 925 421 018 0

925 421 026 0 / 925 421 027 0

925 421 028 0 / 925 421 087 0

925 421 088 0 / 925 421 230 0

925 431 422 0 / 925 431 423 0

925 431 430 0 / 925 431 431 0

MONTADORA (Nº CONVERSÃO)	APLICAÇÃO
FORD:	C4532E (...JAN/07)
SCANIA:	P93 H / F 94 / K 94 L 94 (4X2) / K 113 / CL / TL R 113 (4X2) (6X2) / T 113 (4X2) (6X2) P 114 (4X2) (6X2) / R 114 (4X2) (6X4) T 114 (4X2) (6X4) / P 124 (4X2) (6X4) T 124 (4X2) (6X2) / R 124 (6X4)
VOLKSWAGEN:	17 180 TRACTOR WO

Os números originais utilizados tem a única intenção de auxiliar nossos clientes na identificação dos códigos Farj correspondentes.
Los números de pieza original se utilizan para identificar los productos que vendemos con el único propósito de reconocimiento de los productos por nuestros clientes.
Original part numbers are used so as to identify the products we sell, in the sole purpose of customers recognition of the items sold.

Cj Câmara Tristop "Baioneta" - Tipo 30/30" (Rosca M16)

CÂMARA DE FRENO "BAYONETA" - TRUCK - ROSCA M16 / TIPO 30/30" • BAYONET BRAKE CHAMBER - TRUCK - THREADED M16 / TYPE 30/30"

Nº FARJ:

95705-95

CONVERSÃO P/ Nº WABCO:

925 432 113 0 / 925 432 114 0

925 432 115 0 / 925 432 116 0

925 432 117 0 / 925 432 118 0

925 432 120 0 / 925 432 121 0

925 432 130 0 / 925 432 440 0



MONTADORA (Nº CONVERSÃO)	APLICAÇÃO
	ÔNIBUS NGS K 94 / P 94 / P 94 (4X2) F 113 HL / K 113 / CL / TL R 113 / R 113 (4X2) / R 113 (6X2) (6X4) T 113 (4X2) / T 113 E (4X2) T 113 H (4X2) / P 114 (4X2) (6X2) R 114 (4X2) (6X4) / T 114 (4X2) (6X4) K 124 (4X2) (6X2) (8X2) / P 124 (4X2)

Cj Câmara Tristop "Baioneta" - Tipo 20/24" P/ Freio a Disco (Rosca M22 Voss com Redutor M16)

CÂMARA DE FRENO "BAYONETA" - TRUCK - ROSCA M22 VOSS COM REDUC. / 20/24" P/ FREIO DE DISCO • BAYONET BRAKE CHAMBER - TRUCK - THREADED M22 VOSS WITH REDUCTION / 20/24" TO DISC BRAKE

Nº FARJ:

95875-96

CONVERSÃO P/ Nº KNORR:

K 015369 / K 015370



MONTADORA (Nº CONVERSÃO)	APLICAÇÃO
SCANIA	K 124 (2004...) / L 94 (2004...)
MERCEDES BENZ	LS 1622 (1999...2003) / O 500 / O 500 U / O 500 M LS 1938 / 1938 S (2003...) 1944 S (AGO/2003...) AXOR 1933 S / 2035 AXOR 2040 / 2044 / 2533 AXOR 2540 / 2544 / 2640 AXOR 2644 / 2825 / 2828 AXOR 3340 / 4140

Cj Câmara Tristop "Baioneta" - Tipo 24/24" P/ Freio a Disco (Rosca M22 Voss com Redutor M16)

CÂMARA DE FRENO "BAYONETA" - TRUCK - ROSCA M22 VOSS COM REDUC. / 24/24" P/ FREIO DE DISCO • BAYONET BRAKE CHAMBER - TRUCK - THREADED M22 VOSS WITH REDUCTION / 24/24" TO DISC BRAKE

Nº FARJ:

95885-97



MONTADORA (Nº CONVERSÃO)	APLICAÇÃO
SCANIA	K 124 (2004...) / L 94 (2004...)
MERCEDES BENZ	LS 1622 (1999...2003) / O 500 / O 500 U / O 500 M LS 1938 / 1938 S (2003...) 1944 S (AGO/2003...) AXOR 1933 S / 2035 AXOR 2040 / 2044 / 2533 AXOR 2540 / 2544 / 2640 AXOR 2644 / 2825 / 2828 AXOR 3340 / 4140

Jogo de Reparo Para a Câmara Tristop 12/16 (Emergência)

JUEGO DE REPARACIÓN PARA LA CÁMARA TRISTOP 12/16 (EMERGENCIA) • TRISTOP CYLINDER REPAIR KIT (TYPE 14/24 AND 12/16)

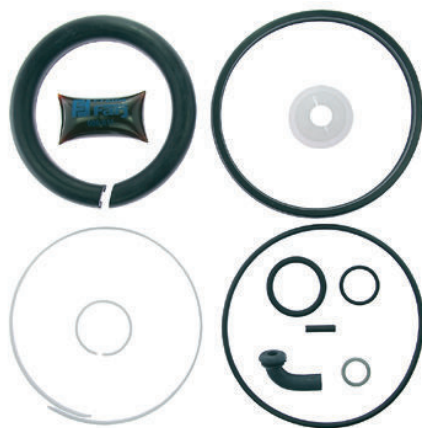

Nº FARJ:

97405-2

CONVERSÃO PARA Nº WABCO:

925 325 002 2

CONVERSÃO PARA Nº MBB:

000 430 51 60

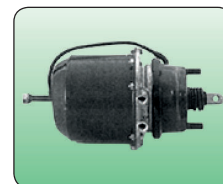

CONVERSÃO PARA CJ Nº

925 325 002 0

MONTADORA (Nº CONVERSÃO)	APLICAÇÃO
MERCEDES BENZ	L / LK1113 / LS1113 L / LK1114 / LS1114 OF1113 / OF1114 O370 RSD / O371 RSD VEÍCULOS DE 12 / 14 TON. (A PARTIR DE 1996)

Reparo Para a Câmara Tristop 14/24 e 16/24 (Emergência)

JUEGO DE REPARACIÓN PARA LA CÁMARA TRISTOP 14/24 Y 16/24 (EMERGENCIA) • TRISTOP CYLINDER REPAIR KIT (TYPE 14/24 AND 16/24)

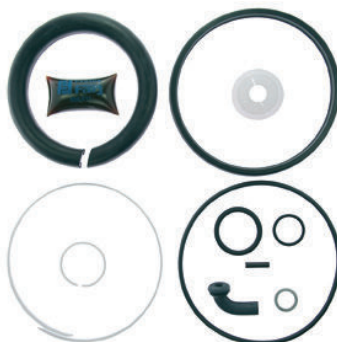

Nº FARJ:

97395-2

CONVERSÃO PARA Nº WABCO:

925 320 001 2

CONVERSÃO PARA Nº MBB:

002 586 52 42 / 002 430 15 60

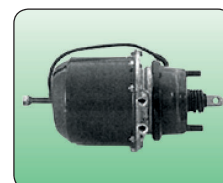

CONVERSÃO PARA CJ Nº

925 320 977 1

925 324 984 1

925 328 989 1

MONTADORA (Nº CONVERSÃO)	APLICAÇÃO
MERCEDES BENZ	L / LK / LA / LAK / LS 1313 / 1316 - OF1313 ULB / LK / 2013 / 2014 / 2019 / 2213 / 2214 / 2216 / 2217 / 2219 / 2220 / 2224 / 2225 / 2314 / 2318 / 2325 OH1313 / 1314 / 1316 / 1317 / 1318 / 1419 / 1420 L / LK / LS 1313 / 1316 - LA / LAK 1313 - OF 1313 (ANTERIORES A JUNHO / 1983) OF 1 1 13 / 1 1 14 / 1 "

Jogo de Reparo Para a Câmara Tristop 20/30 e 24/30 (Emergência)

J. DE REPARACIÓN P/ LA CÁMARA TRISTOP 20/30 Y 24/30 (EMERGENCIA) • TRISTOP CYLINDER REPAIR KIT (TYPE 20/30 AND 24/30)

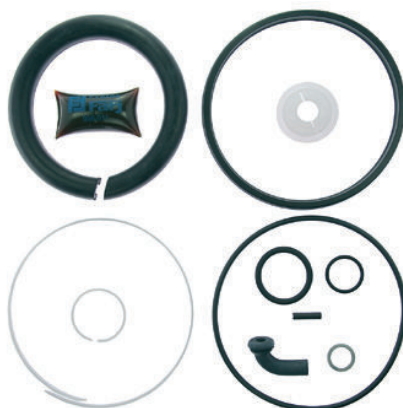

Nº FARJ:

97985-2

CONVERSÃO PARA Nº WABCO:

925 320 002 2

CONVERSÃO PARA Nº MBB:

002 586 26 42

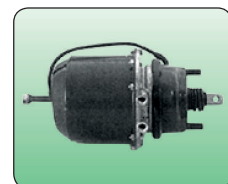

CONVERSÃO PARA CJ Nº

884 503 602 0

925 321 991 0

MONTADORA (Nº CONVERSÃO)	APLICAÇÃO
MERCEDES BENZ	LS 1940 - OF 1618 / 1621 - L 1725 - LS 1625 L 1418 - 1714 - OF 1620 / LK 1414 - OH 1521 - OH 1518 - L 2318 / 2418 ULB / LK 2325 L 1618 / 1718 - ACIMA DE 16 TON. (1996...) ULK / LS 2635 (6X4) - O 370 / 371 R / RS - OHL 1635 - O 371 U L

Os números originais utilizados tem a única intenção de auxiliar nossos clientes na identificação dos códigos Farj correspondentes.
Los números de pieza original se utilizan para identificar los productos que vendemos con el único propósito de reconocimiento de los productos por nuestros clientes.
Original part numbers are used so as to identify the products we sell, in the sole purpose of customers recognition of the items sold.

Jogo de Reparo Para Câmara Tristop 20/24 e 24/24 (Importada)

JUEGO DE REPARACIÓN PARA LA CÁMARA TRISTOP 20/24 Y 24/24 (IMPORTADA) • TRISTOP CYLINDER REPAIR KIT (TYPE G 20/24 AND 24/24)

Nº FARJ:

99305-2

CONVERSÃO PARA Nº WABCO:

925 430 001 2 / 925 420 004 2

CONVERSÃO PARA Nº SCANIA:

522392 / 1 953 874

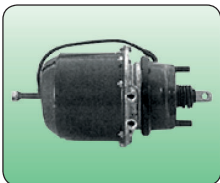

CONVERSÃO PARA CJ Nº

925 430 988 0

925 431 980 0

925 431 986 0

925 431 990 0

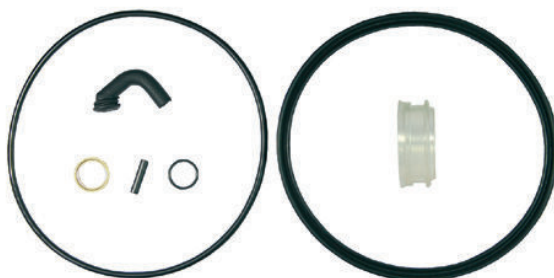

MONTADORA (Nº CONVERSÃO)	APLICAÇÃO
VOLVO	NL 10 / 12 (6X4) (A PARTIR DE MARÇO 1997)
SCANIA	R / T 124 (A PARTIR DE JULHO 1997) R / T 113 / 143 (4X2, 6X2, 6X4)

Jogo de Reparo Para Câmara Tristop 24/30 (Importada)

JUEGO DE REPARACIÓN PARA LA CÁMARA TRISTOP 24/30 (IMPORTADA) • TRISTOP CYLINDER REPAIR KIT (TYPE G 24/30)

Nº FARJ:

99345-2

CONVERSÃO PARA Nº WABCO:

884 500 631 2 / 925 420 002 2

CONVERSÃO PARA Nº MBB:

1 953 864

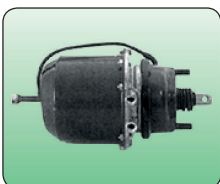

CONVERSÃO PARA CJ Nº

925 431 975 0

925 431 976 0

925 431 987 0

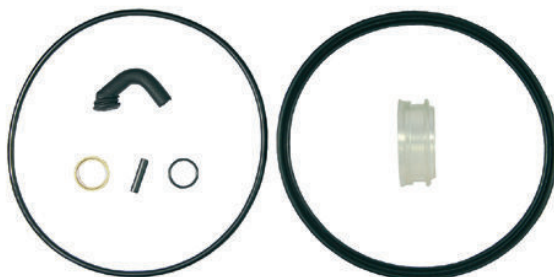

MONTADORA (Nº CONVERSÃO)	APLICAÇÃO
SCANIA	R / T 112 / 142 (4X2, 6X2) - F 113 ROD. (1992)

Jogo de Reparo Emergência para Tristop 12/16 (Micro MBB)

JUEGO DE REPARACIÓN PARA LA CÁMARA TRISTOP 12/16 (EMERGENCIA) • 12/16 EMERGENCY TRISTOP CYLINDER REPAIR KIT

Nº FARJ:

93685-2

CONVERSÃO PARA Nº WABCO:

925 324 005 2

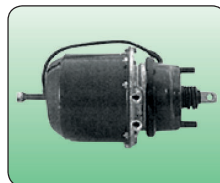

CONVERSÃO PARA CJ Nº

925 324 992 0



MONTADORA (Nº CONVERSÃO)	APLICAÇÃO
MERCEDES BENZ	MICRO MBB 712C / 914C / LO 914 / O 364 / O 365

Jogo de Reparo Para Câmara Tristop 12/16 (Serviço)

JUEGO DE REPARACIÓN PARA LA CÁMARA TRISTOP 12/16 (SERVICIO) • TRISTOP CYLINDER SERVICE REPAIR KIT (TYPE 12/16)



Nº FARJ:
99045-2
CONVERSÃO PARA Nº WABCO:
925 325 000 2
CONVERSÃO PARA Nº MBB:
000 430 66 60

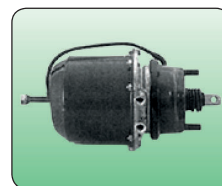

CONVERSÃO PARA CJ Nº
925 325 000 0
925 325 002 0
925 325 004 0
925 325 010 0
925 325 014 0

MONTADORA (Nº CONVERSÃO)	APLICAÇÃO
MERCEDES BENZ	L / LK1113 / 1114 / 1214 - LS1113 - OF113 O 370 / O 371 RSD (EIXO AUXILIAR) VEÍCULOS DE 12 / 14 TON. (A PARTIR DE 1996)

Jogo de Reparo Para Câmara Tristop 14/24 (Serviço)

JUEGO DE REPARACIÓN PARA LA CÁMARA TRISTOP 14/24 (SERVICIO) • TRISTOP CYLINDER SERVICE REPAIR KIT (TYPE 14/24)



Nº FARJ:
99065-2
CONVERSÃO PARA Nº WABCO:
925 328 000 2
CONVERSÃO PARA Nº MBB:
000 430 16 68

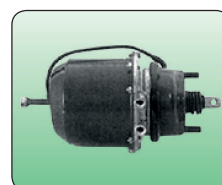

CONVERSÃO PARA CJ Nº
884 503 164 0
884 503 165 0 **925 328 005 0** **925 328 012 0**
925 328 000 0 **925 328 008 0** **925 328 018 0**
925 328 002 0 **925 328 009 0** **925 328 019 0**

MONTADORA (Nº CONVERSÃO)	APLICAÇÃO
MERCEDES BENZ	L / LK / LA / LAK / LS 1313 / 1316 - OF 1313 L / LB / LK 2013 / 2014 / 2019 / 2213 / 2214 / 2216 / 2217 / 2219 / 2220 / 2224 / 2225 / 2314 / 2318 / 2325 OH 1313 / 1314 / 1316 / 1317 / 1318 / 1419 / 1420 L / LK / LS 1313 / 1316 - LA / LAK 1313 - OF 1313 (ATÉ JUNHO 83) OF 1113 / 1114 / 1115 / 1314 / 1315 "

Jogo de Reparo Para Câmara Tristop 16/24 (Serviço)

JUEGO DE REPARACIÓN PARA LA CÁMARA TRISTOP 16/24 (SERVICIO) • TRISTOP CYLINDER SERVICE REPAIR KIT (TYPE 16/24)



Nº FARJ:
99085-2
CONVERSÃO PARA Nº WABCO:
925 324 001 2
CONVERSÃO PARA Nº MBB:
002 586 50 42

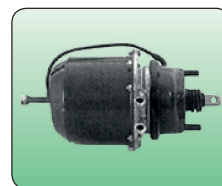

CONVERSÃO PARA CJ Nº
925 324 200 0
925 324 204 0 **925 324 219 0**
925 324 209 0 **925 324 225 0**
925 324 210 0 **925 324 235 0**

MONTADORA (Nº CONVERSÃO)	APLICAÇÃO
MERCEDES BENZ	L / LK 1513 / 1514 / 1516 / 1517 / 1518 / 1614 / 1618 / 1625 OH 1517 / 1518 / L / LK / LS 1519 / 1520 LS 1524 / 1525 / 1625 / 1626 / 1630 OF 1215 / 1315 / 1318 / OH 1520 / 1523 L / LK 1620 / OF 1620 PLUS / OF 1721

Os números originais utilizados tem a única intenção de auxiliar nossos clientes na identificação dos códigos Farj correspondentes.
Los números de pieza original se utilizan para identificar los productos que vendemos con el único propósito de reconocimiento de los productos por nuestros clientes
Original part numbers are used so as to identify the products we sell, in the sole purpose of customers recognition of the items sold.

Jogo de Reparo Para Câmara Tristop 20/30 (Serviço)

JUEGO DE REPARACIÓN PARA LA CÁMARA TRISTOP 30/30 (SERVICIO) • TRISTOP CYLINDER SERVICE REPAIR KIT (TYPE 30/30)

Nº FARJ:

99095-2

CONVERSÃO PARA Nº WABCO:

884 500 372 2 / 925 320 007 2

CONVERSÃO PARA Nº MBB:

002 586 55 42

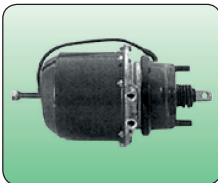

CONVERSÃO PARA CJ Nº

925 320 505 0 925 320 544 0

925 320 515 0 925 320 545 0

925 320 520 0 925 320 554 0

925 320 533 0 925 320 555 0

925 320 535 0 925 320 557 0

MONTADORA (Nº CONVERSÃO)	APLICAÇÃO
MERCEDES BENZ	O 370 RSD / O 500 R / RSD / OH 1418 / L 1418 / OH 1521 / 1518 OF 1618 / 1620 / 1621 / L 1618 / 1714 / L 1718 / 1725 / LS 1625 / LS 1940 L / LB / LK 2325 / L 2318 / 2418 / L / LB / LK 2325 / L / LK / LS 2635

Jogo de Reparo Para Câmara Tristop 24/30 (Serviço)

JUEGO DE REPARACIÓN PARA LA CÁMARA TRISTOP 24/30 (SERVICIO) • TRISTOP CYLINDER SERVICE REPAIR KIT (TYPE 24/30)

Nº FARJ:

99105-2

CONVERSÃO PARA Nº WABCO:

925 321 008 2

CONVERSÃO PARA Nº MBB:

002 586 58 42

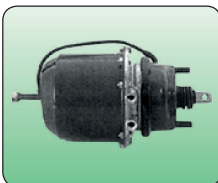

CONVERSÃO PARA CJ Nº

884 501 990 0 925 321 475 0

925 321 407 0 925 321 476 0

925 321 417 0 925 321 478 0

925 321 442 0 925 321 480 0

925 321 473 0 925 321 481 0

MONTADORA (Nº CONVERSÃO)	APLICAÇÃO
MERCEDES BENZ	O 370 / 371 R / RS OHL 1635 O 371 U LS 1924 / 1929 / 1932 / 1933 / 1934 / 1935 / 141

Diafragma Para Câmara Tristop 20/30

DIAFRAGMA PARA LA CÁMARA TRISTOP 20/30 • TRISTOP CYLINDER DIAPHRAGM (TYPE 20)

Nº FARJ:

98945-0

CONVERSÃO PARA Nº WABCO:

897 120 520 4

CONVERSÃO PARA Nº MBB:

000 431 07 28

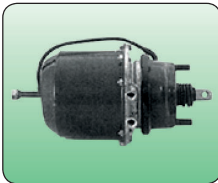

MONTADORA (Nº CONVERSÃO)	APLICAÇÃO
MERCEDES BENZ	L 1940; OF 1618 / 1621 - L 1725 - LS 1625 L / LB / LK 2325 - L 1418 / 1618 / 1714 - OF 1620 L 1418 - K 1414; OH 1521 / 1518 - L 2318 / 2418 L / LB / LK 2325; L 1618 / 1718 L / LK / LS 2635

Diafragma Tipo 20 Para Câmara Dianteira / Serviço Tristop "G" e Baioneta (SCANIA)

DIAFRAGMA PARA LA CÁMARA DELANTERA / TRISTOP 20 • TRISTOP CYLINDER DIAPHRAGM (TYPE 20)

Nº FARJ:
94355-0

CONVERSÃO PARA Nº WABCO:
897 120 526 4

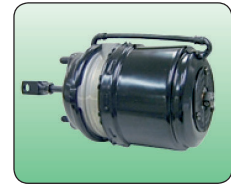

MONTADORA (Nº CONVERSÃO)	APLICAÇÃO
SCANIA	F / K / L 113 / R / S / T 113 / P 94 / P / R / T 114 / K / R / T 124

Diafragma Para Câmara Tristop 12/16

DIAFRAGMA PARA LA CÁMARA TRISTOP 12/16 • TRISTOP CYLINDER DIAPHRAGM (TYPE 12)

Nº FARJ:
98925-0

CONVERSÃO PARA Nº WABCO:
897 120 505 4
CONVERSÃO PARA Nº MBB:
000 431 17 28



MONTADORA (Nº CONVERSÃO)	APLICAÇÃO
MERCEDES BENZ	L / LK1113 / 1114 / 1214 - LS1113 - OF113 O 370 / O 371 RSD (EIXO AUXILIAR) VEÍCULOS DE 12 / 14 TON. (A PARTIR DE 1996)

Diafragma Para Câmara Tristop 14/24

DIAFRAGMA PARA LA CÁMARA TRISTOP 14/24 • TRISTOP CYLINDER DIAPHRAGM (TYPE 14)

Nº FARJ:
98845-0

CONVERSÃO PARA Nº WABCO:
897 121 610 4

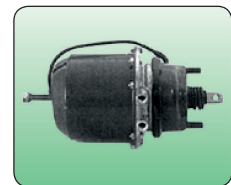

MONTADORA (Nº CONVERSÃO)	APLICAÇÃO
MERCEDES BENZ	L / LK / LA / LAK / LS 1313 / 1316 - OF 1313 L / LB / LK 2013 / 2014 / 2019 / 2213 / 2214 / 2216 / 2217 / 2219 / 2220 / 2224 / 2225 / 2314 / 2318 / 2325 OH 1313 / 1314 / 1316 / 1317 / 1318 / 1419 / 1420 L / LK / LS 1313 / 1316 - LA / LAK 1313 - OF 1313 (ATÉ JUNHO 83) OF 1113 / 1114 / 1115 / 1314 / 1315 *

Os números originais utilizados tem a única intenção de auxiliar nossos clientes na identificação dos códigos Farj correspondentes.
Los números de pieza original se utilizan para identificar los productos que vendemos con el único propósito de reconocimiento de los productos por nuestros clientes
Original part numbers are used so as to identify the products we sell, in the sole purpose of customers recognition of the items sold.

Diafragma Para Tristop's 24/24 e 24/30 (Importadas)

DIAFRAGMA PARA LAS CÁMARAS TRISTOP'S 24/24 Y 24/30 (IMPORTADA) • TRISTOP CYLINDER DIAPHRAGM (TYPE "G" 24)

Nº FARJ:

99535-0

CONVERSÃO PARA Nº WABCO:

897 120 536 4



MONTADORA (Nº CONVERSÃO)	APLICAÇÃO
	R / T 113 / 143 (4X2, 6X2, 6X4)
SCANIA	R / T 112 / 142 (4X2, 6X2) - F 113 ROD. (1992)

Diafragma Para Câmara Tristop 30/30

DIAFRAGMA PARA LA CÁMARA TRISTOP 30/30 • TRISTOP CYLINDER DIAPHRAGM (TYPE "G" 30)

Nº FARJ:

99645-0

CONVERSÃO PARA Nº WABCO:

897 120 546 4

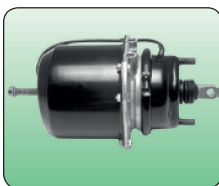

MONTADORA (Nº CONVERSÃO)	APLICAÇÃO
SCANIA	R / T 112 / 142 - F 113 URBANO (1992...) S 112 URBANO - K / L 113 R / T 124 (JULHO / 1997...)

Diafragma Para Câmara Tristop 16/24

DIAFRAGMA PARA LA CÁMARA TRISTOP 16/24 • TRISTOP CYLINDER DIAPHRAGM (TYPE 16)

Nº FARJ:

98935-0

CONVERSÃO PARA Nº WABCO:

897 120 510 4

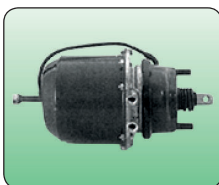

MONTADORA (Nº CONVERSÃO)	APLICAÇÃO
MERCEDES BENZ	L / LK 1513 / 1514 / 1516 / 1517 / 1518 / 1614 / 1618 / 1625 OH 1517 / 1518; L / LK / LS 1519 / 1520 LS 1524 / 1525 / 1625 / 1626 / 1630; OF 1215 / 1315 / 1318 OH 1520 / 1523; L / LK 1620 (A PARTIR DE 1996)

Diafragma Para Câmara Tristop 24/30

DIAFRAGMA PARA LA CÁMARA TRISTOP 24/30 • TRISTOP CYLINDER DIAPHRAGM (TYPE F 24)

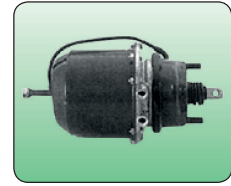

Nº FARJ:
98955-0

CONVERSÃO PARA Nº WABCO:
897 120 535 4
423 106 009 2

MONTADORA (Nº CONVERSÃO)	APLICAÇÃO
MERCEDES BENZ	O 370 / 371 R / RS OHL 1635 O 371 U LS 1924 / 1929 / 1932 / 1933 / 1934 / 1935 / 1941

Mola de Emergência Para a Câmara Tristop 12/16

RESORTE DE EMERGENCIA PARA LA CÁMARA TRISTOP 12/16 • TRISTOP CYLINDER MAIN SPRING (TYPE 12/16)

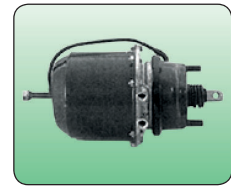
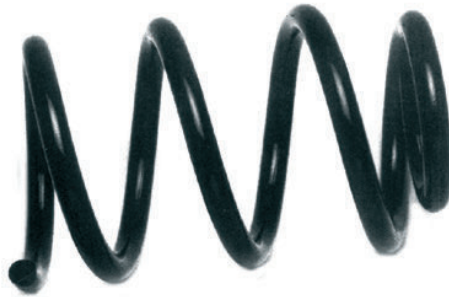

Nº FARJ:
98255-0

CONVERSÃO PARA Nº WABCO:
896 047 361 4
CONVERSÃO PARA Nº MBB:
000 423 44 93

MONTADORA (Nº CONVERSÃO)	APLICAÇÃO
MERCEDES BENZ	L / LK1113 / LS1113 L / LK1114 / LS1114 OF1113 / OF1114 O370 RSD / O371 RSD VEÍCULOS DE 12 / 14 TONELADAS (A PARTIR DE 1996)

Mola de Emergência Para a Câmara Tristop 14/24 e 16/24

RESORTE DE EMERGENCIA PARA LA CÁMARA TRISTOP 14/24 Y 16/24 • TRISTOP CYLINDER MAIN SPRING (TYPE 14/24 AND 16/24)

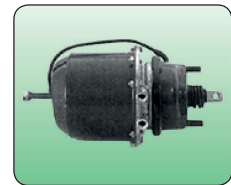

Nº FARJ:
98265-0

CONVERSÃO PARA Nº WABCO:
896 047 180 4
CONVERSÃO PARA Nº MBB:
000 423 43 93

MONTADORA (Nº CONVERSÃO)	APLICAÇÃO
MERCEDES BENZ	L / LK / LA / LAKLS 1313 / 1316 - OF 1313 L / LB / LK / 2013 / 2014 / 2019 / 2213 / 2214 / 2216 / 2217 / 2219 / 2220 / 2224 / 2225 / 2214 / 2318 / 2325 OH 1313 / 1314 / 1316 / 1317 / 1318 / 1419 / 1420 L / LK / LS 1313 / 1316 - LA / LAK 1313 - OF 1313 (ANTERIORES A JUNHO / 1983) OF 1113 / 1114 / 1115 /

• Os números originais utilizados tem a única intenção de auxiliar nossos clientes na identificação dos códigos Farj correspondentes.
• Los números de pieza original se utilizan para identificar los productos que vendemos con el único propósito de reconocimiento de los productos por nuestros clientes
• Original part numbers are used so as to identify the products we sell, in the sole purpose of customers recognition of the items sold.

Mola de Emergência Para a Câmara Tristop 20/30 e 24/30

RESORTE DE EMERGENCIA PARA LA CÁMARA TRISTOP 20/30 Y 24/30 • TRISTOP CYLINDER MAIN SPRING (TYPE 20/630 AND 24/30)

Nº FARJ:

98275-0

CONVERSÃO PARA Nº WABCO:

896 510 130 4

CONVERSÃO PARA Nº MBB:

000 423 54 93

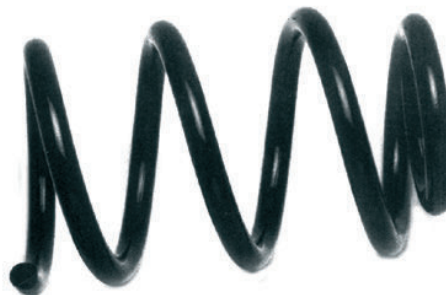
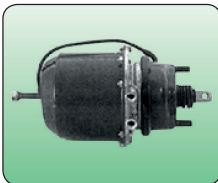

MONTADORA (Nº CONVERSÃO)	APLICAÇÃO
MERCEDES BENZ	LS 1940 - OF 1618 / 1621 - L 1725 - LS 1625 - L 1418 - 1714 - OF 1620 OH 1521 - OH 1518 - L 2318 / 2418 - ULB / LK 2325 L 1618 / 1718 - ACIMA DE 16 TON. (A PARTIR DE 1996) ULK / LS 2635 (6X4) - O 370 / 371 R / RS - OHL 1635 - O 371 U LS 1924 / 1929 / 1932

Mola de Emergência Para Câmara Tristop W Tipo "G" 20/24 e 24/24

RESORTE DE EMERGENCIA PARA LA CÁMARA TRISTOP "G" 20/24 Y 24/24 • TRISTOP CYLINDER MAIN SPRING TYPE 20/24 AND 24/24

FARJ Nº

92785-0

CONVERSÃO PARA N.º WABCO:

896 080 146 4

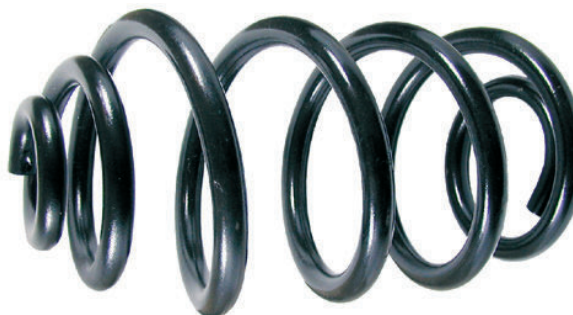
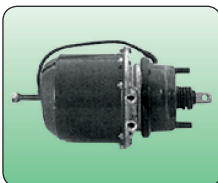

MONTADORA (Nº CONVERSÃO)	APLICAÇÃO
SCANIA	R / T 124 (À PARTIR DE JULHO 1997) R / T 113 / 143 (4 X 2, 6 X 2, 6 X 4)
VOLVO	NL 10 / 12 (6 X 4) (À PARTIR DE MARÇO DE 1997)

Mola de Emergência Para Câmara Tristop Tipo "G" 24/30 e 30/30

RESORTE DE EMERGENCIA PARA LA CÁMARA TRISTOP "G" 24/30 Y 30/30 • TRISTOP CYLINDER MAIN SPRING

Nº FARJ:

92475-0

CONVERSÃO PARA Nº WABCO:

896 080 148 4

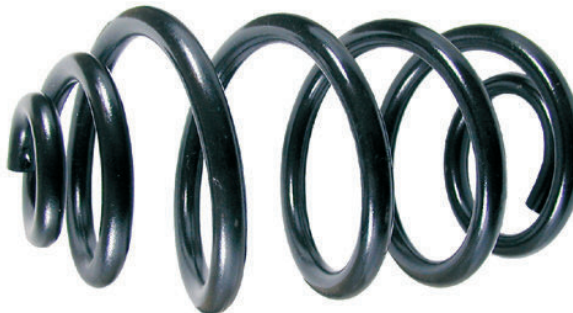
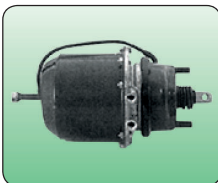

MONTADORA (Nº CONVERSÃO)	APLICAÇÃO
SCANIA	R / T 112 / 142 (4X2, 6X2) F 113 ROD. (1992) F 113 URB. (1992...) S 112 URB. K / L 113 R / T 124 (1997...)
VOLVO	NL 10 / 12 (4X2, 6X2 - 1997...) B 58 / 10M / 12 (ÔNIBUS - 1997...)

Êmbolo Para Tristop 14/24 e 16/24

ÊMBOLO PARA TRISTOP 14/24 Y 16/24 • TRISTOP CYLINDER PISTON (TYPES 14/24 AND 16/24)

Nº FARJ:

99815-0

CONVERSÃO PARA Nº WABCO:

925 903 624 2

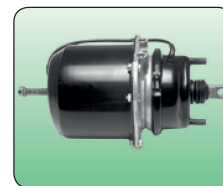

MONTADORA (Nº CONVERSÃO)	APLICAÇÃO
MERCEDES BENZ	L / LK / LA / LAK / LS 1313 / 1316 - OF 1313 L / LB / LK 2013 / 2014 / 2019 / 2213 / 2214 / 2216 / 2217 / 2219 / 2220 / 2224 / 2225 / 2314 / 2318 / 2325 OH 1313 / 1314 / 1316 / 1317 / 1318 / 1419 / 1420 L / LK / LS 1313 / 1316 - LA / LAK 1313 - OF 1313 (... JUNHO 83) OF 1113 / 1114 / 1115 / 1314 / 1315 "

Êmbolo Para Câmara Tristop Tipo "F" 20/30 e 24/30

ÊMBOLO PARA LA CÁMARA TRISTOP 20/30 Y 24/30 • TRISTOP CYLINDER PISTON (TYPE 20/30 AND 24/30)

Nº FARJ:

91125-0

CONVERSÃO PARA Nº WABCO:

925 322 620 2

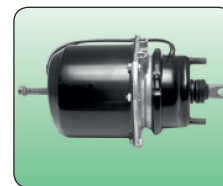

MONTADORA (Nº CONVERSÃO)	APLICAÇÃO
MERCEDES BENZ	L 1418 / 2318 / 2418 / 1618 / 1718 / K 1414 OH 1518 / 1521 / L / LB / LK 2325 L / LK / LS 2635 (6X4) O 370 / 371 R / RS - O 371 U OHL 1635 / L / LS 1625 / 1630 / 1633 LB / LK 2318 / 2325 LS 1935 / 1941

Pistão Completo Para Câmara Tristop "G" Tipo 24/30 e 30/30

PISTÓN COMPLETO PARA LA CÁMARA TRISTOP "G" TIPO 24/30 Y 30/30 • TRISTOP CYLINDER COMPLETE PISTON (TYPE "G" - 24/30 AND 30/30)

Nº FARJ:

91595-0

CONVERSÃO PARA Nº WABCO:

925 432 620 2

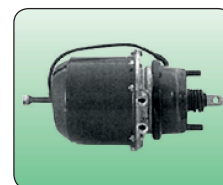

MONTADORA (Nº CONVERSÃO)	APLICAÇÃO
SCANIA	R / T 112 / 142 (4X2, 6X2) F 113 ROD. (1992) F 113 URB. (1992...) S 112 URB. K / L 113 R / T 124 (1997...)
VOLVO	NL 10 / 12 (4X2, 6X2 - 1997...) B 58 / 10M / 12 (ÔNIBUS - 1997...)

Os números originais utilizados tem a única intenção de auxiliar nossos clientes na identificação dos códigos Farj correspondentes.
Los números de pieza original se utilizan para identificar los productos que vendemos con el único propósito de reconocimiento de los productos por nuestros clientes
Original part numbers are used so as to identify the products we sell, in the sole purpose of customers recognition of the items sold.

Cilindro de Emergência Para Câmara Tristop 24 (Tipo F)

CILINDRO PARA LA CÁMARA TRISTOP 24 • SIZE 24 TRISTOP BOTTOM COVER

Nº FARJ:

99505-0

CONVERSÃO PARA Nº WABCO:

925 321 010 2

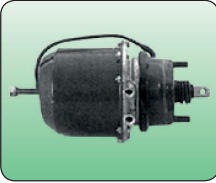

MONTADORA (Nº CONVERSÃO)	APLICAÇÃO
MERCEDES BENZ	L / LK / LA / LAK / LS 1313 / 1316 - OF 1313 LK / 2013 / 2014 / 2019 / 2213 / 2214 / 2216 / 2217 / 2219 / 2220 / 2224 / 2225 / 2314 / 2318 / 2325 OH 1313 / 1316 / 1317 / 1318 / 1419 / 1420 L / LK / LS 1313 / 1316 - LA / LAK 1313 - OF 1313 (... JUNHO / 1983) OF 1113 "

Cilindro de Emergência Para Câmara Tristop 30 (Tipo F)

CILINDRO PARA LA CÁMARA TRISTOP 30 • SIZE 30 TRISTOP BOTTOM COVER

Nº FARJ:

94055-0

CONVERSÃO PARA Nº WABCO:

925 322 011 2

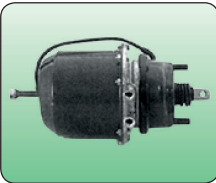

MONTADORA (Nº CONVERSÃO)	APLICAÇÃO
MERCEDES BENZ	LS 1940 - OF 1618 / 1621 - L 1725 - LS 1625 L 1418 - 1714 - OF 1620 / LK 1414 - OH 1521 - OH1518 - L 2318 / 2418 ULB / LK 2325 L 1618 / 1718 - ACIMA DE 16 TON. (APARTIR DE 1996) ULK / LS 2635 (6X4) - O 370 / 371 R / RS - OHL 1635 - O 37

Parafuso Desatuador e Porca Para Câmaras Tristop's Tipo 12/16, 14/24, 16/24, 20/30

TORNILLO DESATUADOR PARA LAS CÁMARAS TRISTOP'S 12/16, 14/24, 16/24 Y 20/30 • TRISTOP CYLINDER DESACTUATING SCREW

Nº FARJ:

99465-0

CONVERSÃO PARA Nº WABCO:

884 538 012 2 / 891 320 280 4

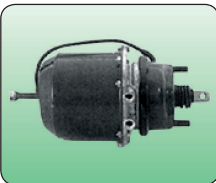

MONTADORA (Nº CONVERSÃO)	APLICAÇÃO
MERCEDES BENZ	L / LK 1113 / 1114 / 1214 LS 1113 - OF 1113 O 370 / O 371 RSD (EIXO AUXILIAR) VEÍCULOS DE 12 / 14 TON. (1996...) ULK / LA / LAK / LS 1313 / 1316 OF1313 L / LB / LK 2013 / 2014 / 2019 2213 / 2214 / 2216 / 2217 2219 / 2220 / 2224 / 22

Os números originais utilizados tem a única intenção de auxiliar nossos clientes na identificação dos códigos Farj correspondentes.
 Los números de pieza original se utilizan para identificar los productos que vendemos con el único propósito de reconocimiento de los productos por nuestros clientes
 Original part numbers are used so as to identify the products we sell, in the sole purpose of customers recognition of the items sold.

Flange Para Câmara Tristop 14/24

FLANGE PARA LA CÁMAR TRISTOP 14/24 • TRISTOP CYLINDER INTERMEDIATE FLANGE (TYPE 14/24)

Nº FARJ: **99425-0**
 CONVERSÃO PARA Nº WABCO: **925 328 600 4**

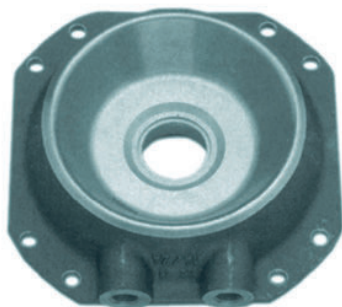

MONTADORA (Nº CONVERSÃO)	APLICAÇÃO
MERCEDES BENZ	L / LK / LA / LAK / LS 1313 / 1316 - OF 1313 L / LB / LK 2013 / 2014 / 2019 / 2213 / 2214 / 2216 / 2217 / 2219 / 2220 / 2224 / 2225 / 2314 / 2318 / 2325 OH 1313 / 1314 / 1316 / 1317 / 1318 / 1419 / 1420 L / LK / LS 1313 / 1316 - LA / LAK 1313 - OF 1313 (ATÉ JUNHO 83) OF 1113 / 1114 / 1115 / 1314 / 1315 *

Flange Para Câmara Tristop 16/24

FLANGE PARA LA CÁMAR TRISTOP 16/24 • TRISTOP CYLINDER INTERMEDIATE FLANGE (TYPE 16/24)

Nº FARJ: **99435-0**
 CONVERSÃO PARA Nº WABCO: **925 304 600 4**

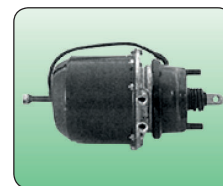
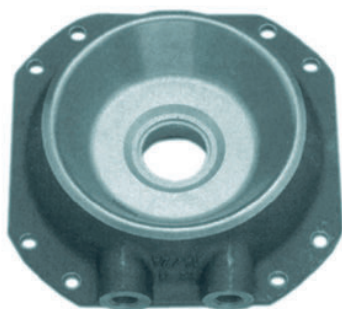

MONTADORA (Nº CONVERSÃO)	APLICAÇÃO
MERCEDES BENZ	L / LK 1513 / 1514 / 1516 / 1517 / 1518 / 1614 / 1618 / 1625 OH 1517 / 1518; L / LK / LS 1519 / 1520 LS 1524 / 1525 / 1625 / 1626 / 1630; OF 1215 / 1315 / 1318 OH 1520 / 1523; L / LK 1620 (A PARTIR DE 1996)

Flange Para Câmara Tristop Tipo "F" 24/30

FLANGE PARA LA CÁMARA TRISTOP TIPO F 24/30 • TRISTOP CYLINDER INTERMEDIATE FLANGE (TYPE F 24/30)

Nº FARJ: **91245-0**
 CONVERSÃO PARA Nº WABCO: **925 321 604 4**

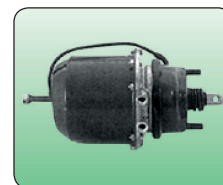
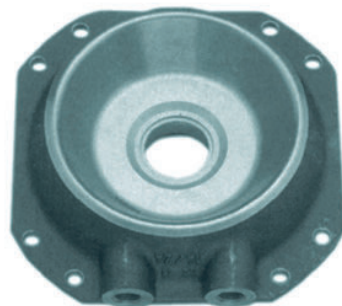

MONTADORA (Nº CONVERSÃO)	APLICAÇÃO
MERCEDES BENZ	L / LB / LK 2325 L 2318 - L 2418 (CARA CHATA) O 370 / 371 R / RS O 371 U O / H / L 1635 LS 1935 / 1941

Flange Para Câmara Tristop Tipo 20/30

FLANGE PARA LA CÁMARA TRISTOP TIPO 20/30 • TRISTOP CYLINDER INTERMEDIATE FLANGE (TYPE 20/30)

Nº FARJ:

91765-0

CONVERSÃO PARA Nº WABCO:

925 320 600 4

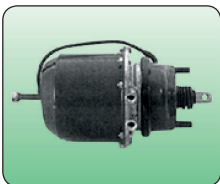

MONTADORA (Nº CONVERSÃO)	APLICAÇÃO
MERCEDES BENZ	OF 1618 / 1621 - LS 1625 L / LB / LK 2325 - L 1418 / 1618 / 1714 K 1414 OH 1518 / 1521 L 2318 / 2418 L 1618 / 1718 - ACIMA DE 16 TON. (1996...) L / LK / LS 2635 (6X 4)

Flange Para Câmara Tristop Tipo "G" 24/30

FLANGE PARA LA CÁMARA TRISTOP TIPO "G" 24/30 • TRISTOP CYLINDER INTERMEDIATE FLANGE (TYPE "G" 24/30)

Nº FARJ:

92665-0

CONVERSÃO PARA Nº WABCO:

925 431 601 4

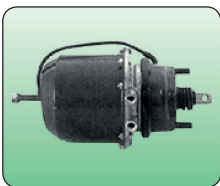

MONTADORA (Nº CONVERSÃO)	APLICAÇÃO
SCANIA	R / T 112 / 142 (4 X 2, 6 X 2) F 113 ROD. (1992)

Tampa do Êmbolo Para Câmaras Tristop Tipo 12/16, 14/24 e 20/30

TAPA DE ÊMBOLO PARA LAS CÁMARAS TRISTOP'S 12/16, 14/24 Y 20/30 • TRISTOP CYLINDER PISTON COVER

Nº FARJ:

91715-0

CONVERSÃO PARA Nº WABCO:

925 301 043 4

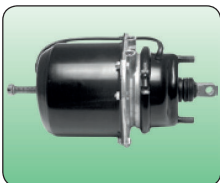

MONTADORA (Nº CONVERSÃO)	APLICAÇÃO
MERCEDES BENZ	L / LK 1113 / 1114 / 1214 - LS 1113 - OF 1113; O 370 / O 371 RSD (EIXO AUXILIAR) VEÍCULOS DE 12 / 14 TON. (1996...); ULK / LA / LAK / LS 1313 / 1316 - OF1313 LK 2013 / 2014 / 2019 / 2213 / 2214 / 2216 / 2217 / 2219 / 2220 / 2224 / 2225 / 2314 /

Mola de Serviço Para Câmara Simples de 14" e Câmara Tristop 14/24
 RESORTE DE SERV. P/LA CÂM. SIMPLE 14 Y LA CÂM. TRISTOP 14/24 • SERVICE BRAKE CHAMBER SPRING AND TRISTOP CYL. SERVICE SPRING (TYPE 14)



Nº FARJ: **91725-0**
 CONVERSÃO PARA Nº WABCO: **896 052 860 4**

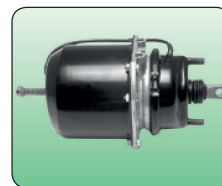

MONTADORA (Nº CONVERSÃO)	APLICAÇÃO
MERCEDES BENZ	L / LK / LA / LAK / LS 1313 / 1316 OF 1313 L / LB / LK 2013 / 2014 / 2019 / 2213 / 2214 / 2216 / 2217 / 2219 / 2220 2224 / 2225 / 2314 / 2318 / 2325 OH 1313 / 1314 / 1316 / 1317 1318 / 1419 / 1420 L / LK / LS 1313 / 1316 LA / L

Mola de Serviço Para Câmara Simples de 16" e Câmara Tristop 16/24
 RESORTE DE SERVICIO PARA LA CÁMARA TRISTOP TIPO 16/24 • TRISTOP CYLINDER SERVICE SPRING

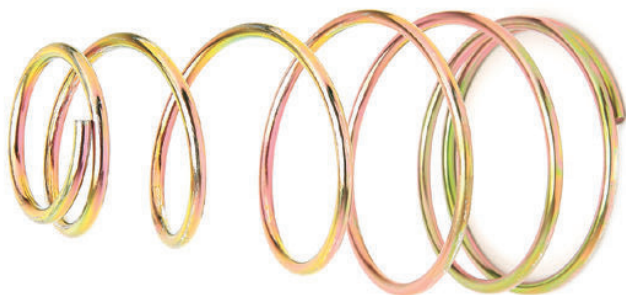

Nº FARJ: **91735-0**
 CONVERSÃO PARA Nº WABCO: **896 052 890 4**

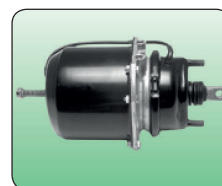

MONTADORA (Nº CONVERSÃO)	APLICAÇÃO
MERCEDES BENZ	L / LK 1513 / 1514 / 1516 / 1517 / 1518 / 1614 / 1618 / 1625 OH 1517 / 1518; L / LK / LS 1519 / 1520 LS 1524 / 1525 / 1625 / 1626 / 1630; OF 1215 / 1315 / 1318 OH 1520 / 1523; L / LK 1620 (1996...)

Jogo de Reparo Para Válvula Drenagem Automática
 JUEGO DE REPARACIÓN PARA LA VÁLVULA DRENAJE AUTOMÁTICA • AUTOMATIC DRAIN VALVE REPAIR KIT

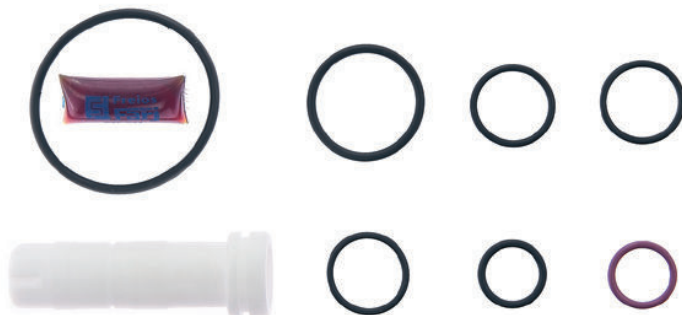

Nº FARJ: **99195-2**
 CONVERSÃO PARA Nº WABCO: **434 300 000 2**
 CONVERSÃO PARA Nº MBB: **000 586 83 42**

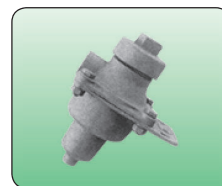

CONVERSÃO PARA CJ Nº
434 300 000 0 434 300 006 0
434 300 004 0 434 300 007 0
434 300 005 0 434 300 008 0

MONTADORA (Nº CONVERSÃO)	APLICAÇÃO
MERCEDES BENZ	O 370 / 371
VOLVO	TODOS OS VEÍCULOS (A PARTIR DE 1991)
VOLKSWAGEN	VW 16 180 CO - B 1618 (ÔNIBUS) VW 7 100 / 8 140 S
SCANIA	TODOS OS VEÍCULOS (A PARTIR DE 1993)

Os números originais utilizados tem a única intenção de auxiliar nossos clientes na identificação dos códigos Farj correspondentes.
 Los números de pieza original se utilizan para identificar los productos que vendemos con el único propósito de reconocimiento de los productos por nuestros clientes.
 Original part numbers are used so as to identify the products we sell, in the sole purpose of customers recognition of the items sold.

Jogo de Reparo Para Válvula Distribuidora Importada

JUEGO DE REPARACIÓN PARA LA VÁLVULA DISTRIBUIDORA (IMPORTADA) • TRAILER CONTROL VALVE REPAIR KIT

Nº FARJ:

99075-2

CONVERSÃO PARA Nº WABCO:

973 009 000 2



CONVERSÃO PARA CJ Nº

973 009 002 0

973 009 015 0

973 009 100 0

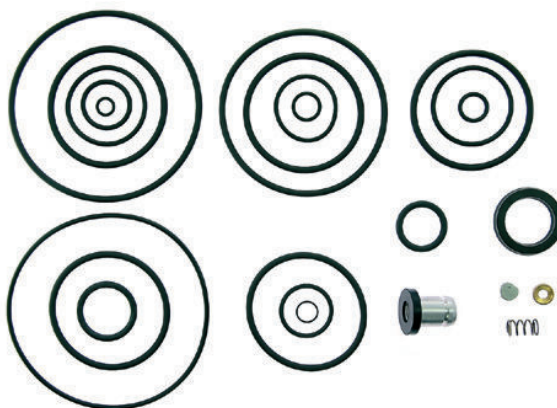

MONTADORA (Nº CONVERSÃO)	APLICAÇÃO
FORD	FORD CARGO 2425 / 3224 / 3530 / 4030 (A PARTIR DE JAN. 1997)
VOLVO	NL 10 / 12 - FH 12
MERCEDES BENZ	LS 1630 / 1935 / 1941
SCANIA	TODOS OS CAMINHÕES DE JUN, 1993 ATÉ ATUAL

Válvula de Segurança (10,8 ± 0,2 Bar / Rosca ¼" NPT - 18 FPP)

VÁLVULA DE SEGURIDAD • SAFETY VALVE

Nº FARJ:

98655-0

CONVERSÃO PARA Nº WABCO:

434 608 207 0

CONVERSÃO PARA Nº VW:

TJG 607 317



MONTADORA (Nº CONVERSÃO)	APLICAÇÃO
FORD E VW	TODOS OS VEÍCULOS VW E FORD CARGO L 80 (96 / ATUAL)

Válvula de Segurança (10,7 ± 0,2 Bar / Rosca M16x1,5 Cônica)

VÁLVULA DE SEGURIDAD • SAFETY VALVE

Nº FARJ:

98665-0

CONVERSÃO PARA Nº WABCO:

434 608 202 0



MONTADORA (Nº CONVERSÃO)	APLICAÇÃO
SCANIA	R / T 112 / 142 - K / F / L / S 112

Válvula de Segurança (15,5 - 1,0 Bar / Rosca M14x1,5 Cônica)

VÁLVULA DE SEGURIDAD • SAFETY VALVE

Nº FARJ:
98675-0CONVERSÃO PARA Nº WABCO:
434 608 204 0CONVERSÃO PARA Nº MBB:
303 441

MONTADORA (Nº CONVERSÃO)	APLICAÇÃO
SCANIA	R / T 112 / 142 - K / F / L / S 112

Válvula de Segurança (10,4 - 0,6 Bar / Rosca M16x1,5 Cônica)

VÁLVULA DE SEGURIDAD • SAFETY VALVE

Nº FARJ:
98685-0CONVERSÃO PARA Nº WABCO:
434 608 209 0CONVERSÃO PARA Nº SCANIA:
363 198

MONTADORA (Nº CONVERSÃO)	APLICAÇÃO
SCANIA	TODOS OS VEÍCULOS (92 / ATUAL)

Válvula de Segurança Para Volvo (9,7 ± 0,3 Bar / Rosca M16x1,5 Cônica)

VÁLVULA DE SEGURIDAD • SAFETY VALVE

Nº FARJ:
98985-0CONVERSÃO PARA Nº WABCO:
434 608 208 0CONVERSÃO PARA Nº VOLVO:
8 120 604

MONTADORA (Nº CONVERSÃO)	APLICAÇÃO
VOLVO	B 58 E (88 / ATUAL) NL 10 / 12 - B 10 M

Os números originais utilizados tem a única intenção de auxiliar nossos clientes na identificação dos códigos Farj correspondentes.
 Los números de pieza original se utilizan para identificar los productos que vendemos con el único propósito de reconocimiento de los productos por nuestros clientes.
 Original part numbers are used so as to identify the products we sell, in the sole purpose of customers recognition of the items sold.

Válvula de Escoamento de Água (Rosca M22 x 1,5)

VÁLVULA DE ESCURRIMENTO DE ÁGUA • OUTFLOW WATER VALVE

Nº FARJ:

99125-0

CONVERSÃO PARA Nº WABCO:

934 300 001 0

CONVERSÃO PARA Nº MBB:

000 432 08 07



MONTADORA (Nº CONVERSÃO)	APLICAÇÃO
MERCEDES BENZ	TODOS OS VEÍCULOS

Cj Válvula 2 Vias (Roscas: M16 x 1,5mm)

VÁLVULA 2 VIAS (ROSCAS: M16 X 1,5 MM) • DOUBLE CHECK VALVE (THREADS: M16 X 1,5 MM)

Nº FARJ:

96505-98

CONVERSÃO PARA Nº WABCO:

434 208 009 0



MONTADORA (Nº CONVERSÃO)	APLICAÇÃO
MERCEDES BENZ	O 355 / 362 / 365 / O 370 R / RSD / O 371 R / RS O 371 RSD / RSE / O 371 RSL / O 371 U / UL / UP O 400 / RS / RSD / O 400 RSE / RSL / O 400 UP / UPA OF 1113 / 1114 / OF 1313 / 1314 / 1315 OF 1318 / 1618 / 1620 / OH 1313 / 1314 / 1315 / OH 1316

Jogo de Reparo Para Válvula de Duas Vias

JUEGO DE REPARACIÓN PARA LA VÁLVULA DOS VIAS • 2 DIRECTIONAL CONTROL VALVE REPAIR KIT

Nº FARJ:

91105-2

CONVERSÃO PARA Nº WABCO:

884 502 405 2



CONVERSÃO PARA CJ Nº

434 208 009 0 434 208 027 0

434 208 019 0 434 208 037 0

434 208 024 0 434 208 056 0

MONTADORA (Nº CONVERSÃO)	APLICAÇÃO
MERCEDES BENZ	TODOS OS VEÍCULOS DA LINHA LS LG 1819 CHASSIS DE ÔNIBUS O370 / 371 OF 1620 OH 1313 / 1316 OH 1419 / 1517 O355 / O362 / O364

Jogo de Reparo Para Válvula de Descarga Rápida

JUEGO DE REPARACIÓN PARA LA VÁLVULA DESCARGA RÁPIDA • QUICK RELEASE VALVE REPAIR KIT

Nº FARJ:

99285-2

CONVERSÃO PARA Nº WABCO:

884 500 426 2

973 500 003 2

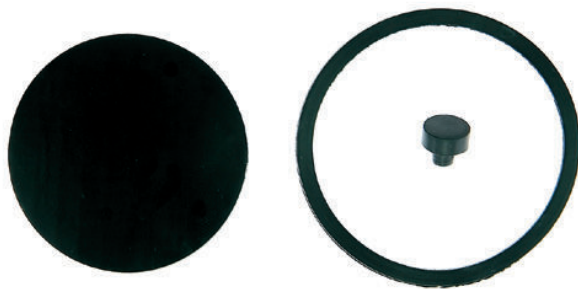

CONVERSÃO PARA CJ Nº

884 503 150 0 973 500 017 0

884 503 151 0 973 500 047 0

884 503 203 0 973 500 047 0

973 500 012 0 973 500 060 0

973 500 013 0 973 500 065 0

MONTADORA (Nº CONVERSÃO)	APLICAÇÃO
VOLVO	TODOS OS VEÍCULOS
VOLKSWAGEN	TODOS OS VEÍCULOS VW (A PARTIR DE 1991) COM EXCEÇÃO DO 7 90 / 7 110
FORD	TODOS OS VEÍCULOS FORD CARGO

Cj Para Válvula Distribuidora

VÁLVULA CONTROL REMOLQUE • TRAILER CONTROL VALVE

Nº FARJ:

95795-20

CONVERSÃO P/ Nº MERCEDES BENZ:

001 431 37 05

CONVERSÃO P/ Nº WABCO:

973 002 402 0



MONTADORA (Nº CONVERSÃO)	APLICAÇÃO
MERCEDES BENZ	L 1316 / L 1317 L 1318 / LG 1819 LK 1313 / LK 1314 LK 1316 / LK 1317 LK 1318 TODOS OS VEÍCULOS DA LINHA LS O 400 UPA

Cj Para Válvula Distribuidora (Scania)

VÁLVULA CONTROL REMOLQUE • TRAILER CONTROL VALVE

Nº FARJ:

96005-21

CONVERSÃO P/ Nº WABCO:

973 002 423 0



MONTADORA (Nº CONVERSÃO)	APLICAÇÃO
SCANIA	N10 / N12 / NL10 (4X2) (6X2) (6X4) / NL12 (4X2) (6X2) (6X4) / R112 (4X2) (6X2) (6X4) / R113 (4X2) (6X2) (6X4) R113 H (4X2) / R114 / R143 (4X2) / T112 / T113 (4X2) (6X2) (6X4) / T113 E (4X2) T113 H (4X2) / T142 / T143 (4X2)

Os números originais utilizados tem a única intenção de auxiliar nossos clientes na identificação dos códigos Farj correspondentes.
Los números de pieza original se utilizan para identificar los productos que vendemos con el único propósito de reconocimiento de los productos por nuestros clientes
Original part numbers are used so as to identify the products we sell, in the sole purpose of customers recognition of the items sold.

Jogo de Reparo Para Válvula Distribuidora

JUEGO DE REPARACIÓN PARA LA VÁLVULA DISTRIBUIDORA • TRAILER CONTROL VALVE REPAIR KIT

Nº FARJ:
99845-2
 CONVERSÃO PARA Nº WABCO:
973 002 004 2 / 973 002 003 2
 CONVERSÃO PARA Nº MBB:
345 586 84 43
 CONVERSÃO PARA Nº SCANIA:
561 760
 CONVERSÃO PARA Nº VOLVO:
6 889 536



CONVERSÃO PARA CJ Nº
973 002 402 0 973 002 423 0

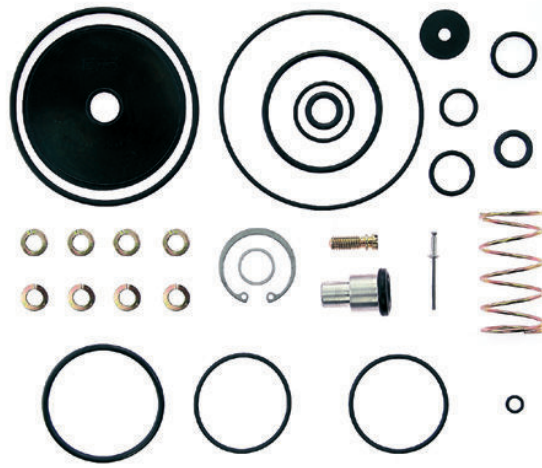

MONTADORA (Nº CONVERSÃO)	APLICAÇÃO
SCANIA	R / T 112 / 142
VOLVO	N / NL / 10 / 12
MERCEDES BENZ	TODOS OS VEÍCULOS DA LINHA LS O 400 ARTICULADO (1996...)

Jogo de Reparo Para Válvula 5/2 Vias

JUEGO DE REPARACIÓN PARA LA VÁLVULA 5/2 VIAS • 5/2 DIRECTIONAL CONTROL VALVE REPAIR KIT

Nº FARJ:
99605-2
 CONVERSÃO PARA Nº WABCO:
463 063 000 2
 CONVERSÃO PARA Nº MBB:
000 260 43 68

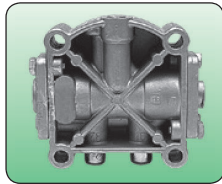

CONVERSÃO PARA CJ Nº
463 063 004 0
463 063 005 0

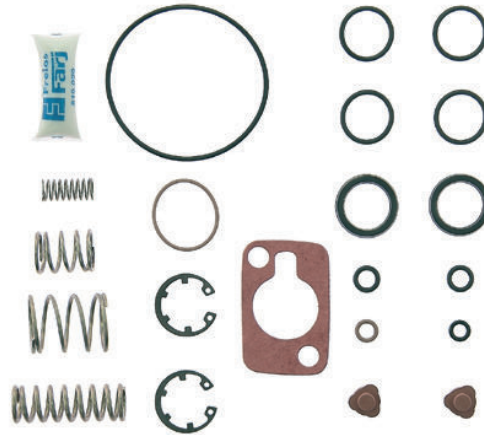

MONTADORA (Nº CONVERSÃO)	APLICAÇÃO
MERCEDES BENZ	LS 1630 / 1924 / 1929 / 1932 / 1933 / 1934 / 1935 / 1941
VOLVO	N / NL / 10 / NL 12
ZF	CAIXAS DE CÂMBIO 16 S 130 / 16 S 160 / 16 S 190

Protetor de Descarga Para Válvula 5/2 Vias

FILTRO PARA LA VÁLVULA 5/2 VIAS • 5/2 DIRECTIONAL CONTROL VALVE FILTER

Nº FARJ:
92435-0
 CONVERSÃO PARA Nº WABCO:
899 470 180 0

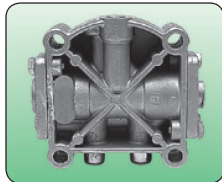

CONVERSÃO PARA CJ Nº
463 063 004 0
463 063 005 0

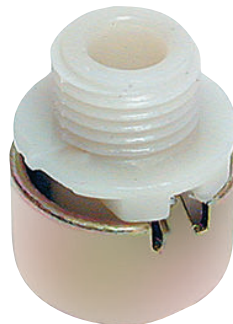

MONTADORA (Nº CONVERSÃO)	APLICAÇÃO
MERCEDES BENZ	LS 1630 / 1924 / 1929 / 1932 / 1933 / 1934 / 1935 / 1938 / 1941 / L / LS / LK 2638 - 1938S
VOLVO	NL 10 / 12 - EDC NL 10 / 12 - FH 12
FORD	CAIXAS DE CÂMBIO 16 S 130 - 16 S 160 - 16 S 190

Jogo de Reparo Para Válvula de Acionamento da Embreagem

JUEGO DE REPARACIÓN PARA LA VÁLVULA DE ACCIONAMIENTO DEL EMBRAGUE • CLUTCH CONTROL VALVE REPAIR KIT

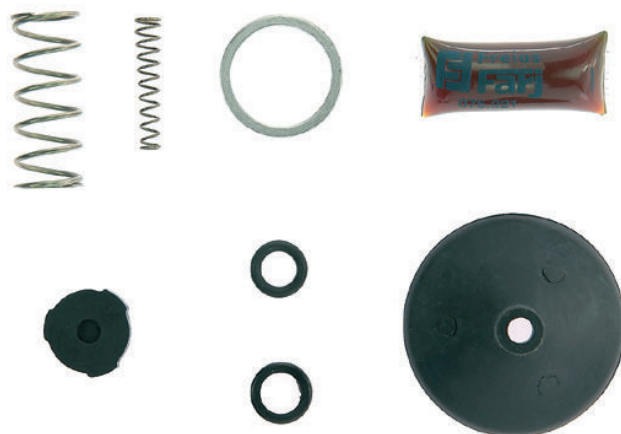

Nº FARJ: **91385-2**
 CONVERSÃO PARA Nº WABCO: **463 022 001 2**
 CONVERSÃO PARA Nº VOLVO: **273 667**

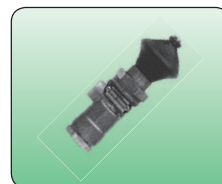

CONVERSÃO PARA CJ Nº **463 022 020 0**

MONTADORA (Nº CONVERSÃO)	APLICAÇÃO
VOLVO	N / NL 10 / 12

Jogo de Reparo Para Válvula Sensível à Carga (Suspensão Pneumática)

JUEGO DE REPARACIÓN PARA LA VÁLVULA SENSIBLE A LA CARGA (SUSPENSIÓN NEUMÁTICA) • LOAD SENSING VALVE REPAIR KIT



Nº FARJ: **92075-2**
 CONVERSÃO PARA Nº WABCO: **475 711 002 2**
884 501 201 2
475 710 900 2

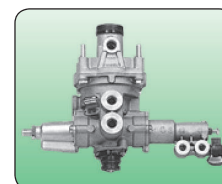

CONVERSÃO PARA CJ Nº
475 711 040 0 **475 710 011 0** **475 710 157 0**
475 711 076 0 **475 710 122 0** **475 710 063 0**
475 710 128 0 **475 710 065 0**
475 710 151 0 **475 710 108 0**

MONTADORA (Nº CONVERSÃO)	APLICAÇÃO
FORD	CARGO 2425 / 2625 / 2630 / 4030 / F.12000 / F.14000
MERCEDES BENZ	LS1630 / 1929 / FASE II 1932 / 1933 / 1934 / 1941 / 0371 RSD 40.300
VOLKSWAGEN	1640 CO / 1724 ODT / 17220 / 17300 / 24220 / 24250 / 26360 / 40300
VOLVO	B 10 M (6X2 - ÔNIBUS); NL10 / 12 / EDC / FA 12

Jogo de Reparo Para Válvula Relê da Carreta

JUEGO DE REPARACIÓN PARA LA VÁLVULA RELE • RELAY VALVE REPAIR KIT

Nº FARJ: **92175-2**
 CONVERSÃO PARA Nº WABCO: **971 322 011 2**

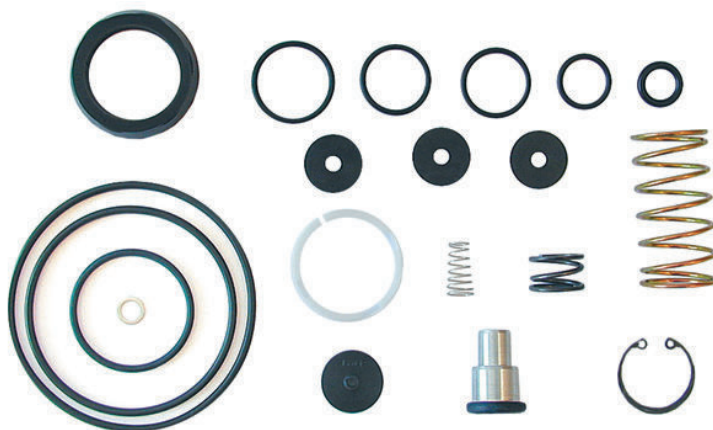

MONTADORA (Nº CONVERSÃO)	APLICAÇÃO
CARRETAS	CARRETAS EM GERAL

Os números originais utilizados tem a única intenção de auxiliar nossos clientes na identificação dos códigos Farj correspondentes.
 Los números de pieza original se utilizan para identificar los productos que vendemos con el único propósito de reconocimiento de los productos por nuestros clientes
 Original part numbers are used so as to identify the products we sell, in the sole purpose of customers recognition of the items sold.

Jogo de Reparo para Válvula de Ajuste de Pressão W

JUEGO DE REPARACIÓN PARA LA VÁLVULA CONTROLADORA DE PRESIÓN • CONTROL VALVE REPAIR KIT

Nº FARJ:
93585-2
PARA VÁLVULA WABCO Nº
475 020 012 0

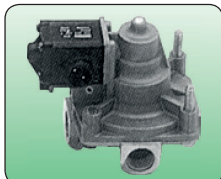

CONVERSÃO PARA CJ Nº
475 020 012 0



MONTADORA (Nº CONVERSÃO)	APLICAÇÃO
SCANIA	P114 / P124 / R114 / R121 (4X2) / P94 / R114 (6X2) / TODOS OS VEÍCULOS A PARTIR DE JANEIRO / 2002

Jogo de Reparo Para Válvula 3/2 Vias W

JUEGO DE REPARACIÓN PARA LA VÁLVULA 3/2 VIAS • 3/2 DIRECTIONAL CONTROL VALVE REPAIR KIT

Nº FARJ:
93995-2
CONVERSÃO PARA Nº WABCO:
434 205 001 2



CONVERSÃO PARA CJ Nº
434 205 031 0
434 205 032 0

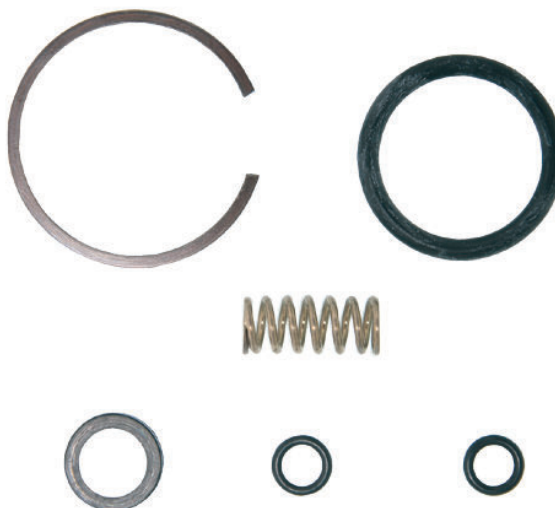

MONTADORA (Nº CONVERSÃO)	APLICAÇÃO
VOLVO	FH 12 / NH 12

Cj Manopla Para Volvo (Válvula 3/2 Vias)

CJ MANOPLA PARA VOLVO (VÁLVULA 3/2 VIAS) • GEARSHIFT KNOB

Nº FARJ:
96675-113
CONVERSÃO PARA Nº WABCO:
463 055 052 0
CONVERSÃO PARA Nº VOL:
463 055 052 0



MONTADORA (Nº CONVERSÃO)	APLICAÇÃO
VOLVO	EDC NL 10 (4X2) (6X2) (6X4) EDC NL 12 (4X2) (6X2) (6X4) NL 10 (4X2) (6X2) (6X4) NL 12 (4X2) (6X2) (6X4)

Jogo de Reparo Para Amortecedor da Cabina
 JUEGO DE REPARACIÓN PARA NIVELADORA DE CABINA • CABIN LEVELING VALVE REPAIR KIT

Nº FARJ
95135-2
 CONVERSÃO P/ Nº WABCO:
464 005 001 0

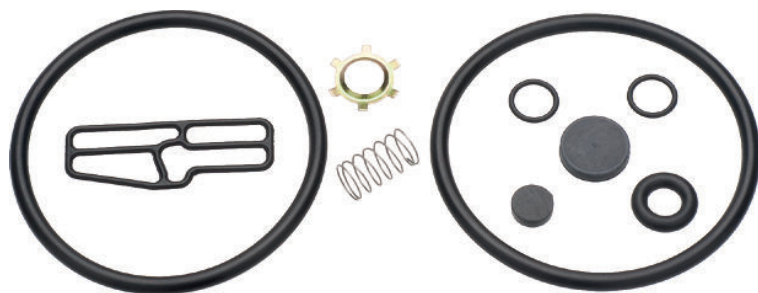

MONTADORA (Nº CONVERSÃO)	APLICAÇÃO
IVECO	

Jogo de Reparo Para Válvula Rele
 JUEGO DE REPARACIÓN PARA LA VÁLVULA RELE • RELAY VALVE REPAIR KIT

Nº FARJ
95145-2
 CONVERSÃO P/ Nº WABCO:
973 006 000 2



MONTADORA (Nº CONVERSÃO)	APLICAÇÃO
IVECO	EUROTECH

Jogo de Reparo P/ Válvula Rele de Emergência
 JUEGO DE REPARACIÓN PARA LA VÁLVULA RELE • RELAY VALVE REPAIR KIT

Nº FARJ
95155-2
 CONVERSÃO P/ Nº WABCO:
971 002 008 2



MONTADORA (Nº CONVERSÃO)	APLICAÇÃO
	GUERRA - TODOS SEMI-REBOQUES A PARTIR DE 1995

Os números originais utilizados tem a única intenção de auxiliar nossos clientes na identificação dos códigos Farj correspondentes.
 Los números de pieza original se utilizan para identificar los productos que vendemos con el único propósito de reconocimiento de los productos por nuestros clientes.
 Original part numbers are used so as to identify the products we sell, in the sole purpose of customers recognition of the items sold.

Jogo de Reparo Para Válvula Moduladora (ABS- 24V)

JUEGO DE REPARACIÓN PARA LA VÁLVULA DE MODULACIÓN (ABS- 24V) • ABS MODULATING VALVE REPAIR KIT (24V)

Nº FARJ

95175-2

CONVERSÃO P/ Nº WABCO:

472 195 002 0 / 472 195 004 0

472 195 005 0 / 472 195 008 0

472 195 016 0 / 472 195 018 0

475 195 052 0



MONTADORA (Nº CONVERSÃO)	APLICAÇÃO
VOLKSWAGEN	16 210 / 16 220 / 35 300
VOLVO	B 10 M (4 X 2) / B 10 M (6 X 2) / B 10 M (ARTICULADO) B 58 (BIARTICULADO) / B 12 R (4 X 2) / B 12 R (6 X 2) FH / FM / NH 13
SCANIA	K 124 (4 X 2) / K 124 (6 X 2) / K 124 (8 X 2) R 124 (4 X 2) / R 124 (6 X 2) / R 124 (6 X 4) / T 124 (6 X 4)
MERCEDES BENZ	1938 S / LS 1935 / LS 1938 / LS 1941 O 371 RSD / O 400 RSD / O 500 (ARTICULADO) 1418 / L1418

Jogo de Reparo P/ Válvula Rele Moduladora Simples (ABS-24V)

JUEGO DE REPARACIÓN PARA VÁLVULA DE MODULACIÓN (ABS-24V) • ABS MODULATING RELAY VALVE REPAIR KIT (24V)

Nº FARJ

95185-2

CONVERSÃO P/ Nº WABCO:

472 195 020 0 / 472 195 031 0



CONVERSÃO PARA CJ Nº

472 195 020 0

472 195 031 0



MONTADORA (Nº CONVERSÃO)	APLICAÇÃO
	ADAPTAÇÃO - TODOS OS FABRICANTES DE REBOQUE E SEMI-REBOQUES

Jogo de Reparo P/ Válvula Rele Moduladora Dupla (ABS-24V)

JUEGO DE REPARACIÓN PARA DOBLE VÁLVULA DE MODULACIÓN (ABS-24V) • ABS DUAL MODULATING VALVE REPAIR KIT (24V)

Nº FARJ

95195-2

CONVERSÃO P/ Nº WABCO:

472 195 040 0

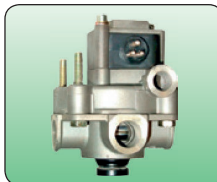

CONVERSÃO PARA CJ Nº

472 195 040 0



MONTADORA (Nº CONVERSÃO)	APLICAÇÃO
FIAT	120
MERCEDES BENZ	L / LS 1313 / 1316 / 1513 / 1516 / 1519_X000D_ O 355 / 364_X000D_ L 2013 / 2213 / 2215 / 2216 / 2219_X000D_ OF 1313_X000D_ OH 1313 / 1316 / 1419 / 1517 AR / HIDRÁULICO_X000D_ L / LK / LS 1113 AR / HIDRAULICO

Jogo de Reparo P/ Válvula Moduladora T-EBS (Anti-Tombamento)

JUEGO DE REPARACIÓN PARA LA VÁLVULA DE MODULACIÓN T-EBS (CONTRA VUELCO) • T-EBS MODULATING VALVE REPAIR KIT (ANTI TIPPING)

Nº FARJ

95205-2

CONVERSÃO P/ Nº WABCO:

480 102 014 0

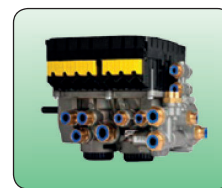
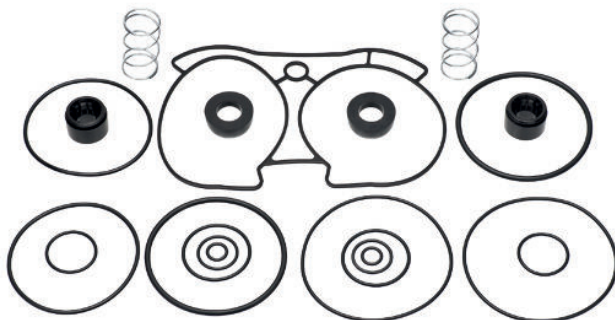

MONTADORA (Nº CONVERSÃO)	APLICAÇÃO
	TODOS FABRICANTES DE REBOQUES E SEMI-REBOQUES.

Jogo de Reparo P/ Válvula ABS Vario Compacto (ABS -VCS II)

JUEGO DE REPARACIÓN P/ VÁLVULA ABS VARIO COMPACTO (ABS -VCS II) • ABS VARIO COMPACTO VALVE REPAIR KIT (ABS -VCS II)

Nº FARJ

95215-2

CONVERSÃO P/ Nº WABCO:

400 500 070 0 / 400 500 081 0

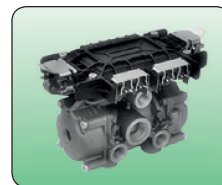

MONTADORA (Nº CONVERSÃO)	APLICAÇÃO
	TODOS FABRICANTES DE REBOQUES E SEMI-REBOQUES.

Jogo Reparo Parcial P/ Freio à Disco Pneum. (17,5")

JUEGO DE REPARACIÓN DE LA PINZA DE FRENO (17,5") • CALIPER SEALS AND BOOTS REPAIR KIT (17,5")

N.º FARJ:

95365-2

CONVERSÃO P/ Nº WABCO:

R640 175 922 2 / 884 503 024 2

PARA PINÇA WABCO:

640 175 073 7 / 640 175 073 8

640 175 073 9 / 640 175 074 0

640 175 075 0 / 640 175 076 0

640 175 077 0 / 17,5"

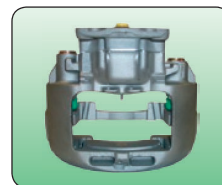

MONTADORA (Nº CONVERSÃO)	APLICAÇÃO
MERCEDES BENZ	712 C / 914 C LO 914 / LO 915

Os números originais utilizados tem a única intenção de auxiliar nossos clientes na identificação dos códigos Farj correspondentes.
 Los números de pieza original se utilizan para identificar los productos que vendemos con el único propósito de reconocimiento de los productos por nuestros clientes.
 Original part numbers are used so as to identify the products we sell, in the sole purpose of customers recognition of the items sold.

Jogo Rep Eixo+Parafuso P/ Freio à Disco (Compr. Eixo: 109 mm)

MECANISMO DE AJUSTE PARA LA PINÇA DE FRENO • CALIPER ADJUSTING MECHANISM (OLD MODEL - WITH PIN)

N.º FARJ:

95375-2

PARA PINÇA Nº WABCO:

- 004 017 507 6 / 004 017 507 7
- 004 019 505 7 / 004 019 505 8
- 640 175 037 0 / 640 175 038 0
- 640 175 039 0 / 640 175 040 0
- 640 175 057 0 / 640 175 058 0
- 640 175 074 0 / 17,5" E 19,5"

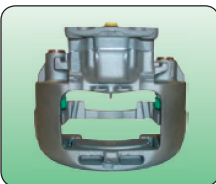

MONTADORA (Nº CONVERSÃO)	APLICAÇÃO
MERCEDES BENZ	712 C / 914 C LO 914 / LO 915 VOLVO VM 17 / VM 23

Jogo Rep Eixo+Parafuso P/ Freio à Disco (Compr. Eixo: 114 mm)

MECANISMO DE AJUSTE PARA LA PINÇA DE FRENO • CALIPER ADJUSTING MECHANISM (NEW MODEL - WITH PIN)

N.º FARJ:

95385-2

PARA PINÇA Nº WABCO:

- 004 017 507 6 / 004 017 507 7
- 004 019 505 7 / 004 019 505 8
- 640 175 037 0 / 640 175 038 0
- 640 175 039 0 / 640 175 040 0
- 640 175 057 0 / 640 175 058 0
- 640 175 074 0 / 17,5" E 19,5"

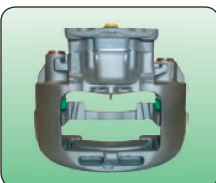

MONTADORA (Nº CONVERSÃO)	APLICAÇÃO
MERCEDES BENZ	712 C / 914 C LO 914 / LO 915 VOLVO VM 17 / VM 23

Parafuso Calibração P/ Freio Disco Pneum. (Com Pino - Compr. Rosca 76 mm)

TORNILLO DE CALIBRACIÓN (CON EJE) • CALIPER CALIBRATION BOLD (WITH PIN)

N.º FARJ:

95395-0

PARA PINÇA Nº WABCO:

- 004 017 507 6 / 004 017 507 7
- 004 019 505 7 / 004 019 505 8
- 640 175 037 0 / 640 175 038 0
- 640 175 039 0 / 640 175 040 0
- 640 175 057 0 / 640 175 058 0
- 640 175 074 0 / 17,5" E 19,5"

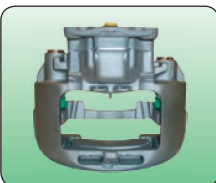

MONTADORA (Nº CONVERSÃO)	APLICAÇÃO
MERCEDES BENZ	712 C / 914 C LO 914 / LO 915
VOLVO	VM 17 / VM 23

Parafuso Calibração P/ Freio Disco Pneum. (Com Pino - Compr. Rosca 80,4 mm)
 TORNILLO DE CALIBRACIÓN PARA PINZA DE FRENO • CALIPER CALIBRATION BOLT



N.º FARJ:
95405-0

PARA PINÇA Nº WABCO:
004 017 507 6 / 004 017 507 7
004 019 505 7 / 004 019 505 8
640 175 037 0 / 640 175 038 0
640 175 039 0 / 640 175 040 0
640 175 057 0 / 640 175 058 0
640 175 074 0 / 17,5" E 19,5"

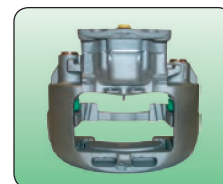

MONTADORA (Nº CONVERSÃO)	APLICAÇÃO
MERCEDES BENZ:	712 C / 914 C / LO 914 / LO 915
VOLVO:	VM 17 / VM 23

Jogo de Junta e Protetores da Tapa P/ Freio à Disco Pneumático (17,5" e 19,5")
 JUEGO DE JUNTAS Y PROTECTORES DEL TAPA PARA LA PINZA DE FRENO (19,5") • CALIPER JOINT AND SEALS REPAIR KIT (19,5")



N.º FARJ:
95415-2

CONVERSÃO P/ Nº WABCO:
613 227 161 4 + 613 227 166 4
613 826 037 4 + (.)
 PARA PINÇA Nº WABCO:
004 017 507 6 / 004 017 507 7
004 019 505 7 / 004 019 505 8
640 175 037 0 / 640 175 038 0
640 175 039 0 / 640 175 040 0
640 175 057 0 / 640 175 058 0
640 175 074 0 / 17,5" E 19,5"

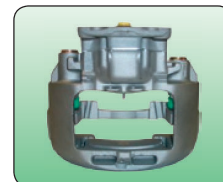

MONTADORA (Nº CONVERSÃO)	APLICAÇÃO
MERCEDES BENZ	712 C / 914 C LO 914 / LO 915
VOLVO	VM 17 / VM 23

Jogo de Molas e Trava P/ Freio à Disco Pneumático (17,5" e 19,5")
 JUEGO DE RESORTES Y ANILLO DE BLOQUEO (17,5" Y 19,5") • CALIPER SPRING SET (17,5")



N.º FARJ:
95425-2

PARA PINÇA Nº WABCO:
004 017 507 6 / 004 017 507 7
004 019 505 7 / 004 019 505 8
640 175 037 0 / 640 175 038 0
640 175 039 0 / 640 175 040 0
640 175 057 0 / 640 175 058 0
640 175 074 0 / 17,5" E 19,5"

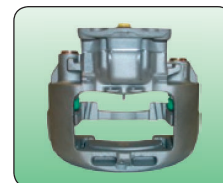

MONTADORA (Nº CONVERSÃO)	APLICAÇÃO
MERCEDES BENZ	712 C / 914 C LO 914 / LO 915
VOLVO	VM 17 / VM 23

Os números originais utilizados tem a única intenção de auxiliar nossos clientes na identificação dos códigos Farj correspondentes.
 Los números de pieza original se utilizan para identificar los productos que vendemos con el único propósito de reconocimiento de los productos por nuestros clientes
 Original part numbers are used so as to identify the products we sell, in the sole purpose of customers recognition of the items sold.

Jogo de Rolamento P/ Freio a Disco Pneumático (17,5" e 19,5")

JOGO DE ROLAMENTO P/ FREIO A DISCO PNEUMÁTICO (17,5" E 19,5") • JOGO DE ROLAMENTO P/ FREIO A DISCO PNEUMÁTICO (17,5" E 19,5")

N.º FARJ:

95435-2

PARA PINÇA Nº WABCO:

004 017 507 6 / 004 017 507 7

004 019 505 7 / 004 019 505 8

640 175 037 0 / 640 175 038 0

640 175 039 0 / 640 175 040 0

640 175 057 0 / 640 175 058 0

640 175 074 0 / 17,5" E 19,5"

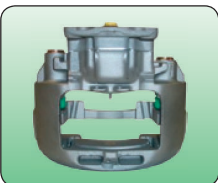

MONTADORA (Nº CONVERSÃO)	APLICAÇÃO
MERCEDES BENZ:	712 C / 914 C LO 914 / LO 915
VOLVO:	VM 17 / VM 23

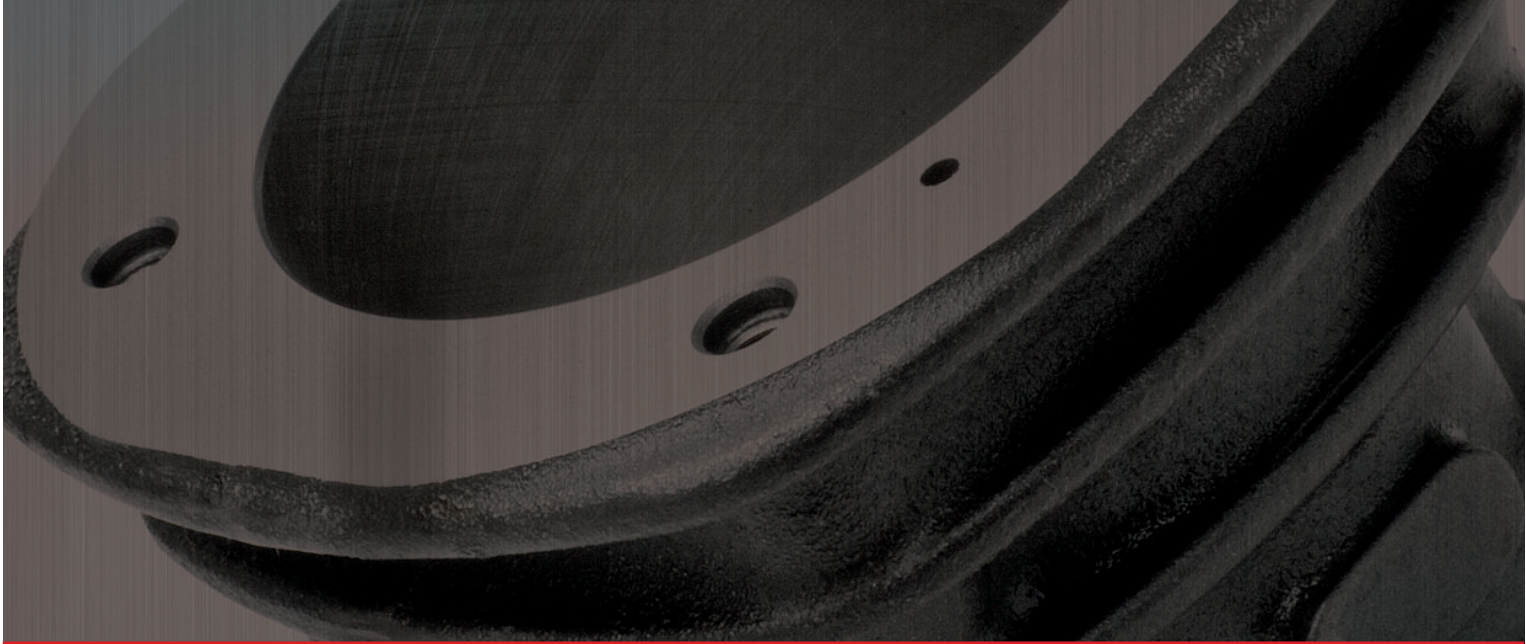

LINHA KNORR



Índice Linha Knorr

815.011	DIAFRAGMA PARA CILINDRO COMBINADO TIPO 20/24	157
816.001	DIAFRAGMA PARA CILINDRO COMBINADO TIPO 14/24	156
817.011	DIAFRAGMA PARA CILINDRO COMBINADO TIPO 16/24	156
91145-2	JOGO DE REPARO PARA VÁLVULA DE PEDAL	152
91225-2	JOGO DE REPARO VÁLVULA NIVELADORA (COM GUARDA-PÓ)	167
91325-33	CONJUNTO PARA VÁLVULA DE DRENAGEM AUTOMÁTICA	171
91355-44	VÁLVULA RELÊ ROSCAS M.16 X M.22(03) - SEM SUPORTE	158
91685-2	JOGO DE REPARO PARA MANETIM (04 ROSCAS)	165
91695-2	JOGO DE REPARO PARA MANETIM (02 ROSCAS)	165
91875-2	JOGO DE REPARO PARA VÁLVULA RELÊ MODERNA	159
91975-2	JOGO DE REPARO PARA VÁLVULA DE RETENÇÃO	168
91985-15	VÁLVULA DE RETENÇÃO (ROSCA M 22 X 1,5)	168
91995-25	VÁLVULA DE RETENÇÃO (ROSCA 1/2"-14 NPT)	168
92195-2	JOGO DE REPARO PARCIAL PARA VÁLVULA DISTRIBUIDORA	169
92205-2	JOGO DE REPARO PARA CABEÇOTE DO COMPRESSOR MONO (LK 3930 Ø 88 MM)	137
92205-8	VÁLVULA DE LÂMINAS PARA COMPRESSOR MONO (LK 3930 Ø 88 MM)	137
92215-2	JOGO DE REPARO PARA VÁLVULA DISTRIBUIDORA	169
92275-2	JOGO DE REPARO PARA CILINDRO DE ACIONAMENTO DO FREIO MOTOR	170
92285-2	JOGO DE REPARO PARA CABEÇOTE DO COMPRESSOR K MONO (LK 38 Ø 88 MM)	138
92555-2	JOGO DE REPARO PARA CABEÇOTE DO COMPRESSOR K Ø 75 MM (LK 1511/1527)	136
92645-0	CABEÇOTE PARA COMPRESSOR Ø 88 MM MONO LK 38	138
92645-2	JOGO DE REPARO PARA CABEÇOTE DO COMPRESSOR K MONO (LK 38...)	138
92645-8	VÁLVULA DE LÂMINAS PARA CABEÇOTE COMP MONO (LK38 ELETRÔNICO)	139
92645-9	BLOCO Ø 88 MM PARA COMPRESSOR MONO (LK38 - REGULADO)	140
92675-2	JOGO DE REPARO PARCIAL PARA CABEÇOTE DO COMPRESSOR MONOCILÍNDRICO Ø 88 MM	140
92705-2	JOGO DE REPARO PARA CILINDRO DE FREIO COMBINADO TIPO 30/30	154
93005-0	CABEÇOTE P/ COMPRESSOR 02 CIL (LP 48 Ø 75 MM)	127
93005-2	JOGO DE REPARO PARA CABEÇOTE DO COMPRESSOR 02 CILINDROS (LP 48 Ø 75 MM)	127
93005-4	JOGO DE REPARO PARCIAL PARA CABEÇOTE DO COMPRESSOR 02 CILINDROS (LP 48 Ø 75 MM)	127
93005-8	VÁLVULA DE LÂMINAS PARA CABEÇOTE COMP 02 CIL (LP 48 Ø 75 MM)	128
93015-0	CABEÇOTE P/ COMPRESSOR 02 CIL (LP 49 Ø 88 MM)	129
93015-2	JOGO DE REPARO PARA CABEÇOTE DO COMPRESSOR 02 CILINDROS (LP 49 Ø 88 MM)	129
93015-4	JOGO DE REPARO PARCIAL PARA CABEÇOTE DO COMPRESSOR 02 CILINDROS (LP 49 Ø 88 MM)	130
93015-5	PLACA INTERMEDIÁRIA PARA CABEÇOTE COMPRESSOR 02 CIL (LP 49 Ø 88 MM)	131
93015-8 A	VÁLVULA DE LÂMINAS PARA COMPRESSOR 02 CIL (LP49 Ø88 MM) GOVERNADO	131
93015-8 B	VÁLVULA DE LÂMINAS PARA COMPRESSOR 02 CIL (LP49 Ø88 MM) REGULADO	131
93025-2	JOGO REPARO PARA CABEÇOTE DO COMPRESSOR 02 CILINDROS (Ø 82 MM)	133
93045-0	CABEÇOTE COMPRESSOR MONO K (BR400)	141
93045-2	JOGO REPARO PARA CABEÇOTE DO COMPRESSOR BR 400 Ø 90 MM	141
93045-8 A	VÁLVULA DE LÂMINAS PARA CABEÇOTE COMPR. BR400 (C/ LÂMINA COMPR.)	142
93045-8 B	VÁLVULA DE LÂMINAS PARA CABEÇOTE COMPR. BR400 (C/ LÂMINA GOTA)	142
93045-9	BLOCO Ø 90 MM PARA COMPRESSOR MONO BR 400	142
93055-2	JOGO REPARO PARA CABEÇOTE DO COMPRESSOR 02 CILINDROS (LP 48 Ø 75 MM)	132
93055-5	PLACA INTERMEDIÁRIA P/ CAB. COMP. 02 CIL. (Ø 74,96 MM)	132
93055-8	VÁLVULA DE LÂMINAS PARA CABEÇOTE COMPRESSOR 02 CIL.(Ø 74,96 MM)	133
93095-2	JOGO DE REPARO PARA CABEÇOTE DO COMPRESSOR K (LP 4850 Ø75 MM)	129
93105-2	JOGO DE REPARO PARA VÁLVULA DE PROTEÇÃO 6 VIAS APU K	146
93115-2	JOGO DE REPARO PARA SECADOR DE AR DA APU K	149
93115-4	JOGO DE REPARO PARCIAL PARA SECADOR DE AR DA APU K	149
93165-2	JOGO DE REPARO PARA CABEÇOTE DO COMPRESSOR MONO REGULADO (Ø 88MM)	140
93175-2	JOGO DE REPARO PARA CABEÇOTE DO COMPRESSOR REGULADO (LK 38... Ø 88 MM)	143
93365-2	JOGO DE REPARO PARA CILINDRO DE FREIO COMBINADO TIPO 12/16	153
93375-2	JOGO DE REPARO PARA VÁLVULA PROTETORA 6 VIAS APU K MODERNA	147
93475-2	JOGO DE REPARO PARA A VÁLVULA DE PROTEÇÃO 04 CIRCUITOS K	160
93485-2	JOGO DE REPARO PARA SECADOR DE AR APU K (LA 8271) VOLVO	150
93525-2	JOGO DE REPARO PARCIAL P/ SECADOR DE AR K (LA 6710) VOLVO	149
93545-2	JOGO DE REPARO DE COMPONENTES PARA VÁLVULA DRENO AUTOMÁTICO	171
93575-2	JOGO DE REPARO PARA VÁLVULA DE PEDAL COM RETARDER K	152
93635-2	JOGO DE REPARO VÁLVULA PROTETORA 06 VIAS APU K (O 500)	147
93645-2	JOGO DE REPARO VÁLVULA PROTETORA 06 VIAS APU K (O 500 MODERNA)	147
93665-2	JOGO DE REPARO PARA VÁLVULA DE PEDAL K (VOLVO FH 12 / NH 12)	151
93675-2	JOGO DE REPARO VÁLVULA DE PROTEÇÃO 04 CIRCUITOS K (MICRO MBB)	160
93715-2	JOGO DE REPARO PARA FILTRO DE LINHA K (TIPO LA 2100)	173
93725-2	JOGO DE REPARO PARA CABEÇOTE COMPRESSOR 02 CILINDROS (LP 49 Ø88 MM)	132

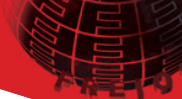

93745-2	JOGO DE REPARO PARA CABEÇOTE COMPRESSOR (LK 1815 Ø 75 MM) TRÓLEBUS	137
93815-2	JOGO DE REPARO PARCIAL PARA VÁLVULA 04 CIRCUITOS K (VOLVO BI-ARTICULADO)	161
94025-0	CABEÇOTE COMPRESSOR MONO Ø 92 MM K LP 3980 (MAN)	143
94025-2	JOGO DE REPARO PARA CABEÇOTE COMPRESSOR MONO Ø 92 MM (LK 3976)	144
94025-8	VÁLVULA DE LÂMINAS P/ CABEÇOTE COMPRESSOR MONO Ø 92 MM (LK 3964)	145
94035-2	JOGO DE REPARO PARA VÁLVULA PROTEÇÃO 04 VIAS (APU GLOBAL) K - TIPO AE 48	146
94065-2	JOGO DE REPARO PARA MANETIM MODERNO K (02 ROSCAS)	166
94135-2	JOGO DE REPARO PARA MANETIM MODERNO K (03 ROSCAS)	166
94155-0	FILTRO PARA SECADOR DE AR DA APU K	145
94215-0	INSERTO PARA APU K (SAÍDAS 21 E 22) CARTELA COM 10 UNIDADES	148
94225-0	INSERTO PARA APU K (SAÍDAS 23 E 24) CARTELA COM 10 UNIDADES	148
94275-2	JOGO REPARO PARA COMPRESSOR MONO Ø 80 MM (LK 3833 / LK 3863)	144
94315-0	VIRABREQUIM PARA COMPRESSOR GERAÇÃO LK 38 (VOLKSWAGEN)	139
94325-0	VIRABREQUIM PARA COMPRESSOR K (BR 400)	143
94365-2	JOGO DE REPARO PARA COMPRESSOR 02 CILINDROS (LK 4930 - 720 CC)	134
94455-88	VÁLVULA PILOTO (TIPO SV 3368)	173
94555-2	JOGO DE REPARO PARA SERVO EMBREAGEM (MIDI-SERVO 83MM) VW CONSTELLATION	170
94575-2	JOGO DE REPARO PARA VALVULA REDUTORA DE PRESSÃO K	169
94665-2	JOGO DE REPARO PARA SERVO EMBREAGEM KVG 3264 (IVECO)	171
94755-2	JOGO DE REPARO PARCIAL PARA COMPRESSOR K DUPLO (Ø 86 MM) LK 4936 - 630 CC	134
94775-2	JOGO DE REPARO DA SAPATA PARA FREIO A DISCO (Ø 69)	174
94785-2	JOGO DE REPARO DA SAPATA PARA FREIO A DISCO (Ø 74)	174
94795-0	MECÂNISMO DE AJUSTE PARA FREIO A DISCO	174
94805-0	TAMPA COM SENSOR PARA FREIO A DISCO PNEUMÁTICO (CIRCUITO SIMPLES - 2 FIOS)	175
94815-0	PARAFUSO DE CALIBRAÇÃO PARA FREIO A DISCO PNEUMÁTICO	175
94835-0	MECANISMO DE AJUSTE PRINCIPAL P/ FREIO A DISCO PNEUMÁTICO	176
94845-0	CORRENTE PARA FREIO A DISCO PNEUMÁTICO (29 ELOS)	176
94865-40	VÁLVULA DE PROTEÇÃO 4 CIRCUITOS	159
94895-60	REGULADOR DE PRESSÃO MODERNO (MBB)	163
94905-70	REGULADOR DE PRESSÃO	162
94925-2	JOGO DE REPARO PARA GUIAS E JUNTAS PARA FREIO À DISCO (Ø 69 MM)	177
95035-STD/010/020	JOGO PISTÃO COM ANÉIS P/ COMPRESSOR LK15 / LP48 Ø 75 MM (STD/010/020)	128
95045-STD/010/020/040	JOGO PISTÃO COM ANÉIS P/ COMPRESSOR LK38/LK39/LP49 Ø 88 MM (STD/010/020/040)	130
95055-STD/010/020	JOGO ANEL P/ PISTÃO COMPRESSOR LP48 Ø 75 MM (STD/010/020)	128
95065-STD/010/020	JOGO ANEL P/ PISTÃO COMPRESSOR LK38/LK39/LP49 Ø 88 (STD/010/020)	130
95085-2	JOGO DE REPARO COMPLETO PARA VÁLVULA DE PEDAL (PISTÃO COM BASE LISA)	152
95105-2	JOGO DE REPARO COMPLETO PARA SECADOR DE AR LA 8124 (STRALIS)	150
95235-STD/010/020	JOGO DE PISTÃO COM ANEL PARA COMPRESSOR 2 CIL LK 4936 Ø 86 MM STD/010/020	135
95255-0	JOGO ANEL + JUNTA PARA PISTÃO COMPRESSOR LK38/LK39/LP49 Ø 88 MM STD	139
95265-STD	JOGO ANEL P/ PISTÃO COMPRESSOR 2 CIL LK 4936 Ø 86 MM (STD)	135
95275-STD/020/040	JOGO PISTÃO COM ANEL P/ COMPRESSOR MONO LK 15 Ø 75 MM STD/020/040	136
95285-STD	JOGO ANEL P/ COMPRESSOR MONO LK 15 Ø 75 MM STD	136
95315-STD	JOGO DE ANEL P/ COMPRESSOR 2 CILINDROS IVECO EUROTECH Ø 82 MM (STD)	133
95335-STD	JOGO DE ANEL PARA COMPRESSOR OM355 / BR400 Ø 90 MM (STD)	141
95345-0	BUCHA DO BALANCIM P/ FREIO DISCO PNEUMÁTICO (Ø 69 E Ø 74 MM)	179
95355-0	TAMPA "SEM" SENSOR PARA FREIO À DISCO PNEUMÁTICO	176
95455-2	JOGO DE REPARO P/ VÁLVULA MODULADORA DUPLA EBS (VOLVO)	165
95465-2	JOGO DE REPARO P/ VÁLVULA DE 4 CIRC. APU TIPO AE 4516 (IVECO STRALIS)	148
95495-2	JOGO REP P/ VÁLVULA EBS MODULADORA DUPLA (VOLVO / VW)	164
95535-2	JOGO DE ROLAMENTO P/ FREIO À DISCO PNEUMÁTICO (Ø65,4X27,80 MM)	178
95545-2	JOGO DE ROLAMENTO P/ FREIO À DISCO PNEUMÁTICO (Ø68,2X27,80 MM)	178
95575-0	ENGRENAGEM DO MECANISMO DE AJUSTE PRINCIPAL	179
95585-2	JOGO REPARO DE GUIAS E JUNTAS P/ FREIO À DISCO PNEUMÁTICO	177
95735-2	JOGO DE REPARO PARA VÁLVULA MODULADORA SIMPLES EBS (DIANTEIRA)	164
95805-72	CONJUNTO P/ VÁLVULA DE PROTEÇÃO 4 CIRCUITOS	161
95895-2	JOGO DE REPARO P/ CAB. COMPRESSOR 2 CIL Ø 86 MM (LK 4936)	135
95905-2	JOGO DE REPARO P/ CAB. COMPRESSOR 2 CIL LK4951 (HIGH LINER)	134
96045-29	CJ VÁLVULA DE NIVELAMENTO	166
96105-37	CJ SERVÔ EMBREAGEM (IVECO)	170
96155-STD/010/020	JOGO DE ANEL P/ PISTÃO DO COMPRESSOR MONO LK 3976 Ø 92 MM	145
96195-STD	JOGO DE PISTÃO COM ANEL P/ COMPRESSOR LK 3976 Ø 92 MM (STD)	144
96205-0	TAMPA COM SENSOR PARA FREIO A DISCO PNEUMÁTICO (CIRCUITO DUPLO - 3 FIOS)	175
96215-0	SUORTE DO PARAFUSO DE CALIBRAÇÃO P/ FREIO A DISCO PNEUMÁTICO "BINÓCULO"	178
96475-0	SENSOR PARA VÁLVULA PROTETORA 4 CIRCUITOS APU K (24V)	146
96515-2	JOGO DE REPARO EMERGÊNCIA PARCIAL PARA CÂMARA BAIONETA TIPO 24 MODERNA	155
96525-2	JOGO DE REPARO EMERGÊNCIA PARCIAL PARA CÂMARA BAIONETA TIPO 24	155
96535-0	MOLA DE EMERGÊNCIA PARA CÂMARA BAIONETA TIPO 24	155

• Os números originais utilizados tem a única intenção de auxiliar nossos clientes na identificação dos códigos Farj correspondentes.
• Los números de pieza original se utilizan para identificar los productos que vendemos con el único propósito de reconocimiento de los productos por nuestros clientes
• Original part numbers are used so as to identify the products we sell, in the sole purpose of customers recognition of the items sold.

96785-0	SUORTE DO PARAFUSO DE CALIBRAÇÃO P/ FREIO A DISCO PNEUMÁTICO "BINÓCULO"	177
97575-2	JOGO DE REPARO PARCIAL PARA A VÁLVULA DE PEDAL	151
98145-2	JOGO DE REPARO COMPLETO PARA O REGULADOR DE PRESSÃO	172
98155-2	JOGO DE REPARO PARA O CILINDRO DE FREIO COMBINADO TIPO 20/24	154
98165-2	JOGO DE REPARO PARA CILINDRO DE FREIO COMBINADO TIPO 14/24	153
98175-2	JOGO DE REPARO PARA O CILINDRO DE FREIO COMBINADO TIPO 16/24	153
98235-2 AT	JOGO DE REPARO PARA VÁLVULA DE PEDAL PARA ALTA TEMPERATURA	151
98235-2	JOGO DE REPARO COMPLETO PARA A VÁLVULA DE PEDAL	150
98285-0	MOLA DE EMERGÊNCIA PARA AS CÂMARAS TRISTOP KNORR	154
98965-0	DIAFRAGMA PARA CILINDRO COMBINADO TIPO 12/16	156
99055-2	JOGO DE REPARO PARA VÁLVULA DE DRENAGEM AUTOMÁTICA	172
99125-0	VÁLVULA DE ESCOAMENTO DE ÁGUA (ROSCA M22 X 1,5)	172
99165-2	JOGO DE REPARO PARA VÁLVULA RELÊ	158
99225-0	FLANGE PARA CILINDRO COMBINADO TIPO 14/24	157
99365-2	JOGO DE REPARO PARA VÁLVULA DE PROT. 04 CIRCUITOS COM RETENÇÃO	159
99375-2	JOGO DE REPARO PARA VÁLVULA DE DESCARGA RÁPIDA	162
99385-2	JOGO DE REPARO PARA REGULADOR PRESSÃO	162
99395-2	JOGO DE REPARO PARA VÁLVULA DE PROT. 04 CIRCUITOS	160
99405-0	INSERTO PARA VÁLVULA DE PROT. 04 CIRCUITOS	161
99485-2	JOGO DE REPARO PARA GOVERNADOR	164
99555-0	VÁLVULA DE RETENÇÃO SIMPLES (ROSCA M 22 X 1,5 CÔNICA CURTA)	167
99565-0	FLANGE PARA CILINDRO COMBINADO TIPO 16/24	157
99575-2	JOGO DE REPARO PARA VÁLVULA DUAS VIAS	167
99625-2	JOGO DE REPARO PARA REGULADOR DE PRESSÃO MODERNO	163
99625-4	JOGO DE REPARO PARCIAL P/ REGULADOR DE PRESSÃO MODERNO	163
99875-0	ÊMBOLO PARA TODOS CILINDROS COMBINADOS	158
99885-2	JOGO DE REPARO PARA VÁLVULA PILOTO	173

Cabeçote P/ Compressor 02 Cil (LP 48 Ø 75 MM)

CABEZAL DEL COMPRESOR 02 CILINDROS (LP 48 Ø 75 MM) • COMPRESSOR CYLINDERHEAD (LP 48 Ø 75 MM)

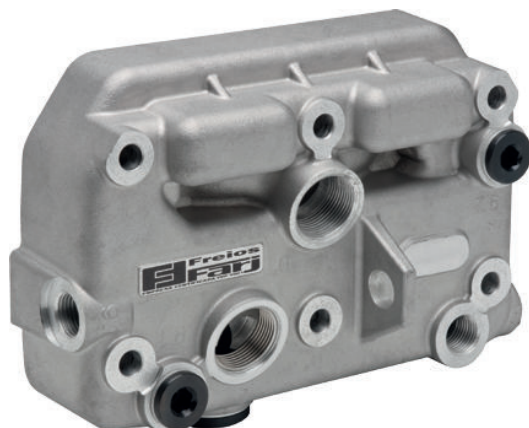

Nº FARJ:
93005-0

CONVERSÃO P/ Nº KNORR:

SEB 01080004

CONVERSÃO P/ Nº VOLVO:

3090378



CONVERSÃO PARA CJ Nº

II 15993

MONTADORA (Nº CONVERSÃO)	APLICAÇÃO
VOLVO	B.10 / B.10M - N.10 (.../96) - NL.10 - N.12 - NL.12 - B.58

Jogo de Reparo Para Cabeçote do Compressor 02 Cilindros (LP 48 Ø 75 mm)

JUEGO DE REPARACIÓN PARA EL CABEZAL DEL COMPRESOR 02 CILINDROS • COMPRESSOR CYLINDER HEAD REPAIR KIT

Nº FARJ:

93005-2

CONVERSÃO PARA Nº KNORR:

II 35184 / 0061

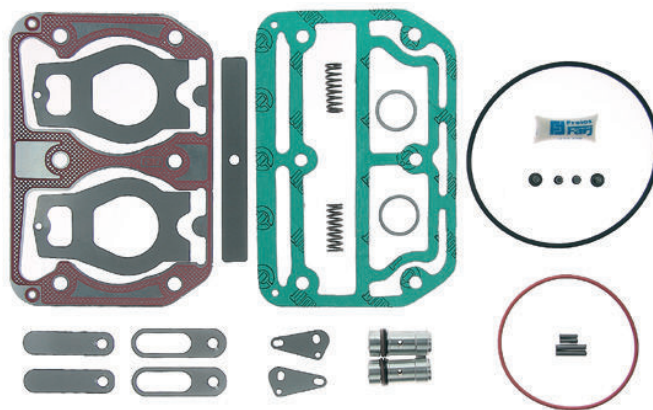

CONVERSÃO PARA CJ Nº

II 15993

MONTADORA (Nº CONVERSÃO)	APLICAÇÃO
VOLVO	B.10 / B.10M - N.10 (... / 96) - NL.10 - N.12 - NL.12 - B.58

Jogo de Reparo Parcial Para Cabeçote do Compressor 02 Cilindros (LP 48 Ø 75 mm)

JUEGO DE REPARACIÓN PARA EL CABEZAL DEL COMPRESOR 02 CILINDROS • COMPRESSOR CYLINDER HEAD REPAIR KIT

Nº FARJ:

93005-4

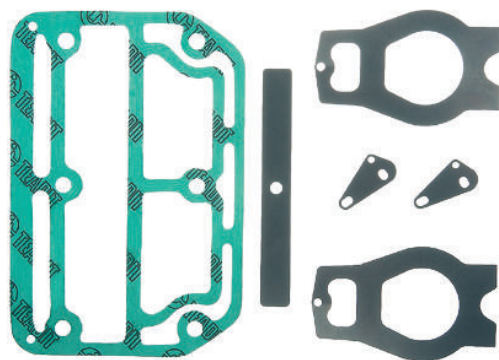

CONVERSÃO PARA CJ Nº

II 15993

MONTADORA (Nº CONVERSÃO)	APLICAÇÃO
VOLVO	B.10 / B.10M - N.10 (... / 96) - NL.10 - N.12 - NL.12 - B.58

Os números originais utilizados tem a única intenção de auxiliar nossos clientes na identificação dos códigos Farj correspondentes.
 Los números de pieza original se utilizan para identificar los productos que vendemos con el único propósito de reconocimiento de los productos por nuestros clientes.
 Original part numbers are used so as to identify the products we sell, in the sole purpose of customers recognition of the items sold.

Jogo Pistão Com Anéis P/ Compressor LK15 / LP48 Ø 75 MM (STD/010/020)

JUEGO DE PISTON CON ANILLOS Ø 75 MM • PISTÓN WITH RINGS Ø 75 MM

N.º FARJ:

95035-STD / 95035-010 / 95035-020

CONVERSÃO PARA N.º KNORR:

II 35184/0063



CONVERSÃO PARA CJ N.º

II 15993



MONTADORA (N.º CONVERSÃO)	APLICAÇÃO
VOLVO	B.10 / B.10 M / B.58 / N.10 / NL.10 / N.12 / NL.12

Jogo Anel P/ Pistão Compressor LP48 Ø 75 MM (STD/010/020)

JUEGO DE ANILLOS DEL PISTON PARA COMPRESOR Ø 75 MM • COMPRESSOR PISTON RINGS Ø 75 MM

N.º FARJ:

95055-STD / 95055-010 / 95055-020



CONVERSÃO PARA CJ N.º

II 15993



MONTADORA (N.º CONVERSÃO)	APLICAÇÃO
VOLVO	B.10 / B.10M - N.10 (... / 96) - NL.10 - N.12 - NL.12 - B.58

Válvula de Lâminas Para Cabeçote Comp 02 cil (LP 48 Ø 75 MM)

VÁLVULA DE LÁMINAS PARA CABEZAL DEL COMPRESOR • COMPRESSOR CYLINDER HEAD FLAP VALVE

N.º FARJ:

93005-8

CONVERSÃO PARA N.º KNORR

SEB 01081



CONVERSÃO PARA CJ N.º

II 15993



MONTADORA (N.º CONVERSÃO)	APLICAÇÃO
VOLVO	B.10 / B.10M / N.10 (... / 96) / NL.10 / N12 / NL.12 / B.58

Jogo de Reparo Para Cabeçote do Compressor K (LP 4850 Ø75 MM)

JUEGO DE REPARACIÓN PARA EL CABEZAL DEL COMPRESOR K (LP 4850) • COMPRESSOR CYLINDER HEAD REPAIR KIT K (LP 4850)

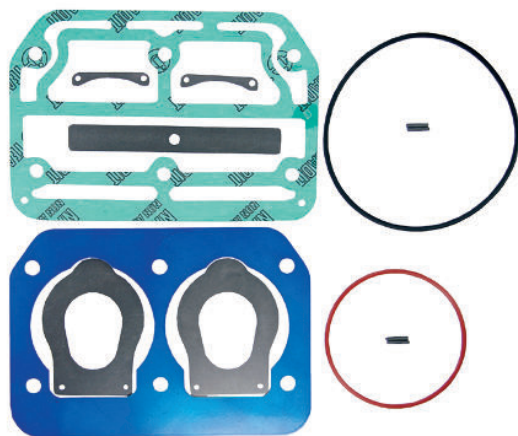

Nº FARJ:

93095-2

CONVERSÃO PARA N.º KNORR:

II 35564/0061



CONVERSÃO PARA CJ Nº

II 35564 BR

MONTADORA (Nº CONVERSÃO)	APLICAÇÃO
VOLVO	B 10 / B 10 M / B 58 N 10 / NL 10 / N 12 / NL 12

Cabeçote P/ Compressor 02 Cil (LP 49 Ø 88 MM)

CABEZAL DEL COMPRESOR 02 CILINDROS (LP 49 Ø 88 MM) • COMPRESSOR CYLINDERHEAD (LP 49 Ø 88 MM)



Nº FARJ:

93015-0

CONVERSÃO P/ Nº KNORR:

SEB 01444004

CONVERSÃO P/ Nº SCANIA:

1 424 766

P/ COMPRESSOR KNORR Nº:

II 32687 / II 32688 / K 003960

K 003960 KT / K 012799 KT

K 014896 KT / K 016615 KT



CONVERSÃO PARA CJ Nº

II 32687

MONTADORA (Nº CONVERSÃO)	APLICAÇÃO
VOLVO	FM12 / FH 12 (COM SUSPENSÃO A AR) B.7R / B.10R / B.10M / B.12B
SCANIA	L/P 94 - L/LK 113 - T/R 114 - T/R/K 124

Jogo de Reparo Para Cabeçote do Compressor 02 Cilindros (LP 49 Ø 88 mm)

JUEGO DE REPARACIÓN PARA EL CABEZAL DEL COMPRESOR 02 CILINDROS (Ø 88MM) • COMPRESSOR CYLINDER HEAD REPAIR KIT

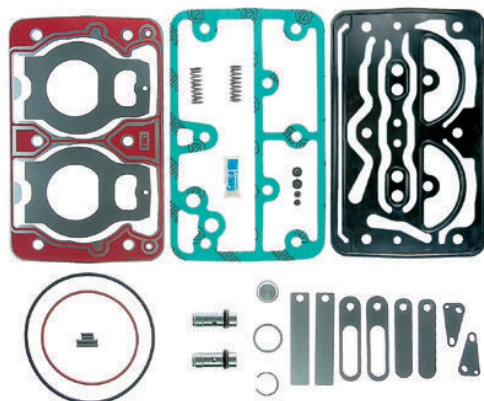

Nº FARJ:

93015-2

CONVERSÃO PARA Nº KNORR:

II 32687 / 0069



CONVERSÃO PARA CJ Nº

II 32687

MONTADORA (Nº CONVERSÃO)	APLICAÇÃO
VOLVO	FM12 / FH 12 (COM SUSPENSÃO A AR) - B.7R / B.10R / B.10M / B.12B

Os números originais utilizados tem a única intenção de auxiliar nossos clientes na identificação dos códigos Farj correspondentes.
 Los números de pieza original se utilizan para identificar los productos que vendemos con el único propósito de reconocimiento de los productos por nuestros clientes.
 Original part numbers are used so as to identify the products we sell, in the sole purpose of customers recognition of the items sold.

Jogo de Reparo Parcial Para Cabeçote do Compressor 02 Cilindros (LP 49 Ø 88 mm)

JUEGO DE REPARACIÓN PARA EL CABEZAL DEL COMPRESOR 02 CILINDROS (Ø 88MM) • COMPRESSOR CYLINDER HEAD REPAIR KIT

N.º FARJ:
93015-4



CONVERSÃO PARA CJ N.º
II 32687

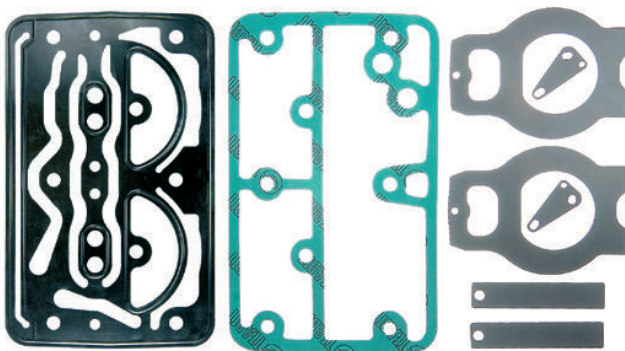

MONTADORA (N.º CONVERSÃO)	APLICAÇÃO
VOLVO	FM12 / FH 12 (COM SUSPENSÃO A AR) B.7R / B.10R / B.10M / B.12B

Jogo Pistão Com Anéis P/ Compressor LK38/LK39/LP49 Ø 88 MM (STD/010/020/040)

JUEGO DE PISTON CON ANILLOS Ø 88 MM • PISTON WITH RINGS Ø 88 MM

N.º FARJ:

95045-STD / 95045-010 / 95045-020 / 95045-040

CONVERSÃO PARA N.º KNORR:

I 81169 (SÓ PISTÃO)

II 31374/0063 (PISTÃO + ANEL + CILINDRO)

PARA COMPRESSORES N.º KNORR:

II 15140 / II 15992 / II 37361 / II 37757 / II 37760

II 38210 AGR / II 38270 / II 38270 AGR

II 38779 F / II 39077 F / II 39080 F / K000229

000275 / K000275 R / K001267 / K001268

003049 / K003053 / K011911 / K011969 / K029556



CONVERSÃO PARA CJ N.º
II 32687



Jogo Anel P/ Pistão Compressor LK38/LK39/LP49 Ø 88 (STD/010/020)

JUEGO DE ANILLOS DEL PISTON PARA COMPRESOR Ø 88 MM • COMPRESSOR PISTON RINGS Ø 88 MM

N.º FARJ:

95065-STD / 95065-010 / 95065-020



CONVERSÃO PARA CJ N.º
II 32687



MONTADORA (N.º CONVERSÃO)	APLICAÇÃO
PERKINS	EL DETALLE AO 101 (ARGENTINA)
FORD	F.11000 / F.12000 / F.13000 / F.14000 / F.19000 / F.21000 / F.22000 / C 1621
AGRALE	MT 8.5 (MICRO ÔNIBUS)
SCANIA	L / P 94 / L / LK 113 / T / R 114 / T / R / K 124
VOLKSWAGEN	6.90 / 7.90 / 7.90S / 7.100 / 7.110 / L.80 8.100 / 8.130 CO / 8.140 / 11.130 / 11.140 11.160 12.140 / 14.140 / 14.150 / 14.170 / 14.200 / 16.180 CO 16.200 / 16.210 CO / 8.140 / 8.150 / L.80 13.180 / 15.180 / 16.210 CO / 17.210 / 17.300 (

Placa intermediária para Cabeçote Compressor 02 Cil (LP 49 Ø 88 MM)
 PLACA INTERMEDIA PARA COMPRESOR (LP 49 Ø 88 MM) • INTERMEDIATE PLATE FOR COMPRESSOR 02 CYL. (LP 49 Ø 88 MM)

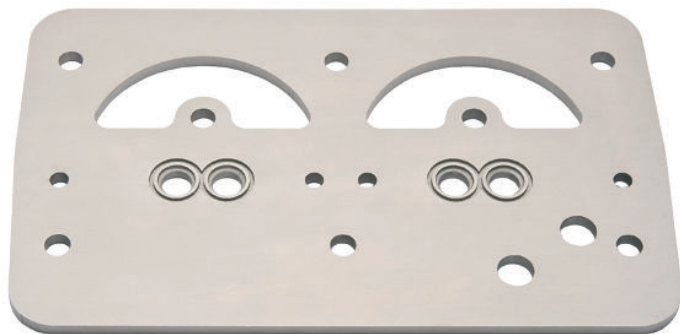

N.º FARJ: **93015-5**
 CONVERSÃO PARA N.º KNORR:
II 32687
II 33164-LP49
SEB 01033004
(PLACA INTERMEDIÁRIA)

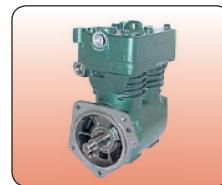

CONVERSÃO PARA CJ N.º
II 32687

MONTADORA (N.º CONVERSÃO)	APLICAÇÃO
VOLVO	FM12 / FH 12 / B7R / B10R / B10M / B12B
SCANIA	L/P 94 / L/LK 113 / T/R 114 / T/R/K 124

Válvula de Lâminas Para Compressor 02 Cil (LP49 Ø88 MM) Governado
 VÁLVULA DE LÁMINAS PARA CABEZAL DEL COMPRESOR • COMPRESSOR CYLINDER HEAD FLAP VALVE

N.º FARJ: **93015-8 A**
 CONVERSÃO PARA N.º WABCO
SEB 01033004



CONVERSÃO PARA CJ N.º
II 32687

MONTADORA (N.º CONVERSÃO)	APLICAÇÃO
VOLVO	FM12 / FH 12 (COM SUSPENSÃO A AR) B.7R / B.10R / B.10M / B.12B

Válvula de Lâminas Para Compressor 02 Cil (LP49 Ø88 MM) Regulado
 VÁLVULA DE LÁMINAS PARA CABEZAL DEL COMPRESOR • COMPRESSOR CYLINDER HEAD FLAP VALVE

N.º FARJ: **93015-8 B**
 CONVERSÃO PARA N.º WABCO
SEB 01034004



CONVERSÃO PARA CJ N.º
II 32687

MONTADORA (N.º CONVERSÃO)	APLICAÇÃO
VOLVO	FM12 / FH 12 (COM SUSPENSÃO A AR) - B.7R / B.10R / B.10M / B.12B

Os números originais utilizados tem a única intenção de auxiliar nossos clientes na identificação dos códigos Farj correspondentes.
 Los números de pieza original se utilizan para identificar los productos que vendemos con el único propósito de reconocimiento de los productos por nuestros clientes.
 Original part numbers are used so as to identify the products we sell, in the sole purpose of customers recognition of the items sold.

Jogo de Reparo para Cabeçote Compressor 02 Cilindros (LP 49 Ø88 MM)

JUEGO DE REPARACIÓN PARA EL CABEZAL DEL COMPRESOR 02 CILINDROS • COMPRESSOR CYLINDER HEAD REPAIR KIT

Nº FARJ:

93725-2

CONVERSÃO PARA Nº KNORR:

II 37760/0061



CONVERSÃO PARA CJ Nº

II 37760

K 000229

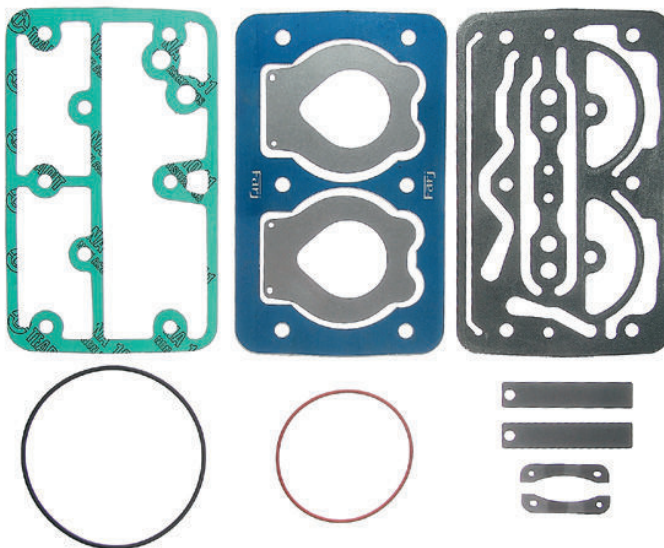

MONTADORA (Nº CONVERSÃO)	APLICAÇÃO
VOLVO	FH 12, FM 12, NH 12 / B10M, B7 2000, B12 / B10R, B12, B7R / B10M ARTICULADO

Jogo Reparo Para Cabeçote do Compressor 02 Cilindros (LP 48 Ø 75 mm)

JUEGO DE REPARACIÓN PARA EL CABEZAL DEL COMPRESOR 02 CILINDROS • COMPRESSOR CYLINDER HEAD REPAIR KIT (Ø 74,96MM)

Nº FARJ:

93055-2

CONVERSÃO PARA Nº KNORR:

I 86909 / 0051



CONVERSÃO PARA CJ Nº

I 90499 BR

II 32842

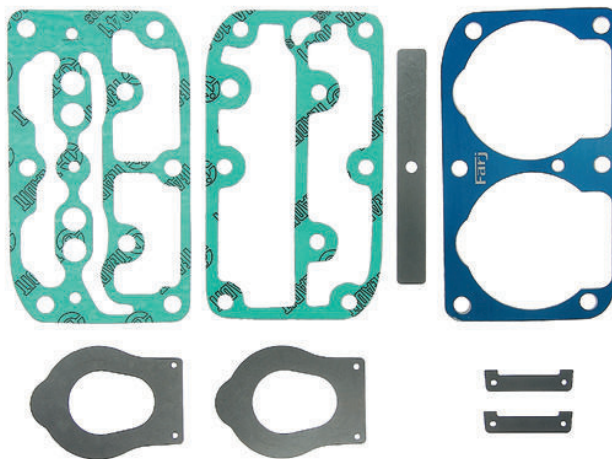

MONTADORA (Nº CONVERSÃO)	APLICAÇÃO
VOLVO	B 7
SCANIA	P 93

Placa Intermediária p/ Cab. Comp. 02 cil. (Ø 74,96 MM)

PLACA INTERMEDIA PARA COMPRESOR • INTERMEDIATE PLATE FOR COMPRESSOR

Nº FARJ:

93055-5

CONVERSÃO PARA Nº WABCO

SEB 00551004 (SÓ PLACA INTERMEDIÁRIA)



CONVERSÃO PARA CJ Nº

I 90499 BR

II 32842

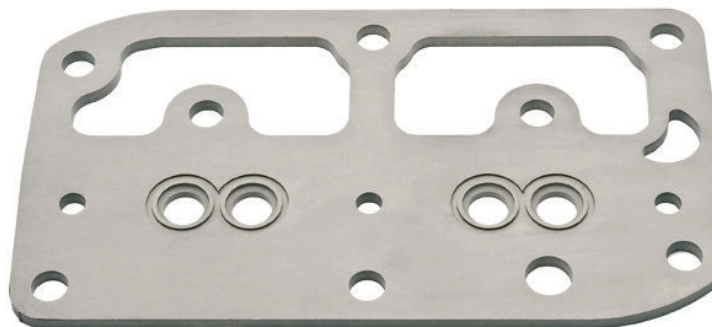

MONTADORA (Nº CONVERSÃO)	APLICAÇÃO
VOLVO	B 7
SCANIA	P 93

Jogo Reparo Para Cabeçote do Compressor 02 Cilindros (Ø 82 mm)
 JUEGO DE REPARACIÓN PARA EL CABEZAL DEL COMPRESOR 02 CILINDROS • COMPRESSOR CYLINDER HEAD REPAIR KIT (Ø 82MM)

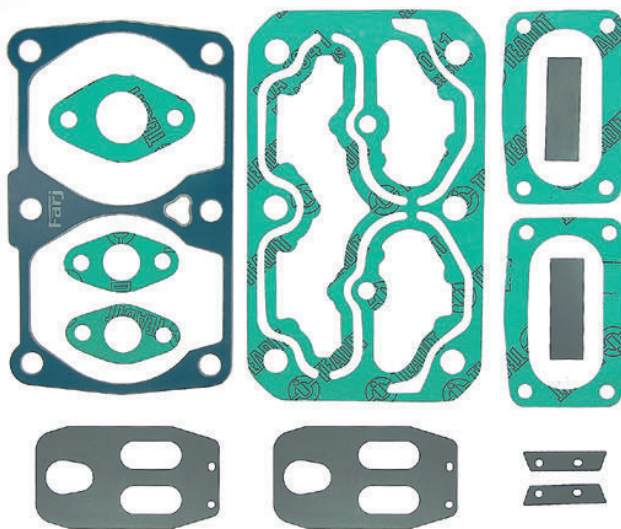

Nº FARJ: **93025-2**
 CONVERSÃO PARA Nº KNORR: **ACX-83D**
 CONVERSÃO PARA Nº IVECO: **93 16 21 21**

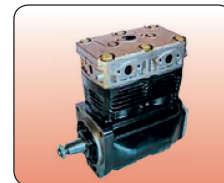

CONVERSÃO PARA CJ Nº **ACX80AA**
ACX82A / ACX83A
ACX83B / ACX83D
500310903

MONTADORA (Nº CONVERSÃO)	APLICAÇÃO
IVECO	EUROTECH

Jogo de Anel P/ Compressor 2 Cilindros Iveco Eurotech Ø 82 mm (STD)
 ANILLOS PARA PISTON DEL COMPRESOR Ø 82 MM (STD) • COMPRESSOR PISTON RINGS Ø 82 MM (STD)

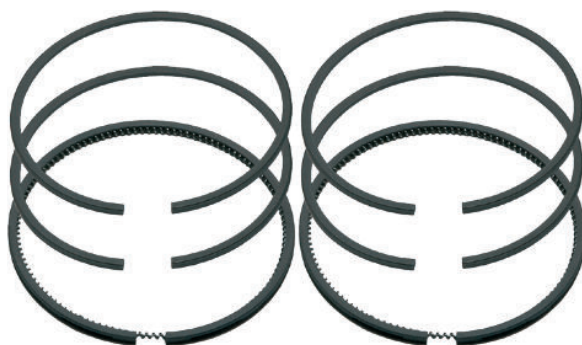

Nº FARJ: **95315-STD**
 CONVERSÃO P/ Nº IVECO: **93162117**

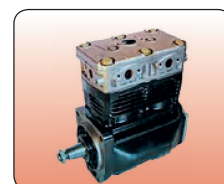

CONVERSÃO PARA CJ Nº **ACX80AA**
ACX82A / ACX83A
ACX83B / ACX83D
500310903

MONTADORA (Nº CONVERSÃO)	APLICAÇÃO
IVECO	EUROTECH

Válvula de Lâminas Para Cabeçote Compressor 02 Cil.k(Ø 74,96 MM)
 VÁLVULA DE LÁMINAS PARA CABEZAL DEL COMPRESOR • COMPRESSOR CYLINDER HEAD FLAP VALVE



Nº FARJ: **93055-8**
 CONVERSÃO PARA Nº WABCO **SEB 00606**

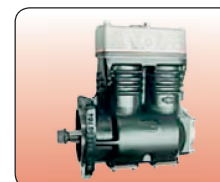

CONVERSÃO PARA CJ Nº **I 90499 BR**
II 32842

MONTADORA (Nº CONVERSÃO)	APLICAÇÃO
VOLVO	B 7
SCANIA	P 93

Os números originais utilizados tem a única intenção de auxiliar nossos clientes na identificação dos códigos Farj correspondentes.
 Los números de pieza original se utilizan para identificar los productos que vendemos con el único propósito de reconocimiento de los productos por nuestros clientes.
 Original part numbers are used so as to identify the products we sell, in the sole purpose of customers recognition of the items sold.

Jogo de Reparo Para Compressor 02 Cilindros (LK 4930 - 720 CC)

JUEGO DE REPARACIÓN DEL COMPRESOR • COMPRESSOR CYLINDER HEAD REPAIR KIT

N.º FARJ:
94365-2

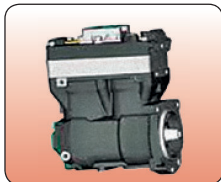

CONVERSÃO PARA CJ N.º
K009403

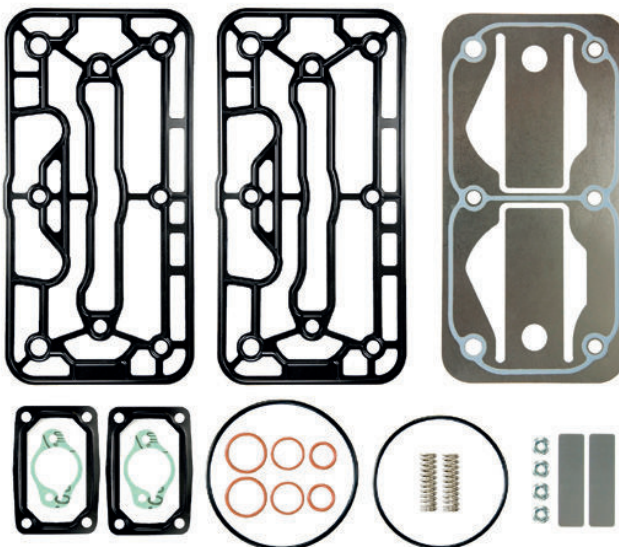

MONTADORA (N.º CONVERSÃO)	APLICAÇÃO
SCANIA	SCANIA N 94 / SCANIA SÉRIE 4

Jogo de Reparo P/ Cab. Compressor 2 Cil LK4951 (High Liner)

JUEGO DE REPARACIÓN PARA EL CABEZAL DEL COMPRESOR LK4951 (HIGH LINER) • LK4951 (HIGH LINER) COMPRESSOR CYLINDERHEAD REPAIR KIT

N.º FARJ:
95905-2
CONVERSÃO P/ N.º KNORR:
K 018809



CONVERSÃO PARA CJ N.º
K009581
K024410N00

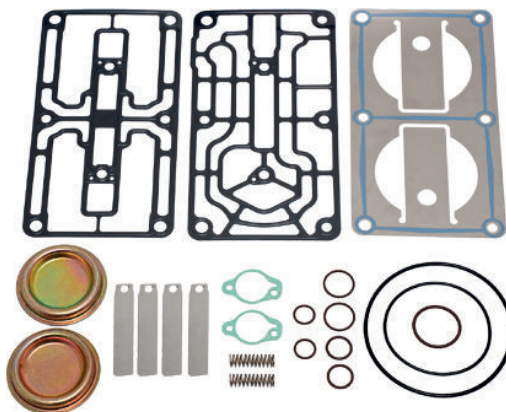

MONTADORA (N.º CONVERSÃO)	APLICAÇÃO
SCANIA	CAMINHÕES SÉRIE P / G / R (2009...) / F 230 G 380 / 420 / 440 / 470 / K 270 / 310 / 340 / 380 / 420 ÔNIBUS SÉRIE F / K (2009...) / P 230 / 270 / 310 / 340 / 420 R 420 / 440 / 470 / 500 / 580

Jogo de Reparo Parcial Para Compressor K Duplo (Ø 86 MM) LK 4936 - 630 CC

JUEGO DE REPARACIÓN PARA COMPRESOR • COMPRESSOR CYLINDER HEAD REPAIR KIT

N.º FARJ:
94755-2
CONVERSÃO PARA N.º KNORR:
SEB 22549 (SEM DESCARREGADOR)



CONVERSÃO PARA CJ N.º
K001126

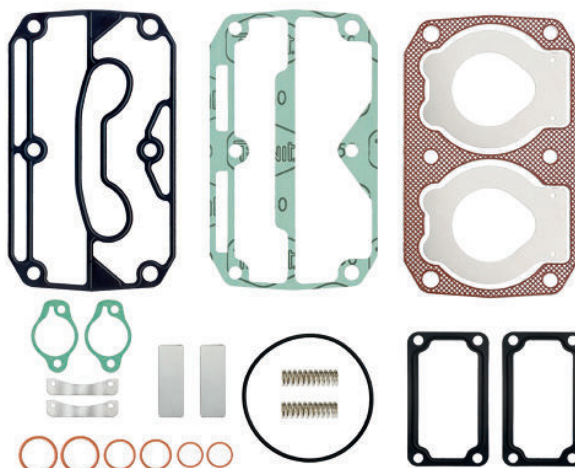

MONTADORA (N.º CONVERSÃO)	APLICAÇÃO
IVECO	STRALIS

Jogo de Reparo P/ Cab. Compressor 2 Cil Ø 86 MM (LK 4936)
 JUEGO DE REPARACIÓN PARA EL CABEZAL DEL COMPRESOR Ø 86 MM (LK 4936) • COMPRESSOR CYLINDERHEAD REPAIR KIT Ø 86 MM (LK 4936)

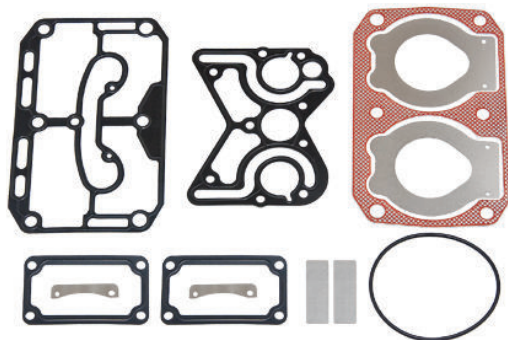

N.º FARJ: **95895-2**
 CONVERSÃO P/ N.º KNORR: **SEB 22550**
 P/ COMPRESSOR KNORR N.º: **K 022263**
 P/ COMPRESSOR IVECO N.º: **504293730**



CONVERSÃO PARA CJ N.º **K022263**

MONTADORA (N.º CONVERSÃO)	APLICAÇÃO
IVECO	STRALIS

Jogo de Pistão Com Anel Para Compressor 2 Cil LK 4936 Ø 86 MM STD/010/020
 PISTON CON ANILLOS PARA COMPRESOR LK 4936 Ø 86 MM (STD) • Ø 86 MM LK 4936 COMPRESSOR PISTON WITH RINGS (STD)

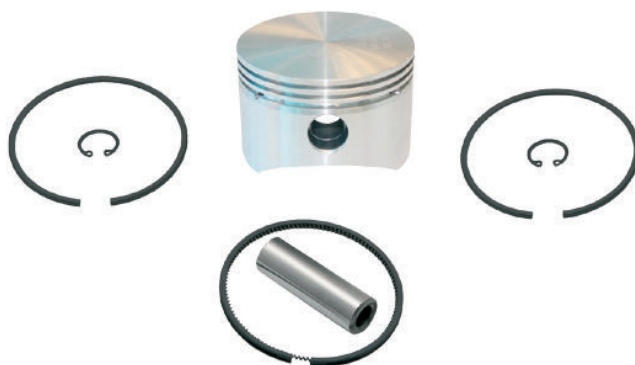

N.º FARJ: **95235-STD/010/020**
 CONVERSÃO P/ N.º KNORR: **K041490** (SÓ 01 PISTÃO+ANEL 010/020)
 PARA COMPRESSOR N.º KNORR: **K022263 / SEB 22547** (SÓ 01 PISTÃO+ANEL 010/020)



CONVERSÃO PARA CJ N.º **K001126**
K022263

MONTADORA (N.º CONVERSÃO)	APLICAÇÃO
IVECO	STRALIS

Jogo Anel P/ Pistão Compressor 2 Cil LK 4936 Ø 86 mm (STD)
 ANILLOS PARA PISTON DEL COMPRESOR LK 4936 Ø 86 MM (STD) • COMPRESSOR PISTON RINGS LK 4936 Ø 86 MM (STD)



N.º FARJ: **95265-STD**
 PARA COMPRESSOR N.º KNORR: **K022263**



CONVERSÃO PARA CJ N.º **K001126**
K022263

MONTADORA (N.º CONVERSÃO)	APLICAÇÃO
IVECO	STRALIS

Os números originais utilizados tem a única intenção de auxiliar nossos clientes na identificação dos códigos Farj correspondentes.
 Los números de pieza original se utilizan para identificar los productos que vendemos con el único propósito de reconocimiento de los productos por nuestros clientes.
 Original part numbers are used so as to identify the products we sell, in the sole purpose of customers recognition of the items sold.

Jogo de Reparo Para Cabeçote do Compressor K Ø 75 MM (LK 1511/1527)

JUEGO DE REPARACIÓN PARA EL CABEZAL DEL COMPRESOR LK1511/1527 • COMPRESSOR LK1511/1527 CYLINDER HEAD REPAIR KIT

Nº FARJ:

92555-2

CONVERSÃO PARA N.º KNORR:

II 31323/0061

CONVERSÃO PARA N.º MBB:

004 131 05 01



CONVERSÃO PARA CJ Nº

I 88770 R

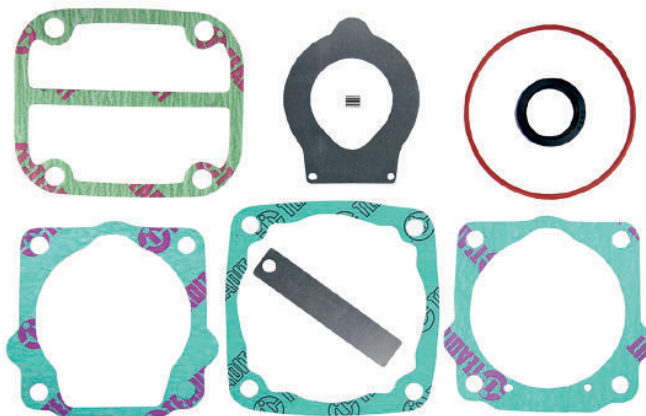

MONTADORA (Nº CONVERSÃO)	APLICAÇÃO
MERCEDES BENZ	TODOS VEÍCULOS MBB COM MOTOR OM-366 A PAR TIR 1993

Jogo Pistão Com Anel P/ Compressor Mono LK 15 Ø 75 mm STD/020/040

PISTON CON ANILLOS PARA COMPRESOR LK 15 Ø 75 MM (STD) • LK 15 Ø 75 MM COMPRESSOR PISTON WITH RINGS (STD)

Nº FARJ:

95275-STD/020/040

Conversão p/ nº Knorr:

I 76414 (PISTÃO) +

II 151760063 (ANEL)

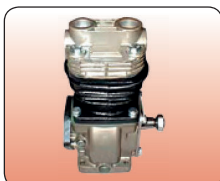

CONVERSÃO PARA CJ Nº

I 88770 R



MONTADORA (Nº CONVERSÃO)	APLICAÇÃO
AGRALE	MOTOR DEUTZ
IVECO	DAILY 70C16HD
MWM	SPRINT 4 CILINDROS
VOLKSWAGEN	5.140 DELIVERY / 8.150 E (DEDALUS/DELIVERY) / 9.160 E (DEDALUS)
JOHN DEERE	IMPLEMENTOS AGRÍCOLAS
MERCEDES BENZ	712 E / LO 712 / LO 914 / LO 812 EURO II 1214 / 1214 K / 1218 / 1414 / 1414 K / 1418 / L 1218 / L 1414 / L1418 / L 1418 E / L1614 / L 1618 / L 1620 / L2314 / L 2318 / LB 2318, LK 1214 / LK 1418, LK 1618 / LK 1620, OH 1318 / OH 1418, TODOS OS V

Jogo Anel P/ Compressor Mono LK 15 Ø 75 mm STD

ANILLOS PARA COMPRESOR LK 15 Ø 75 MM (STD) • COMPRESSOR PISTON RINGS LK 15 Ø 75 MM (STD)

Nº FARJ:

95285-STD

Conversão p/ nº Knorr:

I 76414 (PISTÃO) +

II 151760063 (ANEL)

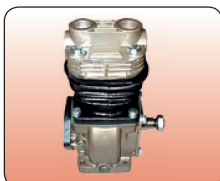

CONVERSÃO PARA CJ Nº

I 88770 R



MONTADORA (Nº CONVERSÃO)	APLICAÇÃO
AGRALE	MOTOR DEUTZ
IVECO	DAILY 70C16HD
MWM	SPRINT 4 CILINDROS
VOLKSWAGEN	5.140 DELIVERY / 8.150 E (DEDALUS/DELIVERY) / 9.160 E (DEDALUS)
JOHN DEERE	IMPLEMENTOS AGRÍCOLAS
MERCEDES BENZ	712 E / LO 712 / LO 914 / LO 812 EURO II 1214 / 1214 K / 1218 / 1414 / 1414 K / 1418 / L 1218 / L 1414 / L1418 / L 1418 E / L1614 / L 1618 / L 1620 / L2314 / L 2318 / LB 2318, LK 1214 / LK 1418, LK 1618 / LK 1620, OH 1318 / OH 1418, TODOS OS V

Jogo de Reparo para Cabeçote Compressor (LK 1815 Ø 75 MM) Trólebus

JUEGO DE REPARACIÓN PARA EL CABEZAL DEL COMPRESOR • COMPRESSOR CYLINDER HEAD REPAIR KIT

Nº FARJ:

93745-2

CONVERSÃO PARA Nº KNORR:

II 31321/0061

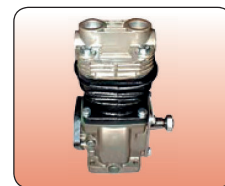
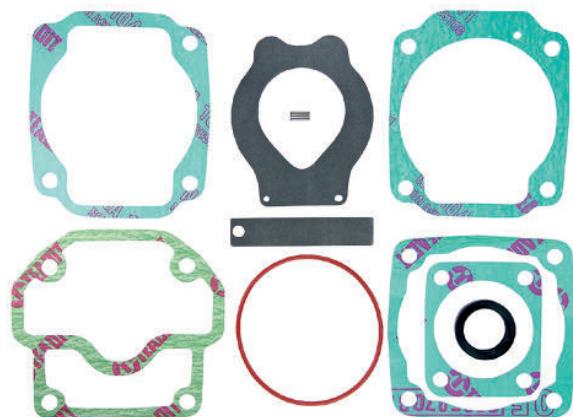

CONVERSÃO PARA CJ Nº

II 15121

MONTADORA (Nº CONVERSÃO)	APLICAÇÃO
TRÓLEBUS BRASIL	

Jogo de Reparo para Cabeçote do Compressor Mono (LK 3930 Ø 88 MM)

JUEGO DE REPARACIÓN PARA EL CABEZAL DEL COMPRESOR K-LK39... • COMPRESSOR LK 39... CYLINDER HEAD REPAIR KIT

Nº FARJ:

92205-2

CONVERSÃO PARA Nº KNORR:

II 14786/0051 + II 32683/0061

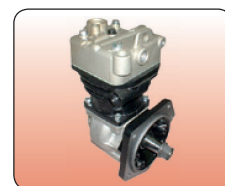
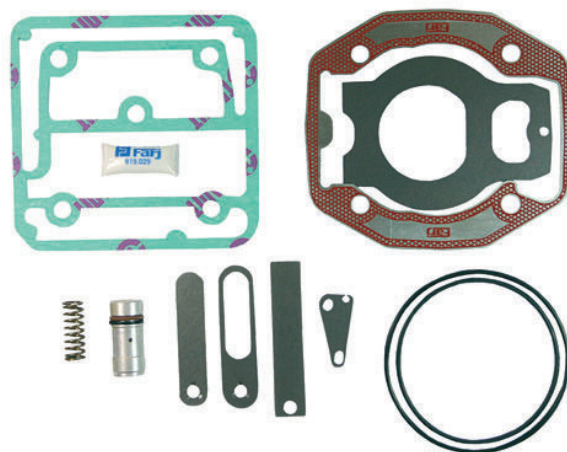

CONVERSÃO PARA CJ Nº

II 18606

MONTADORA (Nº CONVERSÃO)	APLICAÇÃO
VOLVO	FH12 / NH12

Válvula de Lâminas para Compressor Mono (LK 3930 Ø 88 MM)

VÁLVULA DE LÁMINAS DEL COMPRESOR • COMPRESSOR CYLINDER HEAD FLAP VALVE

Nº FARJ:

92205-8

CONVERSÃO PARA Nº KNORR:

II 14777

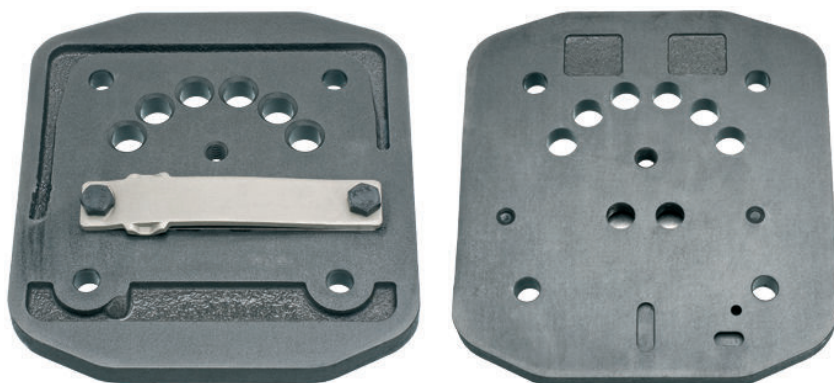

CONVERSÃO PARA CJ Nº

II 18606

MONTADORA (Nº CONVERSÃO)	APLICAÇÃO
VOLVO	FH12 / NH12

Os números originais utilizados tem a única intenção de auxiliar nossos clientes na identificação dos códigos Farj correspondentes.
 Los números de pieza original se utilizan para identificar los productos que vendemos con el único propósito de reconocimiento de los productos por nuestros clientes.
 Original part numbers are used so as to identify the products we sell, in the sole purpose of customers recognition of the items sold.

Jogo de Reparo Para Cabeçote do Compressor K Mono (LK 38 Ø 88 MM)

JUEGO DE REPARACIÓN PARA EL CABEZAL DEL COMPRESOR LK-38... • COMPRESSOR LK-38... CYLINDER HEAD REPAIR KIT

Nº FARJ:

92285-2

CONVERSÃO PARA N.º KNORR:

II 31320/0061

CONVERSÃO PARA N.º VOLKSWAGEN

TAC 145605

2 RG 198301E

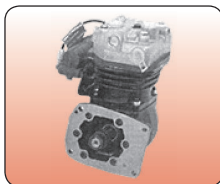

CONVERSÃO PARA CJ Nº

I 90264

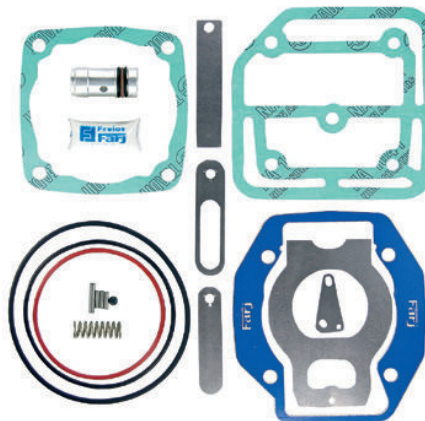

MONTADORA (Nº CONVERSÃO)	APLICAÇÃO
FORD	F.11000 / F.12000 / F.13000 / F.14000 / F.19000 / F.21000 / F.22000
MWM	MOTOR D 229.4 / D 229.6 / 4.10 - 6.10 T / TCA
PERKINS	EL DETALLE AO 101 (ARGENTINA)
VOLKSWAGEN	6.90 / 7.90 / 7.90S / 7.100 / 7.110 / L.80 / 8.100 / 8.130 CO / 8.140 11.130 / 11.140 / 11.160 / 12.140 / 14.140 / 14.150 / 14.170 / 14.200 16.180 CO / 16.200 / 16.210 CO

Cabeçote Para Compressor Ø 88 mm Mono LK 38

CABEZAL DEL COMPRESOR 2 CIL Ø 88 MM LK 38 • COMPRESSOR CYLINDERHEAD Ø 88 MM LK 38

Nº FARJ:

92645-0

CONVERSÃO P/ Nº MERCEDES BENZ:

000 131 50 19

CONVERSÃO P/ Nº KNORR:

I 69824

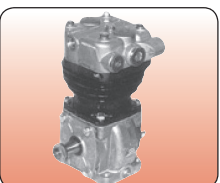

CONVERSÃO PARA CJ Nº

II 15140

K 022404



MONTADORA (Nº CONVERSÃO)	APLICAÇÃO
MERCEDES BENZ	1520 / L 1519 / L 1520 / L 2219 / 2220 LA 2219 / LB 2219/2220 LK 1519 / 1520 / 2219 LS 1519 / 1520 / 1524 / 1525 / 1924 / 1924A 1929 / 1932 / 1933 / 1934 O 355 / O 364 / O 365 / O 370 RS / O 370 RSD O 371 U / O 371 UP OH 1420 / 1421

Jogo de Reparo Para Cabeçote do Compressor K Mono (LK 38...)

JUEGO DE REPARACIÓN PARA EL CABEZAL DEL COMPRESOR LK-38... • COMPRESSOR LK-38... CYLINDER HEAD REPAIR KIT

Nº FARJ:

92645-2

CONVERSÃO PARA Nº KNORR:

II 31322/0061

CONVERSÃO PARA Nº

DAIMLER CHRYSLER:

A 376 131 74 01

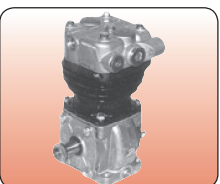

CONVERSÃO PARA CJ Nº

II 15140

K 022404

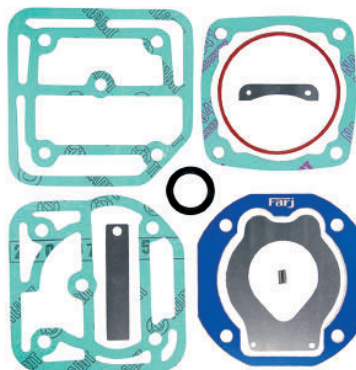

MONTADORA (Nº CONVERSÃO)	APLICAÇÃO
MERCEDES BENZ	1520 / L 1519 / L 1520 / L 2219 / 2220 / LA 2219 / LB 2219 / 2220 LK 1519 / 1520 / 2219 LS 1519 / 1520 / 1524 / 1525 / 1924 / 1924A / 1929 / 1932 / 1933 / 1934 O 355 / O 364 / O 365 / O 370 RS / O 370 RSD / O 371 U / O 371 UP OH 1420 / 1421

Jogo Anel + Junta Para Pistão Compressor LK38/LK39/LP49 Ø 88 mm STD
 ANILLOS + JUNTA PARA PISTON DEL COMPRESOR LK38/LK39/LP49 Ø 88 MM (STD) • COMPRESSOR PISTON RING + GASKET Ø 88 MM (STD)

N.º FARJ:
95255-0

CONVERSÃO P/ N.º KNORR:
II 31322 / 0063

PARA COMPRESSOR N.º KNORR:

**I 90255 / I 90264 S / II 15113 / II 15121 / II 15140 / II 15204 / II 15204 R / II 15992 / II 18606 / II 31287 / II 35200 / II 36928 R / II 37361
 II 37757 / II 37760 / II 38210 AGR / II 38270 / II 38270 AGR / II 38779 F / II 39077 F / II 39080 F / K003048 / K003052 / K011438 / K022404
 K000229 / K000275 / K000275 R / K001267 / K001268 / K003049 / K003053 / K011911 / K011969 / K029556**

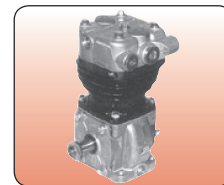

CONVERSÃO PARA CJ N.º
II 15140 K 022404

MONTADORA (N.º CONVERSÃO)	APLICAÇÃO
PERKINS	EL DETALLE AO 101(ARGENTINA)
FORD	F.11000 / F.12000 / F.13000 / F.14000 / F.19000 / F.21000 / F.22000 / C 1621
AGRALE	MT 8.5 (MICRO ÔNIBUS)
SCANIA	L / P 94, L / LK 113, T / R 114, T / R / K 124
VOLKSWAGEN	6.90 / 7.90 / 7.90S, 7.100 / 7.110 / L.80, 8.100 / 8.130 CO / 8.140, /11.130 / 11.140 11.160, 12.140 / 14.140 / 14.150, 14.170 / 14.200 / 16.180 CO / 16.200 / 16.210 CO, 8.140 / 8.150 / L80, 13.180 / 15.180 / 16.210 CO, 17.210 / 17.300

Virabrequim Para Compressor Geração LK 38 (VOLKSWAGEN)

CIGÜENAL • CRANKSHAFT

N.º FARJ:
94315-0

CONVERSÃO PARA N.º KNORR:
B 961951

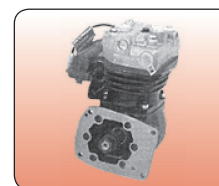

CONVERSÃO PARA CJ N.º
**II 31343
 II 35214
 K 001330**

MONTADORA (N.º CONVERSÃO)	APLICAÇÃO
FORD	C 1621
VOLKSWAGEN	(B 961951) 4.10 TCA, L 80, MT 8.5 (MICRO-ÔNIBUS), 7.110 / 8.120 / 8.140 / 8.150 / 8.150 E OD MICRO / 8.150 ODM, 9.150 / 9.150 E OD MICRO / 9.150 ODM / 9.160 E OD MICRO, 13.180 / 13.180 E / 16.210 CO / 17.210 E OD / 17.210 M / 17210 FEB

Válvula de Lâminas Para Cabeçote Comp Mono (LK38 Eletrônico)

VÁLVULA DE LÁMINAS PARA CABEZAL DEL COMPRESOR • COMPRESSOR CYLINDER HEAD FLAP VALVE

N.º FARJ:
92645-8

CONVERSÃO PARA N.º KNORR:
**000 130 90 20 (DAIMLER-CHRYSLER)
 2 TB 145719 (VOLKSWAGEN)
 I 88639 / I 93079 (KNORR)**

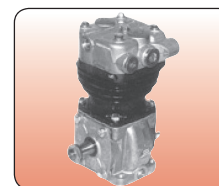
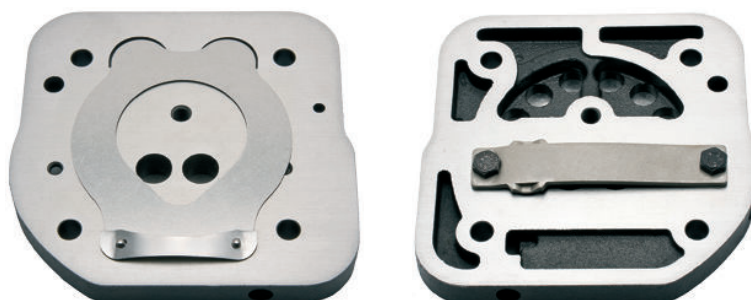

CONVERSÃO PARA CJ N.º
**II 15140
 II 36928R
 K 022404**

MONTADORA (N.º CONVERSÃO)	APLICAÇÃO
FORD	C 1621
VOLVO	VM 23
AGRALE	MT 8.5 (MICRO-ÔNIBUS)
MERCEDES BENZ	1520 / L 1519 / L 1520 / L 2219 / 2220 / LA 2219 / LB 2219 / 2220 / LK 1519 / 1520 / 2219 LS 1519 / 1520 / 1524 / 1525 / 1924 / 1924 A / 1929 / 1932 / 1933 / 1934 O 355 / O 364 / O 365 / O 370 RS / O 370 RSD / O 371 U / O 371 UP / OH 14

Os números originais utilizados tem a única intenção de auxiliar nossos clientes na identificação dos códigos Farj correspondentes.
 Los números de pieza original se utilizan para identificar los productos que vendemos con el único propósito de reconocimiento de los productos por nuestros clientes
 Original part numbers are used so as to identify the products we sell, in the sole purpose of customers recognition of the items sold.

Bloco Ø 88 mm Para Compressor Mono (LK38 - Regulado)

BLOCO PARA COMPRESOR Ø 88 MM (LK38 - REGULADO) • COMPRESSOR CYLINDER LINE Ø 88 MM (LK38 - REGULATED)

Nº FARJ:

92645-9

CONVERSÃO P/ Nº KNORR:

B 97812

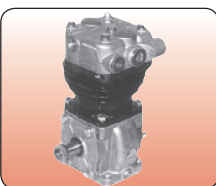

CONVERSÃO PARA CJ Nº

II 31343

II 35214

K001330



MONTADORA (Nº CONVERSÃO)	APLICAÇÃO
MWM	4.10 TCA
AGRALE	MT 8.5 (MICRO-ÔNIBUS)
VOLKSWAGEN	7.110 / 8.120 / 8.120 (MEC III) / 8.120 OD (MICRO-ÔNIBUS) 8.140 / 8.150 / 8.150 ODM / 9.150 / 9.150 ODM / 9.150 OD / 17.210 M / 17.240 / 17.260

Jogo de Reparo Parcial Para Cabeçote do Compressor Monocilíndrico Ø 88 mm

JUEGO DE REPARACIÓN PARCIAL PARA EL CABEZAL DEL COMPRESOR • COMPRESSOR CYLINDER HEAD PARTIAL REPAIR KIT

Nº FARJ:

92675-2



CONVERSÃO PARA CJ Nº

II 37757

K000275

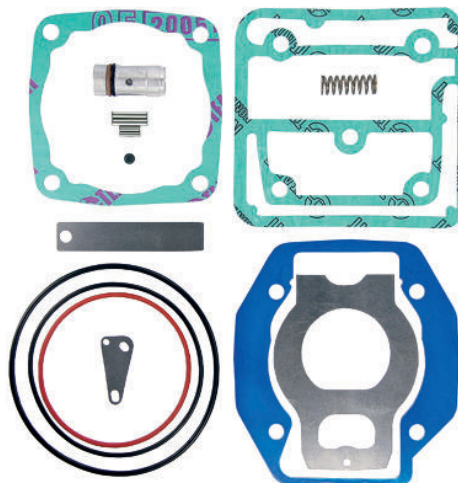

MONTADORA (Nº CONVERSÃO)	APLICAÇÃO
VOLVO	FH 12 MODERNO

Jogo de Reparo Para Cabeçote do Compressor Mono Regulado (Ø 88MM)

JUEGO DE REPARACIÓN PARA EL CABEZAL DEL COMPRESOR K REGULADO • COMPRESSOR CYLINDER HEAD REPAIR KIT

Nº FARJ:

93165-2

CONVERSÃO PARA N.º KNORR:

II 37361/0061

CONVERSÃO PARA N.º VOLVO:

8122459



CONVERSÃO PARA CJ Nº

II 37757

K000275

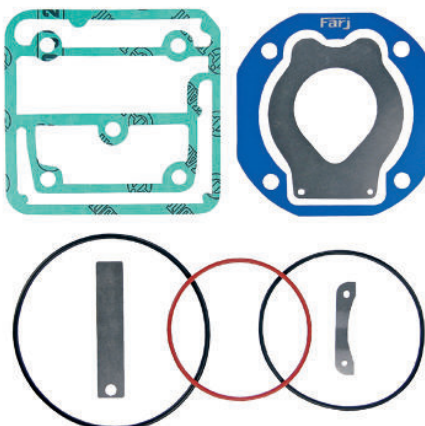

MONTADORA (Nº CONVERSÃO)	APLICAÇÃO
VOLVO	NH 12 (COMPRESOR REGULADO)

Cabeçote Compressor Mono K (BR400)
 CABEZAL DEL COMPRESOR • COMPRESSOR CYLINDER HEAD



N.º FARJ: **93045-0**
 CONVERSÃO PARA N.º KNORR:
442 130 34 19



CONVERSÃO PARA CJ N.º
4751300115R

MONTADORA (N.º CONVERSÃO)	APLICAÇÃO
MERCEDES BENZ	L 1634 / L 2325 / LB 2325 / LK 2325 / LS 1625 / LS 1630 / LS 1634 / LS 1935 LS 1941 / LS 2635 / O 370 R / RS / RSD / O 371 R / RS / RSD / O 371 RSL / SRE O 371 U / UL / UP / O 400 R / RS / RSD / O 400 RSL / SER / O 400 UP / UPA / OF 1730 / OH 1628 L

Jogo Reparo Para Cabeçote do Compressor BR 400 Ø 90 mm
 JUEGO DE REPARACIÓN PARA EL CABEZAL DEL COMPRESOR BR 400 • BR 400 COMPRESSOR CYLINDER HEAD REPAIR KIT

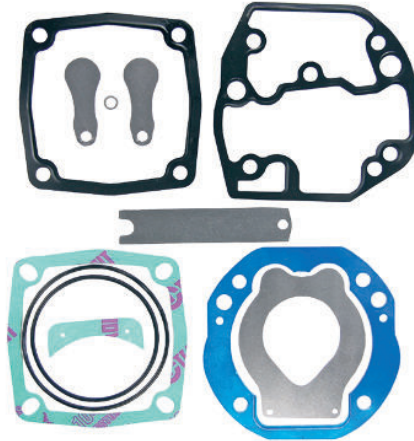

N.º FARJ: **93045-2**
 CONVERSÃO PARA N.º KNORR:
II 35205 / 0061 +
407 130 19 15
 N.º COMPRESSOR KNORR:
475 130 01 15



CONVERSÃO PARA CJ N.º
475 130 0115R

MONTADORA (N.º CONVERSÃO)	APLICAÇÃO
MERCEDES BENZ	L 1634 / L 2325 / LB 2325 / LK 2325 LS 1625 / LS 1630 / LS 1634 / LS 1935 LS 1941 / LS 2635 / O 370 R / RS / RSD O 371 R / RS / RSD / O 371 RSL / SRE O 371 U / UL / UP / O 400 R / RS / RSD O 400 RSL / SER / O 400 UP / UPA OF 1730 / OH 1628 L

Jogo de Anel Para Compressor OM355 / BR400 Ø 90 mm (STD)
 ANILLOS PARA PISTON DEL COMPRESOR OM355 / BR400 Ø 90 MM (STD) • COMPRESSOR PISTON RINGS OM355 / BR400 Ø 90 MM (STD)



N.º FARJ: **95335-STD**
 CONVERSÃO P/ N.º KNORR:
000 131 80 11
 CONVERSÃO P/ N.º WABCO:
411 042 001 2



CONVERSÃO PARA CJ N.º
475 130 0115R

MONTADORA (N.º CONVERSÃO)	APLICAÇÃO
MERCEDES BENZ	L / LK 1519 / LS 1519 / LS 1520 / LS 1524 / 1525 L / LK1520 / LG 1819 / LS1924 / 1924 A LS1929 / LS1932 / 1933 / 1934 L / LB / LK 2219 L / LB / LK 2220 OH 1419 / OH 1420 OH1517 / OH 1518 O370 R / RS - O370 RSD O371 R / RS / RSD

Os números originais utilizados tem a única intenção de auxiliar nossos clientes na identificação dos códigos Farj correspondentes.
 Los números de pieza original se utilizan para identificar los productos que vendemos con el único propósito de reconocimiento de los productos por nuestros clientes.
 Original part numbers are used so as to identify the products we sell, in the sole purpose of customers recognition of the items sold.

Válvula de Lâminas Para Cabeçote Compr. BR400 (C/ Lâmina Compr.)

VÁLVULA DE LÂMINAS PARA CABEZAL DEL COMPRESOR BR400 • COMPRESSOR CYLINDER HEAD FLAP VALVE

Nº FARJ:

93045-8 A

CONVERSÃO PARA Nº KNORR

447 130 00 20

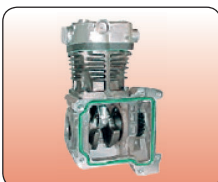

CONVERSÃO PARA CJ Nº

4751300115R

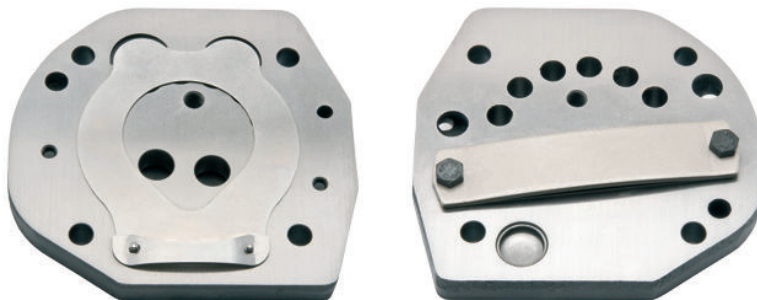

MONTADORA (Nº CONVERSÃO)	APLICAÇÃO
MERCEDES BENZ	L 1634 / L 2325 / LB 2325 / LK 2325 LS 1625 / LS 1630 / LS 1634 / LS 1935 LS 1941 / LS 2635 / O 370 R / RS / RSD O 371 R / RS / RSD / O 371 RSL / SRE O 371 U / UL / UP / O 400 R / RS / RSD O 400 RSL / SER / O 400 UP / UPA OF 1730 / OH 1628 L

Válvula de Lâminas Para Cabeçote Compr. BR400 (C/ Lâmina Gota)

VÁLVULA DE LÂMINAS PARA CABEZAL DEL COMPRESOR BR400 • COMPRESSOR CYLINDER HEAD FLAP VALVE

Nº FARJ:

93045-8 B

CONVERSÃO PARA Nº KNORR

447 130 00 20



CONVERSÃO PARA CJ Nº

4751300115R

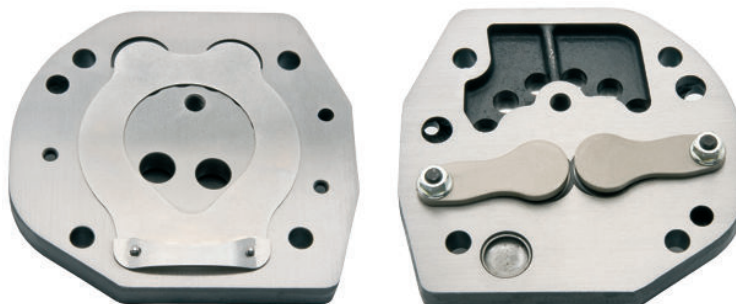

MONTADORA (Nº CONVERSÃO)	APLICAÇÃO
MERCEDES BENZ	L 1634 / L 2325 / LB 2325 / LK 2325 LS 1625 / LS 1630 / LS 1634 / LS 1935 LS 1941 / LS 2635 / O 370 R / RS / RSD O 371 R / RS / RSD / O 371 RSL / SRE O 371 U / UL / UP / O 400 R / RS / RSD O 400 RSL / SER / O 400 UP / UPA OF 1730 / OH 1628 L

Bloco Ø 90 mm Para Compressor Mono BR 400

BLOCO PARA COMPRESOR BR 400 • BR 400 COMPRESSOR CYLINDER LINE BR 400

Nº FARJ:

93045-9

CONVERSÃO P/ Nº KNORR:

4031312002C

PARA COMPRESOR Nº KNORR:

4751300115R

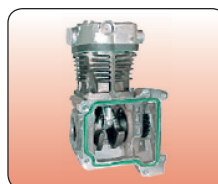

CONVERSÃO PARA CJ Nº

475 130 0115R



MONTADORA (Nº CONVERSÃO)	APLICAÇÃO
MERCEDES BENZ	L 1634 / L 2325 / LB 2325 / LK 2325 / LS 1625 / LS 1630 / LS 1634 / LS 1935 / LS 1941 / LS 2625 / O 370 R / LS / LSD / O 371 R / RS / RSD / RSL / O 371 SRE / UL / UP / O 400 R / RS / RSD / RSL / O 400 SRE / UP / UPA / OF 1730 / OH 1628 L

Virabrequim Para Compressor K (BR 400)
 CIGÜEÑAL DEL COMPRESOR K (BR 400) • COMPRESSOR CRANKSHAFT K (BR 400)



Nº FARJ:
94325-0

CONVERSÃO P/ Nº KNORR:
4031311216

CONVERSÃO P/ Nº MERCEDES BENZ:
A4031311216

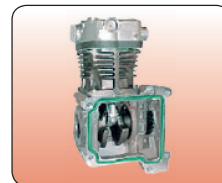

CONVERSÃO PARA CJ Nº
475 130 0115R

MONTADORA (Nº CONVERSÃO)	APLICAÇÃO
MERCEDES BENZ	L 1634 / L 2325 / LB 2325 / LK 2325 / LS 1625 / LS 1630 / LS 1634 / LS 1935 / LS 1941 LS 2635 / O 370 R / RS / RSD / O 371 R / RS / RSD / O 371 RSL / SRE / O 371 U / UL / UP / O 400 R / RS / RSD / O 400 RSL / SER / O 400 UP / UPA / OF 1730 / OH 1628 L

Jogo de Reparo Para Cabeçote do Compressor Regulado (LK 38... Ø 88 MM)

JUEGO DE REPARACIÓN PARA EL CABEZAL DEL COMPRESOR LK-38... • COMPRESSOR LK-38... CYLINDER HEAD REPAIR KIT

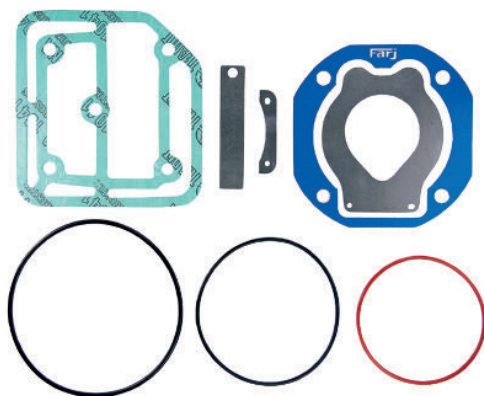

Nº FARJ:
93175-2

CONVERSÃO PARA N.º KNORR:
II 31374/0061

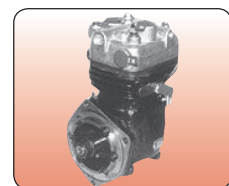

CONVERSÃO PARA CJ Nº
II 31343
II 35214
K 001330

MONTADORA (Nº CONVERSÃO)	APLICAÇÃO
VOLKSWAGEN	8.140 / 8.150 / L80 13.180 / 15.180 / 16.210 CO / 17.210 / 17.300 ATÉ OUTUBRO / 2001
MWM	4.10 / 4.10 TCA / 6.10 TCA EURO II
FORD	C 1621
VOLVO	VM 23
AGRALE	MT 8.5 MICRO-ÔNIBUS

Cabeçote Compressor Mono Ø 92 mm K LP 3980 (MAN)

CABEZAL PARA COMPRESOR Ø 92 MM LP 3980 (MAN) • COMPRESSOR CYLINDERHEAD Ø 92 MM LP 3980 (MAN)



Nº FARJ:
94025-0

CONVERSÃO P/ Nº KNORR:
K 019286

PARA COMPRESOR MAN:
51.54100-7095

PARA COMPRESOR KNORR:
K 004489



CONVERSÃO PARA CJ Nº
K 004489

MONTADORA (Nº CONVERSÃO)	APLICAÇÃO
MAN	TGA 41.400 TGA 41.430 TGA 41.460 NEOPLAN BUS D.2066 ENGINE

Os números originais utilizados tem a única intenção de auxiliar nossos clientes na identificação dos códigos Farj correspondentes.
 Los números de pieza original se utilizan para identificar los productos que vendemos con el único propósito de reconocimiento de los productos por nuestros clientes.
 Original part numbers are used so as to identify the products we sell, in the sole purpose of customers recognition of the items sold.

Jogo de Reparo Para Compressor Mono Ø 80 MM (LK 3833 / LK 3863)

JUEGO DE REPARACIÓN DEL COMPRESOR Ø 80 MM • COMPRESSOR REPAIR KIT

Nº FARJ:

94275-2

CONVERSÃO PARA N.º KNORR:

K 0013890069

SEB 22459

SEB 22461

CONVERSÃO PARA N.º VW:

2 T 0198389



CONVERSÃO PARA CJ Nº

K 001389

K 002974 TU

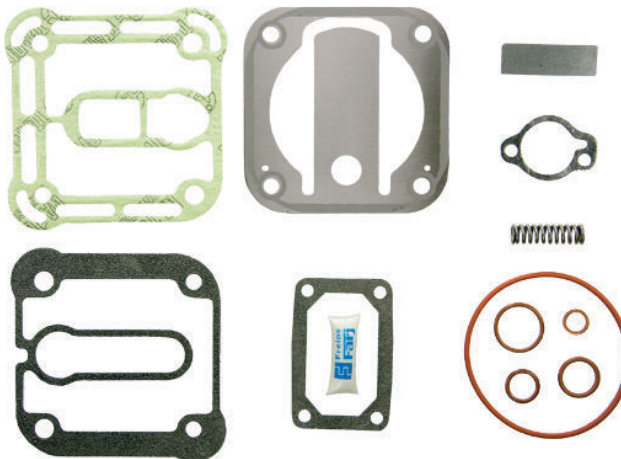

MONTADORA (Nº CONVERSÃO)	APLICAÇÃO
FORD	CARGO 815 A PARTIR DE MAIO / 2002 / CARGO 915 A PARTIR DE 2006
VOLKSWAGEN	8.150 E / 8.150 E MEX / 8.150 E OD MICRO BUS / 8.150 FEB MEX / 9.150 E OD MICRO BUS / 9.160 E OD MICRO BUS / 13.170 E / 13.170 E MEX / 15.170 E / 15.170 E MEX / 15.190 E MEX / 17.250 E / 17.250 E MEX / 17.260 FEB MEX / 23.250 E / 23.250 "

Jogo de Reparo Para Cabeçote Compressor Mono Ø 92 mm (LK 3976)

JUEGO DE REPARACIÓN PARA EL COMPRESOR MONO K (LK 3976) • COMPRESSOR CYLINDER HEAD REPAIR KIT

Nº FARJ:

94025-2

CONVERSÃO PARA Nº KNORR:

SEB 01579/0069



CONVERSÃO PARA CJ Nº

SEB 01579

Y 004666

K 002580

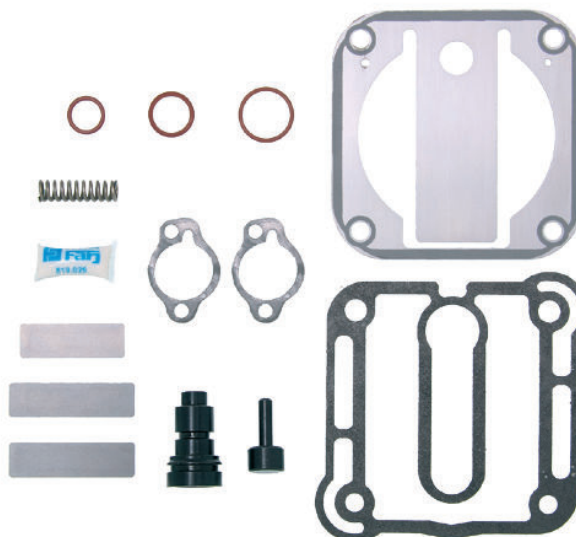

MONTADORA (Nº CONVERSÃO)	APLICAÇÃO
SCANIA	CAMINHÕES SÉRIE 4 F / F 94 / P / R / T 114 / P / R / T 124

Jogo de Pistão Com Anel P/ Compressor LK 3976 Ø 92 mm (STD)

PISTON CON ANILLOS PARA COMPRESOR LK 3976 Ø 92 MM (STD) • Ø 92 MM LK 3976 COMPRESSOR PISTON WITH RINGS (STD)

Nº FARJ:

96195-STD

CONVERSÃO PARA Nº KNORR:

K006982

II 39529F0062



CONVERSÃO PARA CJ Nº

SEB 01579

Y 004666

K 002580



MONTADORA (Nº CONVERSÃO)	APLICAÇÃO
SCANIA	CAMINHÕES SÉRIE 4 F / F 94 P / R / T 114 P / R / T 124

Jogo de Anel P/ Pistão do Compressor Mono LK 3976 Ø 92 mm
 ANILLOS PARA PISTON DEL COMPRESOR LK 3976 Ø 92 MM (STD) • LK 3976 Ø 92 MM COMPRESSOR PISTON RINGS (STD)

Nº FARJ: **96155-STD**
 CONVERSÃO PARA Nº KNORR: **II 39529F0062**

Nº FARJ: **96155-010**
 CONVERSÃO PARA Nº KNORR: **II 39529F0062 (010)**

Nº FARJ: **96155-020**
 CONVERSÃO PARA Nº KNORR: **II 39529F0062 (020)**

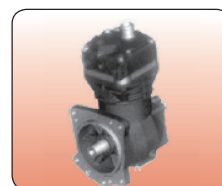

CONVERSÃO PARA CJ Nº
SEB 01579
Y 004666
K 002580

MONTADORA (Nº CONVERSÃO)	APLICAÇÃO
SCANIA	CAMINHÕES SÉRIE 4 / F / F 94 / P / R / T 114 / P / R / T 124

Válvula de Lâminas P/ Cabeçote Compressor Mono Ø 92 mm (Lk 3964)

VÁLVULA DE LÁMINAS DEL COMPRESOR Ø 92 MM • COMPRESSOR CYLINDERHEAD FLAP VALVE Ø 92 MM

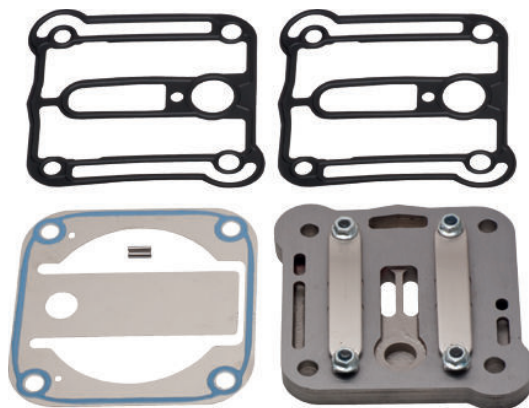

Nº FARJ: **94025-8**
 CONVERSÃO P/ Nº KNORR: **Y 004550**

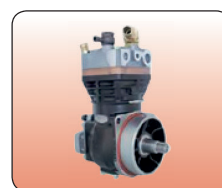

CONVERSÃO PARA CJ Nº
K 017131
K 006559
K 025538

MONTADORA (Nº CONVERSÃO)	APLICAÇÃO
VOLKSWAGEN	CONSTELLATION - 19370 E 25.370 E 31.370 E
MWM	7.2 ELETRÔNICO
VOLVO	VM 310 ELETRÔNICO

Filtro Para Secador de Ar da APU K
 FILTRO PARA EL SECADOR DE AIRE DEL APU • AIR DRYER CARTRIDGE

N.º FARJ: **94155-0**
 CONVERSÃO PARA N.º KNORR: **K 018014** (ANTIGO II 17793)

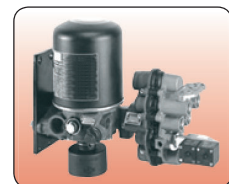

CONVERSÃO PARA CJ Nº
II 17369 **K 001392**
II 32581 **K 004502**
II 34982 **K 005025**
K 001053

MONTADORA (Nº CONVERSÃO)	APLICAÇÃO
VOLKSWAGEN	VW 17310 TITAN / VW 18310 / VW 23210 / VW 23220 / 23310 TITAN / VW 26220 / VW 26260 / VW 26310 TITAN
FORD	CARGO 1722 / 1731 / CARGO 2622 / 2626 / CARGO 2631 / 4331 / CARGO 2421 MAX TRUCK / CARGO 2422 / 3222 / 4031 / 5031
MERCEDES BENZ	1214C (4X2) / 1214 K / 1215 C / 1218 L / 1414 / 1414 K / 1418 L / K / LA / LAK / 1618 M / 1620 L / LK / 1634 LS / 1718 K / 1720 K / 1721 S / 1723 / 1728 / 1938 LS / 2418 / 2423 B / K / 2638 LS / L / CHASSIS OF 1417 / OF 1620 / OF 1623 LG OF 17

Os números originais utilizados tem a única intenção de auxiliar nossos clientes na identificação dos códigos Farj correspondentes.
 Los números de pieza original se utilizan para identificar los productos que vendemos con el único propósito de reconocimiento de los productos por nuestros clientes.
 Original part numbers are used so as to identify the products we sell, in the sole purpose of customers recognition of the items sold.

Sensor Para Válvula Protetora 4 Circuitos APU K (24V)

SENSOR PARA VÁLVULA DE PROTECCIÓN 4 CIRCUITOS APU (24 V) • 4 CIRCUIT PROTECTION APU SENSOR (24 V)

N.º FARJ:

96475-0

CONVERSÃO PARA N.º KNORR:

II 39746 FBR (ANTIGO II 35529)



MONTADORA (Nº CONVERSÃO)	APLICAÇÃO
MERCEDES BENZ	O 500R / RS / RSD / 1938 S / 1944 S / LS 1938 ATEGO 1315 / 1418 ATEGO 1518 / 1718 / 1725 AXOR 1933 S AXOR 2035 / 2035 S AXOR 2040 / 2040 S AXOR 2044 / 2425 / 2533 AXOR 2540 / 2540 S AXOR 2544 / 2544 S AXOR 2640 / 2644 / 2644 S AXOR 2825 / 3340 / 3340 S AXOR 3344 / 4140 / 4144

Jogo de Reparo Para Válvula Proteção 04 Vias (APU Global) K - Tipo AE 48

JUEGO DE REPARACIÓN PARA LA VÁLVULA DE PROTECCIÓN 04 VÍAS • FOUR EXITS PROTECTION VALVE REPAIR KIT

Nº FARJ:

94035-2

CONVERSÃO PARA N.º KNORR:

K 018252



CONVERSÃO PARA CJ N.º

K 002435

K 014440

K 014445



MONTADORA (Nº CONVERSÃO)	APLICAÇÃO
MERCEDES BENZ	ARTEGO 1315 / 1418 / 1815 / 1718 / 1725 / 2425; AXOR 1933S / 2035 / 2035 S / 2040 2040 S / 2044 / 2533 / 2540 / 2540 S / 2544 / 2544 S 2640 / 2644 / 2644 S / 2825 3340 / 3340 S / 3344 / 4140 / 4144

Jogo de Reparo Para Válvula de Proteção 6 Vias APU K

JUEGO DE REPARACIÓN PARA LA VÁLVULA DE PROTECCIÓN 6 VÍAS APU • SIX CIRCUIT PROTECTION APU VALVE REPAIR KIT

Nº FARJ

93105-2

CONVERSÃO PARA N.º KNORR:

II 31163/0062

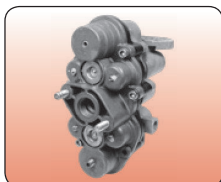

CONVERSÃO PARA CJ N.º

II 31163

II 38284

K 04865

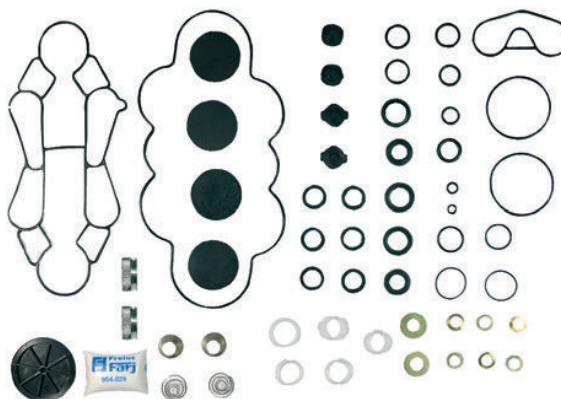

MONTADORA (Nº CONVERSÃO)	APLICAÇÃO
	TODOS OS VEÍCULOS EQUIPADOS COM APU KNORR ATÉ MARÇO / 2003

Jogo de Reparo Para Válvula Protetora 6 Vias APU K Moderna

J. DE REPARACIÓN PARA LA VÁLVULA DE PROTECCIÓN 6 VIAS APU MODERNA • SIX CIRCUIT PROTECTION APU VALVE REPAIR KIT

Nº FARJ

93375-2

CONVERSÃO PARA N.º KNORR:

K 004725

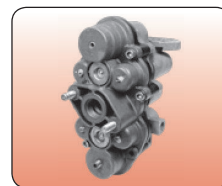
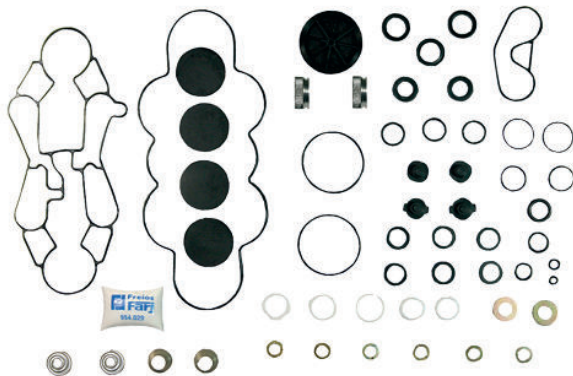

CONVERSÃO PARA CJ Nº

II 31163

II 38284

K 04865

MONTADORA (Nº CONVERSÃO)	APLICAÇÃO
	TODOS OS VEÍCULOS EQUIPADOS COM APU KNORR À PARTIR DE ABRIL / 2003

Jogo de Reparo Válvula Protetora 06 Vias APU K (O 500)

JUEGO DE REPARACIÓN PARA LA VÁLVULA DE PROTECCIÓN 6 VIAS DEL APU • SIX CIRCUIT PROTECTION APU VALVE REPAIR KIT

Nº FARJ:

93635-2

CONVERSÃO PARA N.º KNORR:

II36008/0062

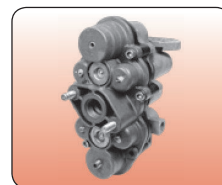
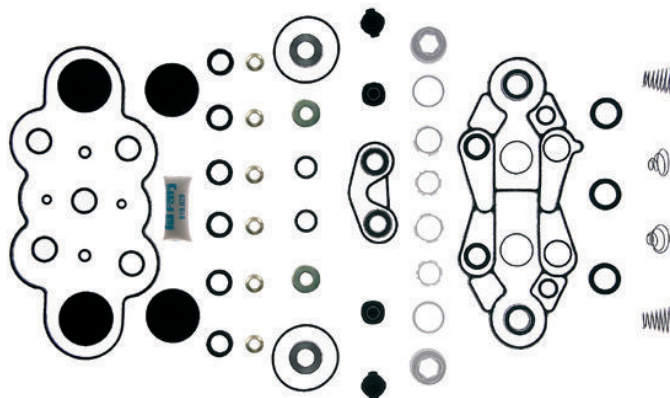

CONVERSÃO PARA CJ Nº

II 36008

II 37680

MONTADORA (Nº CONVERSÃO)	APLICAÇÃO
MERCEDES BENZ	O 500, O 500M, O 500U, OH 1725L (ATÉ MAIO / 2003) O 500 R / RS / RSD

Jogo de Reparo Válvula Protetora 06 Vias APU K (O 500 Moderna)

JUEGO DE REPARACION PARA LA VÁLVULA DE PROTECCIÓN 6 VIAS DEL APU • SIX CIRCUIT PROTECTION APU VALVE REPAIR KIT

Nº FARJ:

93645-2

CONVERSÃO PARA N.º KNORR:

K011423

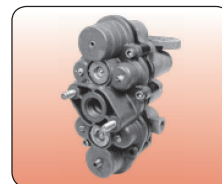
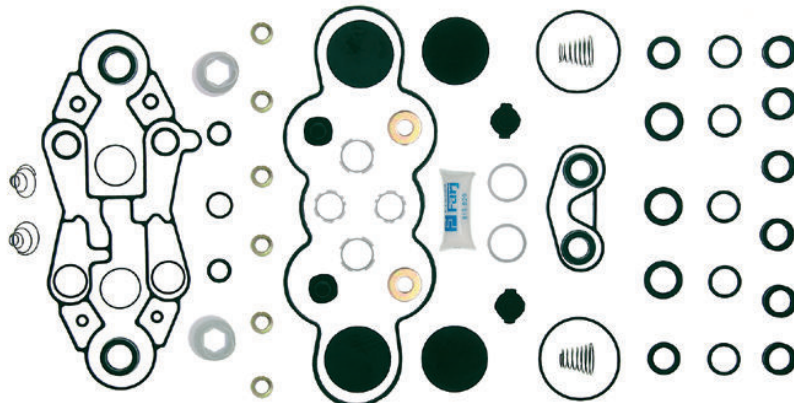

CONVERSÃO PARA CJ Nº

II 36008

II 37680

MONTADORA (Nº CONVERSÃO)	APLICAÇÃO
MERCEDES BENZ	O 500, O 500M, OH 1725L (À PARTIR DE JUNHO / 2003) O 500U / O 500 R / RS / RSD

Os números originais utilizados tem a única intenção de auxiliar nossos clientes na identificação dos códigos Farj correspondentes.
Los números de pieza original se utilizan para identificar los productos que vendemos con el único propósito de reconocimiento de los productos por nuestros clientes.
Original part numbers are used so as to identify the products we sell, in the sole purpose of customers recognition of the items sold.

Jogo de Reparo P/Válvula de 4 Circ. APU Tipo AE 4516 (Iveco Stralis)

JOGO DE REPARO P/ VÁLVULA DE 4 CIRC. APU TIPO AE 4516 (IVECO STRALIS) • JOGO DE REPARO P/ VÁLVULA DE 4 CIRC. APU TIPO AE 4516 (IVECO STRALIS)

N.º FARJ:
95465-2
P/ VÁLVULA N.º KNORR:
K 011932



CONVERSÃO PARA CJ N.º
K 011932

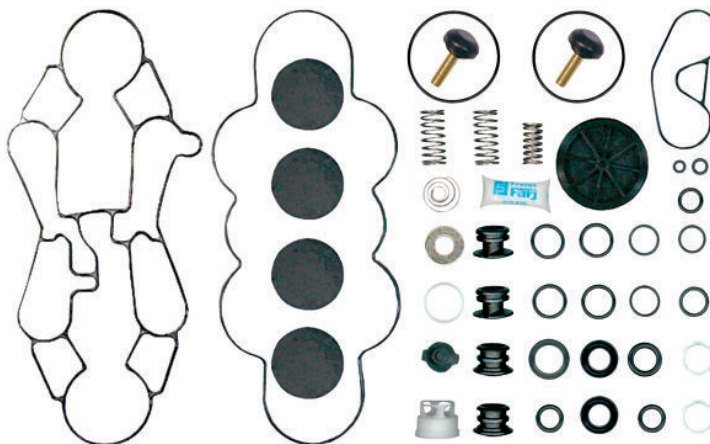

MONTADORA (N.º CONVERSÃO)	APLICAÇÃO
IVECO	STRALIS

Inserto Para APU K (Saídas 21 e 22) Cartela com 10 unidades

INSERTO PARA VÁLVULA APU (SALIDAS 21 Y 22) - PAQUETE CON 10 UNIDADES • APU 4 CIRCUIT PROTECTION VALVE PISTON (OUTPUT 21 AND 22) - PACK WITH 10 UNITS

N.º FARJ:
94215-0
CONVERSÃO P/ N.º KNORR:
C 65883 (ANTIGO) / C 704974

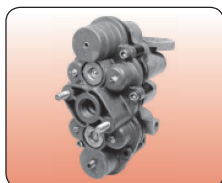

CONVERSÃO PARA CJ N.º
II 31163
II 38284
K 04865



MONTADORA (N.º CONVERSÃO)	APLICAÇÃO
MERCEDES BENZ	TODOS OS VEÍCULOS EQUIPADOS COM APU KNORR

Inserto Para APU K (Saídas 23 e 24) Cartela com 10 unidades

INSERTO PARA VÁLVULA APU (SALIDAS 23 Y 24) - PAQUETE CON 10 UNIDADES • APU 4 CIRCUIT PROTECTION VALVE PISTON (OUTPUT 23 AND 24) - PACK WITH 10 UNITS

N.º FARJ:
94225-0
CONVERSÃO P/ N.º KNORR:
C 65884 (ANTIGO) / C 704982

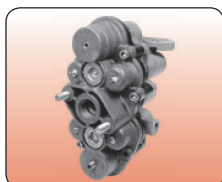

CONVERSÃO PARA CJ N.º
II 31163
II 38284
K 04865



MONTADORA (N.º CONVERSÃO)	APLICAÇÃO
MERCEDES BENZ	TODOS OS VEÍCULOS EQUIPADOS COM APU KNORR

Jogo de Reparo Para Secador de Ar da APU K
 JUEGO DE REPARACIÓN PARA EL SECADOR DE AIRE DEL APU • APU AIR DRYER REPAIR KIT

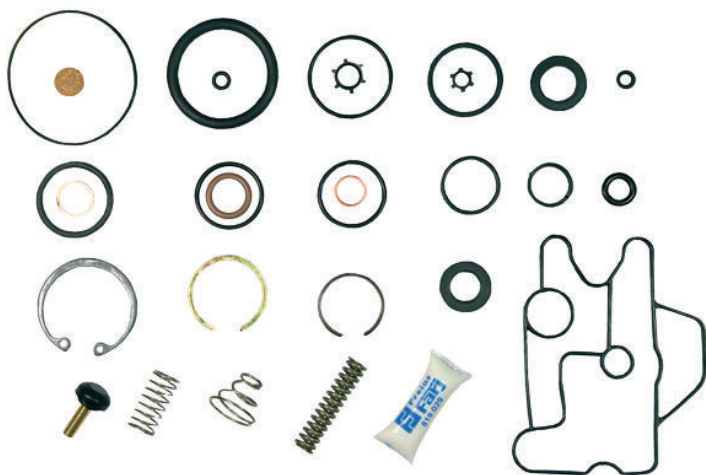

Nº FARJ
93115-2
 CONVERSÃO PARA NÚMERO KNORR:
II 32581/0061 +
II 32581/0062 (II 32581/0051)
 CONVERSÃO PARA N.º MERCEDES BENZ:
000 430 20 15 + 000 430 21 15



CONVERSÃO PARA CJ Nº
II 31739
II 32581
II 34982
K 001053
K 006560

MONTADORA (Nº CONVERSÃO)	APLICAÇÃO
	TODOS OS VEÍCULOS EQUIPADOS COM SECADOR DE AR KNORR

Jogo de Reparo Parcial Para Secador de Ar da APU K
 JUEGO DE REPARACIÓN PARCIAL PARA EL SECADOR DE AIRE DEL APU • APU AIR DRYER PARTIAL REPAIR KIT



Nº FARJ:
93115-4



CONVERSÃO PARA CJ Nº
II 31739
II 32581
II 34982
K 001053
K 006560

MONTADORA (Nº CONVERSÃO)	APLICAÇÃO
	TODOS OS VEÍCULOS EQUIPADOS COM SECADOR DE AR KNORR

Jogo de Reparo Parcial p/ Secador de Ar K (LA 6710) Volvo
 JUEGO DE REPARACIÓN PARCIAL PARA EL SECADOR DE AIRE DEL APU • APU AIR DRYER PARTIAL REPAIR KIT

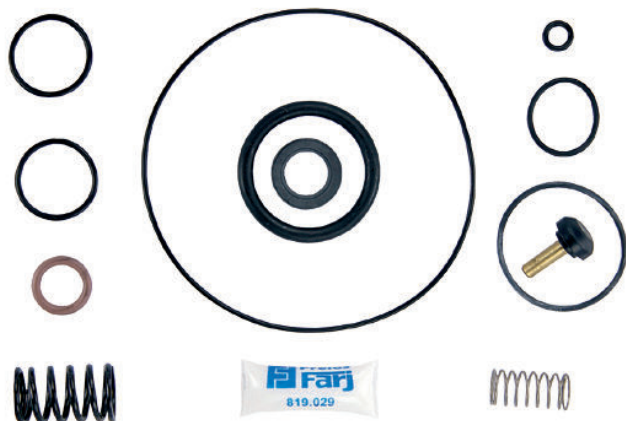

Nº FARJ:
93525-2
 CONVERSÃO PARA N.º KNORR:
190121



CONVERSÃO PARA CJ Nº
II 16149
II 36935 BR

MONTADORA (Nº CONVERSÃO)	APLICAÇÃO
VOLVO	B10M; B12

Os números originais utilizados tem a única intenção de auxiliar nossos clientes na identificação dos códigos Farj correspondentes.
 Los números de pieza original se utilizan para identificar los productos que vendemos con el único propósito de reconocimiento de los productos por nuestros clientes.
 Original part numbers are used so as to identify the products we sell, in the sole purpose of customers recognition of the items sold.

Jogo de Reparo para Secador de Ar APU K (LA 8271) Volvo

JUEGO DE REPARACIÓN PARA EL SECADOR DE AIRE DEL APU • APU AIR DRYER REPAIR KIT

N.º FARJ:

93485-2

CONVERSÃO PARA N.º KNORR:

II36248/008



CONVERSÃO PARA CJ N.º

II 36256

II 39751 F

K 003244

K 005022

K 005025



MONTADORA (N.º CONVERSÃO)	APLICAÇÃO
VOLVO	B10R; FH12; NH12 / FH, FM, NH, NL 12 / FM, NL 10 / B10R / 288

Jogo de Reparo Completo Para Secador de Ar LA 8124 (STRALIS)

JUEGO DE REPARACIÓN PARA SECADOR DE AIRE LA 8124 • LA 8124 AIR DRYER REPAIR KIT

N.º FARJ:

95105-2

CONVERSÃO PARA N.º KNORR:

K004858008

CONVERSÃO PARA N.º IVECO:

42547925

PARA SECADOR KNORR N.º:

II 40554 F

PARA SECADOR IVECO N.º:

41285080



CONVERSÃO PARA CJ N.º

II 40554 F

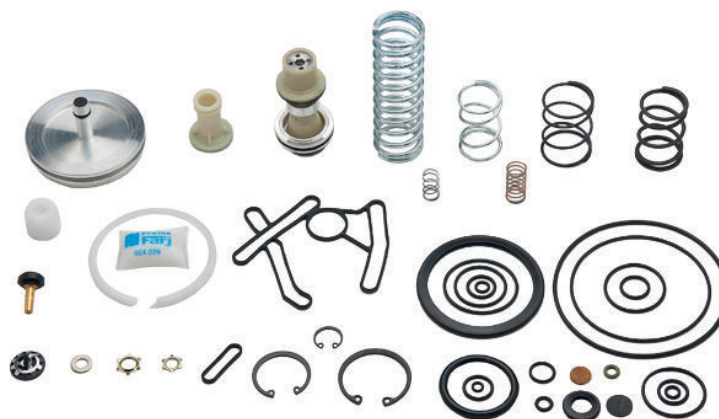

MONTADORA (N.º CONVERSÃO)	APLICAÇÃO
IVECO	STRALIS

Jogo de Reparo Completo Para a Válvula de Pedal

JUEGO DE REPARACIÓN COMPLETO PARA LA VÁLVULA DE PEDAL • FOOT BRAKE VALVE COMPLETE REPAIR KIT

N.º FARJ:

98235-2

CONVERSÃO PARA N.º KNORR:

I 83 121

CONVERSÃO PARA N.º MBB:

000 430 71 60

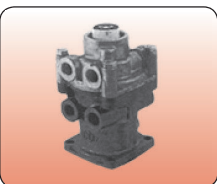

CONVERSÃO PARA CJ N.º

I 76624 I 90250 II 15174

I 90230 II 15134 II 38176

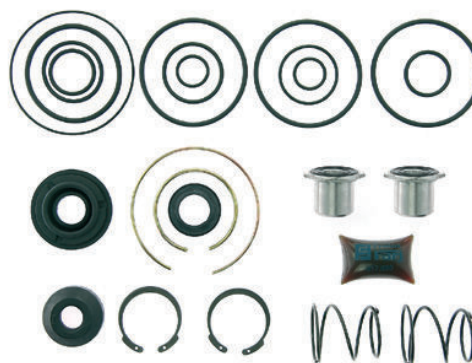

MONTADORA (N.º CONVERSÃO)	APLICAÇÃO
VOLVO	TODOS OS VEÍCULOS
MERCEDES BENZ	TODOS OS VEÍCULOS OF 1113 / 1313, OH 1313 / 1314 / 1316 - OH 1419 / 1420 / 1517 / 1518 / 1520 TODOS OS CHASSIS DE ÔNIBUS OF / OH - 0 371 U / UP / R / RS / RSD / RSL
VOLKSWAGEN	11.130 / 11.140 / 12.140 / 11.160 / 13.130 / 13.211 ATÉ 1990 7.90 / 7.110 / 7.120 / 11.150 / 11.200 / 16.170 / 16.220 / 24.220 - 35.300 A PARTIR DE 1991
AGRALE	TODOS OS VEÍCULOS

Jogo de Reparo Parcial Para a Válvula de Pedal
 JUEGO DE REPARACIÓN PARCIAL PARA LA VÁLVULA DE PEDAL • FOOT BRAKE VALVE PARTIAL REPAIR KIT

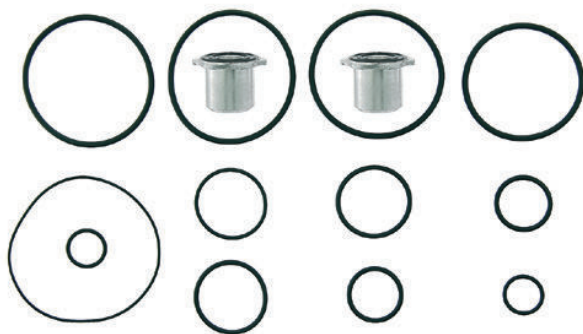

Nº FARJ: **97575-2**
 CONVERSÃO PARA Nº KNORR:
I 76 624 / 0062
 CONVERSÃO PARA Nº MBB:
001 430 12 60

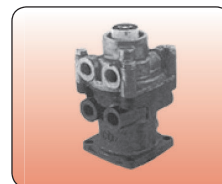

CONVERSÃO PARA CJ Nº
I 76624 I 90250 II 15174
I 90230 II 15134 II 38176

MONTADORA (Nº CONVERSÃO)	APLICAÇÃO
VOLVO	TODOS OS VEÍCULOS
AGRALE	TODOS OS VEÍCULOS
MERCEDES BENZ	TODOS OS VEÍCULOS - OF 1113 / 1313, OH 1313 / 1314 / 1316 / OH 1419 / 1420 / 1517 / 1518 / 1520 - TODOS OS CHASSIS DE ÔNIBUS OF / OH 0 371 U / UP / R / RS / RSD / RSL
VOLKSWAGEN	11.130 / 11.140 / 12.140 / 11.160 / 13.130 / 13.211 ATÉ 1990 / 7.90 / 7.110 / 7.120 - 11.150 / 11200 / 16.170 / 16.220 / 24.220 / 35.300 A PARTIR DE 1991

Jogo de Reparo Para Válvula de Pedal Para Alta Temperatura
 JUEGO DE REPARACIÓN PARA VÁLVULA DE PEDAL PARA ALTA TEMPERATURA • HIGH TEMPERATURE FOOT BRAKE VALVE REPAIR KIT



Nº FARJ: **98235-2 AT**
 CONVERSÃO PARA Nº KNORR:
I 83121
 CONVERSÃO PARA Nº MBB:
000 430 71 60

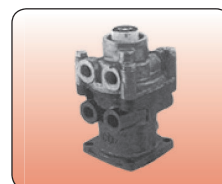

CONVERSÃO PARA CJ Nº
I 76624 I 90250 II 15174
I 90230 II 15134 II 38176

MONTADORA (Nº CONVERSÃO)	APLICAÇÃO
VOLVO	TODOS OS VEÍCULOS
AGRALE	TODOS OS VEÍCULOS
MERCEDES BENZ	TODOS OS VEÍCULOS OF 1113 / 1313, OH 1313 / 1314 / 1316 - OH 1419 / 1420 / 1517 / 1518 / 1520 TODOS OS CHASSIS DE ÔNIBUS OF / OH - 0 371 U / UP / R / RS / RSD / RSL
VOLKSWAGEN	11.130 / 11.140 / 12.140 / 11.160 / 13.130 / 13.211 ATÉ 1990 / 7.90 / 7.110 / 7.120 11.150 / 11200 / 16.170 / 16.220 / 24.220 - 35.300 A PARTIR DE 1991

Jogo de Reparo para Válvula de Pedal K (Volvo FH 12 / NH 12)
 JUEGO DE REPARACION PARA LA VÁLVULA DE DE PEDAL • FOOT BRAKE VALVE REPAIR KIT

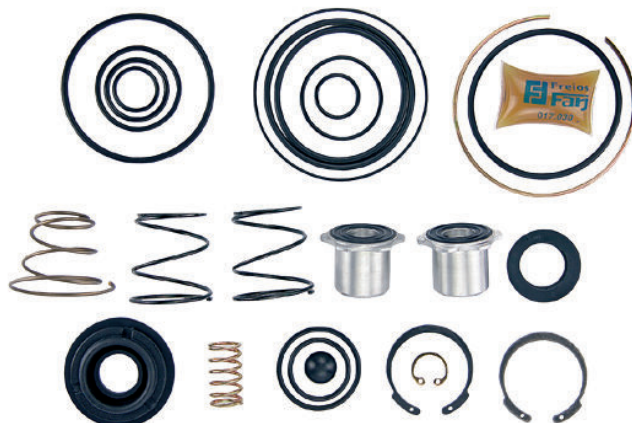

Nº FARJ: **93665-2**
 CONVERSÃO PARA Nº KNORR:
199719/0061

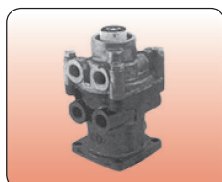

CONVERSÃO PARA CJ Nº
I 99719
II 36174

MONTADORA (Nº CONVERSÃO)	APLICAÇÃO
VOLVO	FH / FH12 / FM10 / FM12 / NH 12 / FH / FM

Os números originais utilizados tem a única intenção de auxiliar nossos clientes na identificação dos códigos Farj correspondentes.
 Los números de pieza original se utilizan para identificar los productos que vendemos con el único propósito de reconocimiento de los productos por nuestros clientes.
 Original part numbers are used so as to identify the products we sell, in the sole purpose of customers recognition of the items sold.

Jogo de Reparo Para Válvula de Pedal

JUEGO DE REPARACIÓN PARA LA VÁLVULA DE PEDAL • FOOT BRAKE VALVE REPAIR KIT

Nº FARJ:

91145-2

CONVERSÃO PARA Nº KNORR:

II 31362

II 32363

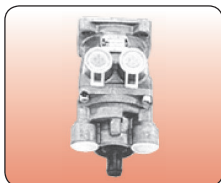

CONVERSÃO PARA CJ Nº

I 84433

II 38191

II 38286

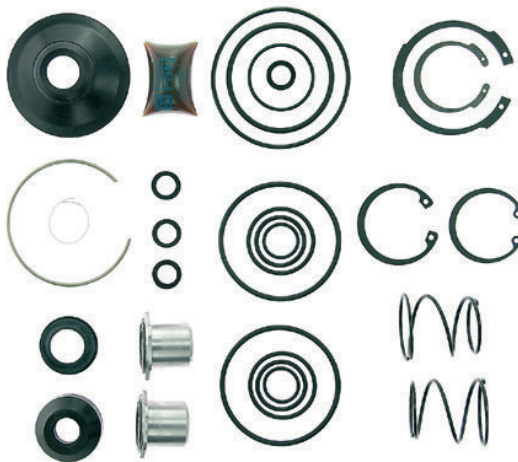

MONTADORA (Nº CONVERSÃO)	APLICAÇÃO
MERCEDES BENZ	1214 / 1214K / 1218 / 1414 / 1414 K 1418 / 1418K 1714K / 1718 / 1718 K 1721 / 1721 S

Jogo de Reparo para Válvula de Pedal com Retarder K

JUEGO DE REPARACIÓN PARA LA VÁLVULA DE PEDAL CON RETARDACIÓN • FOOT BRAKE VALVE REPAIR KIT (WITH RETARDER)

Nº FARJ:

93575-2

CONVERSÃO PARA Nº KNORR:

II15168

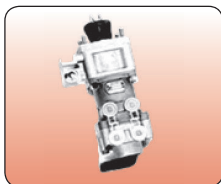

CONVERSÃO PARA CJ Nº

I 90209 A

II 15129 A



MONTADORA (Nº CONVERSÃO)	APLICAÇÃO
VOLVO	B10M / B10R / B 12 / B 58 / B7

Jogo de Reparo Completo Para Válvula de Pedal (Pistão com Base Lisa)

JUEGO DE REPARACIÓN PARA LA VÁLVULA DE PEDAL (PISTON DE BASE PLANA) • FOOT BRAKE VALVE REPAIR KIT (PISTON WITH FLAT BASE)

Nº FARJ

95085-2

CONVERSÃO P/ Nº KNORR:

K006232/0061 / K006233/0061

K007446/0061

PARA VÁLVULA Nº KNORR:

K006232 / K006233

K007446 / K020265



MONTADORA (Nº CONVERSÃO)	APLICAÇÃO
MERCEDES BENZ	L 1218 R / L 1318 / L 1418 EL / L 1418R / LK 1418 / L 1620 / L 1622 / LS 1632 / LS 1634 / LS 1634 EL / 1938 S
VOLKSWAGEN	7.100 / 7.110 / 7.120 / 8.120 / 8.150 / 9.150 / 40.300 / 13.180 E / 15.180 E / 17.250 E (CONSTELLATION) 19.320 E / 24.250 E / 25.370 E (CONSTELLATION) / 13.150 / 13.170 / 13.180 / 13.190 / 15.170 / 15.180 / 15.190 / 16.210 C0 / 17.210 / 17.220

Jogo de Reparo Para Cilindro de Freio Combinado Tipo 12/16
 JUEGO DE REPARACIÓN PARA EL CILINDRO DE FRENO COMBINADO TIPO 12/16 • TRISTOP CYLINDER REPAIR KIT TYPE 12/16

Nº FARJ
93365-2
 CONVERSÃO PARA N.º KNORR:
I 90229

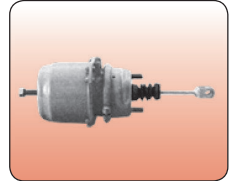

CONVERSÃO PARA CJ Nº
I 76945
I 77094
II 80124
II 31308
II 31309

MONTADORA (Nº CONVERSÃO)	APLICAÇÃO
MERCEDES BENZ	MICRO-ÔNIBUS L / LK / LS / LA / LAK / 1113 / L 1114 / L 1118 1218 / 1418 / L 1218 / L / LA / LAK 1418

Jogo de Reparo Para Cilindro de Freio Combinado Tipo 14/24
 JUEGO DE REPARACIÓN PARA EL CILINDRO DE FRENO COMBINADO TIPO 14/24 • TRISTOP CYLINDER REPAIR KIT (TYPE 14/24)

Nº FARJ:
98165-2
 CONVERSÃO PARA N.º KNORR:
I 82912
 CONVERSÃO PARA N.º MBB:
000 430 44 60

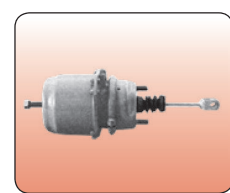

CONVERSÃO PARA CJ Nº
I 75791 **I 77781** **I 79546**
I 77095 **I 77784** **II 85052**
I 77780 **I 77785** **K 85381**

MONTADORA (Nº CONVERSÃO)	APLICAÇÃO
MERCEDES BENZ	L2215 / 2225 / 2325 / L / LB / LK 2325 / L / LB / LK 2013 / 2213 / 2216 / 2219 OH 1113 / 1313 / 1314 / 1315 / 1317 / 1318 / OH 1419 / 1420 / L / LA 1313 L 1313 / 1314 / 1316 / 1318 / L / LAK 1313 / LK 1313 / 1314 / 1316 / 1318

Jogo de Reparo Para o Cilindro de Freio Combinado Tipo 16/24
 JUEGO DE REPARACIÓN PARA EL CILINDRO DE FRENO COMBINADO TIPO 16/24 • TRISTOP CYLINDER REPAIR KIT (TYPE 16/24)

Nº FARJ:
98175-2
 CONVERSÃO PARA N.º KNORR:
I 82914
 CONVERSÃO PARA N.º MBB:
000 420 38 24
000 430 46 60

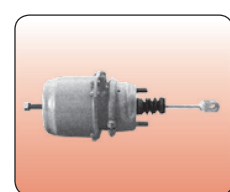

CONVERSÃO PARA CJ Nº
I 76897 **I 80253** **I 90977**
I 77096 **I 83510** **II 31296**
I 77778 **I 84699** **K 028126**

MONTADORA (Nº CONVERSÃO)	APLICAÇÃO
MERCEDES BENZ	L / LS / LK 1513 / 1514 / 1516 / 1519 / 1520 L / LK / LS / OH 1313 / 1314 / 1316 / 1318 / 1513 / 1514 / 1516- 1518 L / LS1414 / 1418 / 1614 / 1618 / 1621 / FPN (CARA CHATA) 1414 / 1418 / 1414 / 1718 / 1721 K LK1519 / 1510 / 1520 / 1418 / 1618 / L / LS / LK 1513 / 1514 / 1516 / 1519 / 1520
VOLVO	VOLVO - B10M 3º EIXO

Os números originais utilizados tem a única intenção de auxiliar nossos clientes na identificação dos códigos Farj correspondentes.
 Los números de pieza original se utilizan para identificar los productos que vendemos con el único propósito de reconocimiento de los productos por nuestros clientes.
 Original part numbers are used so as to identify the products we sell, in the sole purpose of customers recognition of the items sold.

Jogo de Reparo Para o Cilindro de Freio Combinado Tipo 20/24

JUEGO DE REPARACIÓN PARA EL CILINDRO DE FRENO COMBINADO TIPO 20/24 • TRISTOP CYLINDER REPAIR KIT (TYPE 20/24)

Nº FARJ:

98155-2

CONVERSÃO PARA Nº KNORR:

I 83581 / I 85219

CONVERSÃO PARA Nº SCANIA:

1953080

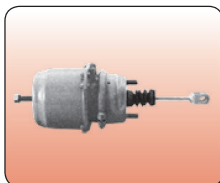

CONVERSÃO PARA CJ Nº

I 90849

I 90850



MONTADORA (Nº CONVERSÃO)	APLICAÇÃO
SCANIA	T - 112
CATERPILLAR	... / ATUAL

Jogo de Reparo Para Cilindro de Freio Combinado Tipo 30/30

JUEGO DE REPARACIÓN PARA EL CILINDRO DE FRENO COMBINADO TIPO 30/30 • TRISTOP CYLINDER REPAIR KIT (TYPE 30/30)

Nº FARJ

92705-2

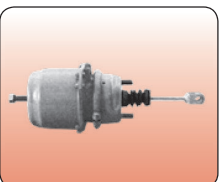

MONTADORA (Nº CONVERSÃO)	APLICAÇÃO
MERCEDES BENZ	1938 / 1941

Mola de Emergência Para as Câmaras Tristop Knorr

RESORTE DE EMERGENCIA PARA EL CILINDRO COMBINADO • TRISTOP CYLINDER MAIN SPRING

Nº FARJ:

98285-0

CONVERSÃO PARA Nº KNORR:

I 75 791 / 0063

CONVERSÃO PARA Nº MBB:

000 423 45 93

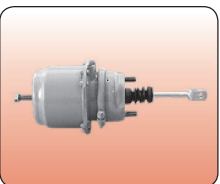

CONVERSÃO PARA CJ Nº

I 75791 I 77780 I 76897

I 83510 I 90849

I 77095 I 77784 I 77096

K 028126 I 90850

MONTADORA (Nº CONVERSÃO)	APLICAÇÃO
MERCEDES BENZ	L2013 - 3º EIXO; L / LA / LAK / LS / OF 1313; L 1316 / 1319; OH 1313 / 1517; L2224; L / LA / LB / LK 2219; L / LK / 1513 / 1516; L 1319 / 1519; LK 1316; OH 1517; LS 1519; L / LS 1418; L 1425; LP 1523; LS / LPS 1525 - USA -
VOLVO	B 10M 3º EIXO
SCANIA	T - 112
CATERPILLAR	... / ATUAL

Jogo de Reparo Emergência Parcial Para Câmara Baioneta Tipo 24 Moderna
 JUEGO DE REPARACIÓN PARA LA CÁMARA BAYONETA TIPO 24 MODERNA • 24 EMERGENCY BAYONET CHAMBER MODERN REPAIR KIT

Nº FARJ: **96515-2**
 CONVERSÃO PARA Nº KNORR:
K 02520002

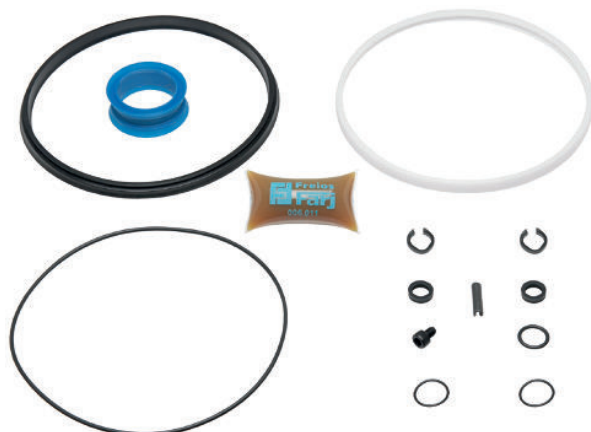

MONTADORA (Nº CONVERSÃO)	APLICAÇÃO
MERCEDES BENZ	AXOR 2035 S / 2040 S / AXOR 2535 S / 2540 S / AXOR 2640 S / 2644 S / AXOR 2831 / 3340 / AXOR 3344 / 4143 / 4144 1933 S / 2035 S / 2040 S / 2044 S / 2533 S / 2540 S / 2644 S

Jogo de Reparo Emergência Parcial Para Câmara Baioneta Tipo 24
 JUEGO DE REPARACIÓN PARA LA CÁMARA BAYONETA TIPO 24 • 24 EMERGENCY BAYONET CHAMBER REPAIR KIT

Nº FARJ: **96525-2**
 CONVERSÃO PARA Nº KNORR:
II 352771
II 33767
II 33770
II 37317
II 37318



MONTADORA (Nº CONVERSÃO)	APLICAÇÃO
MERCEDES BENZ	ACCELO - 915 C / 1444 S / LS 1633 / LS 1938

Mola de Emergência Para Câmara Baioneta Tipo 24
 RESORTE DE EMERGENCIA PARA LA CÁMARA BAYONETA TIPO 24 • BAYONET MAIN CYLINDER SPRING (TYPE 24)

Nº FARJ: **96535-0**
 CONVERSÃO PARA Nº KNORR:
C 575472
II 33767 / II 33770
II 37317 / II 37318
K015356 / K015358
K015364 / K015365
K015366 / K015367
K015369 / K015370
K025199 / K025200
K025209 / K025210
K027298 / K027299
K027300 / K027301
K027302 / K027303
K028359 / K028360



MONTADORA (Nº CONVERSÃO)	APLICAÇÃO
MERCEDES BENZ	915 C - ACELO / 1944 S / LS 1633 / L1644 / LS 1634 / LS 1938 / AXOR 2035 S / 2040 S AXOR 2535 / 2540 S / AXOR 2640 S / 2644 S / AXOR 2831 / 3340 / AXOR 3344 / 4143 2423 B / 2423 K / 2726 B / 2726 K

Os números originais utilizados tem a única intenção de auxiliar nossos clientes na identificação dos códigos Faraj correspondentes.
 Los números de pieza original se utilizan para identificar los productos que vendemos con el único propósito de reconocimiento de los productos por nuestros clientes.
 Original part numbers are used so as to identify the products we sell, in the sole purpose of customers recognition of the items sold.

Diafragma Para Cilindro Combinado Tipo 12/16

DIAFRAGMA PARA EL CILINDRO COMBINADO 12/16 • TRISTOP CYLINDER DIAPHRAGM (TYPE 12)

Nº FARJ:

98965-0

CONVERSÃO PARA Nº KNORR:

2B 56620

CONVERSÃO PARA Nº MBB:

000 431 26 28

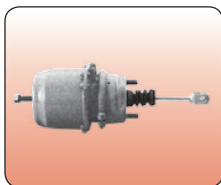

CONVERSÃO PARA CJ Nº

I 75991

I 76945

I 86243

II 31308

MONTADORA (Nº CONVERSÃO)	APLICAÇÃO
AGRALE	4000-D
MERCEDES BENZ	L1218 / 1418

Diafragma Para Cilindro Combinado Tipo 14/24

DIAFRAGMA PARA EL CILINDRO COMBINADO 14/24 • TRISTOP CYLINDER DIAPHRAGM (TYPE 14)

Nº FARJ:

816.001

CONVERSÃO PARA Nº KNORR:

2B 54 871

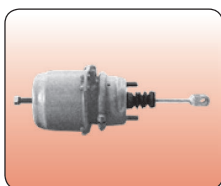

CONVERSÃO PARA CJ Nº

I 75763

I 75791

I 77780

I 77782

I 77784

I 85381

II 37308

MONTADORA (Nº CONVERSÃO)	APLICAÇÃO
MERCEDES BENZ	OH 1113 / 1313 / 1314 / 1315 / 1317 / 1318 / OH 1419 / 1420 / L / LA 1313 / L / LK 1313 / 1314 / 1316 / 1318 L 2215 / 2225 / 2325 / ULB / LK 2325 / ULB / LK 2013 / 2213 / 2216 / 2219

Diafragma Para Cilindro Combinado Tipo 16/24

DIAFRAGMA PARA EL CILINDRO COMBINADO 16/24 • TRISTOP CYLINDER DIAPHRAGM (TYPE 16)

Nº FARJ:

817.011

CONVERSÃO PARA Nº KNORR:

3B 49 363

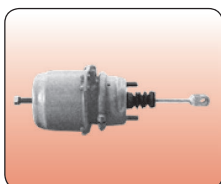

CONVERSÃO PARA CJ Nº

I 75092

II 31295

I 77778

II 31300

I 80253

K 022388

I 83510

K 022393

I 90216

MONTADORA (Nº CONVERSÃO)	APLICAÇÃO
VOLVO	VOLVO - B10M 3º EIXO
MERCEDES BENZ	LS / LK 1418 / 1510 / 1513 / 1514 / 1516 / 1519 / 1520 / OH 1313 / 1314 / 1316 / 1318 / 1513 / 1514 / 1516 / 1518 U LS 1414 / 1418 / 1614 / 1618 / 1621 / FPN (CARA CHATA) 1414 / 1418 / 1414 / 1718 / 1721K

Diafragma Para Cilindro Combinado Tipo 20/24

DIAFRAMA PARA EL CILINDRO COMBINADO TIPO 20/24 • TRISTOP CYLINDER DIAPHRAGM (TYPE 20)



Nº FARJ:
815.011

CONVERSÃO PARA Nº KNORR:
3B 42 465 / C 72336

CONVERSÃO PARA Nº SCANIA:
1 953 001

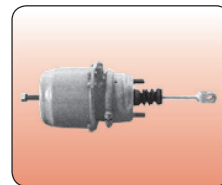

CONVERSÃO PARA CJ Nº

I 76163 I 90238

I 83438 II 31293

I 84417 K 015356

I 84647 K 015369

I 86526 K 027300

I 90236 K 027302

MONTADORA (Nº CONVERSÃO)	APLICAÇÃO
SCANIA	T - 112
CATERPILLAR	TODOS ... / ATUAL.

Flange Para Cilindro Combinado Tipo 14/24

FLANGE PARA EL CILINDRO COMBINADO 14/24 • TRISTOP CYLINDER INTERMEDIATE FLANGE (TYPE 14/24)



Nº FARJ:
99225-0

CONVERSÃO PARA Nº KNORR:
1B 56 683

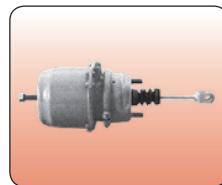

CONVERSÃO PARA CJ Nº

I 75791 I 77784

I 77780 II 85381

I 77782 II 37308

MONTADORA (Nº CONVERSÃO)	APLICAÇÃO
MERCEDES BENZ	L2215 / 2225 / 2325 / ULB / LK 2325 ULB / LK 2013 / 2213 / 2216 / 2219 OH 1 1 13 / 1313 / 1314 / 1315 / 1317 / 1318 OH 1419 / 1420 / ULA 1313 L 1313 / 1314 / 1316 / 1318 ULAK 1313 LK 1313 / 1314 / 1316 / 1318

Flange Para Cilindro Combinado Tipo 16/24

FLANGE PARA EL CILINDRO COMBINADO 16/24 • TRISTOP CYLINDER INTERMEDIATE FLANGE (TYPE 16/24)

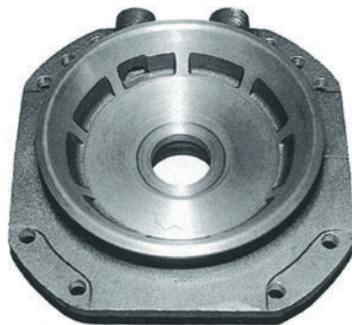

Nº FARJ:
99565-0

CONVERSÃO PARA Nº KNORR:
1B 59920

CONVERSÃO PARA Nº VOLVO:
6 889 128

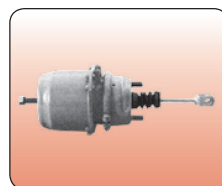

CONVERSÃO PARA CJ Nº

I 76897 I 83510

I 77778 I 90216

I 80253 II 31295

MONTADORA (Nº CONVERSÃO)	APLICAÇÃO
VOLVO	VOLVO - B10M 3º EIXO
MERCEDES BENZ	1513 / 1514 / 1516 / 1519 / 1520 L / LK / LS / OH 1313 / 1314 / 1316 / 1318 / 1513 / 1514 / 1516 1518 ULS 1414 / 1418 / 1614 / 1618 / 1621 / FPN (CARA CHATA) 1414 / 1418 / 1414 / 1718 / 1721 K LK 1519 / 1510 / 1520 / 1418 / 1618 / L / LS / L

Os números originais utilizados tem a única intenção de auxiliar nossos clientes na identificação dos códigos Farj correspondentes.
• Los números de pieza original se utilizan para identificar los productos que vendemos con el único propósito de reconocimiento de los productos por nuestros clientes
• Original part numbers are used so as to identify the products we sell, in the sole purpose of customers recognition of the items sold.

Êmbolo Para Todos Cilindros Combinados

ÊMBOLO PARA TODOS LOS CILINDROS COMBINADOS • TRISTOP CYLINDER PISTON

Nº FARJ:

99875-0

CONVERSÃO PARA Nº KNORR:

2B 64516

CONVERSÃO PARA Nº SCANIA:

1 953 104

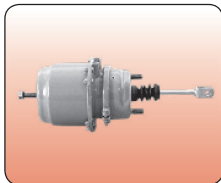

CONVERSÃO PARA CJ Nº

I 75791

I 77784

I 77095

I 84647

I 77778

I 85381

I 77780

I 90216

I 77782



MONTADORA (Nº CONVERSÃO)	APLICAÇÃO
MERCEDES BENZ	L / LK / LS 1313 / 1316 / 1513 / 1514 / 1516 / 1518 / 1614 / 1618 / LA / LAK 1313 - OH 1313 / 1315 / 1316 / 1318 / 1419 / 1420 / L 2215 / 2225 / 2325 / L / LB / LK 2013 / 2213 / 2216 / 2219 / 2325 / LK / L 1314 / 1318 - OF 1318 OH 1113 / 1314 / 1317 / 1513 / 1514 / 1516 / 1518 / L / LS 1414 / 1418 / 1614 / 1618 /

Válvula Relê Roscas M.16 x M.22(03) - Sem Suporte

VÁLVULA RELE • RELAY VALVE

Nº FARJ:

91355-44

CONVERSÃO PARA Nº KNORR:

I 90270

CONVERSÃO PARA Nº SCANIA:

573 361



MONTADORA (Nº CONVERSÃO)	APLICAÇÃO
SCANIA	K112 / S112 / T112 / R112 / F112; K113 CL / K113 TL / L113; R142 / T142; K124; L110 / L111 / LK 111 / LKS 111 / LKS 141

Jogo de Reparo Para Válvula Relê

JUEGO DE REPARACIÓN PARA LA VÁLVULA RELE • RELAY VALVE REPAIR KIT

Nº FARJ:

99165-2

CONVERSÃO PARA Nº KNORR:

I 83 277

CONVERSÃO PARA Nº MBB:

000 430 53 60

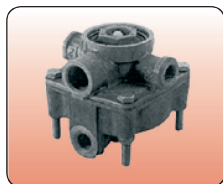

CONVERSÃO PARA CJ Nº

I 76204 DW

II 15117

I 76627

II 15135

I 90270

K 002125

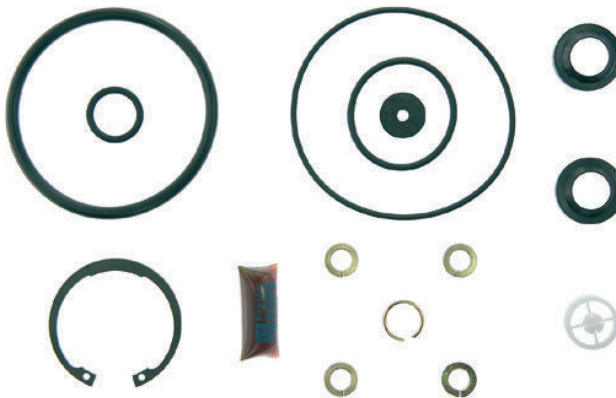

MONTADORA (Nº CONVERSÃO)	APLICAÇÃO
VOLVO	TODOS OS VEÍCULOS
SCANIA	TODOS OS VEÍCULOS
MERCEDES BENZ	TODOS OS VEÍCULOS APÓS 1982 (EXCETO 608 / 610 / 708 / 712 / 812 / 912)
FORD E VW	TODOS OS VEÍCULOS A PARTIR 1993

Jogo de Reparo Para Válvula Relê Moderna
 JUEGO DE REPARACIÓN PARA LA VÁLVULA RELE MODERNA • RELAY VALVE REPAIR KIT



Nº FARJ: **91875-2**
 CONVERSÃO PARA Nº KNORR: **II 31378**

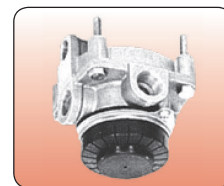

CONVERSÃO PARA CJ Nº
AC 574AXY
AC 574 BX
AC 574CXY
II 31319

MONTADORA (Nº CONVERSÃO)	APLICAÇÃO
MERCEDES BENZ	L 1218 / 1418 / 1618 LK 1618 E VEÍCULOS MÉDIOS (1996...)
SCANIA	P 94 / R 114 / T 114 (1997...)

Válvula de Proteção 4 Circuitos

VÁLVULA DE PROTECCIÓN 4 CIRCUITOS - ROSCAS: M.22 (01) X M.16 (04) • 4 CIRCUIT PROTECTION VALVE - THREAD: M.22 (01) X M.16 (04)



Nº FARJ: **94865-40**
 CONVERSÃO P/ Nº MERCEDES BENZ: **345 431 74 06**
 CONVERSÃO P/ Nº MERCEDES KNORR: **I 70615**

MONTADORA (Nº CONVERSÃO)	APLICAÇÃO
MERCEDES BENZ	L 1513 / L 1514 / L 1516 / L 1517 / L 1518 / L 1519 L 1520 / L 1618 / L 1620 / L 1621 / L 2013 / L 2014 L 2213 / L 2214 / L 2216 / L 2217 / L 2218 / L 2219 L 2220 / L 2314 / L 2318 / L 2325 / L 2414 / L 2418 L 2425 / L 2635 / LA 1313 / LA 1

Jogo de Reparo Para Válvula de Prot. 04 Circuitos Com Retenção

J. DE REPARACIÓN P/ LA VÁLV. DE PROTECCIÓN 04 CIRCUITOS CON RETENCIÓN • FOUR CIRCUIT PROTECTION VALVE REPAIR KIT (WITH RETENTION)

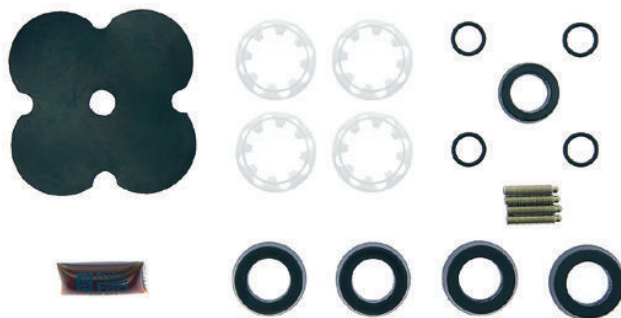

Nº FARJ: **99365-2**
 CONVERSÃO PARA Nº KNORR: **I 90210**
 CONVERSÃO PARA Nº MBB: **000 430 45 06**



CONVERSÃO PARA CJ Nº
I 70615 **II 31383**
I 86922 **II 35202**
I 89408 **II 38282**
I 92478 **K 035952**
I 92503

MONTADORA (Nº CONVERSÃO)	APLICAÇÃO
MERCEDES BENZ	TODOS OS VEÍCULOS A PARTIR DE AGOSTO DE 1991

Os números originais utilizados tem a única intenção de auxiliar nossos clientes na identificação dos códigos Farj correspondentes.
 Los números de pieza original se utilizan para identificar los productos que vendemos con el único propósito de reconocimiento de los productos por nuestros clientes
 Original part numbers are used so as to identify the products we sell, in the sole purpose of customers recognition of the items sold.

Jogo de Reparo Para Válvula de Prot. 04 Circuitos

JUEGO DE REPARACIÓN PARA LA VÁLVULA DE PROTECCIÓN 04 CIRCUITOS • FOUR CIRCUIT PROTECTION VALVE REPAIR KIT

Nº FARJ:

99395-2

CONVERSÃO PARA Nº KNORR:

I 83156

CONVERSÃO PARA Nº MBB:

000 430 10 68



CONVERSÃO PARA CJ Nº

I 76633

I 85982



MONTADORA (Nº CONVERSÃO)	APLICAÇÃO
MERCEDES BENZ	TODOS OS VEÍCULOS ATÉ JULHO DE 1991
VOLKSWAGEN	6.90 / 6 / 140 / 11.160 / 22.160
VOLVO	TODOS OS VEÍCULOS, EXCETO B58
SCANIA	R / T 112 / 142 ATÉ 1985 (EXPORTAÇÃO) TODOS OS VEÍCULOS NACIONAIS A PARTIR 1992

Jogo de Reparo para a Válvula de Proteção 04 Circuitos K

JUEGO DE REPARACIÓN PARA LA VÁLVULA DE DE PROTECCIÓN 04 VIAS • FOUR CIRCUIT PROTECTION VALVE REPAIR KIT

Nº FARJ:

93475-2

CONVERSÃO PARA Nº KNORR:

II35256

II38250



CONVERSÃO PARA CJ Nº

I 98088

II 35280

II 38276

II 17191

II 3528001

K 001242

II 31310

II 38225

K 016982

II 35202

II 38275

K 033400



MONTADORA (Nº CONVERSÃO)	APLICAÇÃO
SCANIA	R / T 112 / 142 ATÉ 1985 (EXPORTAÇÃO); TODOS OS VEÍCULOS NACIONAIS A PARTIR DE 1992; P94 / R114 / T114 A PARTIR DE 1997
VOLVO	CAMINHÕES E ÔNIBUS A PARTIR DE JULHO DE 1996
VOLKSWAGEN	CAMINHÕES E ÔNIBUS A PARTIR DE 1997
FORD	TODOS OS CAMINHÕES E ÔNIBUS A PARTIR DE 1997 / CARGO 8 TON. À PARTIR DE 1996.

Jogo de Reparo Válvula de Proteção 04 Circuitos K (Micro MBB)

JUEGO DE REPARACIÓN PARA LA VÁLVULA DE PROTECCIÓN 04 VIAS • FOUR CIRCUIT PROTECTION VALVE REPAIR KIT

Nº FARJ:

93675-2

CONVERSÃO PARA Nº KNORR:

II38211

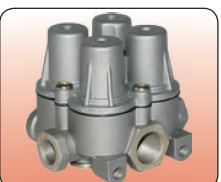

CONVERSÃO PARA CJ Nº

II 14296

K 047444

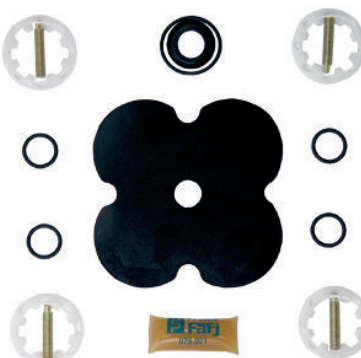

MONTADORA (Nº CONVERSÃO)	APLICAÇÃO
MERCEDES BENZ	712C / 712E / 914C / 915C / L0809 / L0811 / L909

Inserto Para Válvula de Prot. 04 Circuitos

INSERCTO PARA LA VÁLVULA DE PROTECCIÓN 04 CIRCUITOS • FOUR CIRCUIT PROTECTION VALVE REPAIR PISTON

Nº FARJ:

99405-0

CONVERSÃO PARA Nº KNORR:

4B 58557 / 8



CONVERSÃO PARA CJ Nº

I 76633	I 92503	II 31310	II 38225
I 80509	II 15587	II 31383	II 38275
I 85982	II 15588	II 35202	II 38282
I 92478	II 18172	II 3528001	K 016982

MONTADORA (Nº CONVERSÃO)	APLICAÇÃO
VOLKSWAGEN	6.90 / 6 / 140 / 11.160 / 22.160
VOLVO	TODOS OS VEÍCULOS, EXCETO B58
MERCEDES BENZ	TODOS OS VEÍCULOS
SCANIA	R / T 112 / 142 ATÉ 1985 (EXPORTAÇÃO) TODOS OS VEÍCULOS NACIONAIS A PARTIR 1992

Conjunto P/ Válvula de Proteção 4 Circuitos

VÁLVULA DE PROTECCIÓN DE 4 VÍAS - ROSCA: M.22 (05) • 4 CIRCUIT PROTECTION VALVE - THREAD: M.22 (05)

Nº FARJ:

95805-72

PARA VÁLVULA N.º KNORR:

II 36011 (AE 4603)



MONTADORA (Nº CONVERSÃO)	APLICAÇÃO
VOLVO	B 9 / B 12 M

Jogo de Reparo Parcial para Válvula 04 Circuitos K (Volvo Bi-Articulado)

JUEGO DE REPARACIÓN PARCIAL PARA LA VÁLVULA DE PROTECCIÓN 04 VIAS • FOUR CIRCUIT PROTECTION VALVE REPAIR KIT

Nº FARJ:

93815-2

PARA VÁLVULA KNORR Nº:

II 36011

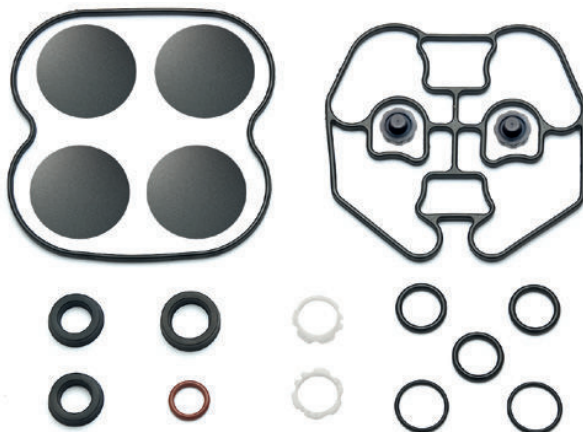

MONTADORA (Nº CONVERSÃO)	APLICAÇÃO
VOLVO	ÔNIBUS BI-ARTICULADO

Os números originais utilizados tem a única intenção de auxiliar nossos clientes na identificação dos códigos Farj correspondentes.
 • Los números de pieza original se utilizan para identificar los productos que vendemos con el único propósito de reconocimiento de los productos por nuestros clientes
 • Original part numbers are used so as to identify the products we sell, in the sole purpose of customers recognition of the items sold.

Jogo de Reparo Para Válvula de Descarga Rápida

JUEGO DE REPARACIÓN PARA LA VÁLVULA DE DESCARGA RÁPIDA • QUICK RELEASE VALVE REPAIR KIT

Nº FARJ:

99375-2

CONVERSÃO PARA Nº KNORR:

II 15138

CONVERSÃO PARA Nº MBB:

000 420 66 55

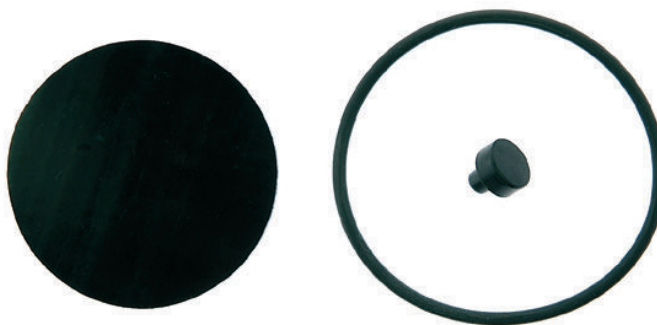

CONVERSÃO PARA CJ Nº

I 90268

I 92637

K 001003

I 90280

I 94666

MONTADORA (Nº CONVERSÃO)	APLICAÇÃO
FORD	TODOS OS VEÍCULOS
VOLKSWAGEN	TODOS OS VEÍCULOS
SCANIA	TODOS OS VEÍCULOS
MERCEDES BENZ	O 371 U / UP, OF 113 / 1114 / 1315 / 1317 / 1318 OH / OF 1313 / 1314 / 1315 / 1316 / 1318 / 1419 1420 / 1517 / 1518 / 1520

Regulador de Pressão

REGULADOR DE PRESIÓN • UNLOADER VALVE

Nº FARJ:

94905-70

CONVERSÃO P/ Nº MERCEDES BENZ:

001 431 99 06

CONVERSÃO P/ Nº KNORR:

I 78210



MONTADORA (Nº CONVERSÃO)	APLICAÇÃO
MERCEDES BENZ	L 608 D / L 608 E / L 708 D / L 708 E L 709 / LS 1313 / LS 1316 LS 1513 / LS 1516 / LS 1519 O 355 / O 362 / O 364 / OF 1313 / OH 1313 OH 1316 / OH 1419 / OH 1517

Jogo de Reparo Para Regulador Pressão

JUEGO DE REPARACIÓN PARA EL REGULADOR DE PRESIÓN • UNLOADER VALVE REPAIR KIT

Nº FARJ:

99385-2

CONVERSÃO PARA Nº KNORR:

I 83570

CONVERSÃO PARA Nº MBB:

002 586 67 43

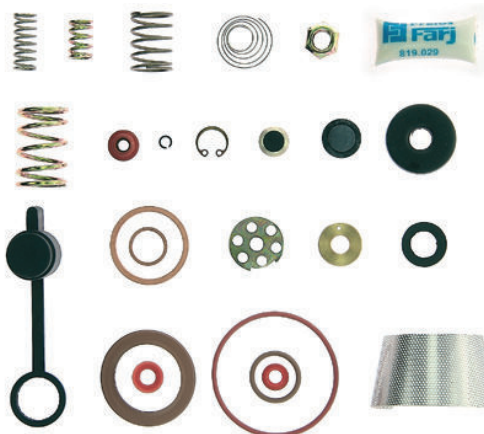

CONVERSÃO PARA CJ Nº

I 78209

I 82563

I 78210

I 90228

MONTADORA (Nº CONVERSÃO)	APLICAÇÃO
MERCEDES BENZ	TODOS OS VEÍCULOS C / FREIO A AR O 362 / 355 / 364 OH 1313 / 1316 / 1419 / 1517 OF 1313 LS / L 1313 / 1316 / 1513 / 1516 / 1519 L / LO 608 / 610 / 708 / 709 TODOS OS VEÍCULOS HIDRÁULICOS
ENGESA	EE 9 / 33 11

Regulador de Pressão Moderno (MBB)
REGULADOR DE PRESIÓN • UNLOADER VALVE



Nº FARJ: **94895-60**
CONVERSÃO P/ Nº KNORR: **I 90309**
CONVERSÃO P/ CJ MBB: **A 002 431 83 06**

Linha Knorr

MONTADORA (Nº CONVERSÃO)	APLICAÇÃO
MERCEDES BENZ	1214 / 1218 / 1318 / 1414 / 1418 / 1718 1720 / 1721 / 2314 / 2323 1214 K / 1414 K / 1418 K / 1718 K 1721 S / 712 E / L 1218 / L 1316 / L 1317 L 1318 / L 1414 / L 1418 / L 1614 / L 1618 / L 1620 L 1621 / L 2013 / L 2014 / L 2213 / L 2214 / L 2

Jogo de Reparo Para Regulador de Pressão Moderno
JUEGO DE REPARACIÓN PARA EL REGULADOR DE PRESIÓN MODERNO • UNLOADER VALVE REPAIR KIT

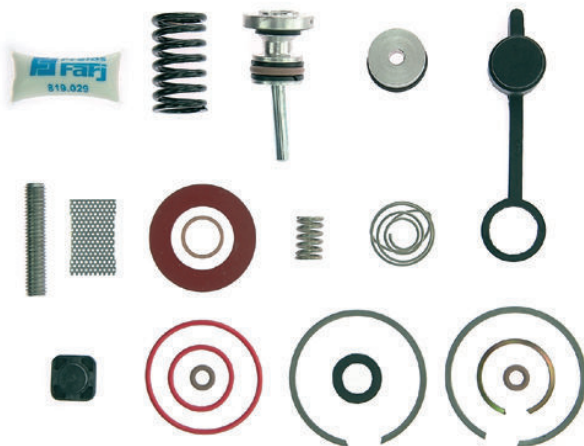

Nº FARJ: **99625-2**
CONVERSÃO PARA Nº KNORR: **I 90286**
CONVERSÃO PARA Nº MBB: **000 430 18 07**
CONVERSÃO PARA N.º VOLVO: **8 127 716**

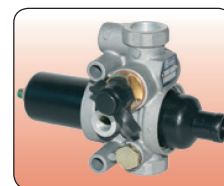

CONVERSÃO PARA CJ Nº **I 90309**
I 92172

MONTADORA (Nº CONVERSÃO)	APLICAÇÃO
MERCEDES BENZ	TODOS OS VEÍCULOS COM FREIO A AR
VOLVO	N / NL 10

Jogo de Reparo Parcial p/ Regulador de Pressão Moderno
JUEGO DE REPARACIÓN PARCIAL PARA EL REGULADOR DE PRESIÓN MODERNO • UNLOADER VALVE PARTIAL REPAIR KIT

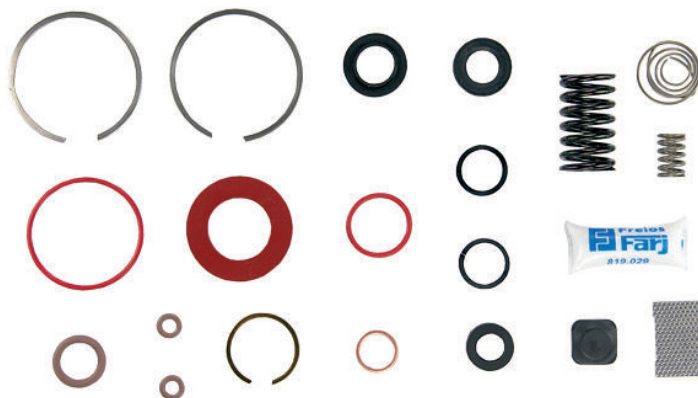

Nº FARJ: **99625-4**
CONVERSÃO PARA Nº KNORR: **I 90286 P**

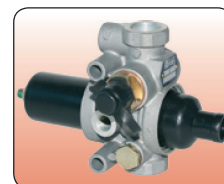

CONVERSÃO PARA CJ Nº **I 90309**
I 92172

MONTADORA (Nº CONVERSÃO)	APLICAÇÃO
MERCEDES BENZ	TODOS OS VEÍCULOS COM FREIO A AR
VOLVO	N / NL 10

Os números originais utilizados tem a única intenção de auxiliar nossos clientes na identificação dos códigos Farj correspondentes.
Los números de pieza original se utilizan para identificar los productos que vendemos con el único propósito de reconocimiento de los productos por nuestros clientes.
Original part numbers are used so as to identify the products we sell, in the sole purpose of customers recognition of the items sold.

Jogo de Reparo Para Governador

JUEGO DE REPARACIÓN PARA EL GOBERNADOR • GOVERNOR REPAIR KIT

Nº FARJ:

99485-2

CONVERSÃO PARA Nº KNORR:

I 90285

CONVERSÃO PARA N.º VOLVO:

6 889 637

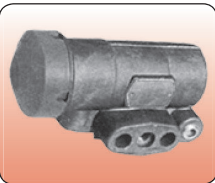

CONVERSÃO PARA CJ Nº

I 90254 II 35181 K 001296

II 15141 II 35196

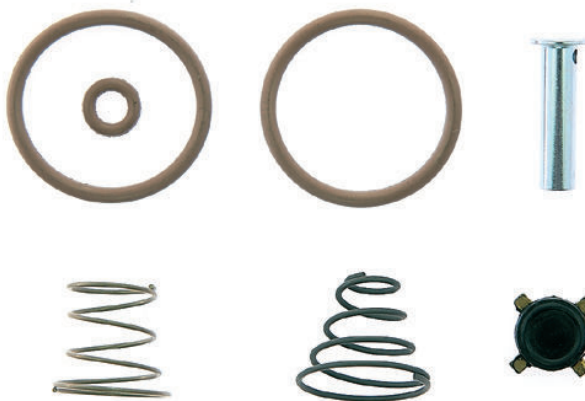

MONTADORA (Nº CONVERSÃO)	APLICAÇÃO
FORD	F12000 / 14000 (1991...)
SCANIA	B / L / LS 110 / 111, LK / LKS 111 / 113 TL S113 / F113 K / T / R / S112 / 113 / 142 / 143
VOLKSWAGEN	11.140 / 14.150 / 14.200
VOLVO	N / NL 10 / 12 / B 58E / B10M
GENERAL MOTORS	D 12000 / 14000

Jogo Rep P/ Válvula EBS Moduladora Dupla (Volvo / VW)

JUEGO DE REPARACIÓN PARA LA DOBLE VÁLVULA DE MODULACIÓN EBS • EBS DUAL MODULATING VALVE REPAIR KIT

Nº FARJ:

95495-2

Conversão p/ nº Knorr:

0 486 204 017

0 486 204 020

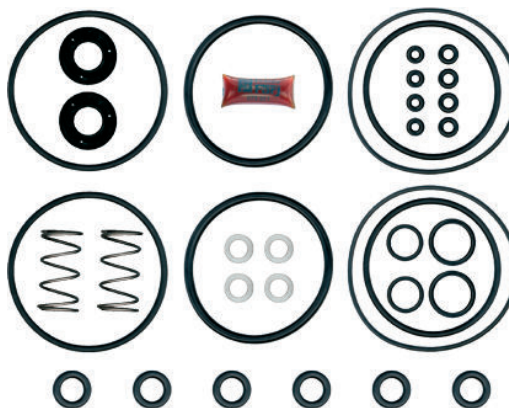

MONTADORA (Nº CONVERSÃO)	APLICAÇÃO
VOLVO	FM / FM 9
VOLKSWAGEN	14.220 / 18.220 VOLKS BUS F.2000 L.2000 M.2000 NFG

Jogo de Reparo Para Válvula Moduladora Simples EBS (Dianteira)

JUEGO DE REPARACIÓN PARA LA VÁLVULA DE MODULACIÓN EBS • EBS MODULATING VALVE REPAIR KIT

Nº FARJ:

95735-2

Para Válvula nº Volvo:

211 2034

Para Válvula nº Knorr:

K000914



MONTADORA (Nº CONVERSÃO)	APLICAÇÃO
VOLVO:	B 7 B 7 R B 7 RLE

Jogo de Reparo P/ Válvula Moduladora Dupla EBS (Volvo)

JUEGO DE REPARACIÓN PARA LA DOBLE VÁLVULA DE MODULACIÓN EBS • EBS DUAL MODULATING VALVE REPAIR KIT

Nº FARJ:

95455-2

CONVERSÃO P/ Nº KNORR:

K001411

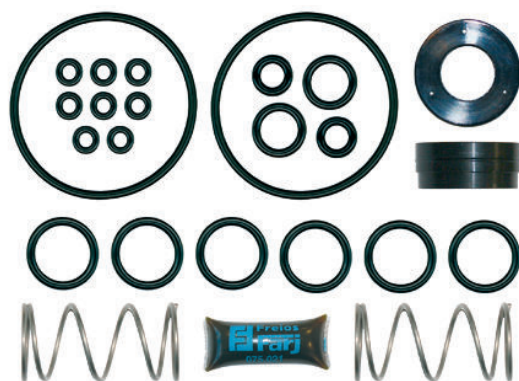

MONTADORA (Nº CONVERSÃO)	APLICAÇÃO
VOLVO	B 7 / B 7 R B 7 RLE B 9 B 12

Jogo de Reparo Para Manetím (04 Roscas)

JUEGO DE REPARACIÓN PARA EL MANETIN (04 ROSCAS) • HAND BRAKE VALVE REPAIR KIT (4 THREAD)

Nº FARJ:

91685-2

CONVERSÃO PARA Nº KNORR:

I 90221

CONVERSÃO PARA Nº MBB:

000 430 44 06

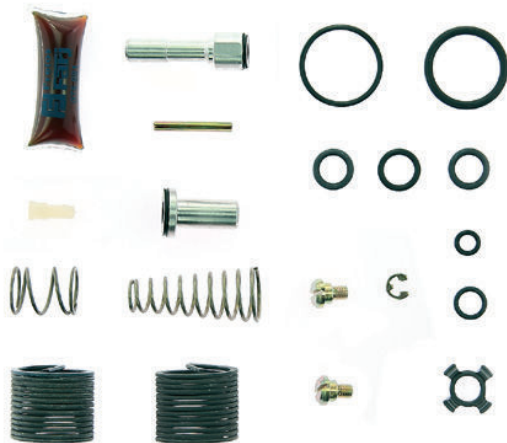

CONVERSÃO PARA CJ Nº

I 89935

II 38253

MONTADORA (Nº CONVERSÃO)	APLICAÇÃO
MERCEDES BENZ	O 370 R / RS / RSD / O 371 U / UP / UG / R / RS / RSD / RSL / OF / OH 1115 / 1313 / 1315 / 1316 / 1317 / 1318 / 1419 / 1420 / 1513 / 1517 / 1518 / 1520

Jogo de Reparo Para Manetím (02 Roscas)

JUEGO DE REPARACIÓN PARA EL MANETIN (02 ROSCAS) • HAND BRAKE VALVE REPAIR KIT (2 THREAD)

Nº FARJ:

91695-2

CONVERSÃO PARA Nº KNORR:

I 83572

CONVERSÃO PARA Nº MBB:

000 430 40 06

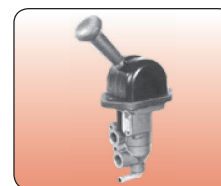
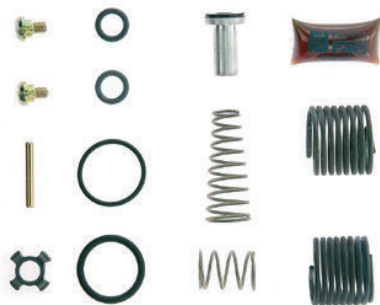

CONVERSÃO PARA CJ Nº

I 84376 I 902158650

I 85707 II 31325

I 90208 II 31326

MONTADORA (Nº CONVERSÃO)	APLICAÇÃO
SCANIA	EL DETALLE - OA 101
FORD	FORD CARGO 8 TON. (1996...) - VEÍCULOS MÉDIOS E ÔNIBUS (1997...)
MERCEDES BENZ	L / LK 1316 / 1317 / 1516 / 1517 / 1518 - LS 1924 / 1924A / 1929 / 1930 / 1932 / 1933 / 1934 / L / LAK 1214 / 1218 / 1414 / 1418 / 1514 / 1518 / L / LB / LK 2314 / 2318 / 2325 L 1614 / 1618 / 1621 / 1625 / LS 1625 / 1630 / 1935 / 1941 FPN *

Os números originais utilizados tem a única intenção de auxiliar nossos clientes na identificação dos códigos Farj correspondentes.
Los números de pieza original se utilizan para identificar los productos que vendemos con el único propósito de reconocimiento de los productos por nuestros clientes
Original part numbers are used so as to identify the products we sell, in the sole purpose of customers recognition of the items sold.

Jogo de Reparo Para Manetím Moderno K (02 Roscas)

JUEGO DE REPARACIÓN PARA EL MANETIM MODERNO • HAND BRAKE VALVE REPAIR KIT (02 THREADS)

Nº FARJ:

94065-2

CONVERSÃO PARA Nº KNORR:

II 31377



CONVERSÃO PARA CJ Nº

DPM94B

DPM94BK

II 38185

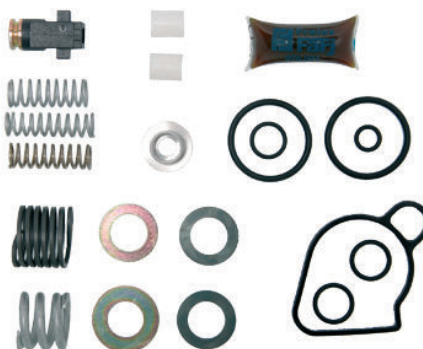

MONTADORA (Nº CONVERSÃO)	APLICAÇÃO
AGRALE	OF 1721M; ATEGO 1315 / 1418 / 1518 / 1718 / 1725 / 2425 9200 TCA / CAMINHÃO 9000 / CAMINHÕES 2002...; MA 12.0 / MA 7.5 TCA / MA 8.0 TCA / MA 8.5 SUPER / MA 9.2 TCA; MICRO-ÔNIBUS; MT 12 / W8
INTERNACIONAL	9200 / 9800
GENERAL MOTORS	NPR 7.110
MERCEDES BENZ	712 C / 914 C / L 142D / L 1620 / L 1622 / 1723 2423B / 2423K / 2428 / OF 1721 /

Jogo de Reparo Para Manetím Moderno K (03 Roscas)

JUEGO DE REPARACIÓN PARA EL MANETIM MODERNO • HAND BRAKE VALVE REPAIR KIT (03 THREADS)

Nº FARJ:

94135-2

CONVERSÃO PARA Nº KNORR

II 35252

II 35253

CONVERSÃO PARA Nº SCANIA

1 324 427



CONVERSÃO PARA CJ Nº

DPM91A DPM93AK

DPM93A II 38274

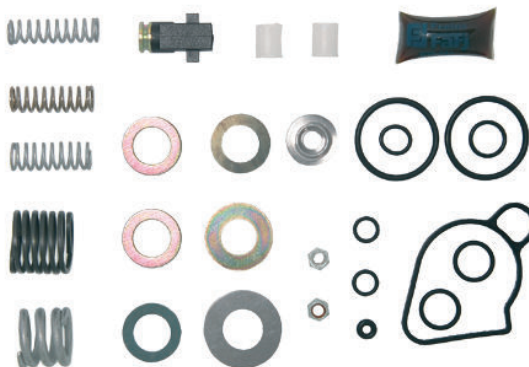

MONTADORA (Nº CONVERSÃO)	APLICAÇÃO
SCANIA	P 94 / P114 / P 124; R 114 / R 124 / R 164; T 114 / T 124
VOLKSWAGEN	17220 / 17300 / 17310 / 18310 / 1944 S; 24220 / 24250 / 26220 / 26260 / 26300 / 26310 / 40300; L2638 / LK2638 / LS1632 / LS1633 / LS1634 / LS1938 / LS2638
IVECO	EUROCARGO 140 E 18 / 150 E 18 / 160 E 21 / 160 E 23 / 170 E 21 / 170 E 22 / 200 E 37 / 320 E 118; EUROTRAKKER 380 E 38 / 380 T 38 / 720 E 42; EUROTECH 450 E 31 / 450 E / 42 / 740 E 42; STRALIS
MERCEDES BENZ	ATEGO 1315 / 1418 / 1518 / 1718 / 1725 / 2425; / AXOR 1933 S / 2533

Cj Válvula de Nivelamento

VÁLVULA NIVELADORA • LEVELLING VALVE

Nº FARJ:

96045-29

CONVERSÃO PARA Nº VOLVO:

20356526

CONVERSÃO PARA Nº SCANIA:

523852

CONVERSÃO PARA Nº MBB:

A 3903208058

CONVERSÃO PARA Nº KNORR:

I 86030



MONTADORA (Nº CONVERSÃO)	APLICAÇÃO
MERCEDES BENZ	O 370 RS / RSD / O 371 R / RS / RSD / O 371 RSL / SRE / O 371 U / UL / UP / O 400 R / RS / RSD / O 400 RSL / SER O 400 UP / UPA / OF 1417 E / OF 1620 / 1620 PLUS / OF 1721 / 1721 M / OH 1517 / 1518 / 1520 / OH 1621 / 1628 OH 1635 L / 1636 L
SCANIA	K 112 / R 112 / T 112 / K 113 / L 113
VOLVO	B 10 R / B 12

Jogo de Reparo Válvula Niveladora (Com Guarda-pó)
 JUEGO DE REPARACIÓN PARA LA VÁLVULA NIVELADORA (CON GUARDAPOLVO) • COMPLETE LEVELLING VALVE REPAIR KIT

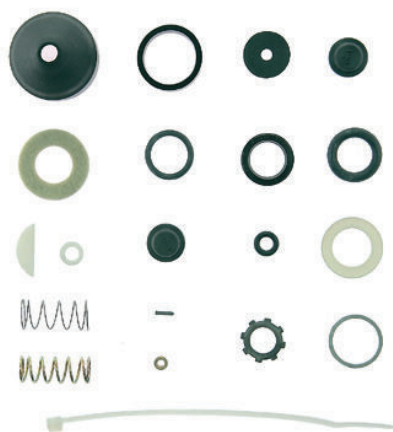

Nº FARJ: **91225-2**
 CONVERSÃO PARA Nº KNORR: **I 84668**
 CONVERSÃO PARA Nº MBB: **212 003 65 94**

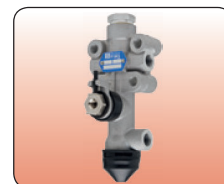

CONVERSÃO PARA CJ Nº
I 83250
I 84808
I 85673
I 86030
II 38254

MONTADORA (Nº CONVERSÃO)	APLICAÇÃO
VOLVO	TODOS OS ÔNIBUS
MERCEDES BENZ	CHASSIS DE ÔNIBUS URBANOS O / H / L (1996...)
SCANIA	TODOS OS ÔNIBUS (1996...)

Jogo de Reparo Para Válvula Duas Vias
 JUEGO DE REPARACIÓN PARA LA VÁLVULA DOS VÍAS • 2 DIRECTIONAL CONTROL VALVE REPAIR KIT



Nº FARJ: **99575-2**
 CONVERSÃO PARA Nº KNORR: **II 35221**

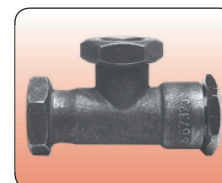

CONVERSÃO PARA CJ Nº
I 76635 **II 15116**
I 90269 **II 35255**
I 92491

MONTADORA (Nº CONVERSÃO)	APLICAÇÃO
AUTOLATINA	TODOS OS VEÍCULOS
SCANIA	... / ATUAL
VOLVO	... / ATUAL
MERCEDES BENZ	OF / OH 1115 / 1314 / 1315 / 1316 / 1317 / 1419 / 1420 / 1517 / 1518 / 1520 LS 1924 / 1924 / 1929 / 1932 / 1933 LS / LA / LK / LAK 1313 / 1318 / 1513 / 1516 L / LK / LS 1519 / 1520 / 1524 / 1525 FPN (CARA CHATA) 1214 / 1218 / 1414 / 1418

Válvula de Retenção Simples (Rosca M 22 x 1,5 Cônica Curta)
 VÁLVULA DE RETENCIÓN SIMPLE • SIMPLE RETENTION VALVE

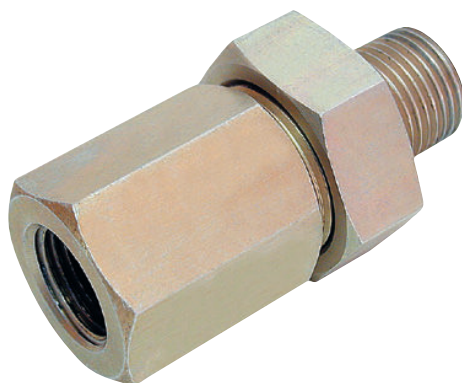

Nº FARJ: **99555-0**
 CONVERSÃO PARA Nº KNORR: **I 92490**
 CONVERSÃO PARA Nº SCANIA: **I 672 167**

MONTADORA (Nº CONVERSÃO)	APLICAÇÃO
SCANIA	TODOS OS VEÍCULOS

Os números originais utilizados tem a única intenção de auxiliar nossos clientes na identificação dos códigos Farj correspondentes.
 Los números de pieza original se utilizan para identificar los productos que vendemos con el único propósito de reconocimiento de los productos por nuestros clientes
 Original part numbers are used so as to identify the products we sell, in the sole purpose of customers recognition of the items sold.

Válvula de Retenção (Rosca M 22 x 1,5)

VÁLVULA DE RETENCIÓN • RETENTION VALVE

Nº FARJ:

91985-15

CONVERSÃO PARA Nº KNORR:

I 78142

Nº DA VÁLVULA MBB:

003 429 28 44

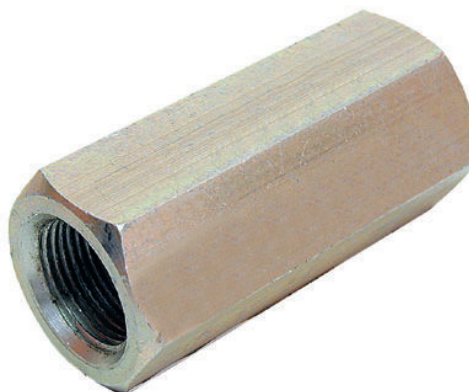

MONTADORA (Nº CONVERSÃO)	APLICAÇÃO
SCANIA	TODOS OS VEÍCULOS
VOLVO	B 58 E B 10 M
AUTOLATINA	MICRO-ÔNIBUS (7 TON) TODOS OS VEÍCULOS (1991...)
MERCEDES BENZ	O 370 R / RS / RSD; / O 371 U / UP / R / RS / RSD / RSL / LS 1924 / 1924A / 1929 / 1932 / 1933 / 1934 / 1935 / 1941 L / LK 1214 / 1218 / 1414 / 1418 / 1519 / 1520 / 1524 / 1525 / 1618 / LK 2314 / 2318 L / LS / LA / LK 1313 / 1318 / 15

Válvula de Retenção (Rosca 1/2"-14 NPT)

VÁLVULA DE RETENCIÓN • RETENTION VALVE

Nº FARJ:

91995-25

CONVERSÃO PARA Nº KNORR:

I 90226

CONVERSÃO PARA Nº VOLVO:

6 883 354



MONTADORA (Nº CONVERSÃO)	APLICAÇÃO
VOLVO	B 58 E - B 10 M
CATERPILLAR	TODOS

Jogo de Reparo Para Válvula de Retenção

JUEGO DE REPARACIÓN PARA LA VÁLVULA DE RETENCIÓN • RETENTION VALVE REPAIR KIT

Nº FARJ:

91975-2

CONVERSÃO PARA Nº KNORR:

II 15 167

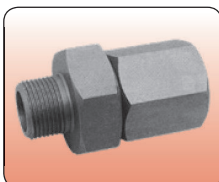

CONVERSÃO PARA CJ Nº

I 78142 I 90267 II 31334

I 90226 I 90298

I 90227 I 92490



MONTADORA (Nº CONVERSÃO)	APLICAÇÃO
SCANIA	TODOS OS VEÍCULOS
VOLVO	B 58 E B 10 M
AUTOLATINA	MICRO-ÔNIBUS (7 TON) TODOS OS VEÍCULOS (1991...)
MERCEDES BENZ	O 370 R / RS / RSD; / O 371 U / UP / R / RS / RSD / RSL / LS 1924 / 1924A / 1929 / 1932 / 1933 / 1934 / 1935 / 1941 L / LK 1214 / 1218 / 1414 / 1418 / 1519 / 1520 / 1524 / 1525 / 1618 / LK 2314 / 2318 / L / LS / LA / LK 1313 / 1318 / 15

Jogo De Reparo Para Válvula Redutora De Pressão K
 JUEGO DE REPARACIÓN PARA LA VÁLVULA DE REDUCCIÓN DE PRESIÓN • REDUCTION VALVE PRESSURE REPAIR KIT

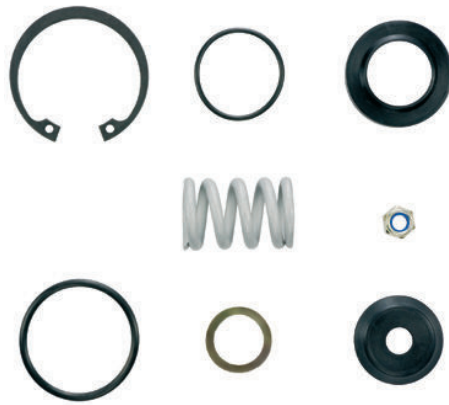

Nº FARJ: **94575-2**
 CONVERSÃO PARA Nº KNORR: **II38212**

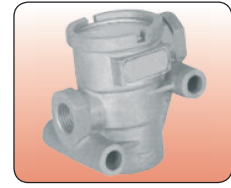

CONVERSÃO PARA CJ Nº
AC 155 A AC 155 F K 002127
AC 155 B II 38261 K 002128
AC 155 C II 38265 K 002129
AC 155 D II 38266 K 002130

MONTADORA (Nº CONVERSÃO)	APLICAÇÃO
SCANIA	K114 / K124 / K94 / P114 / P124 / P94 / R114 / R124 / T114 / T124 / F94 / L94 / R112 / R164
VOLKSWAGEN	17.240 OT
IVECO	EUROCARGO 140 E 18 / 150 E 18 / 160 E 21 / 160 E 23 / 170 E 21 / 170 E 22 / 200 E 37 EUROTECH 450 E 31 / 450 E 42 / 740 E 42 EUROTRAKKER 380 E 38 / 380 T 38 / 720 E 42 STRALIS
MERCEDES BENZ	O500 R / O500 RS / O 500 RSD

Jogo de Reparo Para Válvula Distribuidora
 JUEGO DE REPARACIÓN PARA LA VÁLVULA DISTRIBUIDORA • TRAILER CONTROL VALVE REPAIR KIT

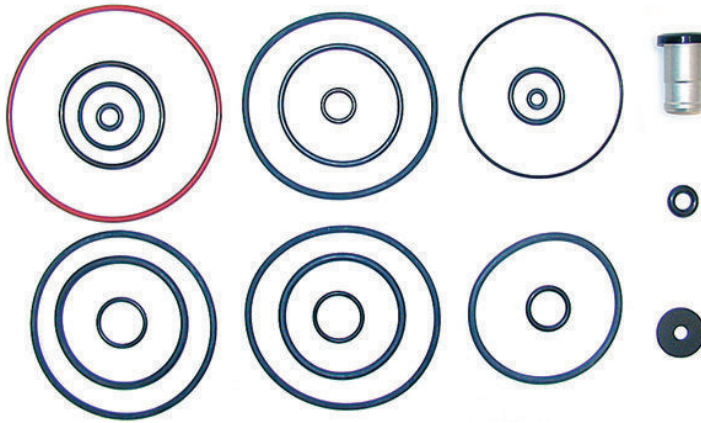

Nº FARJ: **92215-2**
 CONVERSÃO PARA Nº KNORR: **I 93362 / 0062**
 Nº DA VÁLVULA KNORR: **AB 2840**

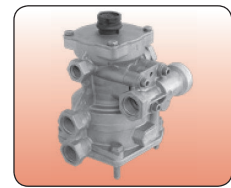

MONTADORA (Nº CONVERSÃO)	APLICAÇÃO
MERCEDES BENZ	1935
VOLVO	EDC
SCANIA	113

Jogo de Reparo Parcial Para Válvula Distribuidora
 JUEGO DE REPARACIÓN PARA LA VÁLVULA DISTRIBUIDORA • TRAILER CONTROL VALVE REPAIR KIT

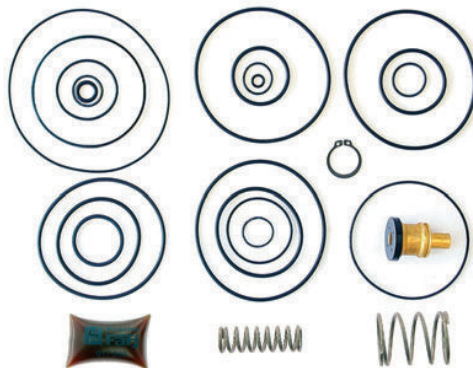

Nº FARJ: **92195-2**
 CONVERSÃO PARA Nº KNORR: **II 35270 / II 35271**
 Nº DA VÁLVULA KNORR: **AC 596 A / 597 A**

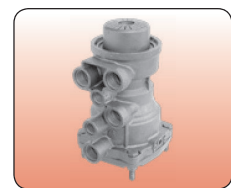

MONTADORA (Nº CONVERSÃO)	APLICAÇÃO
SCANIA	R114 / R124 / T114 / T124 - P94
IVECO	EURO-TRACKER MP 450 E 37 HT EUROTECH MP 450 E 37
MERCEDES BENZ	LS 1625 / 1630 / 1632 / 1924 / 1924A / 1929 / 1932 / 1933 / 1934 / 1935 / 1938 / 1941 / 2635 / 2636

Os números originais utilizados tem a única intenção de auxiliar nossos clientes na identificação dos códigos Farj correspondentes.
 Los números de pieza original se utilizan para identificar los productos que vendemos con el único propósito de reconocimiento de los productos por nuestros clientes
 Original part numbers are used so as to identify the products we sell, in the sole purpose of customers recognition of the items sold.

Jogo de Reparo Para Cilindro de Acionamento do Freio Motor

JUEGO DE REPARACIÓN PARA EL CILINDRO DE ACCIONAMIENTO DEL FRENO MOTOR • CONTROL CYLINDER REPAIR KIT

Nº FARJ:

92275-2

Nº DO CILINDRO KNORR:

I 94326

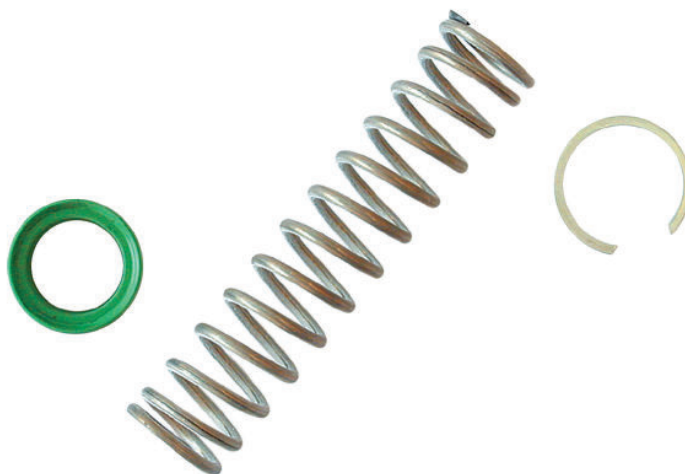
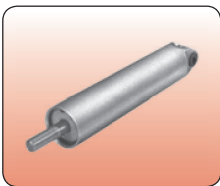

MONTADORA (Nº CONVERSÃO)	APLICAÇÃO
MERCEDES BENZ	1513 / 1520 / 1618 / 1620

Jogo de Reparo Para Servo Embreagem (Midi-Servo 83mm) VW Constellation

JUEGO DE REPARACIÓN PARA EL SERVIO EMBRAGUE • CLUTCH SERVIO REPAIR KIT

Nº FARJ:

94555-2

CONVERSÃO PARA Nº KNORR

K 0124040062

CONVERSÃO PARA Nº VW

2R2 798435 (SEM RESERVATÓRIO)

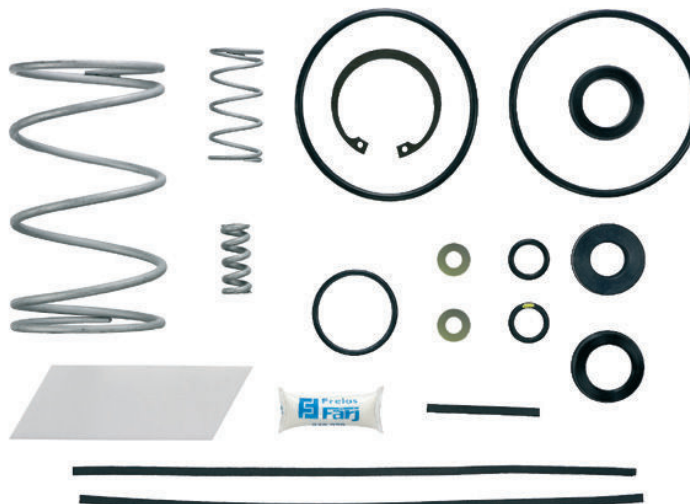
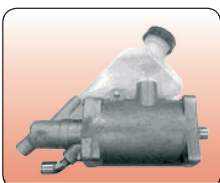

CONVERSÃO PARA CJ Nº

K 036633

K 045092

MONTADORA (Nº CONVERSÃO)	APLICAÇÃO
VOLKSWAGEN	9.150 / CONSTELLATION 13.180E / 15.180E / 17.250E / 19.320E / 24.250E / 25.370E

Cj Servo Embreagem (Iveco)

SERVIO DE EMBRAGUE (IVECO) • CLUTCH SERVIO (IVECO)

Nº FARJ:

96105-37

CONVERSÃO PARA Nº KNORR

II 35696 / K004296

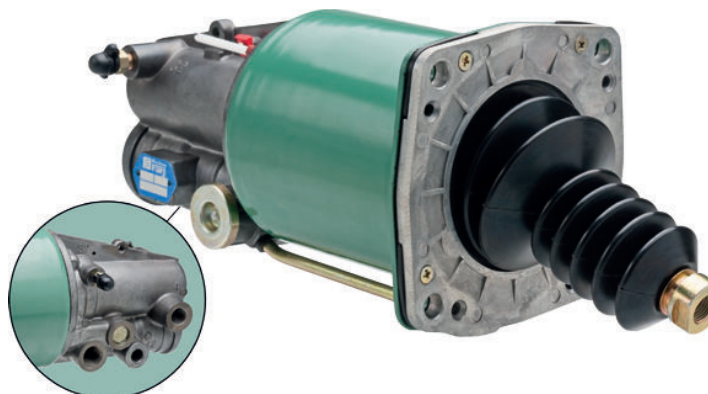

MONTADORA (Nº CONVERSÃO)	APLICAÇÃO
IVECO	EUROTECH MP 450 E 37

Jogo de Reparo Para Servo Embreagem KVG 3264 (IVECO)
 JUEGO DE REPARACIÓN PARA EL SIERVO EMBRAGUE • CLUTCH SERVO REPAIR KIT

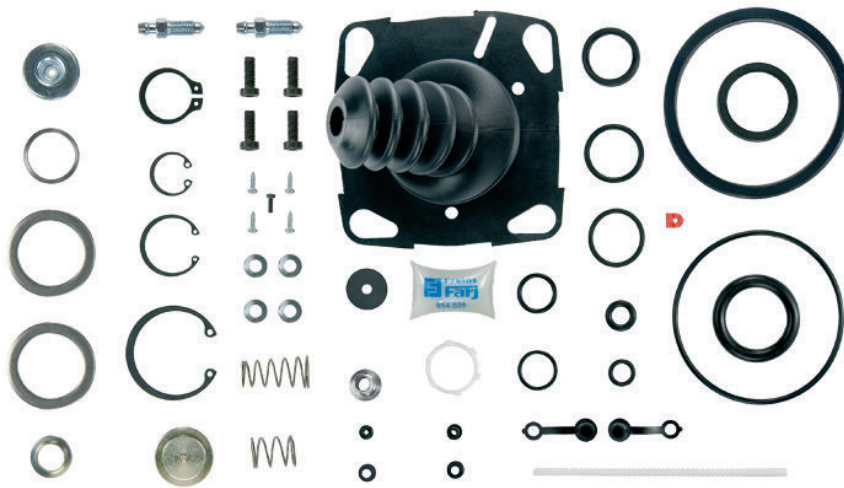

Nº FARJ: **94665-2**
 CONVERSÃO PARA Nº KNORR: **II 35696008**



CONVERSÃO PARA CJ Nº **II 35696**

MONTADORA (Nº CONVERSÃO)	APLICAÇÃO
IVECO	EUROTECH MP 450 E 37

Conjunto Para Válvula de Drenagem Automática

CONJUNTO DE LA VÁLVULA DE DRENAJE AUTOMÁTICA • COMPLETE AUTOMATIC DRAIN VALVE



Nº FARJ: **91325-33**
 CONVERSÃO PARA Nº KNORR: **I 84866 / I 93084**
 CONVERSÃO PARA Nº MBB: **384 432 72 07**

MONTADORA (Nº CONVERSÃO)	APLICAÇÃO
MERCEDES BENZ	L / LK 1214 / 1218 / 1414 / 1418 / 1621 / 1514 / 1518 LA / LAK 1418 L / LB / LK 2314 / 2318 / 2323 / 2325 L 1614 / 1618 / 1625 LK 1618 LS 1625 / 1630 (CARA CHATA) / 1714 / 1718 K / 1721
SCANIA	TODOS OS VEÍCULOS VEÍCULOS 7 TONELADAS
VOLKSWAGEN	MICRO-ÔNIBUS B 58 E / B10M
VOLVO	N / NL 10 / 12

Jogo de Reparo de Componentes para Válvula Dreno Automático

JUEGO DE REPARACIÓN DE PIEZAS PARA LA VÁLVULA DE DRENAJE AUTOMÁTICA • DRAIN VALVE COMPONENTS REPAIR KIT



Nº FARJ: **93545-2**
 CONVERSÃO PARA Nº KNORR: **K004447**

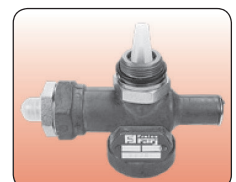

CONVERSÃO PARA CJ Nº **I 84866**
I 92054
I 93084
II 38192
K 000792

MONTADORA (Nº CONVERSÃO)	APLICAÇÃO
	TODOS OS VEÍCULOS EQUIPADOS COM VÁLVULA DE DRENAGEM AUTOMÁTICA I84866 E I 93084

Os números originais utilizados tem a única intenção de auxiliar nossos clientes na identificação dos códigos Farj correspondentes.
 Los números de pieza original se utilizan para identificar los productos que vendemos con el único propósito de reconocimiento de los productos por nuestros clientes.
 Original part numbers are used so as to identify the products we sell, in the sole purpose of customers recognition of the items sold.

Jogo de Reparo Para Válvula de Drenagem Automática

JUEGO DE REPARACIÓN PARA LA VÁLVULA DE DRENAJE AUTOMÁTICA • AUTOMATIC DRAIN VALVE REPAIR KIT

Nº FARJ:

99055-2

CONVERSÃO PARA Nº KNORR:

I 86230

CONVERSÃO PARA Nº MBB:

003 430 39 81



CONVERSÃO PARA CJ Nº

I 79512

I 92054 DW K 000792

I 84866

I 93084

I 92054

II 38192

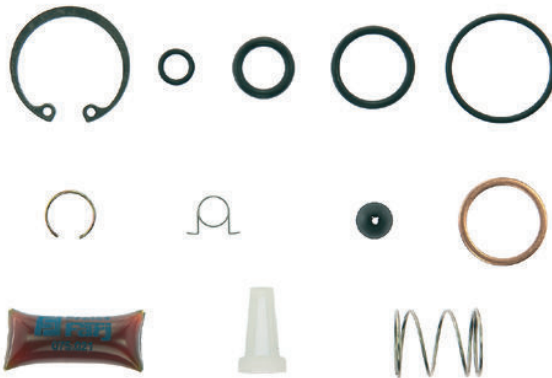

MONTADORA (Nº CONVERSÃO)	APLICAÇÃO
SCANIA	TODOS OS VEÍCULOS
MERCEDES BENZ	L / LK 1214 / 1218 / 1414 // 1418 // 1621 / 1514 / 1518 / LA / LAK 1418 / L / LB / LK 2314 / 2323 / 2318 / 2325 / L 1614 / 1618 / 1625 LK 1618 LS 1625 / 1630 / FPN (CARA CHATA) 1214 / 1214K / 1218 / 1414 / 1414K / 1418 / 1418K / 1714 / 1718 / 1718K / 1721
VOLKSWAGEN	7 TON. (MICRO-ÔNIBUS)
VOLVO	B58 / B10M N / NL 10 / 12

Válvula de Escoamento de Água (Rosca M22 x 1,5)

VÁLVULA DE ESCURRIMENTO DE ÁGUA • OUTFLOW WATER VALVE

Nº FARJ:

99125-0

CONVERSÃO PARA Nº KNORR:

I 85380

CONVERSÃO PARA Nº MBB:

000 432 22 07

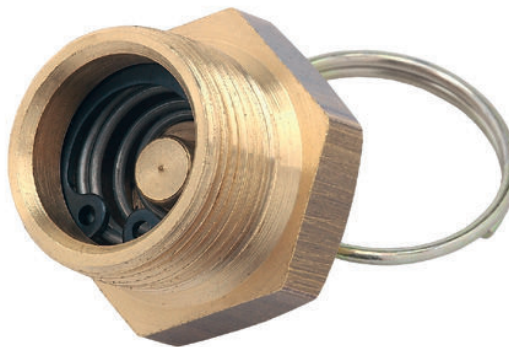

MONTADORA (Nº CONVERSÃO)	APLICAÇÃO
MERCEDES BENZ	TODOS OS VEÍCULOS

Jogo de Reparo Completo Para o Regulador de Pressão

JUEGO DE REPARACIÓN PARA REGULADOR DE PRESIÓN • UNLOADER VALVE REPAIR KIT

Nº FARJ:

98145-2

CONVERSÃO PARA Nº KNORR:

9 481 081 005

CONVERSÃO PARA Nº MBB:

98 345 586 07 43



CONVERSÃO PARA CJ Nº

481021001

481021007

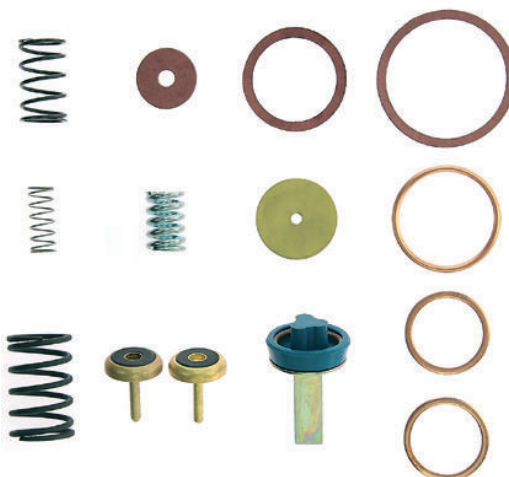

MONTADORA (Nº CONVERSÃO)	APLICAÇÃO
FIAT	H 130 / H 140 / H190
MERCEDES BENZ	L / A 1111 / 1113 L / A 1313 / 1513 TODOS OS VEÍCULOS ATÉ 1979

Jogo de Reparo para Filtro de Linha K (Tipo LA 2100)

JUEGO DE REPARACION PARA EL FILTRO DE LINEA • AIR FILTER VALVE REPAIR KIT

Nº FARJ:

93715-2

CONVERSÃO PARA Nº KNORR:

190202

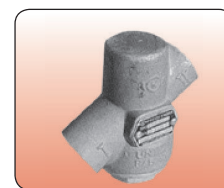
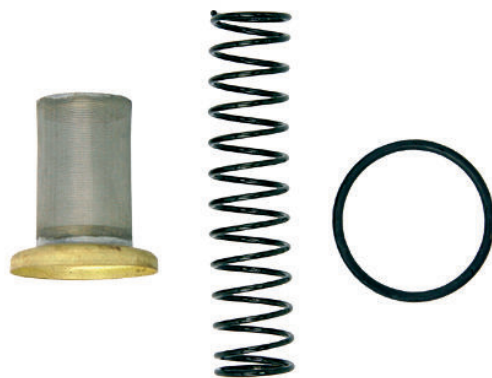

CONVERSÃO PARA CJ Nº

186239

MONTADORA (Nº CONVERSÃO)	APLICAÇÃO
MERCEDES BENZ	O 370 R / RS / RSD O 371 U / UP / UG / R / RS / RSD / RSL

Válvula Piloto (Tipo SV 3368)

VÁLVULA PILOTO • PILOT VALVE

Nº FARJ:

94455-88

CONVERSÃO PARA Nº KNORR:

187538

CONVERSÃO PARA Nº MBB:

001 260 67 57

CONVERSÃO PARA Nº VOLVO:

1662413

CONVERSÃO PARA Nº ZF:

0750132037

6038202003

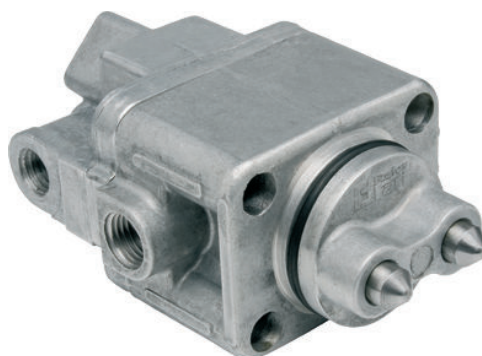

MONTADORA (Nº CONVERSÃO)	APLICAÇÃO
MERCEDES BENZ	1519 / 1924 / 1929 / 1932 / 1933 / 1934 / 1935 / 1941
ZF	CÂMBIO ZF 85 135 / 16 S 130 / 16 S 160
VOLVO	N 10 / 12 - NL 10 / 12

Jogo de Reparo Para Válvula Piloto

JUEGO DE REPARACIÓN PARA LA VÁLVULA PILOTO • PILOT VALVE REPAIR KIT

Nº FARJ:

99885-2

CONVERSÃO PARA Nº KNORR:

SP 705

CONVERSÃO PARA Nº VOLVO:

1662413

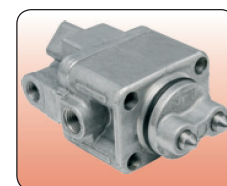
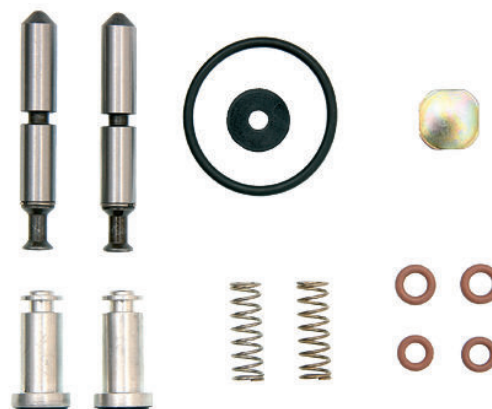

CONVERSÃO PARA CJ Nº

187538

MONTADORA (Nº CONVERSÃO)	APLICAÇÃO
MERCEDES BENZ	1519 / 1924 / 1929 / 1932 / 1933 / 1934 / 1935 / 1941
VOLVO	N 10 / 12 - NL 10 / 12
ZF	CÂMBIO ZF 85 135 / 16S 130 / 16S 160
BANCADA	PARA TODOS VEICULOS

Os números originais utilizados tem a única intenção de auxiliar nossos clientes na identificação dos códigos Farj correspondentes.
 Los números de pieza original se utilizan para identificar los productos que vendemos con el único propósito de reconocimiento de los productos por nuestros clientes
 Original part numbers are used so as to identify the products we sell, in the sole purpose of customers recognition of the items sold.

Jogo de Reparo da Sapata Para Freio a Disco (Ø 69)

JUEGO DE REPARACIÓN PARA PINZA • CALIPER PISTON AND SEALS REPAIR KIT

N.º FARJ:

94775-2

CONVERSÃO PARA N.º KNORR:

K010603 (SUBSTITUI O K001300)

CONVERSÃO PARA N.º MBB :

A0004204082



CONVERSÃO PARA CJ N.º

K 001 007 K 001 012 K 001 216 K 001 222

K 001 008 K 001 013 K 001 217 K 001 659

K 001 009 K 001 014 K 001 218 K 001 660

K 001 010 K 001 015 K 001 219 K 012 851

K 001 011 K 001 016 K 001 220 K 012 852

MONTADORA (N.º CONVERSÃO)	APLICAÇÃO
SCANIA	K 124 (2004...) L 94 (2004...)
MERCEDES BENZ	LS 1938 / 1938 S (2003...) / 1944 S (AGO / 2003...) / O 500 (TODOS) / O 500 U / O 500 M (2003...) AXOR 1933 S / 2035 / 2040 / 2044 / 2533 / 2540 / 2544 / 2640 / 2644 / 2825 / 2828 / 3340 / 4140

Jogo de Reparo da Sapata Para Freio a Disco (Ø 74)

JUEGO DE REPARACIÓN PARA PINZA • CALIPER PISTON AND SEALS REPAIR KIT

N.º FARJ:

94785-2

CONVERSÃO PARA N.º KNORR:

K010604 (SUBSTITUI O K 000944)

CONVERSÃO PARA N.º MBB :

A0004203982

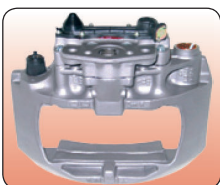

CONVERSÃO PARA CJ N.º

II 36689 II 36803 II 38816 F

II 36690 II 37702 II 38817 F

II 36691 II 37703 II 39262 F

II 36692 II 38726 F II 39263 F

II 36802 II 38727 F

MONTADORA (N.º CONVERSÃO)	APLICAÇÃO
MERCEDES BENZ	LS 1938 / 1938 S (1999...2003) 1944 S (...SET / 2003) LS 1622 (1999...2003) O 500 / O 500 U / O 500 M

Mecanismo de Ajuste Para Freio a Disco

MECANISMO DE AJUSTE PARA PINZA • CALIPER ADJUSTING MECHANISM

N.º FARJ:

94795-0



MONTADORA (N.º CONVERSÃO)	APLICAÇÃO
MERCEDES BENZ	LS 1938 / 1938 S (1999...2003) 1944 S (...SET / 2003) LS 1622 (1999...2003) O 500 / O 500 U / O 500 M LS 1938 / 1938 S (2003...) 1944 S (AGO / 2003...) O 500 (TODOS) O 500 U / O 500 M (2003...) AXOR 1933 S / 2035 / 2040 / 2044 / 2533 "

Parafuso de Calibração Para Freio a Disco Pneumático

TORNILLO DE CALIBRACIÓN • CALIPER CALIBRATION BOLT

N.º FARJ:
94815-0

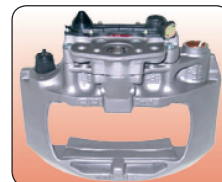

MONTADORA (Nº CONVERSÃO)	APLICAÇÃO
SCANIA	K 124 (2004...) L 94 (2004...)
MERCEDES BENZ	LS 1938 / 1938 S (1999...2003) 1944 S (...SET / 2003) LS 1622 (1999...2003) O 500 / O 500 U / O 500 M LS 1938 / 1938 S (2003...) 1944 S (AGO / 2003...) O 500 (TODOS) O 500 U / O 500 M (2003...) AXOR 1933 S / 2035 / 2040 / 2044 / 2533

Tampa Com Sensor Para Freio a Disco Pneumático (Circuito Simples - 2 Fios)

TAPA CON SENSOR PARA PINZA • CALIPER SENSOR COVER

N.º FARJ:
94805-0

PARA PINÇAS MONOBLOCO Nº KNORR:

**K001007 / K001008 / K001009 / K001010 / K001011
K001012 / K001013 / K001014 / K001015 / K001016
K001216 / K001217 / K001218 / K001219 / K001220
K001221 / K001222 / K001223 / K001225 / K001226
K001654 / K001655 / K001659 / K001660 / K002050
K002051 / K002131 / K002132 / K002652 / K002653
K012851 / K012852 / K039482 / K039484 / K001222R
001223R / K001660R / K001667R**

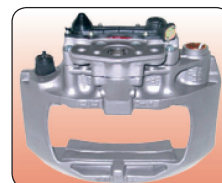

MONTADORA (Nº CONVERSÃO)	APLICAÇÃO
SCANIA	K 124 (2004...) L 94 (2004...)
MERCEDES BENZ	LS 1938 / 1938 S (2003...)/ 1944 S (AGO / 2003...)/ O 500 (TODOS) / O 500 U / O 500 M (2003...)/ AXOR 1933 S / 2035 / 2040 / AXOR 2044 / 2533 / 2540 / AXOR 2544 / 2640 / 2644 / AXOR 2825 / 2828 / 3340 / AXOR 4140

Tampa Com Sensor Para Freio a Disco Pneumático (Circuito Duplo - 3 Fios)

TAPA CON SENSOR PARA PINZA • CALIPER SENSOR COVER

N.º FARJ:
96205-0

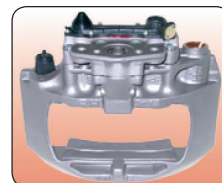

MONTADORA (Nº CONVERSÃO)	APLICAÇÃO
MERCEDES BENZ	ACTROS

Os números originais utilizados tem a única intenção de auxiliar nossos clientes na identificação dos códigos Farj correspondentes.
Los números de pieza original se utilizan para identificar los productos que vendemos con el único propósito de reconocimiento de los productos por nuestros clientes
Original part numbers are used so as to identify the products we sell, in the sole purpose of customers recognition of the items sold.

Tampa "Sem" Sensor Para Freio à Disco Pneumático

TAPA "SIN" SENSOR PARA LA PINZA DE FRENO • CALIPER COVER "WITHOUT" SENSOR

N.º FARJ:

95355-0

PARA PINÇAS MONOBLOCO N.º KNORR:

**K001007 / K001008 / K001009 / K001010 / K001011
K001012 / K001013 / K001014 / K001015 / K001016
K001216 / K001217 / K001218 / K001219 / K001220
K001221 / K001222 / K001223 / K001225 / K001226
K001654 / K001655 / K001659 / K001660 / K002050
K002051 / K002131 / K002132 / K002652 / K002653
K012851 / K012852 / K039482 / K039484 / K001222R
001223R / K001660R / K001667R**



MONTADORA (N.º CONVERSÃO)	APLICAÇÃO
SCANIA	K 124 (2004...)/ L 94 (2004...)
MERCEDES BENZ	LS 1938 / 1938 S (2003...)/ 1944 S (AGO/2003...)/ O 500 (TODOS)/ O 500 U / O 500 M (2003...) AXOR 1933 S / 2035 / 2040 / AXOR 2044 / 2533 / 2540 / AXOR 2544 / 2640 / 2644 / AXOR 2825 / 2828 / 3340 AXOR 4140

Mecanismo de Ajuste Principal p/ Freio a Disco Pneumático

MECANISMO DE AJUSTE PARA PINZA • CALIPER ADJUSTING MECHANISM

N.º FARJ:

94835-0

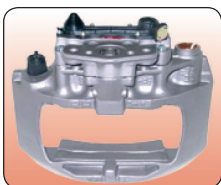

MONTADORA (N.º CONVERSÃO)	APLICAÇÃO
MERCEDES BENZ	PARA TODOS FREIOS À DISCO KNORR

Corrente Para Freio a Disco Pneumático (29 Elos)

CADENA DE ENLACES PARA PINZA • CALIPER CHAIN (29 LINKS)

N.º FARJ:

94845-0



MONTADORA (N.º CONVERSÃO)	APLICAÇÃO
MERCEDES BENZ	PARA TODOS FREIOS À DISCO KNORR 22,5 " (02 SAPATAS)

Jogo de Reparo de Guias e Juntas P/ Freio à Disco Pneumático
 JUEGO DE REPARACIÓN DE GUÍAS Y SELLADO PARA LA PINZA DE FRENO • CALIPER GUIDE AND SEAL REPAIR KIT



N.º FARJ: **95585-2**
 CONVERSÃO P/ N.º KNORR: **K002872**
 PARA PINÇAS BI-PARTIDAS N.º KNORR:
1136689 / 1136690 / 1136691
1136692 / 1136802 / 1136803



CONVERSÃO PARA CJ N.º
K 001 007 K 001 012 K 001 216 K 001 222
K 001 008 K 001 013 K 001 217 K 001 659
K 001 009 K 001 014 K 001 218 K 001 660
K 001 010 K 001 015 K 001 219 K 012 851
K 001 011 K 001 016 K 001 220 K 012 852

MONTADORA (N.º CONVERSÃO)	APLICAÇÃO
MERCEDES BENZ:	LS 1938 / 1938 S (1999...2003) / 1944 S (...SET/2003) / LS 1622 (1999...2003) / O 500 / O 500 U / O 500 M

Jogo de Reparo Para Guias e Juntas Para Freio à Disco (Ø 69 MM)
 JUEGO DE REPARACIÓN DE GUÍAS Y SELLADO PARA LA PINZA DE FRENO • CALIPER BOLT AND SEAL REPAIR KIT



N.º FARJ: **94925-2**
 CONVERSÃO P/ N.º MERCEDES BENZ: **000 420 34 82**
 CONVERSÃO P/ N.º KNORR: **K001470**

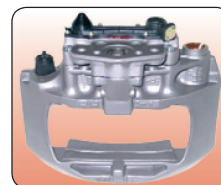

CONVERSÃO PARA CJ N.º
K 001 222 R K 002 050 K 002 652 K 012 851
K 001 223 R K 002 051 K 002 653 K 012 852
K 001 666 R K 002 131 K 012 847
K 001 667 R K 002 132 K 012 848

MONTADORA (N.º CONVERSÃO)	APLICAÇÃO
MERCEDES BENZ	LS 1938 / 1938 S (2003...) / 1944 S (AGO/2003...) / O 500 (TODOS) / O 500 U / O 500 M (2003...) AXOR 1933 S / 2035 / 2040 / 2044 / 2533 / 2540 / 2544 / 2640 / 2644 / 2825 / 2828 / 3340 / 4140
SCANIA	K 124 (2004...) / L 94 (2004...)

Suporte do Parafuso de Calibração P/ Freio a Disco Pneumático "Binóculo"
 ALOJAMIENTO DE EJE PARA LA PINZA DE FRENO • CALIPER SHAFT HOUSING



N.º FARJ: **96785-0**
 PARA PINÇAS MONOBLOCO E BIPARTIDAS KNORR

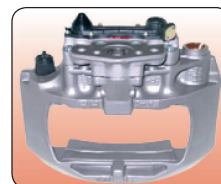

MONTADORA (N.º CONVERSÃO)	APLICAÇÃO
SCANIA	K 124 (2004...) L 94 (2004...)
MERCEDES BENZ	LS 1938 / 1938 S (1999...2003) / 1944 S (...SET/2003) / LS 1622 (1999...2003) O 500 / O 500 U / O 500 M / LS 1938 / 1938 S (2003...) / 1944 S (AGO/2003...) / O 500 (TODOS) O 500 U / O 500 M (2003...) AXOR 1933 S / 2035 / 2040 / 2044 / 2533 / 2540 / 2544 / 2640 / 2644 / 2825 / 2828 / 3340 / 4140

Os números originais utilizados tem a única intenção de auxiliar nossos clientes na identificação dos códigos Farj correspondentes.
 Los números de pieza original se utilizan para identificar los productos que vendemos con el único propósito de reconocimiento de los productos por nuestros clientes
 Original part numbers are used so as to identify the products we sell, in the sole purpose of customers recognition of the items sold.

Suporte do Parafuso de Calibração P/ Freio a Disco Pneumático "Binóculo"

ALOJAMIENTO DE EJE PARA LA PINZA DE FRENO • CALIPER SHAFT HOUSING

N.º FARJ:

96215-0

PARA PINÇAS MONOBLOCO E BIPARTIDAS KNORR

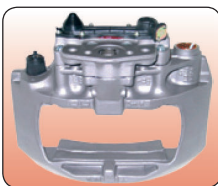

MONTADORA (Nº CONVERSÃO)	APLICAÇÃO
SCANIA	K 124 (2004...) L 94 (2004...)
MERCEDES BENZ	LS 1938 / 1938 S (1999...2003) / 1944 S (...SET/2003) / LS 1622 (1999...2003) / O 500 / O 500 U / O 500 M LS 1938 / 1938 S (2003...) / 1944 S (AGO/2003...) / O 500 (TODOS) / O 500 U / O 500 M (2003...) AXOR 1933 S / 2035 / 2040 / 2044 / 2533

Jogo de Rolamento P/ Freio à Disco Pneumático (Ø65,4X27,80 mm)

PAREJA DE ALOJAMIENTOS Y RODAMIENTOS DEL BALANCÍN (Ø65,4X27,80 MM) • CALIPER ROLLER BEARING SET (Ø65,4X27,80 MM)

N.º FARJ:

95535-2

PARA PINÇAS MONOBLOCO Nº KNORR:

K001007 / K001008 / K001009

K001010 / K001011 / K001012



MONTADORA (Nº CONVERSÃO)	APLICAÇÃO
MERCEDES BENZ:	LS 1938 / 1938 S (2003...) 1944 S (AGO/2003...) O 500 (TODOS) O 500 U / O 500 M (2003...) AXOR 1933 S / 2035 / 2040 / 2044 / 2533 / 2540 / 2544 / 2640 / 2644 / 2825 / 2828 / 3340 / 4140
SCANIA:	K 124 (2004...) L 94 (2004...)

Jogo de Rolamento P/ Freio à Disco Pneumático (Ø68,2X27,80 mm)

JOGO DE ROLAMENTO P/ FREIO À DISCO PNEUMÁTICO (Ø68,2X27,80 MM) • JOGO DE ROLAMENTO P/ FREIO À DISCO PNEUMÁTICO (Ø68,2X27,80 MM)

N.º FARJ:

95545-2

PARA PINÇAS BI-PARTIDAS Nº KNORR:

1136689 / 1136690 / 1136691

1136692 / 1136802 / 1136803

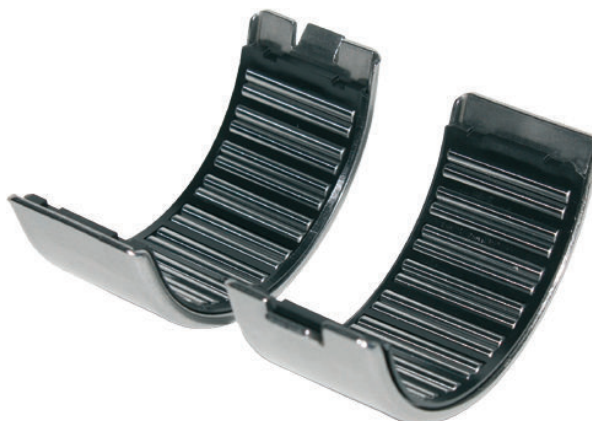
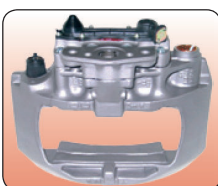

MONTADORA (Nº CONVERSÃO)	APLICAÇÃO
MERCEDES BENZ:	LS 1938 / 1938 S (1999...2003) 1944 S (...SET/2003) LS 1622 (1999...2003) O 500 / O 500 U / O 500 M

Engrenagem do Mecanismo de Ajuste Principal

CORONA DENTADA PARA LA PINZA DE FRENO • CALIPER CROWN WHEEL



N.º FARJ:

95575-0

PARA PINÇAS BI-PARTIDAS N.º KNORR:

1136689 / 1136690 / 1136691

1136692 / 1136802 / 1136803

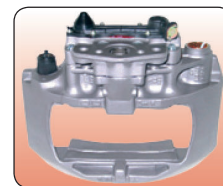

MONTADORA (N.º CONVERSÃO)	APLICAÇÃO
SCANIA:	K 124 (2004...) L 94 (2004...)
MERCEDES BENZ:	LS 1938 / 1938 S (1999...2003) 1944 S (...SET/2003) LS 1622 (1999...2003) O 500 / O 500 U / O 500 M LS 1938 / 1938 S (2003...) 1944 S (AGO/2003...) O 500 (TODOS) O 500 U / O 500 M (2003...)

Bucha do Balancim P/ Freio Disco Pneumático (Ø 69 e Ø 74 mm)

BUJE DEL EJE DE BALANCIÓN PARA LA PINZA DE FRENO • CALIPER BEARING SUPPORT BUSHING

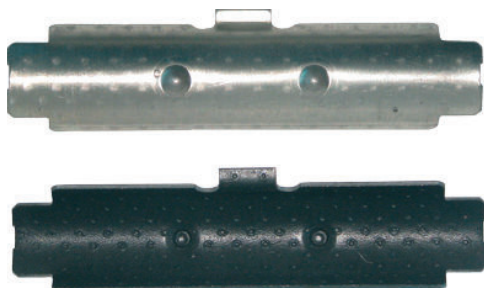

N.º FARJ:

95345-0

PARA PINÇAS MONOBLOCO N.º KNORR:

K001007 / K001008 / K001009 / K001010 / K001011

K001012 / K001013 / K001014 / K001015 / K001016

K001216 / K001217 / K001218 / K001219 / K001220

K001221 / K001222 / K001223 / K001225 / K001226

K001654 / K001655 / K001659 / K001660 / K002050

K002051 / K002131 / K002132 / K002652 / K002653

K012851 / K012852 / K039482 / K039484 / K001222R

K001223R / K001660R / K001667R

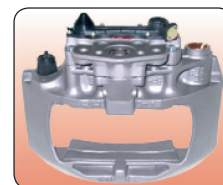

MONTADORA (N.º CONVERSÃO)	APLICAÇÃO
SCANIA	K 124 (2004...)/ L 94 (2004...)
MERCEDES BENZ	LS 1938 / 1938 S (2003...)/ 1944 S (AGO/2003...) O 500 (TODOS), O 500 U / O 500 M (2003...), AXOR 1933 S / 2035 / 2040, AXOR 2044 / 2533 / 2540, AXOR 2544 / 2640 / 2644, AXOR 2825 / 2828 / 3340, AXOR 4140

Os números originais utilizados tem a única intenção de auxiliar nossos clientes na identificação dos códigos Farj correspondentes.
 Los números de pieza original se utilizan para identificar los productos que vendemos con el único propósito de reconocimiento de los productos por nuestros clientes
 Original part numbers are used so as to identify the products we sell, in the sole purpose of customers recognition of the items sold.



LINHA BOMBA DE DIREÇÃO



Índice Linha Diversos

96075-34	CJ BOMBA P/ DIREÇÃO HIDRÁULICA (SCANIA 255 028 /571 364)	183
96085-35	CJ BOMBA P/ DIREÇÃO HIDRÁULICA (SCANIA 1 308 495)	183
96095-36	CJ BOMBA P/ DIREÇÃO HIDRÁULICA (SCANIA 1 333 790)	183
96295-47	CJ BOMBA PARA DIREÇÃO HIDRÁULICA (VOLVO 1585013) ROTAÇÃO ESQUERDA	184
96305-48	CJ BOMBA PARA DIREÇÃO HIDRÁULICA (VOLVO 1589231) ROTAÇÃO ESQUERDA	184
96315-49	CJ BOMBA PARA DIREÇÃO HIDRÁULICA FN 3.1 (VOLVO 3986328) ROTAÇÃO DIREITA	185
96325-53	CJ BOMBA PARA DIREÇÃO HIDRÁULICA (MBB 001 466 2701) ROTAÇÃO DIREITA	185
96335-54	CJ BOMBA PARA DIREÇÃO HIDRÁULICA (MBB 001 466 3901) ROTAÇÃO DIREITA	185
96345-61	CJ BOMBA PARA DIREÇÃO HIDRÁULICA (MBB 000 466 7001) ROTAÇÃO DIREITA	186
96355-62	CJ BOMBA PARA DIREÇÃO HIDRÁULICA (MBB 000 466 7101) ROTAÇÃO DIREITA	186
96365-64	CJ BOMBA PARA DIREÇÃO HIDRÁULICA FN 3.1 (MBB 376 466 7801) ROTAÇÃO ESQUERDA	186
96375-65	CJ BOMBA PARA DIREÇÃO HIDRÁULICA FN 4 (MBB 457 460 0280) ROTAÇÃO ESQUERDA	187
96385-76	CJ BOMBA PARA DIREÇÃO HIDRÁULICA FN 4 (IVECO 4896314) ROTAÇÃO ESQUERDA	187
96395-46	CJ BOMBA PARA DIREÇÃO HIDRÁULICA TN 31 (VOLVO 20902696)	184

Cj Bomba P/ Direção Hidráulica (Scania 255 028 /571 364)

BOMBA DE DIRECCIÓN HIDRÁULICA (SCANIA 255 028 /571 364) GIRO A LA DERECHA • POWER STEERING PUMP (SCANIA 255 028 /571 364) RIGHT ROTATION

Nº FARJ:

96075-34

CONVERSÃO P/ Nº ZF:

7677 955 106

CONVERSÃO P/ Nº SCANIA:

255 028 / 571 364

MONTADORA (Nº CONVERSÃO)	APLICAÇÃO
SCANIA	K 112 / R 112 / S 112 / T 112

Cj Bomba P/ Direção Hidráulica (Scania 1 308 495)

BOMBA DE DIRECCIÓN HIDRÁULICA (SCANIA 1 308 495) GIRO A LA DERECHA • POWER STEERING PUMP (SCANIA 1 308 495) RIGHT ROTATION

Nº FARJ:

96085-35

CONVERSÃO P/ Nº LUK:

542 0008 10

CONVERSÃO P/ Nº SCANIA:

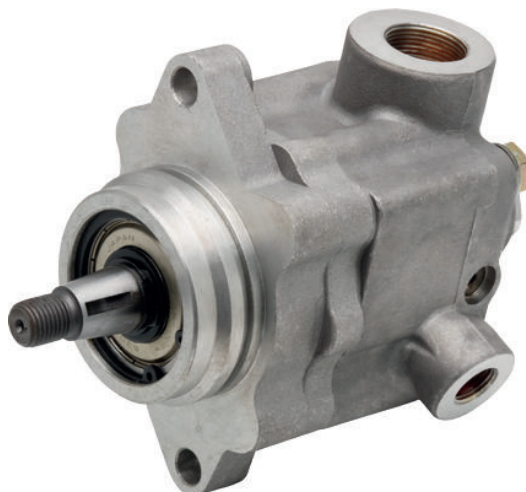
1 421 272 / 1 457 708**1 308 495 / 571 434**

MONTADORA (Nº CONVERSÃO)	APLICAÇÃO
SCANIA	113

Cj Bomba P/ Direção Hidráulica (Scania 1 333 790)

BOMBA DE DIRECCIÓN HIDRÁULICA (SCANIA 1 333 790) GIRO A LA DERECHA • POWER STEERING PUMP (SCANIA 1 333 790) RIGHT ROTATION

Nº FARJ:

96095-36

CONVERSÃO P/ Nº LUK:

542 0013 10

CONVERSÃO P/ Nº SCANIA:

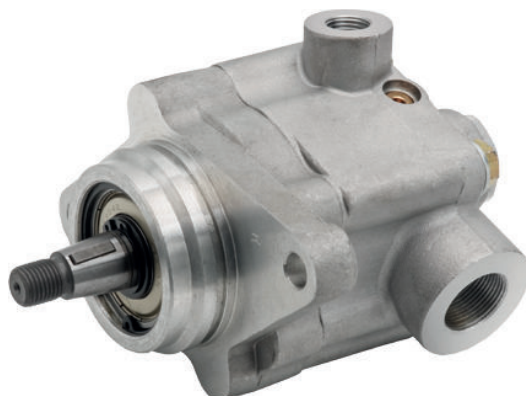
1 333 790 / 1 457 710 / 1 422 417**1 571 397 / 571 436**

MONTADORA (Nº CONVERSÃO)	APLICAÇÃO
SCANIA	SÉRIE 4 T 124 / P 124 / R 124

Os números originais utilizados tem a única intenção de auxiliar nossos clientes na identificação dos códigos Farj correspondentes.
 Los números de pieza original se utilizan para identificar los productos que vendemos con el único propósito de reconocimiento de los productos por nuestros clientes
 Original part numbers are used so as to identify the products we sell, in the sole purpose of customers recognition of the items sold.

Cj Bomba Para Direção Hidráulica TN 31 (Volvo 20902696)

BOMBA DE DIRECCIÓN HIDRÁULICA TN 31 (VOLVO 20902696) GIRO A LA IZQUIERDA • POWER STEERING PUMP TN 31 (VOLVO 20902696) LEFT ROTATION

N.º FARJ:

96395-46

CONVERSÃO PARA N.º ZF:

8694 974 521

CONVERSÃO PARA N.º VOLVO:

20902696



MONTADORA (Nº CONVERSÃO)	APLICAÇÃO
VOLVO	FH / FM

Cj Bomba Para Direção Hidráulica (Volvo 1585013) Rotação Esquerda

BOMBA DE DIRECCIÓN HIDRÁULICA (VOLVO 1585013) GIRO A LA IZQUIERDA • POWER STEERING PUMP (VOLVO 1585013) LEFT ROTATION

Nº FARJ:

96295-47

CONVERSÃO P/ Nº VOLVO:

1585013

CONVERSÃO P/ Nº ZF:

7673 955 211



MONTADORA (Nº CONVERSÃO)	APLICAÇÃO
VOLVO	B10M

Cj Bomba Para Direção Hidráulica (Volvo 1589231) Rotação Esquerda

BOMBA DE DIRECCIÓN HIDRÁULICA (VOLVO 1589231) GIRO A LA IZQUIERDA • POWER STEERING PUMP (VOLVO 1589231) LEFT ROTATION

Nº FARJ:

96305-48

CONVERSÃO P/ Nº VOLVO:

1589231

CONVERSÃO P/ Nº ZF:

7673 955 225



MONTADORA (Nº CONVERSÃO)	APLICAÇÃO
VOLVO	B10R B12 B12M NL10 NL12

Cj Bomba Para Direção Hidráulica FN 3.1 (Volvo 3986328) Rotação Direita
 BOMBA DE DIRECCIÓN HIDRÁULICA FN 3.1 (VOLVO 3986328) GIRÓ A LA DERECHA • POWER STEERING PUMP FN 3.1 (VOLVO 3986328) RIGHT ROTATION

Nº FARJ: **96315-49**
 CONVERSÃO P/ Nº VOLVO: **3986328**
 CONVERSÃO P/ Nº ZF: **7684 974 704**

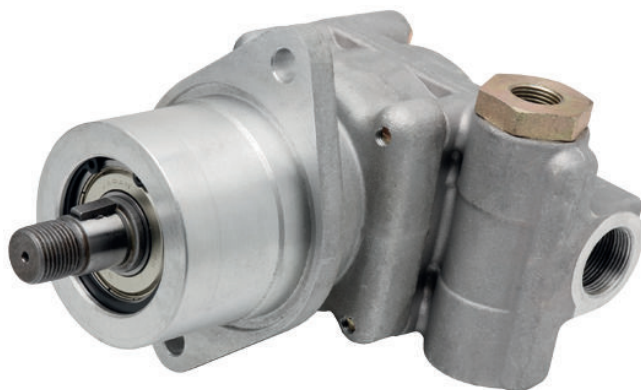

MONTADORA (Nº CONVERSÃO)	APLICAÇÃO
VOLVO	FH12 FM12 NH12

Cj Bomba Para Direção Hidráulica (MBB 001 466 2701) Rotação Direita
 BOMBA DE DIRECCIÓN HIDRÁULICA (MBB 001 466 2701) GIRÓ A LA DERECHA • POWER STEERING PUMP (MBB 001 466 2701) RIGHT ROTATION

Nº FARJ: **96325-53**
 CONVERSÃO P/ Nº MERCEDES BENZ: **001 466 2701**
 CONVERSÃO P/ Nº ZF: **7673 955 554**



MONTADORA (Nº CONVERSÃO)	APLICAÇÃO
MERCEDES BENZ	O 371 OF 1115 / 1315 OF 1318 / 1319 OH 1318 OH 1319

Cj Bomba Para Direção Hidráulica (MBB 001 466 3901) Rotação Direita
 BOMBA DE DIRECCIÓN HIDRÁULICA (MBB 001 466 3901) GIRÓ A LA DERECHA • POWER STEERING PUMP (MBB 001 466 3901) RIGHT ROTATION

Nº FARJ: **96335-54**
 CONVERSÃO P/ Nº MERCEDES BENZ: **001 466 3901**
 CONVERSÃO P/ Nº ZF: **7673 955 214**



MONTADORA (Nº CONVERSÃO)	APLICAÇÃO
MERCEDES BENZ	FPN 1214 / 1218 FPN 1414 / 1418 FPN 1714 / 1718 FPN 2414 / 2418 OF 1618 OF 1620

Os números originais utilizados tem a única intenção de auxiliar nossos clientes na identificação dos códigos Farj correspondentes.
 Los números de pieza original se utilizan para identificar los productos que vendemos con el único propósito de reconocimiento de los productos por nuestros clientes
 Original part numbers are used so as to identify the products we sell, in the sole purpose of customers recognition of the items sold.

Cj Bomba Para Direção Hidráulica (MBB 000 466 7001) Rotação Direita

BOMBA DE DIRECCIÓN HIDRÁULICA (MBB 000 466 7001) GIRO A LA DERECHA • POWER STEERING PUMP (MBB 000 466 7001) RIGHT ROTATION

Nº FARJ:

96345-61

CONVERSÃO P/ Nº MERCEDES BENZ:

000 466 7001

CONVERSÃO P/ Nº ZF:

7673 955 125



MONTADORA (Nº CONVERSÃO)	APLICAÇÃO
MERCEDES BENZ	1113 / 1213 / 1313 1513 / 2013 / 2213 L 1214 / 1218 / 1414 L 1418 / 1614 / 1618 L 1621 / 2314 / 2318 LK 1214 / 1218 / 1414 LK 1614 / 1618 / 1621 LK 2314 / 2318 O 362 O 364 O 365

Cj Bomba Para Direção Hidráulica (MBB 000 466 7101) Rotação Direita

BOMBA DE DIRECCIÓN HIDRÁULICA (MBB 000 466 7101) GIRO A LA DERECHA • POWER STEERING PUMP (MBB 000 466 7101) RIGHT ROTATION

Nº FARJ:

96355-62

CONVERSÃO P/ Nº MERCEDES BENZ:

000 466 7101

CONVERSÃO P/ Nº ZF:

7673 955 127



MONTADORA (Nº CONVERSÃO)	APLICAÇÃO
MERCEDES BENZ	HPN 1214 / 1218 HPN 1414 / 1418 HPN 1614 / 1618 HPN 2314 / 2318 L 1218 (MODELO 96) LK 1218 (MODELO 96) 1418 (MODELO 96) 1420

Cj Bomba Para Direção Hidráulica FN 3.1 (MBB 376 466 7801) Rotação Esquerda

BOMBA DE DIRECCIÓN HIDRÁULICA FN 3.1 (MBB 376 466 7801) GIRO A LA IZQUIERDA • POWER STEERING PUMP FN 3.1 (MBB 376 466 7801) LEFT ROTATION

Nº FARJ:

96365-64

CONVERSÃO P/ Nº MERCEDES BENZ:

376 466 7801

CONVERSÃO P/ Nº ZF:

7684 955 911

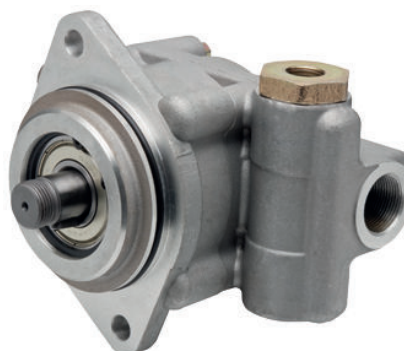

MONTADORA (Nº CONVERSÃO)	APLICAÇÃO
MERCEDES BENZ	1420 / 1421 L 1521 / 1621 LE 1623 1720 / 1720 A 1720 K / 1723 S L 1620 / L 1623 LK 1620 OF 1721 OH 1318 / 1420 OH 1421 L OH 1521 / 1621 LE OH 1623

Cj Bomba Para Direção Hidráulica FN 4 (MBB 457 460 0280) Rotação Esquerda
 BOMBA DE DIRECCIÓN HIDRÁULICA FN 4 (MBB 457 460 0280) GIRO A LA IZQUIERDA • POWER STEERING PUMP FN 4 (MBB 457 460 0280) LEFT ROTATION



Nº FARJ: **96375-65**
 CONVERSÃO P/ Nº MERCEDES BENZ: **457 460 0280**
 CONVERSÃO P/ Nº ZF: **7685 955 908**

MONTADORA (Nº CONVERSÃO)	APLICAÇÃO
MERCEDES BENZ	AXOR 1933 S / 2035 S AXOR 2040 S / 2533 AXOR 2540 S / 2544 S AXOR 2640 S / 2644 S AXOR 2825 / 2828 AXOR 3340 / 4140 AXOR 4144

Cj Bomba Para Direção Hidráulica FN 4 (Iveco 4896314) Rotação Esquerda
 BOMBA DE DIRECCIÓN HIDRÁULICA FN 4 (IVECO 4896314) GIRO A LA IZQUIERDA • POWER STEERING PUMP FN 4 (IVECO 4896314) LEFT ROTATION

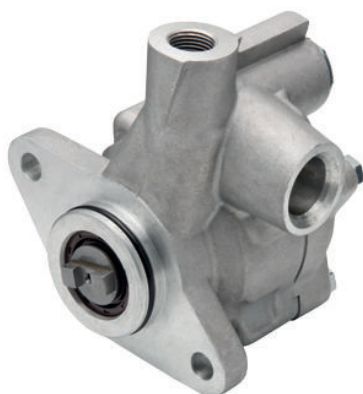

Nº FARJ: **96385-76**
 CONVERSÃO P/ Nº IVECO: **4896314**
 CONVERSÃO P/ Nº ZF: **7685 900 103**

MONTADORA (Nº CONVERSÃO)	APLICAÇÃO
IVECO	EUROCARGO TECTOR

• Os números originais utilizados tem a única intenção de auxiliar nossos clientes na identificação dos códigos Farj correspondentes.
 • Los números de pieza original se utilizan para identificar los productos que vendemos con el único propósito de reconocimiento de los productos por nuestros clientes
 • Original part numbers are used so as to identify the products we sell, in the sole purpose of customers recognition of the items sold.



LINHA DIVERSOS



Índice Linha Diversos

21.001.04	PARAFUSO COM PORCA E ARRUELA	214
21.001.09/A	FORQUILHA DA HASTE FURO Ø 5/8" X ROSCA 5/8"	213
21.001.09/B	FORQUILHA DA HASTE FURO Ø 1/2" X ROSCA M16	213
21.001.09/C	FORQUILHA DA HASTE FURO Ø 1/2" X ROSCA 5/8"	213
21.001.09/D	FORQUILHA DA HASTE FURO Ø 5/8" X ROSCA M16"	213
2190.05	VÁLVULA DE DESCARGA RÁPIDA ROSCA 1/4 X 1/2	212
2190.06	VÁLVULA DE DESCARGA RÁPIDA ROSCA M16 X M16	212
2190.07	VÁLVULA DE DESCARGA RÁPIDA ROSCA M16 X M22	212
2190.08	VÁLVULA DE DESCARGA RÁPIDA ROSCA 3/8"	212
91175-13	CILINDRO PARA EMBREAGEM SCANIA	202
91205-2	JOGO DE REPARO PARA CILINDRO DE EMBREAGEM	202
91815-0	DIAFRAGMA COM ANEL TIPO 30	213
91825-2	JOGO DE REPARO PARA SERVO EMBREAGEM	209
91845-75	SERVO EMBREAGEM PARA SCANIA (ANTIGO)	206
92105-2	JOGO DE REPARO PARA VÁLVULA DE PEDAL BOSCH	199
92125-2C	JOGO DE REPARO COMPLETO PARA SERVO EMBREAGEM MASTER SC 124 (COM PISTÕES)	209
92125-2	JOGO DE REPARO PARA O SERVO EMBREAGEM SC (MODERNO)	209
92185-2	JOGO DE REPARO PARA VÁLVULA DISTRIBUIDORA	215
92265-2	JOGO DE REPARO PARA VÁLVULA DE PEDAL	200
92295-2	JOGO DE REPARO PARA COMPRESSOR HOLSET/CUMMINS	194
92315-2	JOGO DE REPARO PARA TRANSFERÊNCIA DA CAIXA DE MUDANÇA	216
92395-2	JOGO DE REPARO PARA VÁLVULA NIVELADORA	196
92405-0	VÁLVULA DE ADMISSÃO PARA NIVELADORA (MOLA FRACA)	197
92415-0	VÁLVULA DE DESCARGA PARA NIVELADORA (MOLA FORTE)	198
92425-0	ALAVANCA PARA VÁLVULA NIVELADORA	196
92445-2	JOGO DE REPARO PARCIAL PARA CAIXA PRETA	192
92515-2	JOGO DE REPARO PARA VÁLVULA DE SUSPENSÃO	193
92535-2	JOGO DE REPARO PARA REDUZIDA DA CAIXA DE MUDANÇA	216
92625-2	JOGO DE REPARO PARA VÁLVULA SOLENÓIDE (TROCA DE CAIXA)	215
92685-66	CILINDRO PARA EMBREAGEM SCANIA 112	201
92695-2	JOGO DE REPARO DA MANOPLA DO CÂMBIO	215
92745-81	CILINDRO DE EMBREAGEM PARA SCANIA 112 (COM RESERVATÓRIO)	201
92755-0	EIXO PARA ALAVANCA DA VÁLVULA NIVELADORA	198
92765-2	JOGO DE REPARO PARA ALAVANCA DA VÁLVULA NIVELADORA	197
92775-0	ALAVANCA LONGA PARA VÁLVULA NIVELADORA (250 MM)	197
93065-2	JOGO DE REPARO PARA COMPRESSOR HOLSET/CUMMINS (ANTIGO)	194
93065-4	JOGO DE REPARO PARCIAL PARA COMPRESSOR HOLSET / CUMMINS (ANTIGO)	194
93135-22	CILINDRO DE EMBREAGEM PARA VOLVO	205
93205-0	VÁLVULA DE RETENÇÃO PARA NIVELADORA BOSCH	198
93215-2	JOGO DE REPARO PARA CILINDRO DE EMBREAGEM VOLVO	205
93355-2	JOGO DE REPARO PARA VÁLVULA RELÊ	199
93405-0	FLUIDO PARA FREIO E EMBREAGEM DOT 4 (500 ML)	202
93455-2	JOGO DE REPARO PARA SERVO EMBREAGEM VOLVO EDC MOD. Ø 95 MM (1996...)	211
93465-2	JOGO DE REPARO PARA VÁLVULA ACIONAMENTO FREIO MOTOR	192
93505-2	JOGO DE REPARO PARA VÁLVULA DE PEDAL IMPORTADA K (IVECO)	199
93515-2	JOGO DE REPARO PARCIAL PARA ENGATE RÁPIDO (ROSCA M 22)	219
93555-14	SERVO EMBREAGEM PARA VOLVO MODERNO Ø95 MM (ÔNIBUS A PARTIR DE 1996)	210
93555-80	SERVO EMBREAGEM PARA VOLVO MODERNO Ø95 MM (CAMINHÃO À PARTIR DE 1996)	211
93565-2	JOGO DE REPARO PARCIAL PARA ENGATE RÁPIDO (ROSCA M 16)	218
93615-83	SERVO EMBREAGEM PARA SCANIA SÉRIE 4 (SERVO MASTER)	208
93625-0	MOLA DE EMERGÊNCIA TIPO 24 P/ CÂMARA FREIO MOLA 16/24	214
93655-2	JOGO DE REPARO PARA SERVO VOLVO Ø 100MM NH / FH / FM12	212
93755-0	CANECA DE TRANSFERÊNCIA DE CÂMBIO	216
93775-79	SERVO EMBREAGEM PARA VOLVO Ø 100MM (CÂMBIO VT 2014)	211
93775-89	SERVO EMBREAGEM PARA VOLVO Ø 100MM (CÂMBIO SR 1900) HASTE LONGA	212
93875-2	JOGO REPARO PARA VÁLVULA DUAS VIAS HALDEX 951200 (MÉTRICA)	218
94005-2	JOGO DE REPARO PARA CONSEP E DRENO AUTOMÁTICO HALDEX	193
94015-2	JOGO DE REPARO PARA VÁLVULA PILOTO	219
94075-2	JOGO DE REPARO PARA AS CÂMARAS ATUADORAS (SEM DIAFRAGMAS E DISCOS)	213
94255-0	CANECA DE TRANSFERÊNCIA (SCANIA 113/124)	217
94265-0	CANECA DA REDUZIDA (SCANIA 113/124)	217
94285-2	JOGO DE REPARO PARA CANECA DE TRANSFERÊNCIA	217
94295-2	JOGO DE REPARO PARA CANECA REDUZIDA DA CAIXA DE MUDANÇA	218
94635-2	JOGO DE REPARO PARA VÁLVULA PILOTO (PONTO NEUTRO) VOLVO	219

• Os números originais utilizados tem a única intenção de auxiliar nossos clientes na identificação dos códigos Farj correspondentes.
 • Los números de pieza original se utilizan para identificar los productos que vendemos con el único propósito de reconocimiento de los productos por nuestros clientes.
 • Original part numbers are used so as to identify the products we sell, in the sole purpose of customers recognition of the items sold.

94645-2	JOGO DE REPARO PARA VÁLVULA PILOTO (PONTO NEUTRO) VOLVO	220
94745-2	JOGO DE REPARO PARA VÁLVULA PILOTO (PONTO NEUTRO) SCANIA	220
95005-85	VÁLVULA DE NIVELAMENTO TRASEIRA DIREITA	195
95015-88	VÁLVULA DE NIVELAMENTO TRASEIRA ESQUERDA	196
95165-2	JOGO DE REPARO PARA VÁLVULA 4/2 VIAS	200
95225-86	CILINDRO DE EMBREAGEM PARA VOLVO FH / NH 12	205
95325-STD	JOGO DE ANEL PARA COMPRESSOR HOLSET SS296 / QE296 Ø 92 MM (STD)	195
95615-2	JOGO DE REPARO P/ VÁLVULA MODULADORA R3 ABS HALDEX (VERSÃO ADR)	200
95815-74	CJ CILINDRO DE EMBREAGEM P/ VOLVO FH12/NH12/FM12 (CORPO PLÁSTICO)	206
95825-82	CJ CILINDRO DE EMBREAGEM P/ SCANIA SÉRIE 4	203
95835-84	CJ CILINDRO DE EMBREAGEM P/ SCANIA SÉRIE 4 (HASTE LONGA)	203
95845-87	CJ CILINDRO DE EMBREAGEM P/ MBB (HASTE CURTA)	204
96015-23	CJ CONDENSADOR E SEPARADOR DE ÓLEO E ÁGUA - ROSCA M22 X 1,5 MM (CONSEP)	193
96035-28	CJ CILINDRO DE EMBREAGEM P/ IVECO (Ø 31,75MM)	204
96065-32	CJ VÁLVULA SOLENÓIDE	214
96225-2	JOGO DE REPARO COMPLETO P/ FREIO À DISCO PNEUMÁTICO	220
96235-2	JOGO DE REPARO PARCIAL P/ FREIO À DISCO PNEUMÁTICO	221
96245-2	JOGO DE ROLAMENTO COMPLETO P/ FREIO À DISCO PNEUMÁTICO	221
96255-2	JOGO DE ROLAMENTO PARCIAL P/ FREIO À DISCO PNEUMÁTICO	221
96265-0	MECANISMO DE AJUSTE P/ FREIO À DISCO PNEUMÁTICO (LADO DIREITO)	222
96275-0	MECANISMO DE AJUSTE P/ FREIO À DISCO PNEUMÁTICO (LADO ESQUERDO)	222
96285-0	MECANISMO DE AJUSTE P/ FREIO À DISCO PNEUMÁTICO (RETO)	222
96485-0	CARTUCHO PARA SECADOR DE AR DA APU HALDEX	192
96495-78	CJ CILINDRO DE EMBREAGEM PARA MBB (HASTE LONGA)	204
97995-2	JOGO DE REPARO PARA O MECANISMO DA REDUZIDA	195
98835-2	JOGO DE REPARO PARA SERVO DE EMBREAGEM IMPORTADO MARCA GRAU	201
98885-2	JOGO DE REPARO PARA SERVO EMBREAGEM SCANIA	206
98895-2 ESP	JOGO DE REPARO PARA SERVO EMBREAGEM SCANIA COM PISTÃO HIDRÁULICO	207
98895-2	JOGO DE REPARO PARA SERVO EMBREAGEM SCANIA (RABICÓ)	207
99315-2	JOGO DE REPARO PARA SERVO DE EMBREAGEM VOLVO	210
99665-2	JOGO DE REPARO PARA CILINDRO DE EMBREAGEM SCANIA	203
99715-71	SERVO EMBREAGEM PARA SCANIA	207
99715-73	SERVO EMBREAGEM COM CONEXÃO 45°	208
99735-2	JOGO DE REPARO PARA SERVO EMBREAGEM SCANIA (RABICÓ - COMPLETO)	208
99835-44	SERVO EMBREAGEM VOLVO	210

Jogo de Reparo para Válvula Acionamento Freio Motor

JUEGO DE REPARACION PARA LA VÁLVULA DE ACCIONAMIENTO DEL FRENO MOTOR • CONTROL VALVE REPAIR KIT

Nº FARJ
93465-2
 Nº DA VÁLVULA VOLVO:
20411199

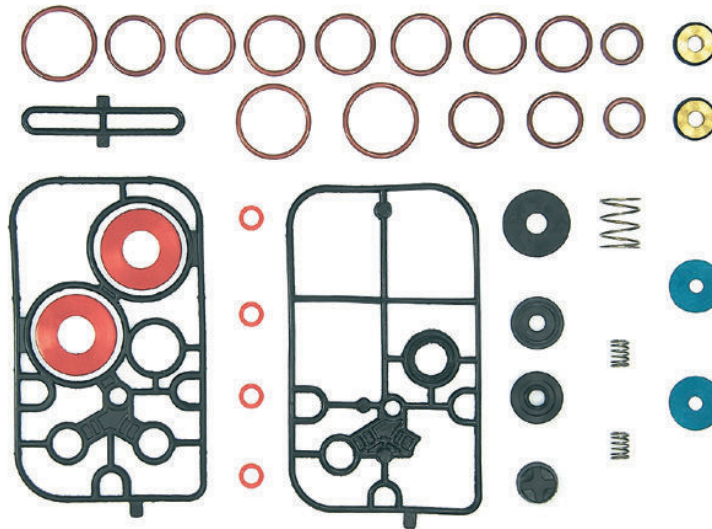
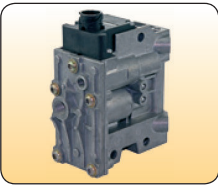

MONTADORA (Nº CONVERSÃO)	APLICAÇÃO
VOLVO	NH / FH ATÉ 2003

Cartucho Para Secador de Ar da APU Haldex

CARTUCHO DEL SECADOR DE AIRE • AIR DRYER CARTRIDGE

Nº FARJ
96485-0
 CONVERSÃO PARA Nº HALDEX:
78964



MONTADORA (Nº CONVERSÃO)	APLICAÇÃO
SCANIA	112 / 113 L 94 / L 124
VOLVO	B7 / B10 / B10M B12 / B12M

Jogo de Reparo Parcial Para Caixa Preta

JUEGO DE REPARACIÓN PARCIAL DE LA CAJA NEGRA • BLACK BOX PARTIAL REPAIR KIT

Nº FARJ:
92445-2
 CONVERSÃO PARA Nº HALDEX:
78255

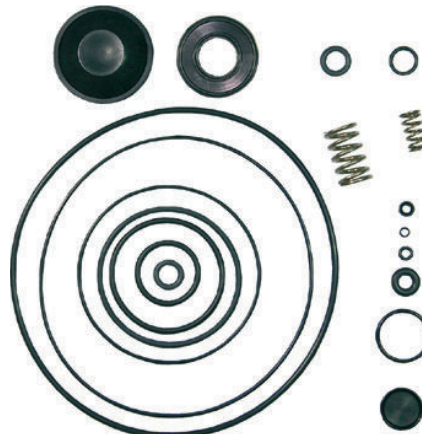

MONTADORA (Nº CONVERSÃO)	APLICAÇÃO
SCANIA	112 / 113 L 94 / L 124
VOLVO	B7 / B10 / B10M B12 / B12M

Cj Condensador e Separador de Óleo e Água - Rosca M22 x 1,5 mm (CONSEP)

CONSEP - CONDENSADOR Y SEPARADOR DE ACEITE Y AGUA • CONSEP - CONDENSER / SEPARATOR OIL AND WATER



Nº FARJ:

96015-23

CONVERSÃO PARA Nº HALDEX:

92573

MONTADORA (Nº CONVERSÃO)	APLICAÇÃO
SCANIA	CAMINHÕES E ÔNIBUS (SÉRIE 4)
VOLKSWAGEN:	CAMINHÕES / MICRO/ ÔNIBUS (COM MOTOR ELETRÔNICO)
VOLVO:	ÔNIBUS

Jogo de Reparo Para Consep e Dreno Automático Haldex

JUEGO DE REPARACIÓN PARA CONSEP E PARA LA VÁLVULA DE DRENAGE AUTOMÁTICA HALDEX • DRAIN VALVE AND CONSEP REPAIR KIT

Nº FARJ:

94005-2

CONVERSÃO PARA Nº HALDEX:

B 20150

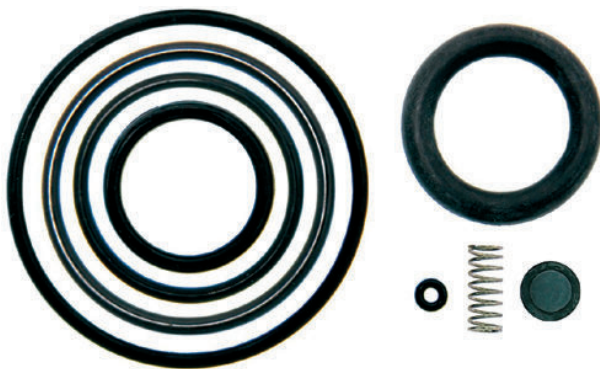

MONTADORA (Nº CONVERSÃO)	APLICAÇÃO
VOLVO	TODOS OS ÔNIBUS
SCANIA	TODOS OS ÔNIBUS E CAMINHÕES
VOLKSWAGEN	TODOS OS MICRO-ÔNIBUS E VEÍCULOS COM MOTOR ELETRÔNICO
MERCEDES BENZ	ÔNIBUS O 500 E O 400

Jogo de Reparo Para Válvula de Suspensão

JUEGO DE REPARACIÓN PARA LA VÁLVULA DE SUSPENSIÓN • SUSPENSION VALVE REPAIR KIT

Nº FARJ:

92515-2

CONV. P. Nº DA VÁLV. SCANIA:

481 830

CONV. P/ Nº DA VÁLV. BOSCH:

0 501 100 027



MONTADORA (Nº CONVERSÃO)	APLICAÇÃO
SCANIA	L 94 / L 124
VOLVO	B 9 / B 12 M

Os números originais utilizados tem a única intenção de auxiliar nossos clientes na identificação dos códigos Farj correspondentes.
 Los números de pieza original se utilizan para identificar los productos que vendemos con el único propósito de reconocimiento de los productos por nuestros clientes
 Original part numbers are used so as to identify the products we sell, in the sole purpose of customers recognition of the items sold.

Jogo de Reparo Para Compressor Holset/Cummins

JUEGO DE REPARACIÓN PARA EL COMPRESOR HOLSET/CUMMINS • COMPRESSOR REPAIR KIT

Nº FARJ:
92295-2
 CONVERSÃO PARA Nº CUMMINS:
3355118
 CONVERSÃO PARA Nº VW:
2 RL 198 301
 PARA COMPRESSOR MODELO:
SS 296 C / QE 296 C



CONVERSÃO PARA CJ Nº
3018534

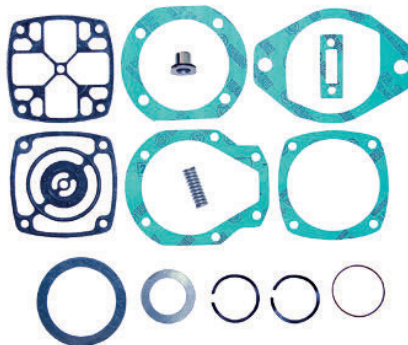

MONTADORA (Nº CONVERSÃO)	APLICAÇÃO
FORD	CARGO 2422 (... / DEZ 93) / 2422 / 2425 / 2630 (6X4) 3224 / 3530 / 4030 / CARGO MIXER 2422 / 2425 (6X4)
VOLKSWAGEN	14.210 / 14.220 / 16.210 / 16.220 / 16.300 / 24.220 (... / DEZ 93) 24.220 (6X4) - 24.250 (8X4) / 35.300

Jogo de Reparo Para Compressor Holset/Cummins (Antigo)

JUEGO DE REPARACIÓN PARA EL COMPRESOR HOLSET/CUMMINS • COMPRESSOR REPAIR KIT

Nº FARJ:
93065-2
 CONVERSÃO PARA Nº CUMMINS:
3559552
 CONVERSÃO PARA Nº VW:
2 RL 198 301 A
 PARA COMPRESSOR MODELO:
SS 191 / SS 296



CONVERSÃO PARA CJ Nº
3558006

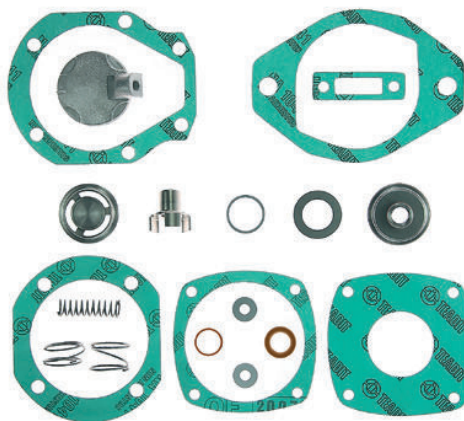

MONTADORA (Nº CONVERSÃO)	APLICAÇÃO
FORD	CARGO 8140 / 1215 / 1415 / 1422 / 1617 / 1622
VOLKSWAGEN	12.170 BT / 14.170 BT / 16.170 BT

Jogo de Reparo Parcial Para Compressor Holset / Cummins (Antigo)

JUEGO DE REPARACIÓN PARCIAL PARA EL COMPRESOR HOLSET/CUMMINS • COMPRESSOR PARTIAL REPAIR KIT

Nº FARJ:
93065-4
 CONVERSÃO PARA Nº VOLKSWAGEN:
2 RL 198 301 A (PARCIAL)
P/ COMPRESSOR M
 CONVERSÃO PARA Nº CUMMINS:
3559552 (PARCIAL)



CONVERSÃO PARA CJ Nº
3558006

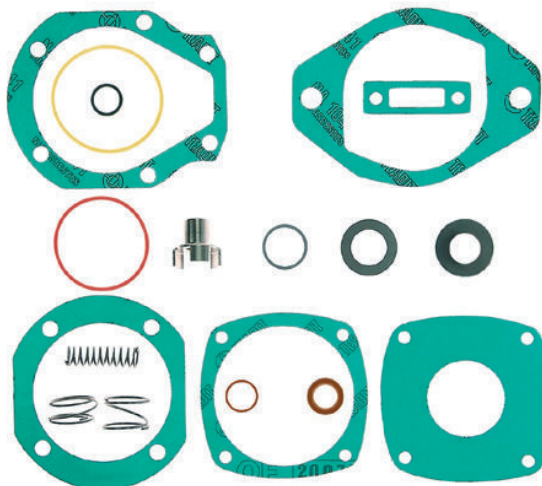

MONTADORA (Nº CONVERSÃO)	APLICAÇÃO
FORD	CARGO 8140 / 1215 / 1415 / 1422 / 1617 / 1622
VOLKSWAGEN	12.170 BT / 14.170 BT / 16.170 BT

Jogo de Anel Para Compressor HOLSET SS296 / QE296 Ø 92 mm (STD)

ANILLOS PARA PISTON DEL COMPRESOR HOLSET SS296 / QE296 Ø 92 MM (STD) • COMPRESSOR PISTON RINGS HOLSET SS296 / QE296 Ø 92 MM (STD)



Nº FARJ:

95325-STD

CONVERSÃO P/ Nº HOLSET:
3803930 (SOMENTE ANÉIS)

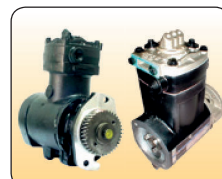

CONVERSÃO PARA CJ Nº
3018534 / 3558006

MONTADORA (Nº CONVERSÃO)	APLICAÇÃO
FORD	CARGO 8140 / 1215 / 1415 / 1422 / 1617 / 1622
VOLKSWAGEN	12.170 BT / 14.170 BT / 16.170 BT
FORD	CARGO 2422 (.../DEZ 93) / 2422 / 2425 / 2630 (6X4) 3224 / 3530 / 4030 / CARGO MIXER 2422 / 2425 (6X4)
VOLKSWAGEN	14.210 / 14.220 / 16.210 / 16.220 / 16.300 24.220 (... / DEZ 93) / 24.220 (6X4) - 24.250 (8X4) 35.300

Jogo de Reparo Para o Mecanismo da Reduzida

JUEGO DE REPARACIÓN PARA EL MECANISMO DE LA REDUCIDA • REDUCTION CYLINDER REPAIR KIT

Nº FARJ:

97995-2

(FORD)

97955-2

(VOLKSWAGEN)

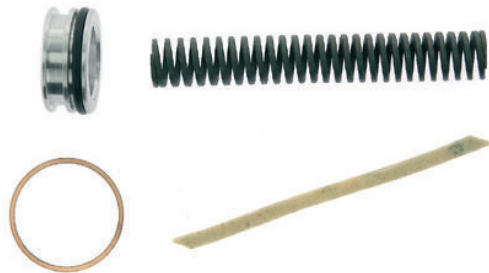

MONTADORA (Nº CONVERSÃO)	APLICAÇÃO
FORD	TODOS OS VEÍCULOS FORD CARGO A PARTIR DE 1985
MERCEDES BENZ	TODOS OS VEÍCULOS "F", A PARTIR DE 1985

Válvula de Nivelamento Traseira Direita

VÁLVULA NIVELADORA • LEVELLING VALVE

Nº FARJ:

95005-85

CONVERSÃO PARA Nº KNORR:

0 500 005 00

CONVERSÃO PARA Nº MBB:

A 000 328 21 30



MONTADORA (Nº CONVERSÃO)	APLICAÇÃO
MERCEDES BENZ	O370 R / O370 RS / O370 RSD / O 371 R / O371 RS / O371 RSD / O371 RSL / O371 SRE / O371 U / O371 UL / O371 UP / O400 R / O400 RS / O400 RSD / O400 RSL / O400 SER / O400 UP / O400 UPA / O500 / O500 R / OH 1421L

Os números originais utilizados tem a única intenção de auxiliar nossos clientes na identificação dos códigos Farj correspondentes.
Los números de pieza original se utilizan para identificar los productos que vendemos con el único propósito de reconocimiento de los productos por nuestros clientes.
Original part numbers are used so as to identify the products we sell, in the sole purpose of customers recognition of the items sold.

Válvula de Nivelamento Traseira Esquerda

VÁLVULA NIVELADORA • LEVELLING VALVE

Nº FARJ:

95015-88

CONVERSÃO PARA Nº KNORR:

0 500 005 002

CONVERSÃO PARA Nº MBB:

A 000 328 20 30



MONTADORA (Nº CONVERSÃO)	APLICAÇÃO
MERCEDES BENZ	O370 R / O370 RS / O370 RSD / O 371 R / O371 RS / O371 RSD / O371 RSL / O371 SRE / O371 U / O371 UL / O371 UP / O400 R / O400 RS / O400 RSD / O400 RSL / O400 SER / O400 UP / O400 UPA / O500 / O500 R / OH 1421L

Jogo de Reparo Para Válvula Niveladora

JUEGO DE REPARACIÓN PARA LA VÁLVULA NIVELADORA • LEVELLING VALVE REPAIR KIT

Nº FARJ:

92395-2

CONVERSÃO PARA Nº BOSCH:

1 507 010 007

PARA VÁLVULA BOSCH:

500 005 001 / 500 005 002

500 005 102

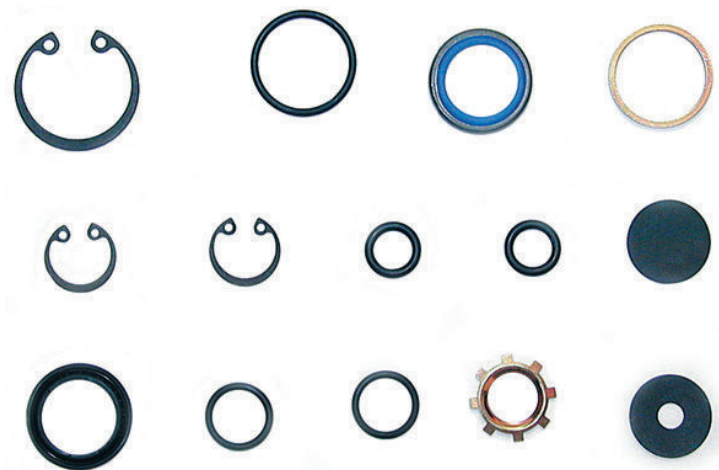
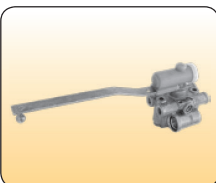

CONVERSÃO PARA CJ Nº

500005001 500005102

500005002 K 005934

500005017 K 005935

500005018

MONTADORA (Nº CONVERSÃO)	APLICAÇÃO
MERCEDES BENZ	R / RS / RSD O370 R / RS / RSD / RSL / SER / U / UL / UP O371 R / RD / RSD / RSL / SER / UP / UPA O400 OH 1421 L

Alavanca Para Válvula Niveladora

PALANCA PARA LA VÁLVULA NIVELADORA • LEVER FOR LEVELLING VALVE

Nº FARJ:

92425-0

CONVERSÃO PARA Nº BOSCH:

1 507 001 010

CONVERSÃO PARA Nº MBB:

000 320 01 27

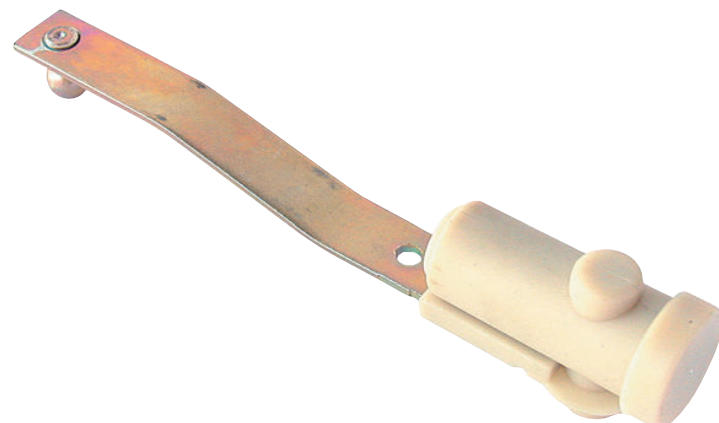
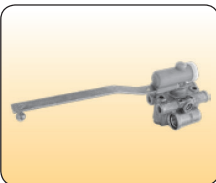

CONVERSÃO PARA CJ Nº

500005001

500005002

K 005 934

K 005 935

MONTADORA (Nº CONVERSÃO)	APLICAÇÃO
MERCEDES BENZ	370 / 371 - O 400 - OF 1620

Alavanca Longa Para Válvula Niveladora (250 mm)
 PALANCA LARGA PARA VÁLVULA NIVELADORA (250 MM) • LEVELLING VALVE LONG LEVER (250 MM)

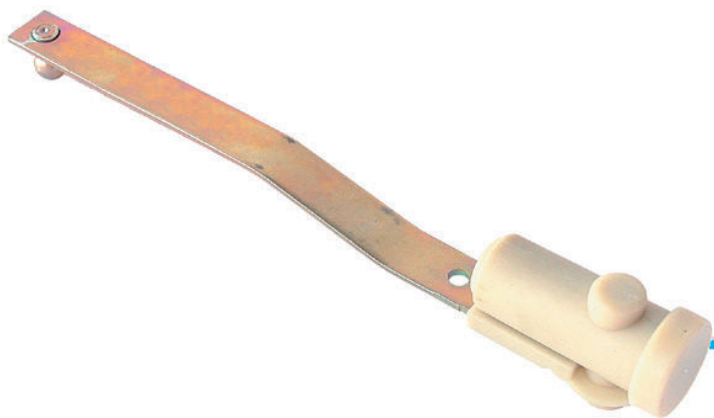

Nº FARJ
92775-0
 CONVERSÃO PARA
 N.º MERCEDES BENZ:
000 320 03 27

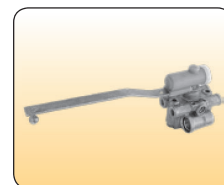

CONVERSÃO PARA CJ Nº
500005102

MONTADORA (Nº CONVERSÃO)	APLICAÇÃO
MERCEDES BENZ	OM 366 / OH 1621

Jogo de Reparo Para Alavanca da Válvula Niveladora
 JUEGO DE REPARACIÓN DE LA PALANCA PARA LA VÁLVULA NIVELADORA • LEVELLING VALVE LEVER REPAIR KIT



Nº FARJ
92765-2
 CONVERSÃO PARA N.º BOSCH:
1 507 010 010

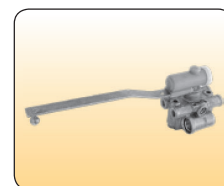

CONVERSÃO PARA CJ Nº
500005001 500005102
500005002 K 005934
500005017 K 005935
500005018

MONTADORA (Nº CONVERSÃO)	APLICAÇÃO
MERCEDES BENZ	R / RS / RSD O 370 R / RS / RSD / RSL / SER / U / UL / UP O 371 R / RS / RSD / RSL / SER / UP / UPA O 400 OH 1421 L / 1621 / OM 366 OF 1620

Válvula de Admissão Para Niveladora (Mola Fraca)
 VÁLVULA DE ADMISIÓN PARA LA VÁLVULA NIVELADORA (RESORTE FLACA) • INLET VALVE FOR LEVELLING VALVE (SOFT SPRING)

Nº FARJ:
92405-0
 P/ MONTAGEM DA VÁLV. BOSCH Nº:
500 005 102
500 005 001
500 005 002

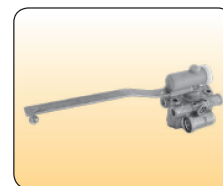

CONVERSÃO PARA CJ Nº
500005001 500005102
500005002 K 005934
500005017 K 005935
500005018

MONTADORA (Nº CONVERSÃO)	APLICAÇÃO
MERCEDES BENZ	O370 R / RS / RSD O371 R / RS / RSD / RSL / SER / U / UL / UP O400 R / RS / RSD / RSL / SER / UP / UPA OH 1421 L

Os números originais utilizados tem a única intenção de auxiliar nossos clientes na identificação dos códigos Farj correspondentes.
 Los números de pieza original se utilizan para identificar los productos que vendemos con el único propósito de reconocimiento de los productos por nuestros clientes
 Original part numbers are used so as to identify the products we sell, in the sole purpose of customers recognition of the items sold.

Válvula de Descarga Para Niveladora (Mola Forte)

VÁLV. DE DESCARGA P/ LA VÁLVULA NIVELADORA (RESORTE FUERTE) • EXHAUST VALVE FOR LEVELLING VALVE (HARD SPRING)

Nº FARJ:

92415-0

PARA MONTAGEM DA VÁLV. BOSCH:

500 005 001

500 005 002

500 005 102

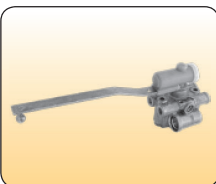

CONVERSÃO PARA CJ Nº

500005001 500005102

500005002 K 005934

500005017 K 005935

500005018

MONTADORA (Nº CONVERSÃO)	APLICAÇÃO
MERCEDES BENZ	O370 R / RS / RSD O371 R / RS / RSD / RSL / SER / U / UL / UP O400 R / RS / RSD / RSL / SER / UP / UPA OH 1421 L

Eixo Para Alavanca da Válvula Niveladora

EJE PARA PALANCA DE LA VÁLVULA NIVELADORA • LEVELLING VALVE LEVER SHAFT

Nº FARJ

92755-0

CONVERSÃO PARA N.º BOSCH:

1 503 105 003

CONVERSÃO PARA N.º M. BENZ:

000 328 00 14

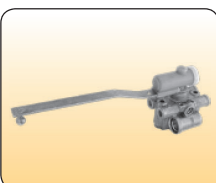

CONVERSÃO PARA CJ Nº

500005001 500005102

500005002 K 005934

500005017 K 005935

500005018

MONTADORA (Nº CONVERSÃO)	APLICAÇÃO
MERCEDES BENZ	R / RS / RSD O 370 R / RS / RSD / RSL / SER / U / UL / UP O 371 R / RS / RSD / RSL / SER / UP / UPA O 400 OH 1421 L / OF 1620

Válvula de Retenção Para Niveladora Bosch

VÁLVULA DE RETENCIÓN PARA NIVELADORA BOSCH • LEVELLING RETENTION VALVE

Nº FARJ

93205-0

CONVERSÃO PARA N.º BOSCH:

0 500 100 006

CONVERSÃO PARA N.º MERCEDES BENZ:

000 327 21 25

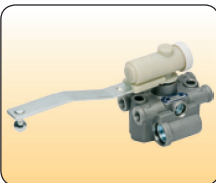

CONVERSÃO PARA CJ Nº

500005001 500005102

500005002 K 005934

500005017 K 005935

500005018

MONTADORA (Nº CONVERSÃO)	APLICAÇÃO
MERCEDES BENZ	O 370 R / RS / RSD O 371 R / RS / RSD / RSL / SER / U / UL / UP O 400 R / RS / RSD / RSL / SER / UP / UPA OH 1421 L / 1621 / OM 366 OF 1620

Jogo de Reparo Para Válvula de Pedal Bosch

JUEGO DE REPARACIÓN PARA LA VÁLVULA DE PEDAL BOSCH FOOT • BRAKE VALVE REPAIR KIT

Nº FARJ:
92105-2
Nº DA VÁLVULA SCANIA:
1 324 664

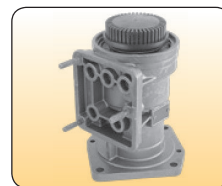
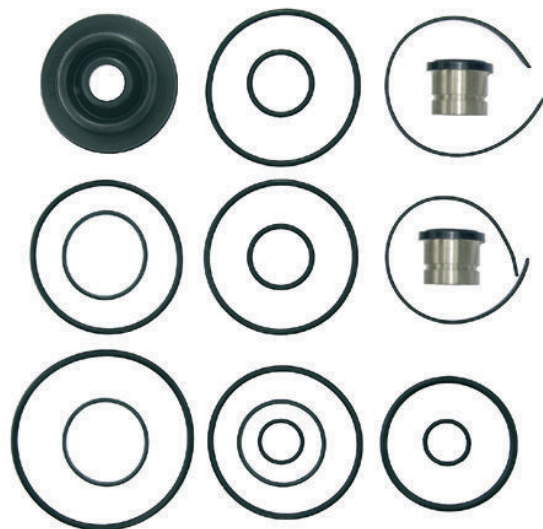

MONTADORA (Nº CONVERSÃO)	APLICAÇÃO
SCANIA	TODOS OS VEÍCULOS (2000...)

Jogo de Reparo para Válvula de Pedal Importada K (Iveco)

JUEGO DE REPARACIÓN PARA LA VÁLVULA DE PEDAL • FOOT BRAKE VALVE REPAIR KIT

Nº FARJ
93505-2
CONVERSÃO PARA Nº IVECO:
931 617 13
120 E 15
160 E 21

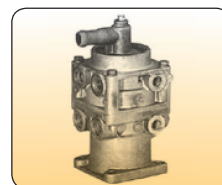
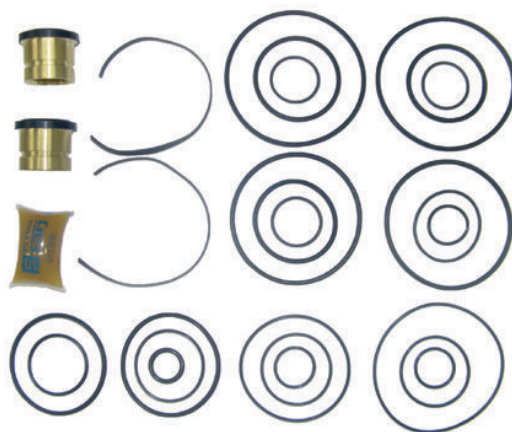

MONTADORA (Nº CONVERSÃO)	APLICAÇÃO
IVECO	EURO CARGO / EUROTECH / EUROTRACKER

Jogo de Reparo Para Válvula Relê

JUEGO DE REPARACIÓN PARA LA VÁLVULA RELE • RELAY VALVE REPAIR KIT

Nº FARJ:
93355-2
REPARO PARA VÁLVULA VOLVO Nº:
1 082 666
REPARO PARA VÁLVULA BOSCH Nº:
0 481 026 019

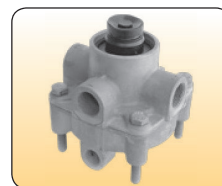

MONTADORA (Nº CONVERSÃO)	APLICAÇÃO
VOLVO	EDC / FM / NH

Os números originais utilizados tem a única intenção de auxiliar nossos clientes na identificação dos códigos Farj correspondentes.
Los números de pieza original se utilizan para identificar los productos que vendemos con el único propósito de reconocimiento de los productos por nuestros clientes
Original part numbers are used so as to identify the products we sell, in the sole purpose of customers recognition of the items sold.

Jogo de Reparo Para Válvula de Pedal

JUEGO DE REPARACIÓN PARA LA VÁLVULA DE PEDAL • FOOT BRAKE VALVE REPAIR KIT

Nº FARJ:

92265-2

CONVERSÃO PARA Nº BOSCH:

1 487 010 060

PARA VÁLVULA BOSCH Nº:

0 481 064 103

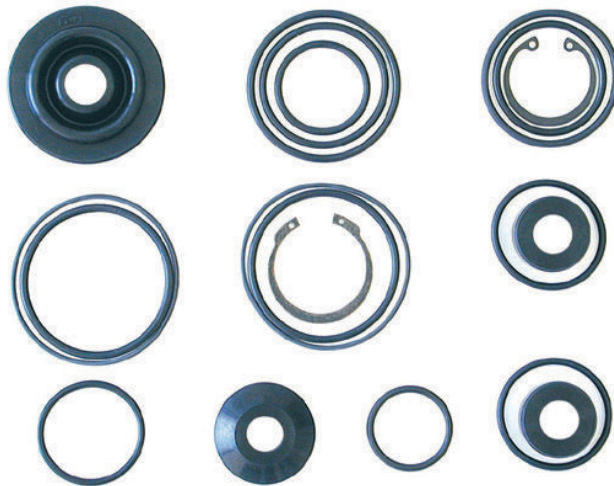
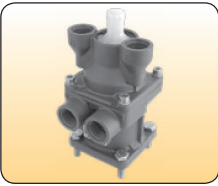

MONTADORA (Nº CONVERSÃO)	APLICAÇÃO
MERCEDES BENZ	1620 / 1621

Jogo de Reparo P/ Válvula Moduladora R3 ABS Haldex (Versão ADR)

JUEGO DE REPARACIÓN PARA LA VÁLVULA DE MODULACIÓN R3 ABS HALDEX (VERSIÓN ADR) • R3 ABS HALDEX MODULATING VALVE REPAIR KIT (VERSION ADR)

Nº FARJ:

95615-2

CONVERSÃO P/ VÁLVULA HALDEX Nº:

950 364 806 / 950 364 807

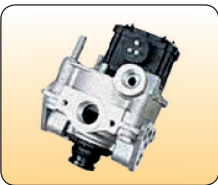

MONTADORA (Nº CONVERSÃO)	APLICAÇÃO
	TODAS CARRETAS COM FREIO ABS HALDEX.

Jogo de Reparo Para Válvula 4/2 Vias

JUEGO DE REPARACIÓN PARA LA VÁLVULA 4/2 VÍAS • 4/2 DIRECTIONAL CONTROL VALVE REPAIR KIT

Nº FARJ:

95165-2

CONVERSÃO P/ Nº VOLVO:

1521247 / 1669419



Jogo de Reparo Para Servo de Embreagem Importado Marca Grau
 JUEGO DE REPARACIÓN PARA EL SERVO EMBRAGUE IMPORTADO MARCA GRAU • CLUTCH SERVO REPAIR KIT

Nº FARJ: **98835-2**
 CONVERSÃO PARA Nº MBB: **000 290 21 12**

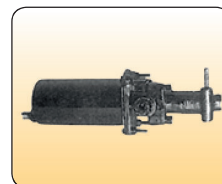
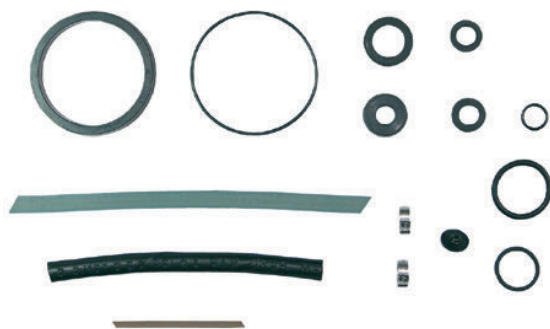

MONTADORA (Nº CONVERSÃO)	APLICAÇÃO
MERCEDES BENZ	1318 / 1620

Cilindro de Embreagem Para Scania 112 (Com Reservatório)

CILINDRO DE EMBRAGUE PARA SCANIA 112 (CON DEPÓSITO DE ACEITE) SCANIA 112 • HYDRAULIC CLUTCH CYLINDER (WITH FEED TANK)

Nº FARJ: **92745-81**
 CONVERSÃO PARA Nº BOSCH: **225 0105**
 CONVERSÃO PARA Nº SCANIA: **537 194**



MONTADORA (Nº CONVERSÃO)	APLICAÇÃO
SCANIA	112 (À PARTIR DE 1981)

Cilindro Para Embreagem Scania 112

CILINDRO EMBRAGUE SCANIA 112 • HIDRAULIC CLUTCH CYLINDER

Nº FARJ: **92685-66**
 CONVERSÃO PARA Nº BOSCH: **225 0105**
 CONVERSÃO PARA Nº SCANIA: **537 194**

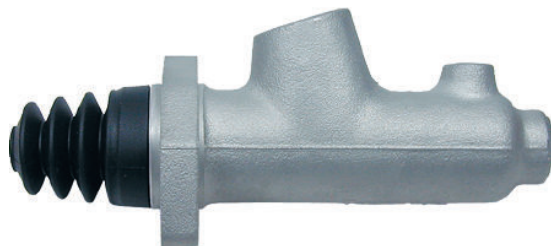

MONTADORA (Nº CONVERSÃO)	APLICAÇÃO
SCANIA	112 (À PARTIR DE 1981)

Os números originais utilizados tem a única intenção de auxiliar nossos clientes na identificação dos códigos Farj correspondentes.
 Los números de pieza original se utilizan para identificar los productos que vendemos con el único propósito de reconocimiento de los productos por nuestros clientes
 Original part numbers are used so as to identify the products we sell, in the sole purpose of customers recognition of the items sold.

Jogo de Reparo Para Cilindro de Embreagem

JUEGO DE REPARACIÓN PARA EL CILINDRO EMBRAGUE HYDRAULIC • CLUTCH CYLINDER REPAIR KIT

Nº FARJ:

91205-2

CONVERSÃO PARA Nº BOSH:

225.4111

CONVERSÃO PARA Nº SCANIA:

538.919

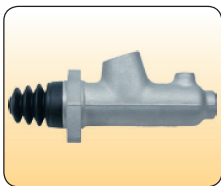

MONTADORA (Nº CONVERSÃO)	APLICAÇÃO
SCANIA	112 (1981...)

Fluido Para Freio e Embreagem DOT 4 (500 ml)

ACEITE PARA FRENO Y EMBRAGUE DOT 4 (500 ML) DOT 4 • BRAKE AND CLUTCH FLUID (500 ML)

Nº FARJ

93405-0

ATENDE ÀS NORMAS:

ABNT NBR 9292 TIPO 4

SAE J 1704 E

FMVSS 116 DOT 4



MONTADORA (Nº CONVERSÃO)	APLICAÇÃO
	TODOS OS TIPOS DE VEÍCULOS LEVES E PESADOS

Cilindro Para Embreagem Scania

CONJUNTO DEL CILINDRO EMBRAGUE SCANIA • COMPLETE HYDRAULIC CLUTCH CYLINDER

Nº FARJ:

91175-13

CONVERSÃO PARA Nº SCANIA:

1 358 801

1 361 136

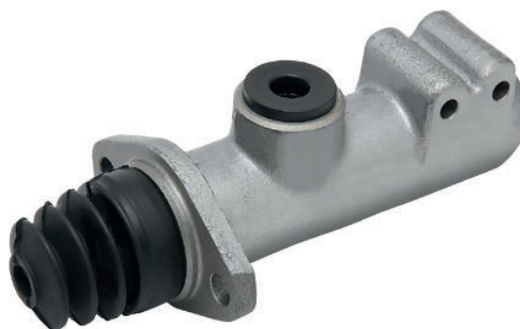

MONTADORA (Nº CONVERSÃO)	APLICAÇÃO
SCANIA	113 ATÉ 98

Jogo de Reparo Para Cilindro de Embreagem Scania
 JUEGO DE REPARACIÓN PARA EL CILINDRO EMBRAGUE SCANIA • HYDRAULIC CLUTCH CYLINDER REPAIR KIT

Nº FARJ: **99665-2**
 CONVERSÃO PARA Nº SCANIA:
550 464
550 462

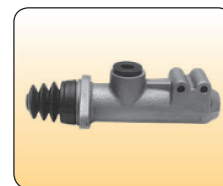

MONTADORA (Nº CONVERSÃO)	APLICAÇÃO
SCANIA	113 ATÉ 98

Cj Cilindro de Embreagem P/ Scania Série 4
 CILINDRO DE EMBRAGUE • CLUTCH CYLINDER

Nº FARJ: **95825-82**
 CONVERSÃO PARA Nº SCANIA:
1355979



MONTADORA (Nº CONVERSÃO)	APLICAÇÃO
SCANIA CAMINHÃO:	P94 / P94 CB / P94 DB P 114 / P 124 CA / P 124 CB R 114, 124, 164 / T 114, 124 (TODOS À PARTIR DE 1998)
SCANIA ÔNIBUS:	F 94 / K94 / K 94 IB K 124 EB / K 124 IB L 94 UB / L 94 IB (TODOS À PARTIR DE 1983)

Cj Cilindro de Embreagem P/ Scania Série 4 (Haste Longa)
 CILINDRO DE EMBRAGUE • CLUTCH CYLINDER

Nº FARJ: **95835-84**
 CONVERSÃO P/ Nº SCANIA:
1754943



MONTADORA (Nº CONVERSÃO)	APLICAÇÃO
SCANIA	ÔNIBUS: F 94 / K94 / K 94 IB / K 124 EB / K 124 IB L 94 UB / L 94 IB (TODOS À PARTIR DE 1983)
	CAMINHÃO: P94 / P94 CB / P94 DB P 114 / P 124 CA / P 124 CB R 114, 124, 164 / T 114, 124 (TODOS À PARTIR DE 1998)

Os números originais utilizados tem a única intenção de auxiliar nossos clientes na identificação dos códigos Farj correspondentes.
 Los números de pieza original se utilizan para identificar los productos que vendemos con el único propósito de reconocimiento de los productos por nuestros clientes.
 Original part numbers are used so as to identify the products we sell, in the sole purpose of customers recognition of the items sold.

Cj Cilindro de Embreagem P/ MBB (Haste Curta)

CILINDRO DE EMBRAGUE • CLUTCH CYLINDER

Nº FARJ:

95845-87

CONVERSÃO P/ Nº MERCEDES BENZ:

002 295 91 06



MONTADORA (Nº CONVERSÃO)	APLICAÇÃO
ATEGO	1823 / 1828 / 1933 / 1938 / 1944 / 2523 / 2528 / 2628

Cj Cilindro de Embreagem Para MBB (Haste Longa)

CONJUNTO DEL CILINDRO EMBRAGUE MBB • COMPLETE HYDRAULIC CLUTCH CYLINDER MBB

Nº FARJ:

96495-78

CONVERSÃO P/ Nº MERCEDES BENZ:

002 295 02 06



MONTADORA (Nº CONVERSÃO)	APLICAÇÃO
AXOR	1835 LS 1840 LS 1843 LS 2335 LS 2540 LS 2543 LS

Cj Cilindro de Embreagem P/ Iveco (Ø 31,75mm)

CILINDRO DE EMBRAGUE (Ø 31,75 MM) • CLUTCH CYLINDER (Ø 31,75 MM)

Nº FARJ:

96035-28

CONVERSÃO PARA Nº IVECO:

41211005



MONTADORA (Nº CONVERSÃO)	APLICAÇÃO
IVECO	STRALIS / EUROTRAKKER / EUROTECH / EUROSTAR

Cilindro de Embreagem Para Volvo

CILINDRO DE EMBRAGUE PARA VOLVO • HYDRAULIC CLUTCH CYLINDER (VOLVO)

Nº FARJ

93135-22

CONVERSÃO PARA N.º VOLVO:

8620460 / 8126730



MONTADORA (Nº CONVERSÃO)	APLICAÇÃO
VOLVO	N 10 / NL 10 / NL 12 (1982 À 1999)

Jogo de Reparo Para Cilindro de Embreagem Volvo

JUEGO DE REPARACIÓN PARA EL CILINDRO EMBRAGUE VOLVO • HYDRAULIC CLUTCH CYLINDER REPAIR KIT

Nº FARJ

93215-2

CONVERSÃO PARA N.º VOLVO:

273660

8127721

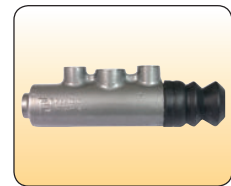
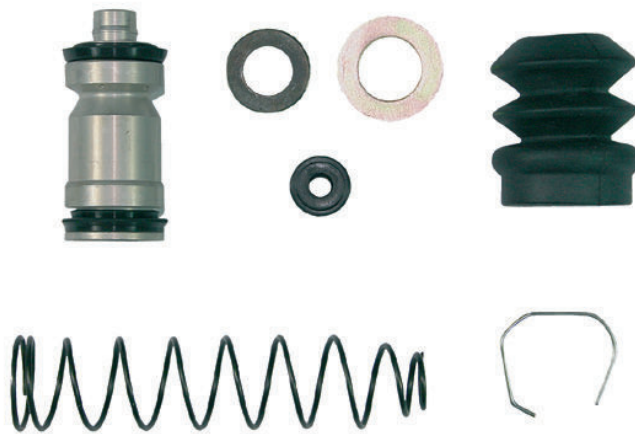

MONTADORA (Nº CONVERSÃO)	APLICAÇÃO
VOLVO	N10 / NL10 / NL12 (1982 ATÉ 1999)

Cilindro de Embreagem Para Volvo FH / NH 12

CILINDRO DE EMBRAGUE • CLUTCH CYLINDER

Nº FARJ

95225-86

CONVERSÃO P/ N.º VOLVO:

1628218



MONTADORA (Nº CONVERSÃO)	APLICAÇÃO
VOLVO	FH / NH 12 B12R

Os números originais utilizados tem a única intenção de auxiliar nossos clientes na identificação dos códigos Farj correspondentes.
Los números de pieza original se utilizan para identificar los productos que vendemos con el único propósito de reconocimiento de los productos por nuestros clientes.
Original part numbers are used so as to identify the products we sell, in the sole purpose of customers recognition of the items sold.

Cj Cilindro de Embreagem P/Volvo FH12/NH12/FM12 (Corpo Plástico)

CILINDRO DE EMBRAGUE • CLUTCH CYLINDER

Nº FARJ:
95815-74
 CONVERSÃO P/ Nº VOLVO:
20835246



MONTADORA (Nº CONVERSÃO)	APLICAÇÃO
VOLVO	FH 12 / FH 16 FM 7 / FM 9 / FM 12 NH 12

Servo Embreagem Para Scania (Antigo)

CONJUNTO PARA EL SERVO EMBRAGUE SCANIA (ANTIGUO) • COMPLETE CLUTCH SERVO

Nº FARJ:
91845-75
 CONVERSÃO PARA Nº SCANIA:
360 717



MONTADORA (Nº CONVERSÃO)	APLICAÇÃO
SCANIA	111 / 112 (...1989)

Jogo de Reparo Para Servo Embreagem Scania

JUEGO DE REPARACIÓN PARA EL SERVO EMBRAGUE SCANIA • CLUTCH SERVO REPAIR KIT

Nº FARJ:
98885-2
 CONVERSÃO PARA Nº SCANIA:
550453

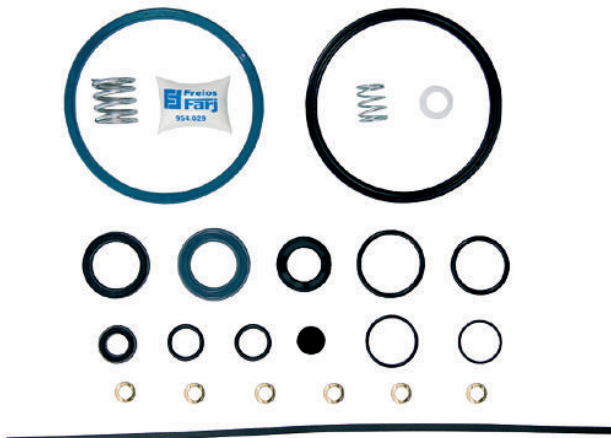

MONTADORA (Nº CONVERSÃO)	APLICAÇÃO
SCANIA	111 / 112 (... / 89)

Servo Embreagem Para Scania
 CONJUNTO SERVO EMBRAGUE PARA SCANIA • COMPLETE CLUTCH SERVO

Nº FARJ: **99715-71**
 CONVERSÃO PARA Nº SCANIA:
371.612
1.331.770

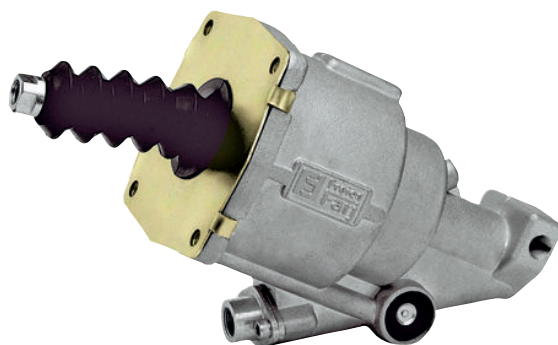

MONTADORA (Nº CONVERSÃO)	APLICAÇÃO
SCANIA	112 / 113 (89...)

Jogo de Reparo Para Servo Embreagem Scania (Rabicó)
 JUEGO DE REPARACIÓN PARA EL SERVO EMBRAGUE SCANIA • CLUTCH SERVO REPAIR KIT

Nº FARJ: **98895-2**
 CONVERSÃO PARA Nº SCANIA:
550455

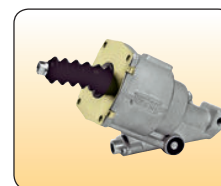

MONTADORA (Nº CONVERSÃO)	APLICAÇÃO
SCANIA	112 (89 / ATUAL)

Jogo de Reparo Para Servo Embreagem Scania Com Pistão Hidráulico
 JUEGO DE REPARACIÓN PARA EL SIERVO EMBRAGUE CON PISTÓN HIDRÁULICO • CLUTCH SERVO REPAIR KIT WITH HYDRAULIC PISTON

Nº FARJ: **98895-2 ESP**
 CONVERSÃO PARA Nº SCANIA:
550 455

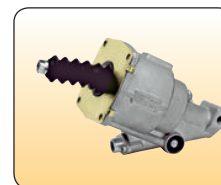

MONTADORA (Nº CONVERSÃO)	APLICAÇÃO
SCANIA	112 / 133 (89 / ATUAL)

Os números originais utilizados tem a única intenção de auxiliar nossos clientes na identificação dos códigos Farj correspondentes.
 Los números de pieza original se utilizan para identificar los productos que vendemos con el único propósito de reconocimiento de los productos por nuestros clientes.
 Original part numbers are used so as to identify the products we sell, in the sole purpose of customers recognition of the items sold.

Jogo de Reparo Para Servo Embreagem Scania (Rabicó - Completo)

JUEGO DE REPARACIÓN PARA EL SERVO EMBRAGUE SCANIA (MODERNO) • CLUTCH SERVO COMPLETE REPAIR KIT

Nº FARJ:

99735-2

CONVERSÃO PARA Nº SCANIA:

550 465

1 336 159

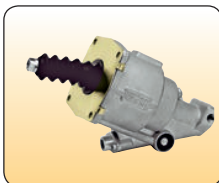

MONTADORA (Nº CONVERSÃO)	APLICAÇÃO
SCANIA	112 / 113 (89...)

Servo Embreagem com Conexão 45°

SERVO EMBRAGUE PARA SCANIA • CLUTH SERVO

Nº FARJ:

99715-73

CONVERSÃO PARA Nº SCANIA:

1 337 966

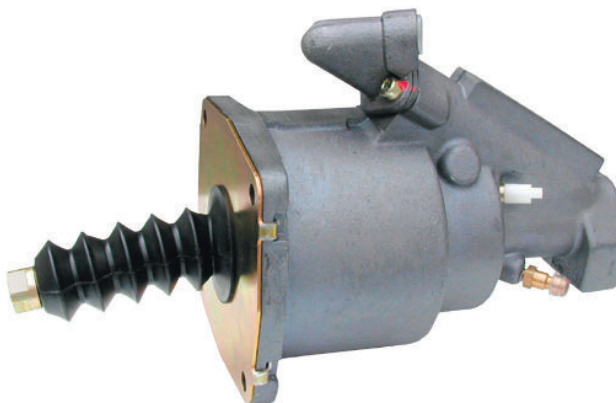

MONTADORA (Nº CONVERSÃO)	APLICAÇÃO
SCANIA	112 / 113 (1989 ...)

Servo Embreagem para Scania Série 4 (Servo Master)

SERVO EMBRAGUE PARA SCANIA SERIE 4 • CLUTCH SERVO

Nº FARJ

93615-83

CONVERSÃO PARA Nº SCANIA:

1 421 186

1 153 717



MONTADORA (Nº CONVERSÃO)	APLICAÇÃO
SCANIA	CAMINHÃO P94 / P94 CB / P94 DB P 114 / P 124 CA / P 124 CB R 114, 124, 164 / T 114, 124 (TODOS À PARTIR DE 1998)
SCANIA	ÔNIBUS F 94 / K94 / K 94 IB K 124 EB / K 124 IB L 94 UB / L 94 IB (TODOS À PARTIR DE 1983)

Jogo de Reparo Para o Servo Embreagem SC (Moderno)
 JUEGO DE REPARACIÓN PARA EL SERVO EMBRAGUE SC (MODERNO) • CLUTCH SERVO REPAIR KIT

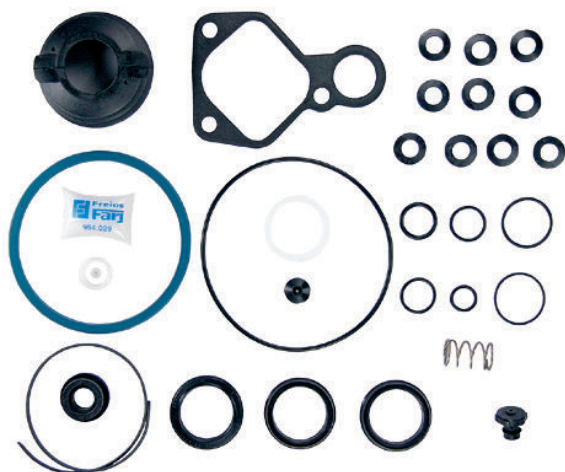

N.º FARJ: **92125-2**
 CONVERSÃO PARA N.º SCANIA: **1 484 715**
 CONVERSÃO PARA N.º KONGSBERG: **628131 AM**



MONTADORA (Nº CONVERSÃO)	APLICAÇÃO
SCANIA	114 / 124

Jogo de Reparo Completo Para Servo Embreagem Master SC 124 (Com Pistões)
 JUEGO DE REPARACIÓN PARA EL SERVO EMBRAGUE SC (MODERNO) CON PISTONS • CLUTCH SERVO REPAIR KIT (WITH PISTONS)

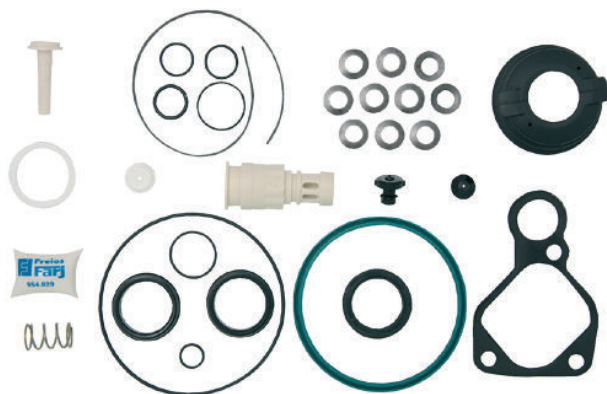

N.º FARJ: **92125-2C**
 CONVERSÃO PARA N.º SCANIA: **1 484 715**
 CONVERSÃO PARA N.º KONGSBERG: **628 131 AM**



MONTADORA (Nº CONVERSÃO)	APLICAÇÃO
SCANIA	114 / 124

Jogo de Reparo Para Servo Embreagem
 JUEGO DE REPARACIÓN PARA EL SERVO EMBRAGUE • CLUTCH SERVO REPAIR KIT



N.º FARJ: **91825-2**
 CONVERSÃO PARA N.º VOLVO: **3 094 550**
3 093 100
 CONVERSÃO PARA N.º KONGSBERG: **6 27 182 AN**

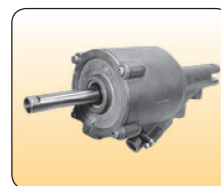

MONTADORA (Nº CONVERSÃO)	APLICAÇÃO
VOLVO	EDC / FH / NH

• Os números originais utilizados tem a única intenção de auxiliar nossos clientes na identificação dos códigos Farj correspondentes.
 • Los números de pieza original se utilizan para identificar los productos que vendemos con el único propósito de reconocimiento de los productos por nuestros clientes
 • Original part numbers are used so as to identify the products we sell, in the sole purpose of customers recognition of the items sold.

Servo Embreagem Volvo

CONJUNTO PARA EL SERVO EMBRAGUE PARA VOLVO • COMPLETE CLUTCH SERVO

Nº FARJ:

99835-44

CONVERSÃO PARA Nº VOLVO:

1 673 067

1 655 639

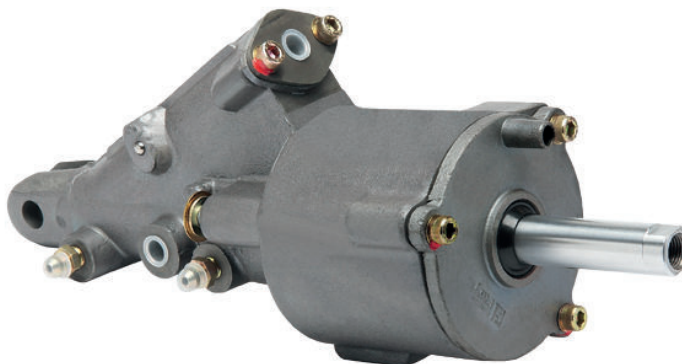

MONTADORA (Nº CONVERSÃO)	APLICAÇÃO
VOLVO	TODOS (... DEZ 1995)

Jogo de Reparo Para Servo de Embreagem Volvo

JUEGO DE REPARACIÓN PARA EL SERVO EMBRAGUE VOLVO • CLUTCH SERVO REPAIR KIT

Nº FARJ:

99315-2

CONVERSÃO PARA Nº VOLVO:

271 194

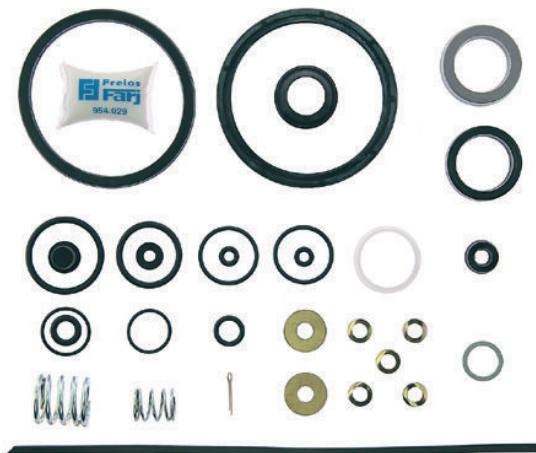
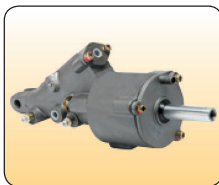

MONTADORA (Nº CONVERSÃO)	APLICAÇÃO
VOLVO	TODOS OS VEÍCULOS (ATÉ DEZ. 1995)

Servo Embreagem para Volvo Moderno Ø95 mm (ônibus a partir de 1996)

SERVO EMBRAGUE Ø 95 MM (AUTOBÚS) • CLUTCH SERVO Ø 95 MM (BUS)

Nº FARJ

93555-14

CONVERSÃO PARA Nº VOLVO:

1 671 953



MONTADORA (Nº CONVERSÃO)	APLICAÇÃO
VOLVO	B-7R / B-10R / B-10M EDC / ÔNIBUS B-12 B / B-12 R / B-58 - TODOS VEÍCULOS ACIMA CÂMBIO KFD-717 (APOS 1996) VM - TODOS EDC 410 GLOBETROTTER

Servo Embreagem para Volvo Moderno Ø95 mm (caminhão à partir de 1996)

SERVO EMBRAGUE Ø 95 MM (CAMIÓN) • CLUTCH SERVO Ø 95 MM (TRUCK)



Nº FARJ
93555-80
 CONVERSÃO PARA Nº VOLVO:
1 069 205
1 521 371
1 668 501

MONTADORA (Nº CONVERSÃO)	APLICAÇÃO
VOLVO	CAMINHÃO FH-12 (CÂMBIO KFD-717) / FM-12 (CÂMBIO KFD-717) N-10 / NL-10 / EDC NL-10 (CÂMBIO KFD-717) N-12 / NL-12 / EDC NL-12 (CÂMBIO KFD-717) NH (CÂMBIO KFD-717) - TODOS VEÍCULOS ACIMA CÂMBIO KFD-717 (APÓS 1996)

Jogo de Reparo Para Servo Embreagem Volvo EDC Mod. Ø 95 mm (1996...)

JUEGO DE REPARACIÓN PARA EL SERVO EMBRAGUE Ø 95 MM • CLUTCH SERVO REPAIR KIT Ø 95 MM



Nº FARJ
93455-2
 CONVERSÃO PARA Nº VOLVO
3 093 100

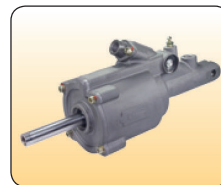

MONTADORA (Nº CONVERSÃO)	APLICAÇÃO
VOLVO	B-7 R A PARTIR DE 1996; B-10 A PARTIR DE 1996; B-10 M EDC A PARTIR DE 1996; B12 B ÔNIBUS SW; B-12 A PARTIR DE 1996; B-12 A PARTIR DE 1996; B-58 A PARTIR DE 1996 (CÂMBIO KFD-717) CAMINHÃO FH-12 A PARTIR DE 1996 (CÂMBIO KFD-717); FM-12 A PARTIR "

Servo Embreagem Para Volvo Ø 100mm (Câmbio VT 2014)

SERVO EMBRAGUE PARA VOLVO Ø 100MM (CAMBIO VT 2014) • CLUTCH SERVO FOR VOLVO Ø 100MM (EXCHANGE VT 2014)



Nº FARJ:
93775-79
 CONVERSÃO PARA Nº VOLVO:
8171720
 CONVERSÃO PARA Nº KONGSBERG:
929 276 AM

MONTADORA (Nº CONVERSÃO)	APLICAÇÃO
VOLVO	FH / FM / NH 12 / FH 12 - CÂMBIO VT 2014 (2001...)

Os números originais utilizados tem a única intenção de auxiliar nossos clientes na identificação dos códigos Farj correspondentes.
 Los números de pieza original se utilizan para identificar los productos que vendemos con el único propósito de reconocimiento de los productos por nuestros clientes
 Original part numbers are used so as to identify the products we sell, in the sole purpose of customers recognition of the items sold.

Servo Embragem Para Volvo Ø 100mm (Câmbio SR 1900) Haste Longa

SERVO EMBRAGUE PARA VOLVO Ø 100MM (CAMBIO SR 1900) - ANCHA LONGA • CLUTCH SERVO FOR VOLVO Ø 100MM (EXCHANGE SR 1900)

Nº FARJ:

93775-89

CONVERSÃO PARA Nº VOLVO:

817 172 1

CONVERSÃO PARA Nº KONGSBERG:

629 277 AM



MONTADORA (Nº CONVERSÃO)	APLICAÇÃO
VOLVO	FH / FM / NH 12 / FH 12 - CÂMBIO SR 1900 (... JULHO DE 2001)

Jogo de Reparo para Servo Volvo Ø 100mm NH / FH / FM12

JUEGO DE REPARACIÓN PARA EL SERVO EMBRAGUE Ø 100 MM • CLUTCH SERVO REPAIR KIT Ø 100 MM

Nº FARJ

93655-2

CONVERSÃO PARA Nº VOLVO:

3 093 098

3 102 142

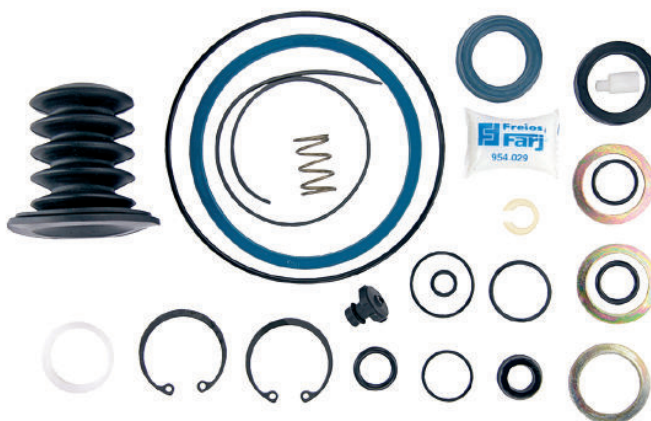

MONTADORA (Nº CONVERSÃO)	APLICAÇÃO
VOLVO	FH, FM / NH 12 / FH 12 / FM 12 - CÂMBIO VT 2014 - Á PARTIR AGOSTO / 2001

Válvula de Descarga Rápida

VÁLVULA DESCARGA RÁPIDA • QUICK RELEASE VALVE

Nº FARJ

2190.05 (ROSCA 1/4 X 1/2)

2190.06 (ROSCA M16 X M16)

2190.07 (ROSCA M16 X M22)

2190.08 (ROSCA 3/8")



MONTADORA (Nº CONVERSÃO)	APLICAÇÃO
MASTER	CARRETAS / REBOQUES / SEMI-REBOQUES / 3º EIXOS / CAMINHÕES

Jogo de Reparo Para as Câmaras Atuadoras (Sem Diafragmas e Discos)
JUEGO DE REPARACIÓN P/LA CÁMARA SPRING BRAKE - SIN DIAFRAGMAS Y DISCOS • SPRING BRAKE ACTUATOR REPAIR KIT (WITHOUT DIAPHRAGMS AND

DISCS)
 Nº FARJ:
94075-2



MONTADORA (Nº CONVERSÃO)	APLICAÇÃO
VOLKSWAGEN	11.130 / 11.140 / 12.140 / 13.130
FORD	CARGO C-11 / C-12 / C-13 / C-14 / C-15 / C-16 F 7000 / FT 7000 F 12000 / F 19000
FIAT	140

Diafragma Com Anel Tipo 30

DIAFRAGMA CON ANILLO TIPO 30 • SPRING BRAKE ACTUATOR SPECIAL DIAPHRAGM (TYPE 30)

Nº FARJ:
91815-0
 CONVERSÃO PARA Nº MASTER:
TJG 607.957 A

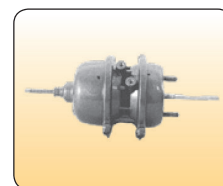

MONTADORA (Nº CONVERSÃO)	APLICAÇÃO
FORD	CARGO C-11 / C-12 / C-13 / C-14 / C-15 / C-16 F 7000 / FT 7000 F 12000 / F 19000
FIAT	140
VOLKSWAGEN	11.130 / 11.140 / 12.140 / 13.130 / 13.210 / 14.140 / 14.210 / 14.150 / 14.170 / 14.220 / 16.170 / 16.210 / 16.220 / 24.220 / 24.250 / 35.300

Forquilha da Haste

HORQUILLA DE LA ASTA • ROD'S FORK

Nº FARJ
21.001.09/A (FURO Ø 5/8" X ROSCA 5/8")
21.001.09/B (FURO Ø 1/2" X ROSCA M16)
21.001.09/C (FURO Ø 1/2" X ROSCA 5/8")
21.001.09/D (FURO Ø 5/8" X ROSCA M16")

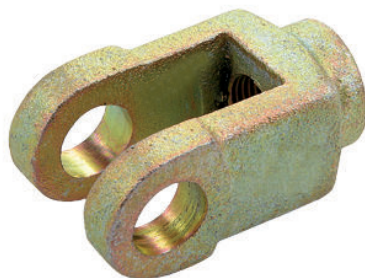

MONTADORA (Nº CONVERSÃO)	APLICAÇÃO
BOECHAT	CÂMARAS FREIO MOLA 24 / 30 E 30 / 30

Os números originais utilizados tem a única intenção de auxiliar nossos clientes na identificação dos códigos Farj correspondentes.
 Los números de pieza original se utilizan para identificar los productos que vendemos con el único propósito de reconocimiento de los productos por nuestros clientes
 Original part numbers are used so as to identify the products we sell, in the sole purpose of customers recognition of the items sold.

Parafuso Com Porca e Arruela

JUEGO DE TORNILLO DESATUADOR PARA LA CÁMARA DUPLO DIAFRAGAMA • SPRING BRAKE DESACTUATING SCREW REPAIR KIT

Nº FARJ
21.001.04

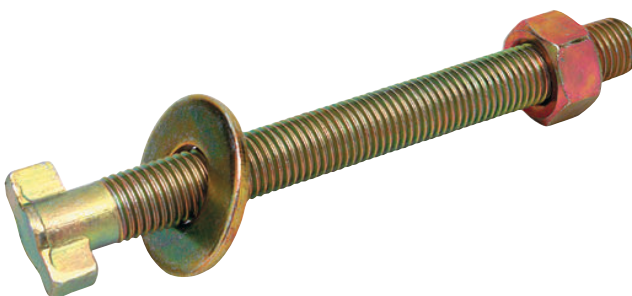

MONTADORA (Nº CONVERSÃO)	APLICAÇÃO
	CÂMARAS FREIO MOLA 24 / 30 E 30 / 30

Mola de Emergência Tipo 24 p/ Câmara Freio Mola 16/24

RESORTE PARA LA CÁMARA DE FRENO 16/24 • 16/24 BRAKE CYLINDER MAIN SPRING

Nº FARJ
93625-0

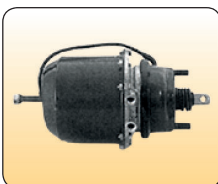

MONTADORA (Nº CONVERSÃO)	APLICAÇÃO
VOLKSWAGEN	8.140 ATÉ 9.150
FORD	FORD CARGO 814

Cj Válvula Solenóide

VÁLVULA SOLENOIDE • SOLENOID VALVE

Nº FARJ
96065-32
CONVERSÃO PARA Nº SCANIA:
1 334 037



MONTADORA (Nº CONVERSÃO)	APLICAÇÃO
SCANIA	113 / 143 CAIXA 6 / 8 MARCHAS SÉRIE 4

Jogo de Reparo Para Válvula Solenóide (Troca de Caixa)

JUEGO DE REPARACIÓN PARA LA VÁLVULA SOLENÓIDE • SOLENOID REPAIR KIT

Nº FARJ:
92625-2
VALV. SCANIA:
1 334 037

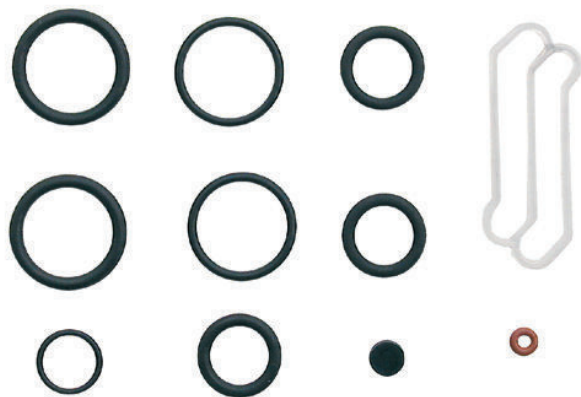

MONTADORA (Nº CONVERSÃO)	APLICAÇÃO
SCANIA	113 / 143 CAIXA 6 / 8 MARCHAS SÉRIE 4

Jogo de Reparo da Manopla do Câmbio

JUEGO DE REPARACIÓN DE VALVULA DE EMBRAGUE • CLUTCH GAUNTLET REPAIR KIT

Nº FARJ
92695-2
CONVERSÃO PARA Nº VOLVO:
2 048 863



MONTADORA (Nº CONVERSÃO)	APLICAÇÃO
VOLVO	FH 12

Jogo de Reparo Para Válvula Distribuidora

JUEGO DE REPARACIÓN PARA LA VÁLVULA DISTRIBUIDORA • TRAILER CONTROL VALVE REPAIR KIT

Nº FARJ:
92185-2
CONVERSÃO PARA Nº BOSCH:
04 81 061 210
CONVERSÃO PARA Nº VOLVO:
3 094 877

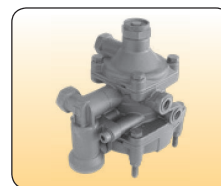
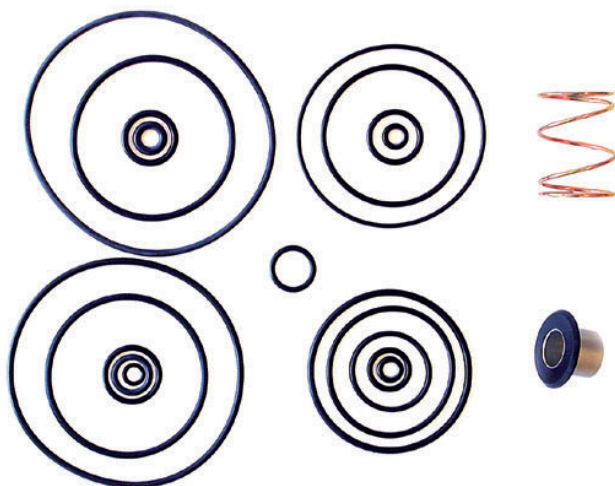

MONTADORA (Nº CONVERSÃO)	APLICAÇÃO
VOLVO	EDC

Os números originais utilizados tem a única intenção de auxiliar nossos clientes na identificação dos códigos Farj correspondentes.
• Los números de pieza original se utilizan para identificar los productos que vendemos con el único propósito de reconocimiento de los productos por nuestros clientes
• Original part numbers are used so as to identify the products we sell, in the sole purpose of customers recognition of the items sold.

Caneca de Transferência de Câmbio

CILINDRO DE TRANSFERENCIA DE LA CAJA DE CAMBIAMIENTO • CHANGE GEAR BOX CYLINDER

Nº FARJ

93755-0

CONVERSÃO PARA Nº ZF:

1 295 334 075



MONTADORA (Nº CONVERSÃO)	APLICAÇÃO
VOLVO	N10 / N12 / NL
MERCEDES BENZ	1932 / 1933 / 1934 / 1935 / 1941
ZF	TODOS OS CÂMBIOS ZF 16F130 / 16S160

Jogo de Reparo Para Transferência da Caixa de Mudança

JUEGO DE REPARACIÓN DE LA CAJA DE CAMBIAMIENTO • CHANGE GEAR BOX REPAIR KIT

Nº FARJ:

92315-2

CONVERSÃO PARA Nº VOLVO:

1 526 817

+ 1 527 463

+ 1 662 586

CONVERSÃO PARA Nº ZF:

1295298932



MONTADORA (Nº CONVERSÃO)	APLICAÇÃO
VOLVO	N / NL 10 - N / NL 12
MERCEDES BENZ	1519 / 1924 / 1929 / 1932 / 1933 / 1934 / 1935 / 1941
ZF	CÂMBIO ZF 85 135 / 16 S 130 / 16 S 160

Jogo de Reparo Para Reduzida da Caixa de Mudança

JUEGO DE REPARACIÓN DE LA CAJA DE CAMBIAMIENTO DE LA REDUCIDA • CHANGE GEAR BOX REPAIR KIT

Nº FARJ:

92535-2

CONVERSÃO PARA Nº VOLVO:

1 526 817

+ 1 527 355



MONTADORA (Nº CONVERSÃO)	APLICAÇÃO
MERCEDES BENZ	1519 / 1924 / 1929 / 1932 / 1933 / 1934 / 1935 / 1941
VOLVO	N / NL 10 - N / NL 12
ZF	CÂMBIO ZF 85 135 / 16 S 130 / 16 S 160

Caneca De Transferência (SCANIA 113/124)
 CILINDRO DE TRANSFERENCIA DE LA CAJA DE CAMBIAMIENTO • CHANGE GEAR BOX CYLINDER

Nº FARJ: **94255-0**
 CONVERSÃO PARA Nº SCANIA:
1 321 420 / 1 484 808



MONTADORA (Nº CONVERSÃO)	APLICAÇÃO
SCANIA	113 / 124 CÂMBIO GR 800 / 801 / 900 (08 MARCHAS) CÂMBIO GRS 800 / 890 / 900 (06 MARCHAS)

Jogo de Reparo Para Caneca de Transferência
 JUEGO DE REPARACIÓN DE LA CAJA DE CAMBIAMIENTO • CHANGE GEAR BOX REPAIR KIT

Nº FARJ: **94285-2**
 CONVERSÃO PARA Nº SCANIA:
1 953 495

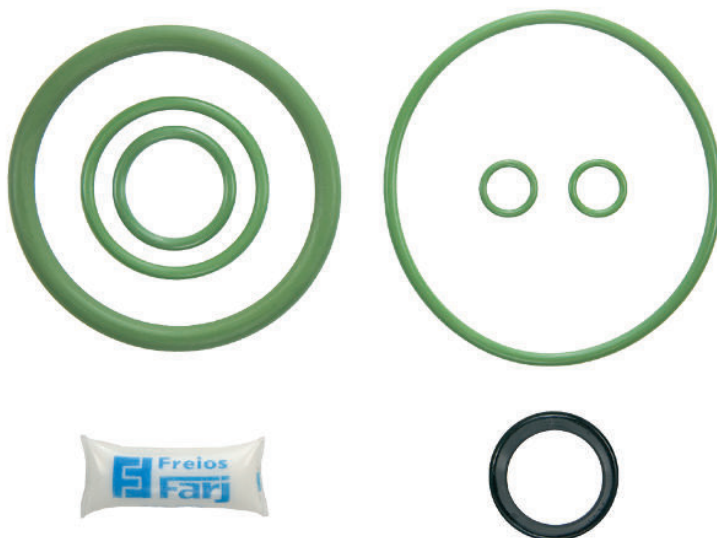

MONTADORA (Nº CONVERSÃO)	APLICAÇÃO
SCANIA	SCANIA T / R 113 / SCANIA T / R 143

Caneca Da Reduzida (Scania 113/124)
 CILINDRO DE LA REDUCIDA • CHANGE GEAR BOX

Nº FARJ: **94265-0**
 CONVERSÃO PARA Nº SCANIA
1 345 149



MONTADORA (Nº CONVERSÃO)	APLICAÇÃO
SCANIA	113 / 124 CÂMBIO GR 800 / 801 / 900 (08 MARCHAS) CÂMBIO GRS 800 / 890 / 900 (06 MARCHAS)

Os números originais utilizados tem a única intenção de auxiliar nossos clientes na identificação dos códigos Farj correspondentes.
 Los números de pieza original se utilizan para identificar los productos que vendemos con el único propósito de reconocimiento de los productos por nuestros clientes
 Original part numbers are used so as to identify the products we sell, in the sole purpose of customers recognition of the items sold.

Jogo de Reparo Para Caneca Reduzida da Caixa de Mudança

JUEGO DE REPARACIÓN DE LA CAJA DE CAMBIAMIENTO DE LA REDUCIDA • CHANGE GEAR BOX REPAIR KIT

Nº FARJ:

94295-2

CONVERSÃO PARA Nº SCANIA:

1 334 036 R



MONTADORA (Nº CONVERSÃO)	APLICAÇÃO
SCANIA	SCANIA T / R 113 SCANIA T / R 143

Jogo Reparo para Válvula Duas Vias Haldex 951200 (Métrica)

JUEGO DE REPARACIÓN PARA LA VÁLVULA DOS VIAS • TWO DIRECTIONAL CONTROL VALVE REPAIR KIT

Nº FARJ

93875-2

CONVERSÃO PARA Nº HALDEX:

032200



MONTADORA (Nº CONVERSÃO)	APLICAÇÃO
CARRETAS	FACCHINI, RANDOM E GUERRA

Jogo de Reparo Parcial para Engate Rápido (Rosca M 16)

JUEGO DE REPARACIÓN PARA CONEXIONES NEUMÁTICAS • PNEUMATIC CONEXION REPAIR KIT

Nº FARJ

93565-2

CONVERSÃO PARA Nº MBB:

A 673 997 00 45 (PARCIAL)



MONTADORA (Nº CONVERSÃO)	APLICAÇÃO
MERCEDES BENZ	TUDO SISTEMA DE CONEXÕES VOSS (ENGATE RÁPIDO)

Jogo de Reparo Parcial para Engate Rápido (Rosca M 22)

JUEGO DE REPARACIÓN PARA CONEXIONES NEUMÁTICAS • PNEUMATIC CONEXION REPAIR KIT

Nº FARJ

93515-2

CONVERSÃO PARA Nº MBB:

A 673 997 01 45 (PARCIAL)

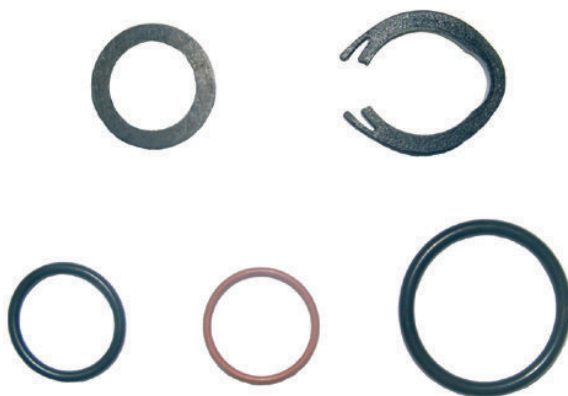

MONTADORA (Nº CONVERSÃO)	APLICAÇÃO
MERCEDES BENZ	TODO SISTEMA DE CONEXÕES ENGATE RÁPIDO

Jogo de Reparo Para Válvula Piloto

JUEGO DE REPARACIÓN PARA LA VÁLVULA PILOTO • PILOT VALVE REPAIR KIT

Nº FARJ:

94015-2

PARA VÁLVULA MBB:

A 002 260 24 57

A 002 260 30 57

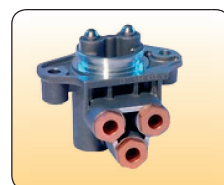
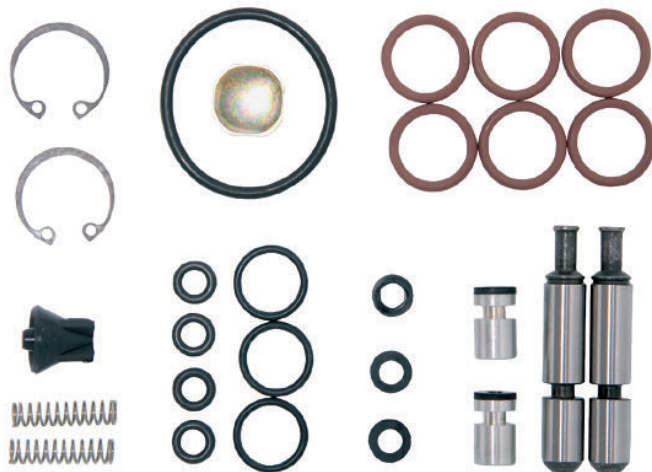

MONTADORA (Nº CONVERSÃO)	APLICAÇÃO
MERCEDES BENZ	1938 / 1944 / 2428 / 2638

Jogo de Reparo Para Válvula Piloto (Ponto Neutro) VOLVO

JUEGO DE REPARACIÓN PARA LA VÁLVULA PILOTO • PILOTO VALVE REPAIR KIT

Nº FARJ:

94635-2

CONVERSÃO PARA Nº VOLVO:

1669297

1068951

8172627

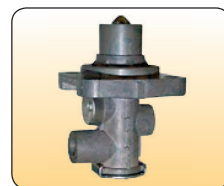

MONTADORA (Nº CONVERSÃO)	APLICAÇÃO
VOLVO	FH12 / NH12

Os números originais utilizados tem a única intenção de auxiliar nossos clientes na identificação dos códigos Farj correspondentes.
 Los números de pieza original se utilizan para identificar los productos que vendemos con el único propósito de reconocimiento de los productos por nuestros clientes
 Original part numbers are used so as to identify the products we sell, in the sole purpose of customers recognition of the items sold.

Jogo de Reparo Para Válvula Piloto (Ponto Neutro) Volvo

JUEGO DE REPARACIÓN PARA LA VÁLVULA PILOTO • PILOTO VALVE REPAIR KIT

Nº FARJ:

94645-2

CONVERSÃO PARA VOLVO Nº:

3092123



MONTADORA (Nº CONVERSÃO)	APLICAÇÃO
VOLVO	FH / NH

Jogo de Reparo Para Válvula Piloto (Ponto Neutro) Scania

JUEGO DE REPARACIÓN PARA LA VÁLVULA PILOTO • GEARBOX VALVE REPAIR KIT

Nº FARJ:

94745-2

CONVERSÃO P/ Nº SCANIA:

1 319 557



MONTADORA (Nº CONVERSÃO)	APLICAÇÃO
SCANIA	SÉRIE 3 E SÉRIE 4

Jogo de Reparo Completo P/ Freio à Disco Pneumático

JUEGO DE REPARACIÓN COMPLETO PARA LA PINZA DE FRENO • CALIPER GUIDES AND SEALS COMPLETE REPAIR KIT

Nº FARJ:

96225-2

CONVERSÃO P/ Nº MERITOR:

MCK 1254

PINÇA ELSA 2

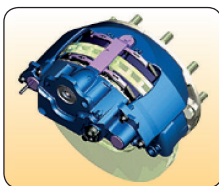

MONTADORA (Nº CONVERSÃO)	APLICAÇÃO
VOLVO	B12M / B7M

Jogo de Reparo Parcial P/ Freio à Disco Pneumático

JUEGO DE REPARACIÓN DE EMPUJADOR DE ARRANQUE PARA LA PINZA DE FRENO • CALIPER TAPPET COVER REPAIR KIT

Nº FARJ:

96235-2

CONVERSÃO P/ Nº MERITOR:

PINÇA ELSA 2

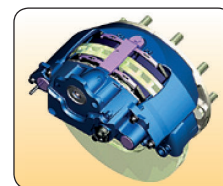

MONTADORA (Nº CONVERSÃO)	APLICAÇÃO
VOLVO	B12M / B7M

Jogo de Rolamento Completo P/ Freio à Disco Pneumático

JUEGO DE ALOJAMIENTOS Y RODAMIENTOS DEL BALANCÍN PARA LA PINZA DE FRENO • CALIPER ROLLER BEARING SET

Nº FARJ:

96245-2

CONVERSÃO P/ Nº MERITOR:

PINÇA ELSA 2

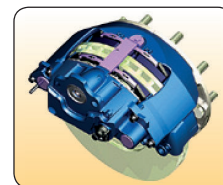

MONTADORA (Nº CONVERSÃO)	APLICAÇÃO
VOLVO	B12M / B7M

Jogo de Rolamento Parcial P/ Freio à Disco Pneumático

JUEGO DE ALOJAMIENTOS Y RODAMIENTOS PARCIAL DEL BALANCÍN PARA LA PINZA DE FRENO • CALIPER PARTIAL ROLLER BEARING SET

Nº FARJ:

96255-2

CONVERSÃO P/ Nº MERITOR:

PINÇA ELSA 2

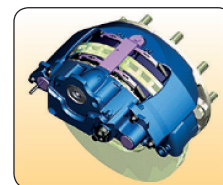

MONTADORA (Nº CONVERSÃO)	APLICAÇÃO
VOLVO	B12M / B7M

Os números originais utilizados tem a única intenção de auxiliar nossos clientes na identificação dos códigos Farj correspondentes.
 Los números de pieza original se utilizan para identificar los productos que vendemos con el único propósito de reconocimiento de los productos por nuestros clientes.
 Original part numbers are used so as to identify the products we sell, in the sole purpose of customers recognition of the items sold.

Mecanismo de Ajuste P/ Freio à Disco Pneumático (Lado Direito)

ENGRANAJE DE AJUSTE MANUAL (DERECHO) • CALIPER MANUAL ADJUSTING GEAR (RIGHT)

Nº FARJ:

96265-0

CONVERSÃO P/ Nº MERITOR:

PINÇA ELSA 2

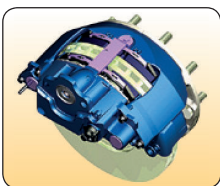

MONTADORA (Nº CONVERSÃO)	APLICAÇÃO
VOLVO	B12M / B7M

Mecanismo de Ajuste P/ Freio à Disco Pneumático (Lado Esquerdo)

ENGRANAJE DE AJUSTE MANUAL (IZQUIERDO) • CALIPER MANUAL ADJUSTING GEAR (LEFT) Nº FARJ:

96275-0

CONVERSÃO P/ Nº MERITOR:

PINÇA ELSA 2



MONTADORA (Nº CONVERSÃO)	APLICAÇÃO
VOLVO	B12M / B7M

Mecanismo de Ajuste P/ Freio à Disco Pneumático (Reto)

ENGRANAJE DE AJUSTE MANUAL DE LA PINZA DE FRENO (RECTO) • CALIPER MANUAL ADJUSTING GEAR (STRAIGHT)

Nº FARJ:

96285-0

CONVERSÃO P/ Nº MERITOR:

PINÇA ELSA 2

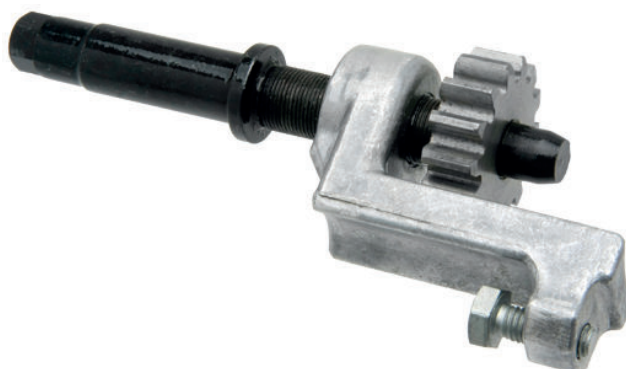
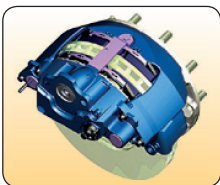

MONTADORA (Nº CONVERSÃO)	APLICAÇÃO
VOLVO	B12M / B7M

AQUI TEM



EMPRESA CERTIFICADA ISO 9001

Soluções em auto peças.

Acre / Amapá / Amazonas / Rondonia / Roraima

Emprol Empr. Rondoniense de Repres. Ltda.

Contato: Edson / Gilmar
Tel: (69) 3521-3330
Fax: (69) 3521-5575
e-mail: emprol@uol.com.br

Araraquara - SP

W.F. Magri Representações S/C Ltda

Contato: Wanderley / Eduardo
Tel/Fax: (016) 3336-2364
Cel: (016) 9781-4858
e-mail: magrirepres@uol.com.br

Bahia / Sergipe

GMG Representações Ltda

Contato: Hélio
Tel: (071) 3334-8786
Fax: (071) 3334-7082
Cel: (043) 8802-1451 / (071) 8815-4503
e-mail: gmgrepitda@hotmail.com

Ceará

FN Representações Ltda

Contato: Fernando
Tel: (085) 3226-3983
Fax: (085) 3226-3983
Cel: (085) 9979-1552
e-mail: fnrepresentacoes@terra.com.br

Espírito Santo

Freios Farj Ind. e Comercio Ltda

Tel: (11) 3511-9666
Fax: (11) 3511-9660
e-mail: info@farj.com.br

Goiás

Suprema Representações Comerciais

Contato: Iris / Darlei
Tel: (062) 3295-1001
Fax: (062) 3295-1001
Cel: (062) 9972-7955
e-mail: darley.vendas@terra.com.br / supremavendas@ig.com.br

Mato Grosso

Paes de Barros Representações

Contato: Vicente / Rose
Tel: (065) 3321-2004
Fax: (065) 3321-2004
Cel: (065) 9981-3023
e-mail: paesbarros@terra.com.br

Mato Grosso do Sul

Lopes da Silva & Cia (Mineiro)

Contato: Emilson / Camila
Tel: (067) 384-1602
Fax: (067) 384-1602
Cel: (067) 9981-4528
e-mail: fabina@terra.com.br

Minas Gerais - Interior

Machado Representações

Representante: Luciano
Escritório: André e Cláudia
Telefax: (37) 3236-3500
Celular: (37) 9916-5900
E-mail e MSN: machadorepresentacao@gmail.com

Minas Gerais - Triângulo Mineiro

Positiva Representações

Contato: Neuza
Telefax: (34) 3222-9750
fone: (34) 9976-1836
e-mail: positivaneusa@hotmail.com

Pará / Tocantins / Piauí / Maranhão / GO* (Porangatu) / BA* (Barreiras e Luis Eduardo Magalhães)

Freios Arizo Representações

Contato: Fernando / Heloi
Tel: (017) 3421-2280
Fax: (017) 3421-2385
Cel: (017) 9727-7869 / (017) 9606-7003
e-mail: arizo@terra.com.br

Paraná

Breck Peças Comércio e Representações

Contato: Izair / Cibele
Tel: (041) 3376-1000
Fax: (041) 3246-8655
Cel: (041) 9975-2543
Nextel: *103845*1
e-mail: breck@pop.com.br

Pernambuco / Paraíba

Somar Transp. e Repr. de Auto Peças e Produtos.

Contato: Sandro
Tel: (081) 3447-2700
Cel: (081) 9490-2445
e-mail: sandro.sasso@itelefonica.com.br

Ribeirão Preto - SP

Samark Representações Ltda

Contato: Jorge
Tel: (016) 3235-1163 e
(016) 3021-7655
Cel: (016) 9963-1634 e (016) 9192-7076
e-mail: jlfalcao@bol.com.br

Rio de Janeiro

Vetorial Serv. Finan. e Repres Ltda.

Contato: Wilson

Tel: (21) 2722-4643
Cel: (21) 7845-0980
e-mail: vetorialsfr@yahoo.com.br

Rio Grande do Sul

Vésper Comércio e Representações

Contato: Edson
Tel: (051) 3343-5602
Fax: (051) 3343-9949
Cel: (051) 9952-3032
e-mail: vesper@cpovo.net
vendas.vesper@povo.net

Santa Catarina

Viparts Representações Ltda.

Contato: Vilmar Nunes.
Cel: (54) 8111-8625
Cel: (41) 7815-4012
Cel: (42) 9937-6143
Nextel: ID: 92*2296
Skype: Viparts
email: viparts@uol.com.br

São Paulo e Grande São Paulo, Natal,

Alagoas* e Minas Gerais*

(Belo Horizonte, Grande BH)

Freios Farj Ind. e Comercio Ltda

Tel: (11) 3511-9666
Fax: (11) 3511-9660
e-mail: info@farj.com.br

Exportação

Freios Farj Ind. e Comercio Ltda

Contato: Junior / Fábio
Tel: (11) 3511-9666
Fax: (11) 3511-9660
e-mail: fabio@farj.com.br

Exportação - Argentina

Distritmitre

Contato: Roberto Hansen
Tel: (5411) 4275-7362
e-mail: distritmitre@serviceexcel.com.ar

Exportação - Perú

Mario Herrera

Contato: Mario Herrera
Tel: 511 9832 5923
Fax: 26 61 719
Nextel: 832*5923
e-mail: topbusinessc@yahoo.es

**Freios
Farj**

EMPRESA CERTIFICADA ISO 9001

Soluções em auto peças.



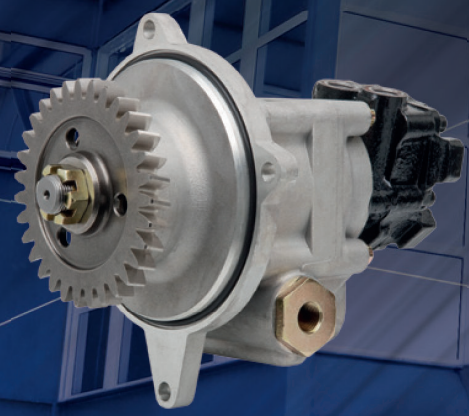
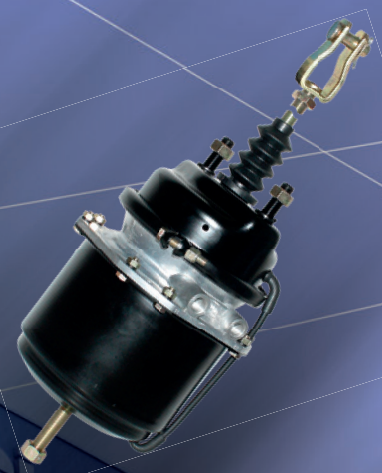

Freios Farj

EMPRESA CERTIFICADA ISO 9001
Soluções em auto peças.

Freios Farj Ind. e Com. Ltda
Rua dos Tucanos, 415
Sítio Guarehy - Carapicuíba / SP
CEP: 06330-281
Telefone: 55 11 3511-9666
Fax: 55 11 3511-9660
emails: faleconosco@farj.com.br
info@farj.com.br
home page: www.farj.com.br

Atualize-se

