

2014  
2015

Desde 1978

# Freios Farj

EMPRESA CERTIFICADA ISO 9001

Soluções em auto peças.

Atualize-se



[www.farj.com.br](http://www.farj.com.br)





*Desde 1978*

**Freios  
Farj**

EMPRESA CERTIFICADA ISO 9001

**Soluções em auto peças.**





# APRESENTAÇÃO

A elaboração deste catálogo tem por objetivo informar e atualizar nossos clientes em relação às peças e jogos de reparo por nós produzidos ou comercializados.

Todos os itens que o compõe não são originais, porém são intercambiáveis com os mesmos. A intenção de utilizarmos nomes e números de peças originais neste catálogo, é auxiliar nossos clientes a identificar os números Farj correspondentes.

As ilustrações contidas neste catálogo podem não representar exatamente o produto descrito, servindo meramente como orientação visual.

Esperamos que você possa, ao abrí-lo, encontrar um importante instrumento de trabalho no dia-a-dia de seus negócios.

# PRESENTACION

La elaboracion de este catálogo tiene por objetivo informar y actualizar a nuestros clientes en relacion a las piezas y juegos de reparacion por nosotros producidas y comercializadas.

Todos los items que lo componen no son originales, sin embargo son intercambiables con los mismos. La intencion de utilizar nombres y números de piezas originales en este catálogo, es ayudar a nuestros clientes a identificar los números Farj correspondientes.

Las ilustraciones contenidas en este catálogo pueden no representar exactamente el producto descrito, sirviendo meramente como orientacion visual.

Esperamos que usted pueda encontrar un importante instrumento de trabajo en el dia a dia de sus negocios.

# PRESENTATION

Inform our customers is the purpose of this catalogue.

We always get new products so this is the principal way to have atualization.

Items in this catalogue are not original, but are interchangeable with them. The only purpose of the original part numbers, as shown on the catalogue is to help our customers in finding our corresponding part number.

The illustrations presented here may not exactly represent the product mentioned. In this case, the illustrations will serve only for visual orientation.

We hope you can get a job instrument to help you in your business.



Os números originais utilizados tem a única intenção de auxiliar nossos clientes na identificação dos códigos Farj correspondentes.  
• Los números de pieza original se utilizan para identificar los productos que vendemos con el único propósito de reconocimiento de los productos por nuestros clientes  
• Original part numbers are used so as to identify the products we sell. in the sole purpose of customers recognition of the items sold.





## A EMPRESA

Fundada há 35 anos, a Freios Farj iniciou suas atividades como prestadora de serviços de recondicionamento de sistemas de freio a ar para veículos pesados.

Com o passar dos anos, verificando as dificuldades do mercado no fornecimento de peças com qualidade a preços competitivos, a Freios Farj investiu no desenvolvimento de novos produtos e na modernização de seus equipamentos, na qualificação de seus profissionais e no controle de qualidade de seus produtos.

A política de melhoria constante nos últimos anos mudou significativamente a estrutura de nossa empresa.

A notável evolução com a criação do laboratório de metrologia, centro de treinamento, aliada a constante modernização da empresa através da aquisição de novos equipamentos como a máquina de medição tridimensional e centros de usinagem, nos permite assegurar qualidade e confiabilidade aos produtos e conquistar novos clientes, tais como empresas de transporte reconhecidas pelo alto grau de manutenção de sua frota, além de exportar para mais de 20 países.

Como resultado dessa filosofia de trabalho, a Freios Farj sente-se honrada em ter seu sistema da qualidade certificado na norma de gestão ISO 9001 pela BRTÜV desde 1999.

Esse reconhecimento público, motivo de orgulho para nós, também é a renovação do nosso compromisso de melhorar sempre.

O nosso maior objetivo é poder atender nossos clientes no menor espaço de tempo possível, buscando sempre satisfazê-lo na velocidade de suas necessidades.



## LA EMPRESA

Hace 35 años, Freios Farj Indústria e Comércio Ltda., inicio sus actividades como prestadora de servicios en el ramo de reacondicionamiento de sistemas de freno a aire.

Con el pasar de los años, verificando las dificultades del mercado en la fabricacion de piezas con la calidad y precios competitivos, Freios Farj invirtio fuertemente en la modernizacion de sus equipos, en la calificacion de sus profesionales y en el control de calidad de sus productos.

La política de mejora constante en los últimos años, cambio significativamente la estructura de nuestra empresa.

La notable evolucion con la creacion del laboratorio de medicion, centro de entrenamiento, aliada a la constante modernizacion de la empresa através de la adquisicion de nuevos equipos, como la máquina de medicion tridimensional y centros de maquinados, nos permite asegurar calidad y confiabilidad a los productos y conquistar nuevos clientes, tales como empresas de transporte reconocidas por el alto grado de mantenimiento de su flota.

La informatizacion con el sistema de integracion entre todos los sectores, facilita y agiliza el recibimiento de materiales, controles de produccion, atencion de pedidos y despachos.

Como resultado de esa filosofia de trabajo, Freios Farj se siente honrada en tener su sistema de calidad certificado en la norma de gestion ISO 9001 por la BRTÜV desde 1999.

Ese reconocimiento público, motivo de orgullo para nosotros, tambien es la renovacion de nuestro compromiso de mejorar siempre.

Nuestro mayor objetivo, es poder atender nuestros clientes en el menor tiempo posible, buscando siempre satisfacer sus necesidades.



Os números originais utilizados tem a única intenção de auxiliar nossos clientes na identificação dos códigos Farj correspondentes.  
• Los números de pieza original se utilizan para identificar los productos que vendemos con el único propósito de reconocimiento de los productos por nuestros clientes  
• Original part numbers are used so as to identify the products we sell. in the sole purpose of customers recognition of the items sold.





## THE COMPANY

Freios Farj started your activities in 1978, as an air brake system rebuilder.

Working with the after market difficulties in offer competitive costs and high quality, Freios Farj strongly invested in employees qualifying, equipment modernization and products control quality.

Our metrology laboratory, training center allowed us check quality and confiability for transporting companies that are recognized by the high level maintenance.

The constant improvement, change the company structure that made us conquer the certification serie ISO 9001 (BRTÜV/TÜV Cert) since 1999.

As a result, Freios Farj feels gratefull by the trust that market demonstrate in their products.

That public recognition, that made us very proud is also renewal of the compromise of getting better.

Our bigger purpose is assist our client in the smallest time as possible.





# Índice Geral

<b>21.001.04</b>	PARAFUSO COM PORCA E ARRUELA	<b>261</b>
<b>21.001.09/A</b>	FORQUILHA DA HASTE FURO Ø 5/8" X ROSCA 5/8"	<b>261</b>
<b>21.001.09/B</b>	FORQUILHA DA HASTE FURO Ø 1/2" X ROSCA M16	<b>261</b>
<b>21.001.09/C</b>	FORQUILHA DA HASTE FURO Ø 1/2" X ROSCA 5/8"	<b>261</b>
<b>21.001.09/D</b>	FORQUILHA DA HASTE FURO Ø 5/8" X ROSCA M16"	<b>261</b>
<b>815.011</b>	DIAFRAGMA PARA CILINDRO COMBINADO TIPO 20/24	<b>181</b>
<b>816.001</b>	DIAFRAGMA PARA CILINDRO COMBINADO TIPO 14/24	<b>180</b>
<b>817.011</b>	DIAFRAGMA PARA CILINDRO COMBINADO TIPO 16/24	<b>180</b>
<b>2190.05</b>	VÁLVULA DE DESCARGA RÁPIDA ROSCA 1/4 X 1/2	<b>260</b>
<b>2190.06</b>	VÁLVULA DE DESCARGA RÁPIDA ROSCA M16 X M16	<b>260</b>
<b>2190.07</b>	VÁLVULA DE DESCARGA RÁPIDA ROSCA M16 X M22	<b>260</b>
<b>2190.08</b>	VÁLVULA DE DESCARGA RÁPIDA ROSCA 3/8"	<b>260</b>
<b>45005-0</b>	BUCHA DA BIELA PARA COMPRESSOR LK 38	<b>158</b>
<b>45015-0</b>	BUCHA STD DO MANCAL PARA COMPRESSOR LK 38/39 - LP48	<b>146</b>
<b>45025-0</b>	BUCHA STD DO MANCAL DIANTEIRO PARA COMPRESSOR LK15/18/38 - LP39	<b>158</b>
<b>45035-0</b>	BUCHA STD DO MANCAL TRASEIRO PARA COMPRESSOR LK15 - LK38/39	<b>159</b>
<b>45045-0</b>	BUCHA STD PARA TRANSMISSÃO DO CÂMBIO 10 MARCHAS	<b>269</b>
<b>45055-0</b>	BUCHA STD DA FLANGE TRASEIRA PARA COMPRESSOR BR 400	<b>164</b>
<b>45065-030</b>	BUCHA DO CÂRTER PARA COMPRESSOR OM 355 (030)	<b>65</b>
<b>45065-STD</b>	BUCHA DO CÂRTER PARA COMPRESSOR OM 355 (STD)	<b>65</b>
<b>45075-0</b>	BUCHA STD DO MANCAL PARA COMPRESSOR O500R - 1725	<b>47</b>
<b>45085-0</b>	BUCHA STD DO MANCAL TRASEIRO PARA COMPRESSOR MONO Ø 85 MM	<b>59</b>
<b>45095-0</b>	BUCHA STD PARA COMPRESSOR HOLSET / CUMMINS SS-296 / QE-296	<b>241</b>
<b>45105-2</b>	JOGO DE BRONZINA STD PARA COMPRESSOR MONO BR 400	<b>164</b>
<b>45115-0</b>	RESERVATÓRIO UNIVERSAL PARA BOMBA DE DIREÇÃO HIDRÁULICA COM FILTRO	<b>223</b>
<b>45125-0</b>	BUCHA STD DO MANCAL DIANTEIRO PARA COMPRESSOR MBB O500R / 1725	<b>48</b>
<b>45135-0</b>	GUÍA PARA MECANISMO DE AJUSTE PARA FREIO A DISCO	<b>272</b>
<b>45145-2</b>	MECANISMO DE AJUSTE PARA FREIO A DISCO	<b>273</b>
<b>45155-0</b>	ALOJAMENTO DO PISTÃO PARA VÁLVULA DE FREIO DE MÃO	<b>193</b>
<b>45165-134</b>	CJ VÁLVULA PROPORCIONAL (24 V)	<b>135</b>
<b>45175-135</b>	CJ BOMBA PARA DIR. HIDRÁULICA (SCANIA 113 - ZF 7685 955 956) ROTAÇÃO DIREITA	<b>212</b>
<b>45185-136</b>	CJ BOMBA PARA DIREÇÃO HIDRÁULICA (FORD T75145157) ROTAÇÃO DIREITA	<b>223</b>
<b>45195-137</b>	CJ BOMBA PARA DIREÇÃO HIDRÁULICA (VW 2S0145157A) ROTAÇÃO ESQUERDA	<b>220</b>
<b>45205-138</b>	CJ BOMBA PARA DIREÇÃO HIDRÁULICA (VW 2T0145153) ROTAÇÃO ESQUERDA	<b>220</b>
<b>45215-139</b>	CJ BOMBA PARA DIREÇÃO HIDRÁULICA (SCANIA 1 504 006) ROTAÇÃO DIREITA	<b>212</b>
<b>45225-140</b>	CJ BOMBA P/ DIR. HIDRÁULICA (FORD T145157/VW XC453A6) ROTAÇÃO DIREITA	<b>220</b>
<b>45235-141</b>	CJ AJUSTADOR AUTOMÁTICO DE FREIO FS-ABA LADO ESQUERDO (MBB 2638)	<b>232</b>
<b>45245-142</b>	CJ AJUSTADOR AUTOMÁTICO DE FREIO FS-ABA LADO DIREITO (MBB 2638)	<b>233</b>
<b>45255-143</b>	CJ AJUSTADOR AUTOMÁTICO DE FREIO FS-ABA LADO ESQUERDO	<b>233</b>
<b>45265-144</b>	CJ AJUSTADOR AUTOMÁTICO DE FREIO FS-ABA LADO DIREITO	<b>233</b>
<b>45275-145</b>	CJ AJUSTADOR AUTOMÁTICO DE FREIO FS-ABA D / E (MBB 1620)	<b>234</b>
<b>45445-2</b>	JOGO DE REPARO PARA AJUSTADOR AUTOMÁTICO DE FREIO TIPO FA1	<b>234</b>
<b>45455-0</b>	CJ VÁLVULA SOLENÓIDE PARA APU (24V)	<b>74</b>
<b>45465-155</b>	CJ VÁLVULA SOLENÓIDE	<b>134</b>
<b>45475-0</b>	CONEXÃO M 22 X 1,5 VOSS	<b>267</b>
<b>45485-0</b>	SENSOR RADIAL (ABS) 2,0 M	<b>133</b>
<b>45495-156</b>	CJ VÁLVULA DISTRIBUIDORA MODERNA (ROSCAS: M22X1,5 / 43: M16X,1,5)	<b>120</b>
<b>45505-0</b>	SENSOR PARA SERVO EMBREAGEM (MBB 1938 S)	<b>101</b>
<b>45515-157</b>	CJ SECADOR DE AR ELETRÔNICO (E-CAD)	<b>79</b>
<b>45520-0</b>	SENSOR PARA VÁLVULA DE SUSPENSÃO	<b>240</b>
<b>45525-0</b>	VIRABREQUIM PARA COMPRESSOR 2 CIL Ø85 MM (O500 M / 1725)	<b>44</b>
<b>45545-0</b>	BLOCO PARA COMPR. 2 CIL Ø85 MM (O500 M / 1725)	<b>44</b>
<b>45555-0</b>	CABEÇOTE COMPLETO+PLACA P/ COMPRESSOR 02 CIL (LP49 Ø 88 MM)	<b>148</b>
<b>45565-2</b>	JOGO DE REPARO PARA CANECA REDUZIDA DA CAIXA DE MUDANÇA RS170C / 1900	<b>266</b>
<b>45600-160</b>	CJ COMPRESSOR 2 CIL Ø85 MM (O500 M / 1725)	<b>44</b>
<b>45605-162</b>	CJ COMPRESSOR Ø85 MM (O400 / LS 1938)	<b>57</b>
<b>45615-163</b>	CJ CÂMARA TRISTOP "BAIONETA" - CARRETA - ROSCA M22 VOSS COM REDUTOR / 24/24" HASTE LONGA	<b>105</b>
<b>45655-167</b>	CJ BOMBA PARA DIREÇÃO HIDRÁULICA (VOLVO 8124341) ROTAÇÃO ESQUERDA	<b>214</b>
<b>45665-168</b>	CJ BOMBA PARA DIREÇÃO HIDRÁULICA (SCANIA 259 309) ROTAÇÃO DIREITA	<b>211</b>
<b>45675-169</b>	CJ BOMBA PARA DIREÇÃO HIDRÁULICA (AGRALE) ROTAÇÃO ESQUERDA	<b>222</b>
<b>45685-170</b>	CJ BOMBA P/ DIR. HIDRÁULICA (FORD 96HU3A674AA) ROTAÇÃO DIREITA	<b>222</b>
<b>45695-171</b>	CJ BOMBA P/ DIR. HIDRÁULICA (FORD XC353A674AB) ROTAÇÃO DIREITA	<b>222</b>
<b>45705-172</b>	CJ BOMBA PARA DIREÇÃO HIDRÁULICA (VW 2W0145157) ROTAÇÃO ESQUERDA	<b>219</b>
<b>45735-2</b>	JOGO DE REPARO PARA SERVO DE EMBREAGEM (STRALIS)	<b>102</b>
<b>45745-2</b>	JOGO DE REPARO PARA SERVO EMBREAGEM (STRALIS - CORPO DE ALUMÍNIO)	<b>198</b>

• Os números originais utilizados tem a única intenção de auxiliar nossos clientes na identificação dos códigos Farj correspondentes.  
 • Los números de pieza original se utilizan para identificar los productos que vendemos con el único propósito de reconocimiento de los productos por nuestros clientes  
 • Original part numbers are used so as to identify the products we sell, in the sole purpose of customers recognition of the items sold.

<b>45825-2</b>	JOGO DE REPARO PARCIAL PARA CILINDRO DE EMBREAGEM (SCANIA SÉRIE 4)	<b>250</b>
<b>45835-187</b>	CJ VÁLVULA DE PEDAL PARA IVECO	<b>207</b>
<b>45845-188</b>	CJ VÁLVULA DE FREIO REBOQUE	<b>138</b>
<b>45855-189</b>	CJ VÁLVULA 5/2 VIAS - VOLVO / VW	<b>138</b>
<b>45865-190</b>	CJ VÁLVULA 5/2 VIAS - MBB	<b>138</b>
<b>45875-0</b>	CREMALHEIRA PARA AJUSTADOR AUTOMÁTICO DE FREIO FA1	<b>234</b>
<b>80954</b>	CJ AJUSTADOR AUTOMÁTICO DE FREIO FA1 LADO DIREITO / ESQUERDO (70954)	<b>227</b>
<b>82059</b>	CJ AJUSTADOR AUTOMÁTICO DE FREIO FA1 LADO DIREITO / ESQUERDO (72059)	<b>227</b>
<b>82060</b>	CJ AJUSTADOR AUTOMÁTICO DE FREIO FA1 LADO ESQUERDO (72060)	<b>228</b>
<b>82061</b>	CJ AJUSTADOR AUTOMÁTICO DE FREIO FA1 LADO DIREITO (72061)	<b>228</b>
<b>82660</b>	CJ AJUSTADOR AUTOMÁTICO DE FREIO FA1 LADO ESQUERDO (72660)	<b>228</b>
<b>82661</b>	CJ AJUSTADOR AUTOMÁTICO DE FREIO FA1 LADO DIREITO (72661)	<b>229</b>
<b>82825</b>	CJ AJUSTADOR AUTOMÁTICO DE FREIO FA1 LADO ESQUERDO (72825)	<b>229</b>
<b>82826</b>	CJ AJUSTADOR AUTOMÁTICO DE FREIO FA1 LADO DIREITO (72826)	<b>229</b>
<b>84230</b>	UNIDADE DE CONTROLE PARA AJUSTADOR AUTOMÁTICO DE FREIO (74230)	<b>232</b>
<b>84235</b>	UNIDADE DE CONTROLE PARA AJUSTADOR AUTOMÁTICO DE FREIO (74235)	<b>232</b>
<b>84272</b>	UNIDADE DE CONTROLE PARA AJUSTADOR AUTOMÁTICO DE FREIO (74272)	<b>231</b>
<b>84303</b>	UNIDADE DE CONTROLE PARA AJUSTADOR AUTOMÁTICO DE FREIO (74303)	<b>231</b>
<b>84682</b>	UNIDADE DE CONTROLE PARA AJUSTADOR AUTOMÁTICO DE FREIO (74682)	<b>230</b>
<b>84686</b>	UNIDADE DE CONTROLE PARA AJUSTADOR AUTOMÁTICO DE FREIO (74686)	<b>231</b>
<b>89186</b>	CJ AJUSTADOR AUTOMÁTICO DE FREIO FA1 LADO DIREITO / ESQUERDO (79186)	<b>227</b>
<b>89442</b>	CJ AJUSTADOR AUTOMÁTICO DE FREIO FA1 LADO DIREITO / ESQUERDO (79442)	<b>230</b>
<b>89443</b>	CJ AJUSTADOR AUTOMÁTICO DE FREIO FA1 LADO ESQUERDO (79443)	<b>230</b>
<b>91105-2</b>	JOGO DE REPARO PARA VÁLVULA DE DUAS VIAS	<b>124</b>
<b>91125-0</b>	ÊMBOLO PARA CÂMARA TRISTOP TIPO "F" 20/30 E 24/30	<b>115</b>
<b>91145-2 F</b>	JOGO DE REPARO PARCIAL PARA VÁLVULA DE PEDAL	<b>176</b>
<b>91145-2</b>	JOGO DE REPARO PARA VÁLVULA DE PEDAL	<b>175</b>
<b>91155-16</b>	CJ CÂMARA TRISTOP "F" - TIPO 14/24" HASTE LONGA (ROSCA M16)	<b>103</b>
<b>91165-26</b>	CJ CÂMARA TRISTOP "F" - TIPO 16/24 HASTE LONGA (ROSCA M16)	<b>103</b>
<b>91175-13</b>	CILINDRO PARA EMBREAGEM SCANIA	<b>249</b>
<b>91195-2</b>	JOGO DE REPARO PARA VÁLVULA RELÊ	<b>96</b>
<b>91205-2</b>	JOGO DE REPARO PARA CILINDRO DE EMBREAGEM	<b>248</b>
<b>91215-0</b>	PUNHO PARA VÁLVULA DE FREIO DE MÃO	<b>90</b>
<b>91225-2 F</b>	JOGO DE REPARO PARCIAL PARA VÁLVULA NIVELADORA (COM GUARDA-PÓ)	<b>194</b>
<b>91225-2</b>	JOGO DE REPARO VÁLVULA NIVELADORA (COM GUARDA-PÓ)	<b>193</b>
<b>91245-0</b>	FLANGE PARA CÂMARA TRISTOP TIPO "F" 24/30	<b>118</b>
<b>91255-0</b>	CAME COMPLETO DO FREIO DE MÃO (CURTO)	<b>90</b>
<b>91265-0</b>	CAME COMPLETO DO FREIO DE MÃO (LONGO)	<b>90</b>
<b>91325-33</b>	CONJUNTO PARA VÁLVULA DE DRENAGEM AUTOMÁTICA	<b>199</b>
<b>91335-0</b>	CILINDRO LONGO P/ SERVO EMBREAGEM W (SEM IND. DESG.)	<b>99</b>
<b>91355-41</b>	VÁLVULA RELÊ - ROSCAS M.16 (02) X M.22 (02)	<b>94</b>
<b>91355-42</b>	VÁLVULA RELÊ - ROSCAS M.22 (04)	<b>94</b>
<b>91355-43</b>	VÁLVULA RELÊ - ROSCAS M.16 (03) X M.22	<b>94</b>
<b>91355-44</b>	VÁLVULA RELÊ ROSCAS M.16 X M.22(03) - SEM SUPORTE	<b>95, 182</b>
<b>91365-0</b>	PISTÃO DE ACIONAMENTO PARA MANETIN MODERNO (2 E 4 SAÍDAS)	<b>89</b>
<b>91375-0</b>	PISTÃO DE VEDAÇÃO PARA MANETIN MODERNO (2 E 4 SAÍDAS)	<b>89</b>
<b>91385-2</b>	JOGO DE REPARO PARA VÁLVULA DE ACIONAMENTO DA EMBREAGEM	<b>127</b>
<b>91595-0</b>	PISTÃO COMPLETO PARA CÂMARA TRISTOP "G" TIPO 24/30 E 30/30	<b>116</b>
<b>91635-2</b>	JOGO DE REPARO PARA REGULADOR DE PRESSÃO	<b>72</b>
<b>91685-2</b>	JOGO DE REPARO PARA MANETIM (04 ROSCAS)	<b>190</b>
<b>91695-2</b>	JOGO DE REPARO PARA MANETIM (02 ROSCAS)	<b>191</b>
<b>91705-2</b>	JOGO DE REPARO PARA VÁLVULA DE PEDAL	<b>69</b>
<b>91715-0</b>	TAMPA DO ÊMBOLO PARA CÂMARAS TRISTOP TIPO 12/16, 14/24 E 20/30	<b>119</b>
<b>91725-0</b>	MOLA DE SERVIÇO PARA CÂMARA SIMPLES DE 14" E CÂMARA TRISTOP 14/24	<b>119</b>
<b>91735-0</b>	MOLA DE SERVIÇO PARA CÂMARA SIMPLES DE 16" E CÂMARA TRISTOP 16/24	<b>119</b>
<b>91765-0</b>	FLANGE PARA CÂMARA TRISTOP TIPO 20/30	<b>118</b>
<b>91815-0</b>	DIAFRAGMA COM ANEL TIPO 30	<b>261</b>
<b>91825-2</b>	JOGO DE REPARO PARA SERVO EMBREAGEM	<b>258</b>
<b>91845-75</b>	SERVO EMBREAGEM PARA SCANIA (ANTIGO)	<b>253</b>
<b>91875-2</b>	JOGO DE REPARO PARA VÁLVULA RELÊ MODERNA	<b>183</b>
<b>91975-2</b>	JOGO DE REPARO PARA VÁLVULA DE RETENÇÃO	<b>195</b>
<b>91985-15</b>	VÁLVULA DE RETENÇÃO (ROSCA M 22 X 1,5)	<b>195</b>
<b>91995-25</b>	VÁLVULA DE RETENÇÃO (ROSCA 1/2"-14 NPT)	<b>195</b>
<b>92015-2</b>	JOGO DE REPARO PARA CÂMARA SPRING BRAKE TIPO 30 IMPORTADA	<b>24</b>
<b>92055-2</b>	JOGO DE REPARO PARA REGULADOR DE PRESSÃO DA APU	<b>76</b>
<b>92065-2</b>	JOGO DE REPARO PARA A VÁLVULA DE PEDAL (SAPÃO)	<b>27</b>
<b>92075-2 F</b>	JOGO DE REPARO PARCIAL PARA VÁLVULA SENSÍVEL À CARGA (SUSPENSÃO PNEUMÁTICA)	<b>127</b>
<b>92075-2</b>	JOGO DE REPARO PARA VÁLVULA SENSÍVEL À CARGA (SUSPENSÃO PNEUMÁTICA)	<b>127</b>
<b>92105-2</b>	JOGO DE REPARO PARA VÁLVULA DE PEDAL BOSCH	<b>246</b>
<b>92125-2C</b>	JOGO DE REPARO COMPLETO PARA SERVO EMBREAGEM MASTER SC 124 (COM PISTÕES)	<b>256</b>



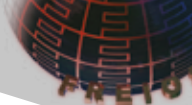

92125-2	JOGO DE REPARO PARA O SERVO EMBREAGEM SC (MODERNO)	256
92175-2	JOGO DE REPARO PARA VÁLVULA RELÊ DA CARRETA	128
92185-2	JOGO DE REPARO PARA VÁLVULA DISTRIBUIDORA	263
92195-2	JOGO DE REPARO PARCIAL PARA VÁLVULA DISTRIBUIDORA	196
92205-2	JOGO DE REPARO PARA CABEÇOTE DO COMPRESSOR MONO (LK 3930 Ø 88 MM)	157
92205-8	VÁLVULA DE LÂMINAS PARA COMPRESSOR MONO (LK 3930 Ø 88 MM)	157
92215-2	JOGO DE REPARO PARA VÁLVULA DISTRIBUIDORA	196
92245-2 F	JOGO DE REPARO PARCIAL PARA VÁLVULA DE FREIO DE MÃO	87
92245-2	JOGO DE REPARO PARA VÁLVULA DE FREIO DE MÃO	87
92255-2	JOGO DE REPARO PARA VÁLVULA DE FREIO DE MÃO	88
92265-2	JOGO DE REPARO PARA VÁLVULA DE PEDAL	247
92275-2	JOGO DE REPARO PARA CILINDRO DE ACIONAMENTO DO FREIO MOTOR	197
92285-2	JOGO DE REPARO PARA CABEÇOTE DO COMPRESSOR K MONO (LK 38 Ø 88 MM)	158
92295-2	JOGO DE REPARO PARA COMPRESSOR HOLSET/CUMMINS	240
92305-2	JOGO DE REPARO PARA VÁLVULA DE FREIO DE MÃO (PP-1)	89
92315-2 F	JOGO DE REPARO PARCIAL PARA TRANSFERÊNCIA DA CAIXA DE MUDANÇA	264
92315-2	JOGO DE REPARO PARA TRANSFERÊNCIA DA CAIXA DE MUDANÇA	264
92375-2	JOGO DE REPARO PARA VÁLVULA DE PEDAL	71
92395-2	JOGO DE REPARO PARA VÁLVULA NIVELADORA	243
92405-0	VÁLVULA DE ADMISSÃO PARA NIVELADORA (MOLA FRACA)	244
92415-0	VÁLVULA DE DESCARGA PARA NIVELADORA (MOLA FORTE)	245
92425-0	ALAVANCA PARA VÁLVULA NIVELADORA	243
92435-0	PROTETOR DE DESCARGA PARA VÁLVULA 5/2 VIAS	126
92445-2	JOGO DE REPARO PARCIAL PARA CAIXA PRETA	239
92465-2	JOGO DE REPARO COMPLETO PARA O COMPRESSOR Ø 90 MM (MBB 355)	64
92475-0	MOLA DE EMERGÊNCIA PARA CÂMARA TRISTOP TIPO "G" 24/30 E 30/30	115
92515-2	JOGO DE REPARO PARA VÁLVULA DE SUSPENSÃO	240
92525-2	JOGO DE REPARO PARA VÁLVULA DE SUSPENSÃO DA CABINE	91
92535-2 F	JOGO DE REPARO PARCIAL PARA REDUZIDA DA CAIXA DE MUDANÇA	265
92535-2	JOGO DE REPARO PARA REDUZIDA DA CAIXA DE MUDANÇA	264
92555-2	JOGO DE REPARO PARA CABEÇOTE DO COMPRESSOR K Ø 75 MM (LK 1511/1527)	156
92625-2	JOGO DE REPARO PARA VÁLVULA SOLENÓIDE (TROCA DE CAIXA)	262
92645-0	CABEÇOTE PARA COMPRESSOR Ø 88 MM MONO LK 38	159
92645-2	JOGO DE REPARO PARA CABEÇOTE DO COMPRESSOR K MONO (LK 38...)	159
92645-8	VÁLVULA DE LÂMINAS PARA CABEÇOTE COMP MONO (LK38 ELETRÔNICO)	160
92645-9	BLOCO Ø 88 MM PARA COMPRESSOR MONO (LK38 - REGULADO)	161
92665-0	FLANGE PARA CÂMARA TRISTOP TIPO "G" 24/30	118
92675-2	JOGO DE REPARO PARCIAL PARA CABEÇOTE DO COMPRESSOR MONOCILÍNDRICO Ø 88 MM	161
92685-66	CILINDRO PARA EMBREAGEM SCANIA 112	248
92695-2	JOGO DE REPARO DA MANOPLA DO CÂMBIO	263
92745-81	CILINDRO DE EMBREAGEM PARA SCANIA 112 (COM RESERVATÓRIO)	248
92755-0	EIXO PARA ALAVANCA DA VÁLVULA NIVELADORA	245
92765-2	JOGO DE REPARO PARA ALAVANCA DA VÁLVULA NIVELADORA	244
92775-0	ALAVANCA LONGA PARA VÁLVULA NIVELADORA (250 MM)	244
92785-0	MOLA DE EMERGÊNCIA PARA CÂMARA TRISTOP W TIPO "G" 20/24 E 24/24	114
93005-0	CABEÇOTE P/ COMPRESSOR 02 CIL (LP 48 Ø 75 MM)	145
93005-2	JOGO DE REPARO PARA CABEÇOTE DO COMPRESSOR 02 CILINDROS (LP 48 Ø 75 MM)	145
93005-4	JOGO DE REPARO PARCIAL PARA CABEÇOTE DO COMPRESSOR 02 CILINDROS (LP 48 Ø 75 MM)	145
93005-8	VÁLVULA DE LÂMINAS PARA CABEÇOTE COMP 02 CIL (LP 48 Ø 75 MM)	147
93015-0	CABEÇOTE P/ COMPRESSOR 02 CIL (LP 49 Ø 88 MM)	148
93015-2	JOGO DE REPARO PARA CABEÇOTE DO COMPRESSOR 02 CILINDROS (LP 49 Ø 88 MM)	148
93015-4	JOGO DE REPARO PARCIAL PARA CABEÇOTE DO COMPRESSOR 02 CILINDROS (LP 49 Ø 88 MM)	149
93015-5	PLACA INTERMEDIÁRIA PARA CABEÇOTE COMPRESSOR 02 CIL (LP 49 Ø 88 MM)	150
93015-8 A	VÁLVULA DE LÂMINAS PARA COMPRESSOR 02 CIL (LP49 Ø88 MM) GOVERNADO	150
93015-8 B	VÁLVULA DE LÂMINAS PARA COMPRESSOR 02 CIL (LP49 Ø88 MM) REGULADO	150
93015-161	CJ COMPRESSOR 02 CIL (LP49 Ø 88 MM)	147
93025-0	CABEÇOTE PARA COMPRESSOR 02 CILINDROS (Ø 82 MM)	152
93025-2	JOGO REPARO PARA CABEÇOTE DO COMPRESSOR 02 CILINDROS (Ø 82 MM)	152
93035-0	CABEÇOTE COMPLETO PARA COMPRESSOR W MONOCIL (OF1417 / 1721)	58
93035-2	JOGO DE REPARO COMPLETO PARA CABEÇOTE DO COMPRESSOR OM 457	60
93035-3	CABEÇOTE INFERIOR P/ COMPRESSOR W MONO Ø 85 MM (OM 457)	58
93035-6	ENGRENAGEM PARA COMPRESSOR 2 CIL Ø85 MM (O500M / O500U)	45
93035-7	VIRABREQUIM P/ COMPRESSOR MONO Ø 85MM (OF 1417 / 1721)	59
93035-9	BLOCO Ø 85MM P/ COMPRESSOR MONO	59
93035-68	CJ COMPRESSOR COMPLETO MONO 85 MM (MBB - OF 1417 / 1722)	58
93045-0	CABEÇOTE COMPRESSOR MONO K (BR400)	162
93045-2	JOGO REPARO PARA CABEÇOTE DO COMPRESSOR BR 400 Ø 90 MM	162
93045-8 A	VÁLVULA DE LÂMINAS PARA CABEÇOTE COMPR. BR400 (C/ LÂMINA COMPR.)	163
93045-8 B	VÁLVULA DE LÂMINAS PARA CABEÇOTE COMPR. BR400 (C/ LÂMINA GOTA)	163
93045-9	BLOCO Ø 90 MM PARA COMPRESSOR MONO BR 400	163

• Os números originais utilizados tem a única intenção de auxiliar nossos clientes na identificação dos códigos Farj correspondentes.  
• Los números de pieza original se utilizan para identificar los productos que vendemos con el único propósito de reconocimiento de los productos por nuestros clientes  
• Original part numbers are used so as to identify the products we sell, in the sole purpose of customers recognition of the items sold.

<b>93055-2</b>	JOGO REPARO PARA CABEÇOTE DO COMPRESSOR 02 CILINDROS (LP 48 Ø 75 MM)	<b>151</b>
<b>93055-5</b>	PLACA INTERMEDIÁRIA P/ CAB. COMP. 02 CIL. (Ø 74,96 MM)	<b>151</b>
<b>93055-8</b>	VÁLVULA DE LÂMINAS PARA CABEÇOTE COMPRESSOR 02 CIL.K(Ø 74,96 MM)	<b>153</b>
<b>93065-2</b>	JOGO DE REPARO PARA COMPRESSOR HOLSET/CUMMINS (ANTIGO)	<b>241</b>
<b>93065-4</b>	JOGO DE REPARO PARCIAL PARA COMPRESSOR HOLSET / CUMMINS (ANTIGO)	<b>241</b>
<b>93095-2</b>	JOGO DE REPARO PARA CABEÇOTE DO COMPRESSOR K (LP 4850 Ø75 MM)	<b>147</b>
<b>93105-2 F</b>	JOGO DE REPARO PARCIAL PARA VÁLVULA DE PROTEÇÃO 6 VIAS APU K	<b>168</b>
<b>93105-2</b>	JOGO DE REPARO PARA VÁLVULA DE PROTEÇÃO 6 VIAS APU K	<b>168</b>
<b>93115-2</b>	JOGO DE REPARO PARA SECADOR DE AR DA APU K	<b>171</b>
<b>93115-4</b>	JOGO DE REPARO PARCIAL PARA SECADOR DE AR DA APU K	<b>171</b>
<b>93125-2 F</b>	JOGO DE REPARO PARCIAL PARA VÁLVULA PROTEÇÃO 6 VIAS APU W	<b>75</b>
<b>93125-2</b>	JOGO DE REPARO PARA VÁLVULA DE PROTEÇÃO 6 VIAS APU W	<b>75</b>
<b>93135-22</b>	CILINDRO DE EMBREAGEM PARA VOLVO	<b>252</b>
<b>93145-2 F</b>	JOGO DE REPARO PARCIAL PARA SECADOR DE AR DA APU W	<b>78</b>
<b>93145-2</b>	JOGO DE REPARO PARA SECADOR DE AR DA APU W	<b>78</b>
<b>93165-2</b>	JOGO DE REPARO PARA CABEÇOTE DO COMPRESSOR MONO REGULADO (Ø 88MM)	<b>161</b>
<b>93175-2</b>	JOGO DE REPARO PARA CABEÇOTE DO COMPRESSOR REGULADO (LK 38... Ø 88 MM)	<b>165</b>
<b>93205-0</b>	VÁLVULA DE RETENÇÃO PARA NIVELADORA BOSCH	<b>245</b>
<b>93215-2</b>	JOGO DE REPARO PARA CILINDRO DE EMBREAGEM VOLVO	<b>252</b>
<b>93255-2</b>	JOGO DE REPARO PARCIAL PARA SERVO EMBREAGEM (MBB O 500)	<b>100</b>
<b>93355-2</b>	JOGO DE REPARO PARA VÁLVULA RELÊ	<b>246</b>
<b>93365-2</b>	JOGO DE REPARO PARA CILINDRO DE FREIO COMBINADO TIPO 12/16	<b>177</b>
<b>93375-2 F</b>	JOGO DE REPARO PARCIAL PARA VÁLVULA PROTETORA 6 VIAS APU K MODERNA	<b>169</b>
<b>93375-2</b>	JOGO DE REPARO PARA VÁLVULA PROTETORA 6 VIAS APU K MODERNA	<b>168</b>
<b>93385-0</b>	CABEÇOTE COMPLETO PARA COMPRESSOR MONO Ø 85 MM CUMMINS / FORD (COM DESCARREGADOR)	<b>60</b>
<b>93385-2</b>	JOGO DE REPARO PARA CABEÇOTE DO COMPRESSOR W CUMMINS (VW/FORD)	<b>61</b>
<b>93385-3</b>	CABEÇOTE PARA COMPRESSOR MONO Ø 85 MM CUMMINS / FORD (COM DESCARREGADOR)	<b>61</b>
<b>93385-4</b>	CABEÇOTE PARA COMPRESSOR MONO Ø 85 MM CUMMINS / VW (SEM DESCARREGADOR)	<b>61</b>
<b>93385-159</b>	CJ COMPR. MONO Ø 85 MM CUMMINS (VW / FORD)	<b>60</b>
<b>93415-2</b>	JOGO DE REPARO PARA SERVO EMBREAGEM W (MBB 1944/2638)	<b>101</b>
<b>93435-2</b>	JOGO DE REPARO PARA VÁLVULA 04 CIRCUITOS SCANIA SÉRIE 4	<b>93</b>
<b>93445-2 F</b>	JOGO DE REPARO PARCIAL PARA VÁLVULA DE PEDAL (OF 1417/1620/1721-98)	<b>70</b>
<b>93445-2</b>	JOGO DE REPARO PARA VÁLVULA DE PEDAL (OF 1417 / 1620 / 1721 - 98)	<b>70</b>
<b>93455-2</b>	JOGO DE REPARO PARA SERVO EMBREAGEM VOLVO EDC MOD. Ø 95 MM (1996...)	<b>258</b>
<b>93465-2</b>	JOGO DE REPARO PARA VÁLVULA ACIONAMENTO FREIO MOTOR	<b>238</b>
<b>93475-2</b>	JOGO DE REPARO PARA A VÁLVULA DE PROTEÇÃO 04 CIRCUITOS K	<b>185</b>
<b>93485-2</b>	JOGO DE REPARO PARA SECADOR DE AR APU K (LA 8271) VOLVO	<b>172</b>
<b>93495-2</b>	JOGO DE REPARO PARA SECADOR DE AR APU W (SCANIA)	<b>78</b>
<b>93505-2</b>	JOGO DE REPARO PARA VÁLVULA DE PEDAL IMPORTADA K (IVECO)	<b>246</b>
<b>93515-2</b>	JOGO DE REPARO PARCIAL PARA ENGATE RÁPIDO (ROSCA M 22)	<b>268</b>
<b>93525-2</b>	JOGO DE REPARO PARCIAL P/ SECADOR DE AR K (LA 6710) VOLVO	<b>172</b>
<b>93545-2</b>	JOGO DE REPARO DE COMPONENTES PARA VÁLVULA DRENO AUTOMÁTICO	<b>199</b>
<b>93555-14</b>	SERVO EMBREAGEM PARA VOLVO MODERNO Ø95 MM (ÔNIBUS A PARTIR DE 1996)	<b>257</b>
<b>93555-80</b>	SERVO EMBREAGEM PARA VOLVO MODERNO Ø95 MM (CAMINHÃO À PARTIR DE 1996)	<b>258</b>
<b>93565-2</b>	JOGO DE REPARO PARCIAL PARA ENGATE RÁPIDO (ROSCA M 16)	<b>267</b>
<b>93575-2</b>	JOGO DE REPARO PARA VÁLVULA DE PEDAL COM RETARDER K	<b>176</b>
<b>93585-2</b>	JOGO DE REPARO PARA VÁLVULA DE AJUSTE DE PRESSÃO W	<b>128</b>
<b>93595-2</b>	JOGO DE REPARO VÁLVULA PROTETORA 4 CIRCUITOS SEM RETENÇÃO (SCANIA)	<b>93</b>
<b>93605-2</b>	JOGO DE REPARO PARA VÁLVULA PROTETORA 04 CIRCUITOS COM RETENÇÃO (FORD / VW)	<b>93</b>
<b>93615-83</b>	SERVO EMBREAGEM PARA SCANIA SÉRIE 4 (SERVO MASTER)	<b>256</b>
<b>93625-0</b>	MOLA DE EMERGÊNCIA TIPO 24 P/ CÂMARA FREIO MOLA 16/24	<b>262</b>
<b>93635-2</b>	JOGO DE REPARO VÁLVULA PROTETORA 06 VIAS APU K (O 500)	<b>169</b>
<b>93645-2</b>	JOGO DE REPARO VÁLVULA PROTETORA 06 VIAS APU K (O 500 MODERNA)	<b>169</b>
<b>93655-2</b>	JOGO DE REPARO PARA SERVO VOLVO Ø 100MM NH / FH / FM12	<b>259</b>
<b>93665-2</b>	JOGO DE REPARO PARA VÁLVULA DE PEDAL K (VOLVO FH 12 / NH 12)	<b>175</b>
<b>93675-2</b>	JOGO DE REPARO VÁLVULA DE PROTEÇÃO 04 CIRCUITOS K (MICRO MBB)	<b>185</b>
<b>93685-2</b>	JOGO DE REPARO EMERGÊNCIA PARA TRISTOP 12/16 (MICRO MBB)	<b>109</b>
<b>93695-2</b>	JOGO DE REPARO CABEÇOTE PARA COMPRESSOR W (O 500)	<b>56</b>
<b>93705-0</b>	CABEÇOTE COMPLETO P/ COMPRESSOR W MONOCIL (O 500)	<b>55</b>
<b>93705-2</b>	JOGO DE REPARO COMPLETO PARA COMPRESSOR W (O 500)	<b>56</b>
<b>93705-4</b>	CABEÇOTE INFERIOR P/ COMPRESSOR W MONO Ø 85 MM (O 500)	<b>55</b>
<b>93705-7</b>	VIRABREQUIM P/ COMPRESSOR MONO Ø 85MM	<b>56</b>
<b>93705-67</b>	CJ COMPRESSOR COMPLETO MONO Ø 85 MM (MBB - ATEGO / AXOR)	<b>55</b>
<b>93715-2</b>	JOGO DE REPARO PARA FILTRO DE LINHA K (TIPO LA 2100)	<b>200</b>
<b>93725-2</b>	JOGO DE REPARO PARA CABEÇOTE COMPRESSOR 02 CILINDROS (LP 49 Ø88 MM)	<b>151</b>
<b>93735-2</b>	JOGO DE REPARO PARA VÁLVULA 06 VIAS APU W (O 500)	<b>75</b>
<b>93755-0</b>	CANECA DE TRANSFERÊNCIA DE CÂMBIO	<b>263</b>
<b>93775-79</b>	SERVO EMBREAGEM PARA VOLVO Ø 100MM (CÂMBIO VT 2014)	<b>259</b>
<b>93775-89</b>	SERVO EMBREAGEM PARA VOLVO Ø 100MM (CÂMBIO SR 1900) HASTE LONGA	<b>259</b>
<b>93815-2</b>	JOGO DE REPARO PARCIAL PARA VÁLVULA 04 CIRCUITOS K (VOLVO BI-ARTICULADO)	<b>186</b>



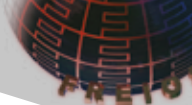

<b>93835-2</b>	JOGO REPARO PARA CÂMARA SBB (TIPO 24...7") IMPORTADO	<b>24</b>
<b>93875-2</b>	JOGO REPARO PARA VÁLVULA DUAS VIAS HALDEX 951200 (MÉTRICA)	<b>267</b>
<b>93885-79</b>	CONJUNTO PARA VÁLVULA DE PEDAL (SC 113)	<b>67</b>
<b>93895-2</b>	JOGO DE REPARO PARA VÁLVULA RELE W COM RETENÇÃO (SCANIA)	<b>96</b>
<b>93955-0</b>	CABEÇOTE P/ COMPRESSOR W 02 CIL Ø 85 MM (O 500R)	<b>42</b>
<b>93955-2</b>	JOGO DE REPARO PARCIAL PARA COMPRESSOR W 02 CILINDROS (O 500)	<b>42</b>
<b>93965-0</b>	GUARDA-PÓ PARA MANETIM	<b>88</b>
<b>93975-0</b>	CABEÇOTE COMPLETO P/ COMPRESSOR W MONO ALONGADO Ø 85 (1938 S)	<b>53</b>
<b>93975-2</b>	JOGO DE REPARO PARA COMPRESSOR W MONO COM CABEÇOTE ALONGADO (1938 S)	<b>53</b>
<b>93975-4</b>	CABEÇOTE INFERIOR P/ COMPRESSOR Ø 85 MM MONO "ALONGADO" (1938 S / 1944 S)	<b>53</b>
<b>93975-5</b>	PLACA INTERMEDIÁRIA P/ COMPR. W MONO Ø 85MM C/ CAB. ALONGADO	<b>54</b>
<b>93975-164</b>	CJ COMPRESSOR W MONO CABEÇOTE ALONGADO (1938 S)	<b>52</b>
<b>93995-2</b>	JOGO DE REPARO PARA VÁLVULA 3/2 VIAS W	<b>128</b>
<b>94005-2</b>	JOGO DE REPARO PARA CONSEP E DRENO AUTOMÁTICO HALDEX	<b>239</b>
<b>94015-2</b>	JOGO DE REPARO PARA VÁLVULA PILOTO	<b>268</b>
<b>94025-2 F</b>	JOGO DE REPARO PARCIAL PARA CABEÇOTE COMPRESSOR MONO K (SCANIA SÉRIE 4) LK 3976	<b>166</b>
<b>94025-2</b>	JOGO DE REPARO PARA CABEÇOTE COMPRESSOR MONO Ø 92 MM (LK 3976)	<b>165</b>
<b>94025-8</b>	VÁLVULA DE LÂMINAS P/ CABEÇOTE COMPRESSOR MONO Ø 92 MM (LK 3964)	<b>167</b>
<b>94035-2</b>	JOGO DE REPARO PARA VÁLVULA PROTEÇÃO 04 VIAS (APU GLOBAL) K - TIPO AE 48	<b>167</b>
<b>94045-0 A</b>	CABEÇOTE PARA COMPRESSOR 2 CIL Ø 85 (MBB 1722 / O500M / O500U)	<b>45</b>
<b>94045-0 AR</b>	CABEÇOTE PARA COMPRESSOR REGULADO 2CIL Ø 85 MM (MBB 1725 / O500M)	<b>45</b>
<b>94045-0 B</b>	CABEÇOTE PARA COMPRESSOR W 02 CIL Ø 85 MM (COM LÂMINA INTEGRADA)	<b>46</b>
<b>94045-0 BR</b>	CABEÇOTE P/ COMPRESSOR REGULADO 2CIL Ø85 MM (ARTICULADO MBB O500MA)	<b>46</b>
<b>94045-2</b>	JOGO DE REPARO PARCIAL PARA COMPRESSOR W 2 CILINDROS COM LÂMINA INTEGRADA	<b>46</b>
<b>94045-5 A</b>	PLACA INTERMEDIÁRIA P/ COMP. 2 CIL. Ø 85MM LÂM INTEGR. (JUNTA A)	<b>47</b>
<b>94045-5 B</b>	PLACA INTERMEDIÁRIA P/ COMP. 2 CIL Ø85MM LÂMINA INTEGRADA (JUNTA B)	<b>47</b>
<b>94045-6</b>	ENGRENAGEM PARA COMPRESSOR 2 CIL Ø85 MM (27 DENTES)	<b>43</b>
<b>94045-7</b>	VIRABREQUIM PARA COMPRESSOR W 2 CIL Ø85 MM LÂMINA INTEGRADA	<b>43</b>
<b>94045-9</b>	BLOCO P/ COMPRESSOR 2 CIL Ø85 MM (O500 ARTICULADO / AXOR OM457)	<b>43</b>
<b>94045-045</b>	CJ COMPRESSOR 2 CIL Ø85 MM (O500 ARTICULADO/AXOR OM457)	<b>42</b>
<b>94055-0</b>	CILINDRO DE EMERGÊNCIA PARA CÂMARA TRISTOP 30 (TIPO F)	<b>116</b>
<b>94065-2 F</b>	JOGO DE REPARO PARCIAL PARA MANETIM MODERNO K (02 ROSCAS)	<b>192</b>
<b>94065-2</b>	JOGO DE REPARO PARA MANETIM MODERNO K (02 ROSCAS)	<b>191</b>
<b>94075-2</b>	JOGO DE REPARO PARA AS CÂMARAS ATUADORAS (SEM DIAFRAGMAS E DISCOS)	<b>260</b>
<b>94135-2 F</b>	JOGO DE REPARO PARCIAL PARA MANETIM MODERNO K (03 ROSCAS)	<b>192</b>
<b>94135-2</b>	JOGO DE REPARO PARA MANETIM MODERNO K (03 ROSCAS)	<b>192</b>
<b>94155-0</b>	FILTRO PARA SECADOR DE AR DA APU K	<b>167</b>
<b>94155-0</b>	FILTRO PARA SECADOR DE AR DA APU W	<b>76</b>
<b>94165-0</b>	FILTRO PARA SECADOR DE AR DA APU W (SCANIA)	<b>77</b>
<b>94175-2</b>	JOGO DE REPARO PARA VÁLVULA RETENÇÃO SIMPLES (VEDAÇÃO BORRACHA)	<b>29</b>
<b>94185-2</b>	JOGO REPARO PARA VÁLVULA SUSPENSÃO. ATIVA DUPLA W (ECAS)	<b>80</b>
<b>94195-2</b>	JOGO REPARO PARA MANETIM MODERNO W (CORPO PLÁSTICO)	<b>88</b>
<b>94205-0</b>	CABEÇOTE COMPLETO P/ COMPRESSOR W 2 CIL Ø85 MM (O 500 UA)	<b>50</b>
<b>94205-2</b>	JOGO DE REPARO PARA COMPRESSOR W 2 CILINDROS (0500 UA-MONDEGO)	<b>51</b>
<b>94205-4</b>	CABEÇOTE INFERIOR P/ COMPRESSOR W 2 CIL Ø 85 MM (O 500 UA)	<b>50</b>
<b>94215-0</b>	INSERTO PARA APU K (SAÍDAS 21 E 22) CARTELA COM 10 UNIDADES	<b>170</b>
<b>94225-0</b>	INSERTO PARA APU K (SAÍDAS 23 E 24) CARTELA COM 10 UNIDADES	<b>171</b>
<b>94235-2</b>	JOGO DE REPARO PARA VÁLVULA DE FLUXO W	<b>96</b>
<b>94245-2</b>	JOGO DE REPARO PARA VÁLVULA SUSPENSÃO ATIVA SIMPLES W (ECAS)	<b>80</b>
<b>94255-0</b>	CANECA DE TRANSFERÊNCIA (SCANIA 113/124)	<b>265</b>
<b>94265-0</b>	CANECA DA REDUZIDA (SCANIA 113/124)	<b>266</b>
<b>94275-2</b>	JOGO REPARO PARA COMPRESSOR MONO Ø 80 MM (LK 3833 / LK 3863)	<b>165</b>
<b>94285-2</b>	JOGO DE REPARO PARA CANECA DE TRANSFERÊNCIA	<b>265</b>
<b>94295-2</b>	JOGO DE REPARO PARA CANECA REDUZIDA DA CAIXA DE MUDANÇA	<b>266</b>
<b>94315-0</b>	VIRABREQUIM PARA COMPRESSOR GERAÇÃO LK 38 (VOLKSWAGEN)	<b>160</b>
<b>94325-0</b>	VIRABREQUIM PARA COMPRESSOR K (BR 400)	<b>164</b>
<b>94335-0</b>	VIRABREQUIM PARA COMPRESSOR VARGA MONO (VW 6.90)	<b>36</b>
<b>94355-0</b>	DIAFRAGMA TIPO 20 PARA CÂMARA DIANTEIRA / SERVIÇO TRISTOP "G" E BAIONETA (SCANIA)	<b>111</b>
<b>94365-2</b>	JOGO DE REPARO PARA COMPRESSOR 02 CILINDROS (LK 4930 - 720 CC)	<b>153</b>
<b>94455-88</b>	VÁLVULA PILOTO (TIPO SV 3368)	<b>201</b>
<b>94555-2</b>	JOGO DE REPARO PARA SERVO EMBREAGEM (MIDI-SERVO 83MM) VW CONSTELLATION	<b>197</b>
<b>94565-2</b>	JOGO DE REPARO PARA COMPRESSOR W 2 CILINDROS (VOLVO FH 12 / FM 12 / NH 12)	<b>52</b>
<b>94565-5</b>	PLACA INTERMEDIÁRIA P/ COMPRESSOR W 2 CIL (VOLVO FH / FM 12)	<b>52</b>
<b>94575-2</b>	JOGO DE REPARO PARA VÁLVULA REDUTORA DE PRESSÃO K	<b>196</b>
<b>94605-STD/010/020</b>	JOGO DE PISTÃO COM ANÉIS PARA COMPRESSOR O 500 Ø 85 MM STD/010/020	<b>54</b>
<b>94615-STD/010/020</b>	JOGO DE ANÉIS PARA PISTÃO DO COMPRESSOR O 500 Ø 85 MM STD/010/020	<b>54</b>
<b>94635-2</b>	JOGO DE REPARO PARA VÁLVULA PILOTO (PONTO NEUTRO) VOLVO	<b>268</b>
<b>94645-2</b>	JOGO DE REPARO PARA VÁLVULA PILOTO (PONTO NEUTRO) VOLVO	<b>269</b>
<b>94655-0</b>	CILINDRO PARA SERVO EMBREAGEM (MBB O 500 / 1417 / 1721)	<b>100</b>
<b>94665-2</b>	JOGO DE REPARO PARA SERVO EMBREAGEM KVG 3264 (IVECO)	<b>198</b>

• Os números originais utilizados tem a única intenção de auxiliar nossos clientes na identificação dos códigos Farj correspondentes.  
• Los números de pieza original se utilizan para identificar los productos que vendemos con el único propósito de reconocimiento de los productos por nuestros clientes  
• Original part numbers are used so as to identify the products we sell, in the sole purpose of customers recognition of the items sold.

94685-2	JOGO DE REPARO PARCIAL PARA COMPRESSOR W 02 CIL (OM 457)	48
94695-0	CABEÇOTE COMPLETO P/ COMPRESSOR W 02 CIL (VOLVO FH/FM/NH / B12M)	49
94695-2	JOGO DE REPARO PARA COMPR W 02 CIL. (VOLVO FH/FM/NH / B12M ARTICULADO)	50
94695-4	CABEÇOTE INFERIOR P/ COMPRESSOR W 2 CIL Ø 85 MM (VOLVO FH/FM/NH/B12M)	49
94715-2	JOGO DE REPARO PARA COMPRESSOR W MONO Ø 85 MM (IVECO STRALIS)	63
94715-4	CABEÇOTE INFERIOR PARA COMPRESSOR W MONO Ø85 MM (IVECO STRALIS)	62
94725-0	BIELA PARA COMPRESSOR W Ø 85MM (MBB 1417/1721)	57
94735-0	TAMPA TRASEIRA PARA COMPRESSOR W Ø 85MM	57
94745-2	JOGO DE REPARO PARA VÁLVULA PILOTO (PONTO NEUTRO) SCANIA	269
94755-2	JOGO DE REPARO PARCIAL PARA COMPRESSOR K DUPLO (Ø 86 MM) LK 4936 - 630 CC	154
94755-2/PD	JOGO DE REPARO P/ COMPRESSOR DUPLO Ø 86 MM COM DESCARREGADOR (STRALIS)	207
94775-2	JOGO DE REPARO DA SAPATA PARA FREIO A DISCO (Ø 69)	201
94785-2	JOGO DE REPARO DA SAPATA PARA FREIO A DISCO (Ø 74)	202
94795-0	MECÂNISMO DE AJUSTE PARA FREIO A DISCO	202
94805-0	TAMPA COM SENSOR PARA FREIO A DISCO PNEUMÁTICO (CIRCUITO SIMPLES - 2 FIOS)	203
94815-0	PARAFUSO DE CALIBRAÇÃO PARA FREIO A DISCO PNEUMÁTICO	202
94835-0	MECANISMO DE AJUSTE PRINCIPAL P/ FREIO A DISCO PNEUMÁTICO	204
94845-0	CORRENTE PARA FREIO A DISCO PNEUMÁTICO (29 ELOS)	204
94855-30	VÁLVULA RELE MODERNA (MBB)	95
94865-40	VÁLVULA DE PROTEÇÃO 4 CIRCUITOS	183
94875-50	VÁLVULA PROTETORA DE 4 CIRCUITOS	92
94895-60	REGULADOR DE PRESSÃO MODERNO (MBB)	188
94905-70	REGULADOR DE PRESSÃO	187
94915-90	SERVO EMBREAGEM PARA MBB (1938 S / 1944 S)	100
94925-2	JOGO DE REPARO PARA GUIAS E JUNTAS PARA FREIO À DISCO (Ø 69 MM)	205
94995-99	SERVO EMBREAGEM CIL CURTO SEM INDICADOR DESG (MBB/ VW /FORD)	97
95005-85	VÁLVULA DE NIVELAMENTO TRASEIRA DIREITA	242
95015-88	VÁLVULA DE NIVELAMENTO TRASEIRA ESQUERDA	243
95025-56	VÁLVULA DE PEDAL W MODERNA	69
95025-58	VÁLVULA DE PEDAL MODERNA (DESCARGA RETA)	69
95035-STD/010/020	JOGO PISTÃO COM ANÉIS P/ COMPRESSOR LK15 / LP48 Ø 75 MM (STD/010/020)	146
95045-STD/010/020/040	JOGO PISTÃO COM ANÉIS P/ COMPRESSOR LK38/LK39/LP49 Ø 88 MM (STD/010/020/040)	149
95055-STD/010/020	JOGO ANEL P/ PISTÃO COMPRESSOR LP48 Ø 75 MM (STD/010/020)	146
95065-STD/010/020	JOGO ANEL P/ PISTÃO COMPRESSOR LK38/LK39/LP49 Ø 88 (STD/010/020)	149
95075-0	SILENCIADOR DE DESCARGA	79
95085-2	JOGO DE REPARO COMPLETO PARA VÁLVULA DE PEDAL (PISTÃO COM BASE LISA)	176
95095-2	JOGO DE REPARO PARA VÁLVULA SOLENOIDE (ECAS)	82
95105-2	JOGO DE REPARO COMPLETO PARA SECADOR DE AR LA 8124 (STRALIS)	173
95115-0	BOBINA PARA VÁLVULA SOLENOIDE (ECAS)	82
95135-2	JOGO DE REPARO PARA AMORTECEDOR DA CABINA	129
95145-2	JOGO DE REPARO PARA VÁLVULA RELE	129
95155-2	JOGO DE REPARO P/ VÁLVULA RELE DE EMERGÊNCIA	130
95165-2	JOGO DE REPARO PARA VÁLVULA 4/2 VIAS	247
95175-2	JOGO DE REPARO PARA VÁLVULA MODULADORA (ABS- 24V)	131
95185-2	JOGO DE REPARO P/ VÁLVULA RELE MODULADORA SIMPLES (ABS-24V)	131
95195-2	JOGO DE REPARO P/ VÁLVULA RELE MODULADORA DUPLA (ABS-24V)	132
95205-2	JOGO DE REPARO P/ VÁLVULA MODULADORA T-EBS (ANTI-TOMBAMENTO)	132
95215-2	JOGO DE REPARO P/ VÁLVULA ABS VARIO COMPACTO (ABS -VCS II)	132
95225-86	CILINDRO DE EMBREAGEM PARA VOLVO FH / NH 12	253
95235-STD/010/020	JOGO DE PISTÃO COM ANEL PARA COMPRESSOR 2 CIL LK 4936 Ø 86 MM STD/010/020	155
95245-0	ASSENTO DA VÁLVULA PARA SERVO 1938 S	102
95255-0	JOGO ANEL + JUNTA PARA PISTÃO COMPRESSOR LK38/LK39/LP49 Ø 88 MM STD	160
95265-STD	JOGO ANEL P/ PISTÃO COMPRESSOR 2 CIL LK 4936 Ø 86 MM (STD)	155
95275-STD/020/040	JOGO PISTÃO COM ANEL P/ COMPRESSOR MONO LK 15 Ø 75 MM STD/020/040	156
95285-STD	JOGO ANEL P/ COMPRESSOR MONO LK 15 Ø 75 MM STD	157
95295-STD/010/020	JOGO DE ANEL P/ COMPRESSOR 2 CILINDROS TUFLO 500	18
95305-STD/010/020	JOGO DE ANEL P/ COMPRESSOR 2 CILINDROS EL1300/1600 E TUFLO 700	19
95305-STD	JOGO DE ANEL P/ COMPRESSOR 2 CILINDROS EL1300/1600 E TUFLO 700	34
95315-STD	JOGO DE ANEL P/ COMPRESSOR 2 CILINDROS IVECO EUROTECH Ø 82 MM (STD)	152
95325-STD	JOGO DE ANEL PARA COMPRESSOR HOLSET SS296 / QE296 Ø 92 MM (STD)	242
95335-STD	JOGO DE ANEL PARA COMPRESSOR OM355 / BR400 Ø 90 MM (STD)	65, 162
95345-0	BUCHA DO BALANCIM P/ FREIO DISCO PNEUMÁTICO (Ø 69 E Ø 74 MM)	207
95355-0	TAMPA "SEM" SENSOR PARA FREIO À DISCO PNEUMÁTICO	203
95365-2	JOGO REPARO PARCIAL P/ FREIO À DISCO PNEUM. (17,5")	135
95375-2	JOGO REP EIXO+PARAFUSO P/ FREIO À DISCO (COMPR. EIXO: 109 MM)	135
95385-2	JOGO REP EIXO+PARAFUSO P/ FREIO À DISCO (COMPR. EIXO: 114 MM)	136
95395-0	PARAFUSO CALIBRAÇÃO P/ FREIO DISCO PNEUM. (COM PINO - COMPR. ROSCA 76 MM)	136
95405-0	PARAFUSO CALIBRAÇÃO P/ FREIO DISCO PNEUM. (COM PINO - COMPR. ROSCA 80,4 MM)	136
95415-2	JOGO DE JUNTA E PROTETORES DA TAMPA P/ FREIO À DISCO PNEUMÁTICO (17,5" E 19,5")	137
95425-2	JOGO DE MOLAS E TRAVA P/ FREIO À DISCO PNEUMÁTICO (17,5" E 19,5")	137



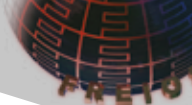

95435-2	JOGO DE ROLAMENTO P/ FREIO A DISCO PNEUMÁTICO (17,5" E 19,5")	137
95445-2	JOGO DE REPARO PARA E-APU (SCANIA NGS - SÉRIE 5)	77
95455-2	JOGO DE REPARO P/ VÁLVULA MODULADORA DUPLA EBS (VOLVO)	190
95465-2	JOGO DE REPARO P/ VÁLVULA DE 4 CIRC. APU TIPO AE 4516 (IVECO STRALIS)	170
95485-2	JOGO REP PARCIAL P/ COMP. MONO CAB. ALONGADO (VOLVO FH / FM / NH 13)	51
95495-2	JOGO REP P/ VÁLVULA EBS MODULADORA DUPLA (VOLVO / VW)	189
95505-0	FILTRO COALESCENTE	76
95515-2	JOGO DE REPARO PARA E-CAD (SECADOR DE AR ELETRÔNICO)	79
95525-51	CJ CÂMARA TRISTOP "F" - TIPO 24/30" (ROSCA M16)	104
95535-2	JOGO DE ROLAMENTO P/ FREIO À DISCO PNEUMÁTICO (Ø65,4X27,80 MM)	206
95545-2	JOGO DE ROLAMENTO P/ FREIO À DISCO PNEUMÁTICO (Ø68,2X27,80 MM)	206
95555-11	SERVO EMBREAGEM (CIL. LONGO SEM INDICADOR DESGASTE)	98
95575-0	ENGRENAGEM DO MECANISMO DE AJUSTE PRINCIPAL	206
95585-2	JOGO REPARO DE GUIAS E JUNTAS P/ FREIO À DISCO PNEUMÁTICO	204
95595-2	JOGO DE REPARO PARA COMPRESSOR W 2 CIL (VOLVO B 9 R / FM 9)	51
95595-158	CJ COMPRESSOR 2 CIL Ø85 MM (VOLVO B9 R)	49
95605-77	SERVO EMBREAGEM SEM INDICADOR DE DESGASTE (MBB 0500/1721)	99
95615-2	JOGO DE REPARO P/ VÁLVULA MODULADORA R3 ABS HALDEX (VERSÃO ADR)	247
95655-0	FILTRO COALESCENTE P/ APU (SCANIA)	77
95665-91	CJ CÂMARA TRISTOP "BAIONETA" - TIPO 16/24" (ROSCA M16)	104
95675-92	CJ CÂMARA TRISTOP "BAIONETA" - TIPO 20/24" (ROSCA M22 VOSS COM REDUTOR M16)	104
95685-93	CJ CÂMARA TRISTOP "BAIONETA" - TIPO 24/24" (ROSCA M22 VOSS COM REDUTOR M16)	105
95695-94	CJ CÂMARA TRISTOP "BAIONETA" - TIPO 24/30" (ROSCA M22 VOSS COM REDUTOR M16)	106
95705-95	CJ CÂMARA TRISTOP "BAIONETA" - TIPO 30/30" (ROSCA M16)	106
95735-2	JOGO DE REPARO PARA VÁLVULA MODULADORA SIMPLES EBS (DIANTEIRA)	190
95775-63	SENSOR DE ALTURA (ECAS) 24 V	82
95785-10	CONJUNTO APU (UNIDADE PROCESSADORA DE AR) SEM SOLENÓIDE	73
95785-12	CJ PARA APU (UNIDADE PROCESSADORA DE AR) SEM SENSOR	73
95795-20	CJ PARA VÁLVULA DISTRIBUIDORA	125
95805-72	CONJUNTO P/ VÁLVULA DE PROTEÇÃO 4 CIRCUITOS	186
95815-74	CJ CILINDRO DE EMBREAGEM P/ VOLVO FH12/NH12/FM12 (CORPO PLÁSTICO)	253
95825-82	CJ CILINDRO DE EMBREAGEM P/ SCANIA SÉRIE 4	249
95835-84	CJ CILINDRO DE EMBREAGEM P/ SCANIA SÉRIE 4 (HASTE LONGA)	250
95845-87	CJ CILINDRO DE EMBREAGEM P/ MBB (HASTE CURTA)	250
95855-0	CILINDRO P/ SERVO EMBREAGEM MBB (1938 S / 1944 S)	101
95875-96	CJ CÂMARA TRISTOP "BAIONETA" - TIPO 20/24" P/ FREIO A DISCO (ROSCA M22 VOSS C/ REDUTOR M16)	106
95885-97	CJ CÂMARA TRISTOP "BAIONETA" - TIPO 24/24" P/ FREIO A DISCO (ROSCA M22 VOSS C/ REDUTOR M16)	107
95895-2	JOGO DE REPARO P/ CAB. COMPRESSOR 2 CIL Ø 86 MM (LK 4936)	154
95905-2	JOGO DE REPARO P/ CAB. COMPRESSOR 2 CIL LK4951 (HIGH LINER)	154
95905-4	CABEÇOTE INFERIOR P/ COMPRESSOR 2 CIL Ø 86 MM LK4951 (HIGH LINE)	153
96005-21	CJ PARA VÁLVULA DISTRIBUIDORA (SCANIA)	125
96015-23	CJ CONDENSADOR E SEPARADOR DE ÓLEO E ÁGUA - ROSCA M22 X 1,5 MM (CONSEP)	239
96025-27	CJ CÂMARA TRISTOP "F" - TIPO 20/30 HASTE LONGA (ROSCA M16)	103
96035-28	CJ CILINDRO DE EMBREAGEM P/ IVECO (Ø 31,75MM)	251
96035-28/S	CJ CILINDRO DE EMBREAGEM P/ IVECO COM SENSOR (Ø 31,75 MM)	251
96045-29	CJ VÁLVULA DE NIVELAMENTO	193
96055-31	CJ CAMARA TRISTOP "F" - TIPO 30/30" HASTE LONGA	139
96065-32	CJ VÁLVULA SOLENÓIDE	262
96075-34	CJ BOMBA P/ DIREÇÃO HIDRÁULICA (SCANIA 255 028 /571 364)	211
96085-35	CJ BOMBA P/ DIREÇÃO HIDRÁULICA (SCANIA 1 308 495)	211
96095-36	CJ BOMBA P/ DIREÇÃO HIDRÁULICA (SCANIA 1 333 790)	212
96105-37	CJ SERVO EMBREAGEM (IVECO)	198
96115-38	CJ VÁLVULA DE FREIO DE MÃO (VOLVO)	86
96125-39	CJ VÁLVULA DE FREIO DE MÃO (SCANIA)	86
96135-45	CJ VÁLVULA DE FREIO DE MÃO (MBB)	87
96145-2	JOGO DE REPARO PARA COMPRESSOR MONO MBB Ø 85 MM (ATEGO / AXOR)	62
96145-192	CJ COMPRESSOR MONO Ø 85 (ATEGO / AXOR)	62
96155-STD/010/020	JOGO DE ANEL P/ PISTÃO DO COMPRESSOR MONO LK 3976 Ø 92 MM	166
96165-std	JOGO DE ANEL P/ PISTÃO DO COMPRESSOR MONO Ø 94 MM	63
96175-2	JOGO DE REPARO COMPLETO PARA COMPRESSOR 2 CIL VOITH	238
96185-0	BIELA P/ COMPRESSOR 2CIL Ø 85 (MBB 0500R / 0500R 1725) (VW)	48
96195-STD	JOGO DE PISTÃO COM ANEL P/ COMPRESSOR LK 3976 Ø 92 MM (STD)	166
96205-0	TAMPA COM SENSOR PARA FREIO A DISCO PNEUMÁTICO (CIRCUITO DUPLO - 3 FIOS)	203
96215-0	SUORTE DO PARAFUSO DE CALIBRAÇÃO P/ FREIO A DISCO PNEUMÁTICO "BINÓCULO"	205
96225-2	JOGO DE REPARO COMPLETO P/ FREIO À DISCO PNEUMÁTICO	270
96235-2	JOGO DE REPARO PARCIAL P/ FREIO À DISCO PNEUMÁTICO	270
96245-2	JOGO DE ROLAMENTO COMPLETO P/ FREIO À DISCO PNEUMÁTICO	271
96255-2	JOGO DE ROLAMENTO PARCIAL P/ FREIO À DISCO PNEUMÁTICO	271
96265-0	MECANISMO DE AJUSTE P/ FREIO À DISCO PNEUMÁTICO (LADO DIREITO)	271
96275-0	MECANISMO DE AJUSTE P/ FREIO À DISCO PNEUMÁTICO (LADO ESQUERDO)	272

Os números originais utilizados tem a única intenção de auxiliar nossos clientes na identificação dos códigos Farj correspondentes.  
 Los números de pieza original se utilizan para identificar los productos que vendemos con el único propósito de reconocimiento de los productos por nuestros clientes.  
 Original part numbers are used so as to identify the products we sell, in the sole purpose of customers recognition of the items sold.

96285-0	MECANISMO DE AJUSTE P/ FREIO À DISCO PNEUMÁTICO (RETO)	272
96295-47	CJ BOMBA PARA DIREÇÃO HIDRÁULICA (VOLVO 1585013) ROTAÇÃO ESQUERDA	213
96305-48	CJ BOMBA PARA DIREÇÃO HIDRÁULICA (VOLVO 1589231) ROTAÇÃO ESQUERDA	213
96315-49	CJ BOMBA PARA DIREÇÃO HIDRÁULICA FN 3.1 (VOLVO 3986328) ROTAÇÃO DIREITA	214
96325-53	CJ BOMBA PARA DIREÇÃO HIDRÁULICA (MBB 001 466 2701) ROTAÇÃO DIREITA	214
96335-54	CJ BOMBA PARA DIREÇÃO HIDRÁULICA (MBB 001 466 3901) ROTAÇÃO DIREITA	215
96345-61	CJ BOMBA PARA DIREÇÃO HIDRÁULICA (MBB 000 466 7001) ROTAÇÃO DIREITA	215
96355-62	CJ BOMBA PARA DIREÇÃO HIDRÁULICA (MBB 000 466 7101) ROTAÇÃO DIREITA	215
96365-64	CJ BOMBA PARA DIREÇÃO HIDRÁULICA FN 3.1 (MBB 376 466 7801) ROTAÇÃO ESQUERDA	216
96375-65	CJ BOMBA PARA DIREÇÃO HIDRÁULICA FN 4 (MBB 457 460 0280) ROTAÇÃO ESQUERDA	216
96385-76	CJ BOMBA PARA DIREÇÃO HIDRÁULICA FN 4 (IVECO 4896314) ROTAÇÃO ESQUERDA	221
96395-46	CJ BOMBA PARA DIREÇÃO HIDRÁULICA TN 31 (VOLVO 20902696)	213
96405-0	SENSOR MENOR PARA VÁLVULA SOLENÓIDE (ECAS)	81
96415-0	SENSOR MAIOR PARA VÁLVULA SOLENÓIDE (ECAS) 2 BOBINAS	81
96425-0	SENSOR MAIOR PARA VÁLVULA SOLENÓIDE (ECAS) 3 BOBINAS	81
96455-59	CJ VÁLVULA DE NIVELAMENTO	83
96465-0	SENSOR PARA VÁLVULA PROTETORA 4 CIRCUITOS APU W (24V)	74
96475-0	SENSOR PARA VÁLVULA PROTETORA 4 CIRCUITOS APU K (24V)	173
96485-0	CARTUCHO PARA SECADOR DE AR DA APU HALDEX	238
96495-78	CJ CILINDRO DE EMBREAGEM PARA MBB (HASTE LONGA)	251
96505-98	CJ VÁLVULA 2 VIAS (ROSCAS: M16 X 1,5MM)	124
96515-2	JOGO DE REPARO EMERGÊNCIA PARCIAL PARA CÂMARA BAIONETA TIPO 24 MODERNA	179
96525-2	JOGO DE REPARO EMERGÊNCIA PARCIAL PARA CÂMARA BAIONETA TIPO 24	179
96535-0	MOLA DE EMERGÊNCIA PARA CÂMARA BAIONETA TIPO 24	179
96545-100	CJ BOMBA PARA DIREÇÃO HIDRÁULICA FN 4 (MBB 001 460 8480) ROTAÇÃO ESQUERDA	216
96555-101	CJ BOMBA PARA DIREÇÃO HIDRÁULICA (MBB 345 466 00 01) ROTAÇÃO DIREITA	217
96565-102	CJ BOMBA PARA DIREÇÃO HIDRÁULICA (MBB 001 460 44 80) ROTAÇÃO ESQUERDA	217
96575-103	CJ BOMBA PARA DIREÇÃO HIDRÁULICA (MBB 002 466 76 01) ROTAÇÃO ESQUERDA	217
96585-104	CJ BOMBA PARA DIREÇÃO HIDRÁULICA (MBB 476 460 70 80) ROTAÇÃO DIREITA	218
96595-105	CJ BOMBA PARA DIREÇÃO HIDRÁULICA (MBB 001 460 91 80) ROTAÇÃO ESQUERDA	218
96605-106	CJ BOMBA PARA DIREÇÃO HIDRÁULICA (VW 2VG145157) ROTAÇÃO DIREITA	218
96615-107	CJ BOMBA PARA DIREÇÃO HIDRÁULICA (VW 2R0145157) ROTAÇÃO ESQUERDA	219
96625-108	CJ BOMBA PARA DIREÇÃO HIDRÁULICA (FORD / VW 2RP145157) ROTAÇÃO ESQUERDA	219
96635-109	CJ BOMBA PARA DIREÇÃO HIDRÁULICA (HYSTER 811857) ROTAÇÃO DIREITA	221
96645-110	CJ BOMBA PARA DIREÇÃO HIDRÁULICA (IVECO 500399379) ROTAÇÃO ESQUERDA	221
96655-111	CJ VÁLVULA ECAS (DUPLA - TRASEIRA)	80
96665-112	CJ CILINDRO DE ACIONAMENTO (ROSCA M12 X 1,5 MM)	83
96675-113	CJ MANOPLA PARA VOLVO (VÁLVULA 3/2 VIAS)	129
96685-114	CJ VÁLVULA MODULADORA (ABS) 24 V - SCANIA / VOLVO	130
96695-115	CJ VÁLVULA MODULADORA (ABS) 24 V - MBB	130
96705-116	CJ VÁLVULA MODULADORA (ABS) 24 V - REBOQUES	131
96715-0	CABO ADAPTADOR (ABS)	134
96725-0	EXTENSÃO PARA SENSOR (ABS - VCS II) 5,1 M	134
96735-0	CABO ESPIRALADO (ABS) 24 V	133
96745-0	SENSOR RADIAL (ABS) 0,4 M	133
96755-117	CJ VÁLVULA PARA FREIO DE MÃO	191
96785-0	SUORTE DO PARAFUSO DE CALIBRAÇÃO P/ FREIO A DISCO PNEUMÁTICO "BINÓCULO"	205
96795-0	JUNTA PARA FREIO À DISCO PNEUMÁTICO	270
96805-131	CJ VÁLVULA PARA FREIO DE MÃO (SCANIA)	86
96815-120	CJ SECADOR DE AR PARA IVECO STRALIS (LA8124)	173
96825-0	DIAFRAGMA COM FURO P/ CÂMARA MASTER HO TIPO 30 ...8"	260
96835-118	CJ SECADOR DE AR PARA APU	73
96845-119	CJ VÁLVULA PROTETORA PARA APU	74
96855-132 AGR	CJ COMPRESSOR COMPLETO MONO LK 1527 Ø 75 MM (AGRÍCOLA)	156
96855-132	CJ COMPRESSOR COMPLETO MONO LK 1527 Ø 75 MM (VEICULAR)	155
96865-121	CJ VÁLVULA DE FREIO DE MÃO	84
96875-122	CJ VÁLVULA DE FREIO DE MÃO	85
96885-123	CJ VÁLVULA DISTRIBUIDORA MODERNA (ROSCAS: M16 X 1,5 MM )	121
96895-124	CJ VÁLVULA DISTRIBUIDORA MODERNA (ROSCAS: M16 X 1,5 MM )	121
96905-125	CJ VÁLVULA DE NIVELAMENTO PARA CABINE (SCANIA)	91
96915-126	CJ VÁLVULA PROTETORA 4 CIRCUITOS PARA APU	172
96925-2	JG REPARO DA LIMITADORA P/ VÁLVULA PROT 4 CIRC. APU	170
96945-128	CJ MIDI-SERVO Ø 83	197
96965-130	CJ CILINDRO DE EMBREAGEM (VOLVO / IVECO)	252
96975-131	CJ REGULADOR DE PRESSÃO	72
96985-133	CJ CÂMARA TRISTOP "BAIONETA" -CARRETA- ROSCA M22 VOSS COM REDUTOR / 24/24" P/FREIO A DISCO	105
97005-2	JOGO DE REPARO PARA O CABEÇOTE DO COMPRESSOR 02 CILINDROS	33
97005-4	JOGO DE REPARO PARCIAL PARA CABEÇOTE COMPRESSOR VARGA 02 CILINDROS	33
97015-2	JOGO DE REPARO PARA O CABEÇOTE DE COMPRESSOR TUFLO 500	17
97025-2	JOGO DE REPARO PARA O REGULADOR DE PRESSÃO D.2	20



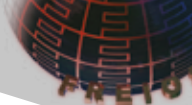

<b>97035-2</b>	JOGO DE JUNTAS PARA O COMPRESSOR TUFLO 500	<b>17</b>
<b>97045-2</b>	JOGO DE JUNTAS PARA O COMPRESSOR 02 CILINDROS COM RETENTOR	<b>35</b>
<b>97055-0</b>	VÁLVULA DE LÂMINAS PARA O COMPRESSOR WABCO Ø 90MM (MB 355)	<b>63</b>
<b>97065-2</b>	JOGO DE REPARO PARA A CÂMARA SPRING BRAKE TIPO 30 ...8"	<b>21</b>
<b>97065-3</b>	JOGO DE REPARO SOB MEDIDA PARA CÂMARA SBB TIPO 30...8)	<b>21</b>
<b>97065-4</b>	JOGO DE REPARO PARCIAL PARA A CÂMARA SBB TIPO 30...8"	<b>21</b>
<b>97075-2</b>	JOGO DE REPARO PARA A VÁLVULA DE LÂMINAS DO COMPRESSOR WABCO Ø 90MM (MB 355)	<b>64</b>
<b>97175-2</b>	JOGO DE REPARO PARA A VÁLVULA DE PEDAL E-4	<b>25</b>
<b>97185-2</b>	JOGO DE REPARO PARA O CABEÇOTE DO COMPRESSOR 6.90 (MONOCILÍNDRICO - Ø85 MM)	<b>35</b>
<b>97205-2</b>	JOGO DE JUNTAS PARA O COMPRESSOR 02 CILINDROS SEM RETENTOR	<b>34</b>
<b>97215-2</b>	JOGO DE REPARO PARA A CÂMARA SPRING BRAKE (TIPO 24 ...7")	<b>23</b>
<b>97215-4</b>	JOGO DE REPARO PARCIAL PARA A CÂMARA SBB (TIPO 24 ...7")	<b>23</b>
<b>97225-2</b>	JOGO DE JUNTAS PARA O COMPRESSOR 6.90 (MONOCILÍNDRICO)	<b>36</b>
<b>97295-0</b>	FILTRO DE AR PARA AS CÂMARAS SBB TIPO 24 E TIPO 30	<b>22</b>
<b>97315-0</b>	MOLA DE EMERGÊNCIA PARA A CÂMARA SBB (TIPO 24 ...7")	<b>24</b>
<b>97345-2</b>	JOGO DE REPARO PARA O CABEÇOTE DE COMPRESSOR TUFLO 700	<b>18</b>
<b>97395-2</b>	REPARO PARA A CÂMARA TRISTOP 14/24 E 16/24 (EMERGÊNCIA)	<b>107</b>
<b>97405-2</b>	JOGO DE REPARO PARA A CÂMARA TRISTOP 12/16 (EMERGÊNCIA)	<b>107</b>
<b>97435-2</b>	JOGO DE REPARO PARA O CILINDRO AMPLIFICADOR (CÂMARA AUXILIAR)	<b>83</b>
<b>97445-2</b>	JOGO DE REPARO PARA O COMPRESSOR WABCO Ø 90 MM (MB 355)	<b>64</b>
<b>97475-2</b>	JOGO DE REPARO PARA A VÁLVULA DE DESCARGA RÁPIDA	<b>26</b>
<b>97485-2</b>	JOGO DE REPARO PARA A VÁLVULA DE FREIO DE MÃO (MANETIM)	<b>84</b>
<b>97495-2 F</b>	JOGO DE REPARO PARCIAL PARA VÁLVULA DE PEDAL (COM GUARDA-PÓ)	<b>68</b>
<b>97495-2</b>	JOGO DE REPARO PARCIAL PARA A VÁLVULA DE PEDAL	<b>67</b>
<b>97515-2</b>	JOGO DE REPARO PARA A VÁLVULA RELE RE-4	<b>26</b>
<b>97575-2 F</b>	JOGO DE REPARO PARCIAL PARA VÁLVULA DE PEDAL (COM GUARDA-PÓ)	<b>174</b>
<b>97575-2</b>	JOGO DE REPARO PARCIAL PARA A VÁLVULA DE PEDAL	<b>174</b>
<b>97625-0</b>	DIAFRAGMA PARA A CÂMARA SBB (TIPO 24 ...7")	<b>23</b>
<b>97635-0</b>	DIAFRAGMA PARA A CÂMARA SBB TIPO 30 ...8"	<b>22</b>
<b>97645-0</b>	DIAFRAGMA PARA A CÂMARA SBB TIPO 36 ...9"	<b>22</b>
<b>97965-2</b>	JOGO DE REPARO PARA A VÁLVULA TC.2	<b>26</b>
<b>97985-2</b>	JOGO DE REPARO PARA A CÂMARA TRISTOP 20/30 E 24/30 (EMERGÊNCIA)	<b>108</b>
<b>97995-2</b>	JOGO DE REPARO PARA O MECANISMO DA REDUZIDA	<b>242</b>
<b>98085-2</b>	JOGO DE REPARO PARA A VÁLVULA DE PEDAL E-6	<b>25</b>
<b>98115-2</b>	JOGO DE REPARO PARA A VÁLVULA RELE R. 12 (F. CARGO)	<b>25</b>
<b>98145-2</b>	JOGO DE REPARO COMPLETO PARA O REGULADOR DE PRESSÃO	<b>200</b>
<b>98155-2 F</b>	JOGO DE REPARO PARCIAL PARA CILINDRO DE FREIO COMBINADO TIPO 2024, 1424 E 1624	<b>178</b>
<b>98155-2</b>	JOGO DE REPARO PARA O CILINDRO DE FREIO COMBINADO TIPO 20/24	<b>178</b>
<b>98165-2</b>	JOGO DE REPARO PARA CILINDRO DE FREIO COMBINADO TIPO 14/24	<b>177</b>
<b>98175-2</b>	JOGO DE REPARO PARA O CILINDRO DE FREIO COMBINADO TIPO 16/24	<b>177</b>
<b>98195-2 F</b>	JOGO DE REPARO PARCIAL PARA REGULADOR DE PRESSÃO MODERNO	<b>72</b>
<b>98195-2</b>	JOGO DE REPARO PARA O REGULADOR DE PRESSÃO MODERNO	<b>71</b>
<b>98235-2 AT</b>	JOGO DE REPARO PARA VÁLVULA DE PEDAL PARA ALTA TEMPERATURA	<b>175</b>
<b>98235-2</b>	JOGO DE REPARO COMPLETO PARA A VÁLVULA DE PEDAL	<b>174</b>
<b>98245-2 at</b>	JOGO DE REPARO PARA VÁLVULA DE PEDAL PARA ALTA TEMPERATURA	<b>68</b>
<b>98245-2</b>	JOGO DE REPARO COMPLETO PARA A VÁLVULA DE PEDAL	<b>67</b>
<b>98255-0</b>	MOLA DE EMERGÊNCIA PARA A CÂMARA TRISTOP 12/16	<b>113</b>
<b>98265-0</b>	MOLA DE EMERGÊNCIA PARA A CÂMARA TRISTOP 14/24 E 16/24	<b>114</b>
<b>98275-0</b>	MOLA DE EMERGÊNCIA PARA A CÂMARA TRISTOP 20/30 E 24/30	<b>114</b>
<b>98285-0</b>	MOLA DE EMERGÊNCIA PARA AS CÂMARAS TRISTOP KNORR	<b>178</b>
<b>98455-2</b>	JOGO DE REPARO PARA A VÁLVULA DE ALÍVIO RÁPIDO	<b>36</b>
<b>98485-2</b>	JOGO DE REPARO PARA A VÁLVULA DE PEDAL IMPORTADA	<b>27</b>
<b>98485-4</b>	JOGO DE REPARO PARCIAL PARA VÁLVULA DE PEDAL IMPORTADA (SEM TRAVAS E MOLAS)	<b>27</b>
<b>98595-0</b>	VÁLVULA DE SEGURANÇA (10,3 BAR / ROSCA 1/4" NPT)	<b>28</b>
<b>98605-0</b>	VÁLVULA DE RETENÇÃO SIMPLES (ROSCAS 1/2" X 1/2" NPT)	<b>28</b>
<b>98615-0</b>	ALOJAMENTO PARA VÁLVULA DE DESCARGA DO CABEÇOTE (COMP. TUFLO 500/700)	<b>19</b>
<b>98625-0</b>	VÁLVULA DE RETENÇÃO SIMPLES (ROSCAS M.22 X M.22)	<b>28</b>
<b>98655-0</b>	VÁLVULA DE SEGURANÇA (10,8 ± 0,2 BAR / ROSCA 1/4" NPT - 18 FPP)	<b>122</b>
<b>98665-0</b>	VÁLVULA DE SEGURANÇA (10,7 ± 0,2 BAR / ROSCA M16X1,5 CÔNICA)	<b>122</b>
<b>98675-0</b>	VÁLVULA DE SEGURANÇA (15,5 -1,0 BAR / ROSCA M14X1,5 CÔNICA)	<b>122</b>
<b>98685-0</b>	VÁLVULA DE SEGURANÇA (10,4 - 0,6 BAR / ROSCA M16X1,5 CÔNICA)	<b>123</b>
<b>98735-2</b>	JOGO DE REPARO DO CABEÇOTE PARA COMPRESSOR TUFLO 501 (COMPRESSOR 15.5 - Ø 75MM)	<b>20</b>
<b>98745-2</b>	JOGO DE REPARO PARA MANETIM MODERNO 2 SAÍDAS	<b>85</b>
<b>98755-2</b>	JOGO DE REPARO PARA MANETIM MODERNO 4 SAÍDAS	<b>85</b>
<b>98845-0</b>	DIAFRAGMA PARA CÂMARA TRISTOP 14/24	<b>112</b>
<b>98885-2</b>	JOGO DE REPARO PARA SERVO EMBREAGEM SCANIA	<b>254</b>
<b>98895-2 ESP</b>	JOGO DE REPARO PARA SERVO EMBREAGEM SCANIA COM PISTÃO HIDRÁULICO	<b>255</b>
<b>98895-2</b>	JOGO DE REPARO PARA SERVO EMBREAGEM SCANIA (RABICÓ)	<b>254</b>
<b>98905-2</b>	JOGO DE REPARO PARCIAL PARA VÁLVULA FREIO DE MÃO (SC112/142)	<b>84</b>
<b>98925-0</b>	DIAFRAGMA PARA CÂMARA TRISTOP 12/16	<b>111</b>

• Os números originais utilizados tem a única intenção de auxiliar nossos clientes na identificação dos códigos Farj correspondentes.  
• Los números de pieza original se utilizan para identificar los productos que vendemos con el único propósito de reconocimiento de los productos por nuestros clientes  
• Original part numbers are used so as to identify the products we sell, in the sole purpose of customers recognition of the items sold.

<b>98935-0</b>	DIAFRAGMA PARA CÂMARA TRISTOP 16/24	<b>112</b>
<b>98945-0</b>	DIAFRAGMA PARA CÂMARA TRISTOP 20/30	<b>111</b>
<b>98955-0</b>	DIAFRAGMA PARA CÂMARA TRISTOP 24/30	<b>112</b>
<b>98965-0</b>	DIAFRAGMA PARA CILINDRO COMBINADO TIPO 12/16	<b>180</b>
<b>98985-0</b>	VÁLVULA DE SEGURANÇA PARA VOLVO (9,7 ± 0,3 BAR / ROSCA M16X1,5 CÔNICA)	<b>123</b>
<b>99045-2</b>	JOGO DE REPARO PARA CÂMARA TRISTOP 12/16 (SERVIÇO)	<b>109</b>
<b>99055-2</b>	JOGO DE REPARO PARA VÁLVULA DE DRENAGEM AUTOMÁTICA	<b>199</b>
<b>99065-2</b>	JOGO DE REPARO PARA CÂMARA TRISTOP 14/24 (SERVIÇO)	<b>109</b>
<b>99075-2</b>	JOGO DE REPARO PARA VÁLVULA DISTRIBUIDORA IMPORTADA	<b>121</b>
<b>99085-2</b>	JOGO DE REPARO PARA CÂMARA TRISTOP 16/24 (SERVIÇO)	<b>110</b>
<b>99095-2</b>	JOGO DE REPARO PARA CÂMARA TRISTOP 20/30 (SERVIÇO)	<b>110</b>
<b>99105-2</b>	JOGO DE REPARO PARA CÂMARA TRISTOP 24/30 (SERVIÇO)	<b>110</b>
<b>99125-0</b>	VÁLVULA DE ESCOAMENTO DE ÁGUA (ROSCA M22 X 1,5)	<b>123, 200</b>
<b>99135-0</b>	VÁLVULA DE RETENÇÃO SIMPLES (ROSCAS M.22 X M.22 X M.16)	<b>29</b>
<b>99155-0</b>	GUARDA PÓ PARA SERVO EMBREAGEM	<b>98</b>
<b>99165-2</b>	JOGO DE REPARO PARA VÁLVULA RELÊ	<b>182</b>
<b>99175-2</b>	JOGO DE REPARO PARA VÁLVULA RELÊ	<b>95</b>
<b>99195-2 F</b>	JOGO DE REPARO PARCIAL PARA VÁLVULA DRENAGEM AUTOMÁTICA	<b>120</b>
<b>99195-2</b>	JOGO DE REPARO PARA VÁLVULA DRENAGEM AUTOMÁTICA	<b>120</b>
<b>99205-2</b>	JOGO DE REPARO PARA VÁLVULA DE PEDAL	<b>68</b>
<b>99225-0</b>	FLANGE PARA CILINDRO COMBINADO TIPO 14/24	<b>181</b>
<b>99275-2</b>	JOGO DE REPARO PARA VÁLVULA 04 VIAS COM RETENÇÃO	<b>92</b>
<b>99285-2</b>	JOGO DE REPARO PARA VÁLVULA DE DESCARGA RÁPIDA	<b>124</b>
<b>99295-2</b>	JOGO DE REPARO PARA VÁLVULA 04 VIAS	<b>92</b>
<b>99305-2</b>	JOGO DE REPARO PARA CÂMARA TRISTOP 20/24 E 24/24 (IMPORTADA)	<b>108</b>
<b>99315-2</b>	JOGO DE REPARO PARA SERVO DE EMBREAGEM VOLVO	<b>257</b>
<b>99345-2</b>	JOGO DE REPARO PARA CÂMARA TRISTOP 24/30 (IMPORTADA)	<b>108</b>
<b>99365-2 F</b>	JOGO DE REPARO PARCIAL PARA VÁLVULA PROT. 04 CIRCUITOS COM RETENÇÃO	<b>184</b>
<b>99365-2</b>	JOGO DE REPARO PARA VÁLVULA DE PROT. 04 CIRCUITOS COM RETENÇÃO	<b>183</b>
<b>99375-2</b>	JOGO DE REPARO PARA VÁLVULA DE DESCARGA RÁPIDA	<b>186</b>
<b>99385-2 F</b>	JOGO DE REPARO PARCIAL PARA REGULADOR PRESSÃO	<b>187</b>
<b>99385-2</b>	JOGO DE REPARO PARA REGULADOR PRESSÃO	<b>187</b>
<b>99395-2 F</b>	JOGO DE REPARO PARCIAL PARA VÁLVULA PROT. 04 CIRCUITOS	<b>184</b>
<b>99395-2</b>	JOGO DE REPARO PARA VÁLVULA DE PROT. 04 CIRCUITOS	<b>184</b>
<b>99405-0</b>	INSERTO PARA VÁLVULA DE PROT. 04 CIRCUITOS	<b>185</b>
<b>99425-0</b>	FLANGE PARA CÂMARA TRISTOP 14/24	<b>117</b>
<b>99435-0</b>	FLANGE PARA CÂMARA TRISTOP 16/24	<b>117</b>
<b>99465-0</b>	PARAFUSO DESATUADOR E PORCA PARA CÂMARAS TRISTOP'S TIPO 12/16, 14/24, 16/24, 20/30	<b>117</b>
<b>99485-2</b>	JOGO DE REPARO PARA GOVERNADOR	<b>189</b>
<b>99505-0</b>	CILINDRO DE EMERGÊNCIA PARA CÂMARA TRISTOP 24 (TIPO F)	<b>116</b>
<b>99525-0</b>	CILINDRO PARA SERVO EMBREAGEM (SEM INDICADOR DE DESGASTE)	<b>98</b>
<b>99535-0</b>	DIAFRAGMA PARA TRISTOP'S 24/24 E 24/30 (IMPORTADAS)	<b>113</b>
<b>99545-2 F</b>	JOGO DE REPARO PARCIAL PARA SERVO DE EMBREAGEM	<b>97</b>
<b>99545-2</b>	JOGO DE REPARO PARA SERVO DE EMBREAGEM	<b>97</b>
<b>99555-0</b>	VÁLVULA DE RETENÇÃO SIMPLES (ROSCA M 22 X 1,5 CÔNICA CURTA)	<b>194</b>
<b>99565-0</b>	FLANGE PARA CILINDRO COMBINADO TIPO 16/24	<b>181</b>
<b>99575-2</b>	JOGO DE REPARO PARA VÁLVULA DUAS VIAS	<b>194</b>
<b>99585-2</b>	JOGO DE REPARO PARA VÁLVULA DE LÂMINAS PARA O COMPRESSOR 366	<b>66</b>
<b>99605-2</b>	JOGO DE REPARO PARA VÁLVULA 5/2 VIAS	<b>126</b>
<b>99625-2 F</b>	JOGO DE REPARO PARCIAL PARA REGULADOR DE PRESSÃO MODERNO	<b>189</b>
<b>99625-2</b>	JOGO DE REPARO PARA REGULADOR DE PRESSÃO MODERNO	<b>188</b>
<b>99625-4</b>	JOGO DE REPARO PARCIAL P/ REGULADOR DE PRESSÃO MODERNO	<b>188</b>
<b>99645-0</b>	DIAFRAGMA PARA CÂMARA TRISTOP 30/30	<b>113</b>
<b>99655-2</b>	JOGO DE REPARO PARA SERVO DE EMBREAGEM (CILINDRO MAIOR)	<b>99</b>
<b>99665-2</b>	JOGO DE REPARO PARA CILINDRO DE EMBREAGEM SCANIA	<b>249</b>
<b>99715-71</b>	SERVO EMBREAGEM PARA SCANIA	<b>254</b>
<b>99715-73</b>	SERVO EMBREAGEM COM CONEXÃO 45°	<b>255</b>
<b>99715-75</b>	CONJUNTO SERVO EMBREAGEM PARA MERCEDES (TIPO SCANIA COM HASTE MERCEDES)	<b>102</b>
<b>99725-2</b>	JOGO DE REPARO PARA A VÁLVULA DE PEDAL (MBB 1620)	<b>70</b>
<b>99735-2</b>	JOGO DE REPARO PARA SERVO EMBREAGEM SCANIA (RABICÓ - COMPLETO)	<b>255</b>
<b>99745-0</b>	CAPA PARA MANETIN MODERNO (2 E 4 SAÍDAS)	<b>91</b>
<b>99815-0</b>	EMBOLO PARA TRISTOP 14/24 E 16/24	<b>115</b>
<b>99835-44</b>	SERVO EMBREAGEM VOLVO	<b>257</b>
<b>99845-2 F</b>	JOGO DE REPARO PARCIAL PARA VÁLVULA DISTRIBUIDORA	<b>126</b>
<b>99845-2</b>	JOGO DE REPARO PARA VÁLVULA DISTRIBUIDORA	<b>125</b>
<b>99855-55</b>	VÁLVULA DE PEDAL	<b>66</b>
<b>99855-57</b>	VÁLVULA DE PEDAL (DESCARGA COTOVELO)	<b>66</b>
<b>99865-66</b>	CONJUNTO REGULADOR DE PRESSÃO	<b>71</b>
<b>99875-0</b>	ÊMBOLO PARA TODOS CILINDROS COMBINADOS	<b>182</b>
<b>99885-2</b>	JOGO DE REPARO PARA VÁLVULA PILOTO	<b>201</b>





# LINHA BENDIX



# Índice Linha Bendix

<b>92015-2</b>	JOGO DE REPARO PARA CÂMARA SPRING BRAKE TIPO 30 IMPORTADA	<b>24</b>
<b>92065-2</b>	JOGO DE REPARO PARA A VÁLVULA DE PEDAL (SAPÃO)	<b>27</b>
<b>93835-2</b>	JOGO REPARO PARA CÂMARA SBB (TIPO 24...7") IMPORTADO	<b>24</b>
<b>94175-2</b>	JOGO DE REPARO PARA VÁLVULA RETENÇÃO SIMPLES (VEDAÇÃO BORRACHA)	<b>29</b>
<b>95295-STD/010/020</b>	JOGO DE ANEL P/ COMPRESSOR 2 CILINDROS TUFLO 500	<b>18</b>
<b>95305-STD/010-020</b>	JOGO DE ANEL P/ COMPRESSOR 2 CILINDROS EL1300/1600 E TUFLO 700	<b>19</b>
<b>97015-2</b>	JOGO DE REPARO PARA O CABEÇOTE DE COMPRESSOR TUFLO 500	<b>17</b>
<b>97025-2</b>	JOGO DE REPARO PARA O REGULADOR DE PRESSÃO D.2	<b>20</b>
<b>97035-2</b>	JOGO DE JUNTAS PARA O COMPRESSOR TUFLO 500	<b>17</b>
<b>97065-2</b>	JOGO DE REPARO PARA A CÂMARA SPRING BRAKE TIPO 30 ...8"	<b>21</b>
<b>97065-3</b>	JOGO DE REPARO SOB MEDIDA PARA CÂMARA SBB TIPO 30...8)	<b>21</b>
<b>97065-4</b>	JOGO DE REPARO PARCIAL PARA A CÂMARA SBB TIPO 30...8"	<b>21</b>
<b>97175-2</b>	JOGO DE REPARO PARA A VÁLVULA DE PEDAL E-4	<b>25</b>
<b>97215-2</b>	JOGO DE REPARO PARA A CÂMARA SPRING BRAKE (TIPO 24 ...7")	<b>23</b>
<b>97215-4</b>	JOGO DE REPARO PARCIAL PARA A CÂMARA SBB (TIPO 24 ...7")	<b>23</b>
<b>97295-0</b>	FILTRO DE AR PARA AS CÂMARAS SBB TIPO 24 E TIPO 30	<b>22</b>
<b>97315-0</b>	MOLA DE EMERGÊNCIA PARA A CÂMARA SBB (TIPO 24 ...7")	<b>24</b>
<b>97345-2</b>	JOGO DE REPARO PARA O CABEÇOTE DE COMPRESSOR TUFLO 700	<b>18</b>
<b>97475-2</b>	JOGO DE REPARO PARA A VÁLVULA DE DESCARGA RÁPIDA	<b>26</b>
<b>97515-2</b>	JOGO DE REPARO PARA A VÁLVULA RELE RE-4	<b>26</b>
<b>97625-0</b>	DIAFRAGMA PARA A CÂMARA SBB (TIPO 24 ...7")	<b>23</b>
<b>97635-0</b>	DIAFRAGMA PARA A CÂMARA SBB TIPO 30 ...8"	<b>22</b>
<b>97645-0</b>	DIAFRAGMA PARA A CÂMARA SBB TIPO 36 ...9"	<b>22</b>
<b>97965-2</b>	JOGO DE REPARO PARA A VÁLVULA TC.2	<b>26</b>
<b>98085-2</b>	JOGO DE REPARO PARA A VÁLVULA DE PEDAL E-6	<b>25</b>
<b>98115-2</b>	JOGO DE REPARO PARA A VÁLVULA RELE R. 12 (F. CARGO)	<b>25</b>
<b>98485-2</b>	JOGO DE REPARO PARA A VÁLVULA DE PEDAL IMPORTADA	<b>27</b>
<b>98485-4</b>	JOGO DE REPARO PARCIAL PARA VÁLVULA DE PEDAL IMPORTADA (SEM TRAVAS E MOLAS)	<b>27</b>
<b>98595-0</b>	VÁLVULA DE SEGURANÇA (10,3 BAR / ROSCA 1/4" NPT)	<b>28</b>
<b>98605-0</b>	VÁLVULA DE RETENÇÃO SIMPLES (ROSCAS 1/2" X 1/2" NPT)	<b>28</b>
<b>98615-0</b>	ALOJAMENTO PARA VÁLVULA DE DESCARGA DO CABEÇOTE (COMP. TUFLO 500/700)	<b>19</b>
<b>98625-0</b>	VÁLVULA DE RETENÇÃO SIMPLES (ROSCAS M.22 X M.22)	<b>28</b>
<b>98735-2</b>	JOGO DE REPARO DO CABEÇOTE PARA COMPRESSOR TUFLO 501 (COMPRESSOR 15.5 - Ø 75MM)	<b>20</b>
<b>99135-0</b>	VÁLVULA DE RETENÇÃO SIMPLES (ROSCAS M.22 X M.22 X M.16)	<b>29</b>



## Jogo de Reparo Para o Cabeçote de Compressor Tuflo 500

JUEGO DE REPARACIÓN PARA EL CABEZAL TUFLO 500 • COMPRESSOR CYLINDER HEAD REPAIR KIT (TYPE TUFLO 500)

Nº FARJ:  
**97015-2**  
CONVERSÃO PARA Nº BENDIX:  
**105002**  
CONVERSÃO PARA Nº SCANIA:  
**1953212**

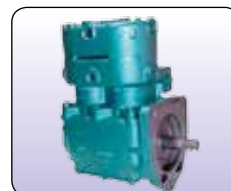

CONVERSÃO PARA CJ Nº  
**264515 / 264516**  
**264517**

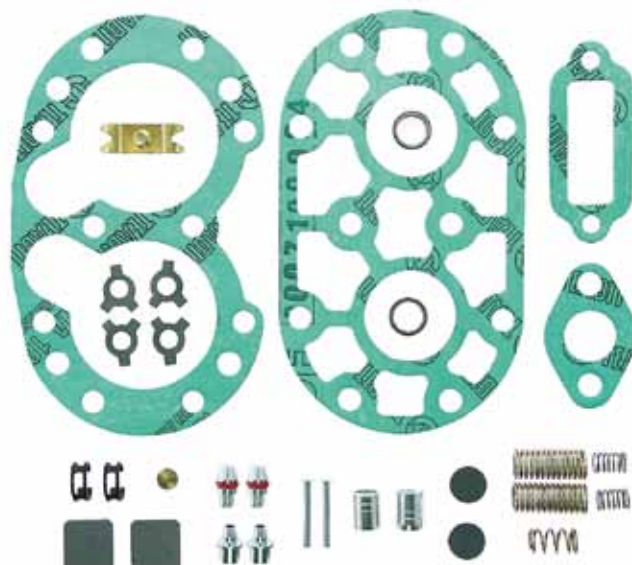

MONTADORA (Nº CONVERSÃO)	APLICAÇÃO
SCANIA	L.110 / 111 (64 A 83); L. 140 / 141 (73 A 83); "R" (81 A 83)
FORD	F.750 MOTOR PERKINS 6357 (71 A 84) / F.22000 (84 A 86)
MWM	MOTOR 6 CILINDROS (78 / ATUAL); TEMA TERRA COMPACTA (73 / ATUAL); 69 A 76
GENERAL MOTORS	D11000 (69 A 71); ÔNIBUS V.15 (71 A 73); D.70 DETROIT MOTOR 4 - 53 (69 A 84); D.70 "CANAVIEIRO" (... / 85); A60 / 70 MOTOR GM.292 (84 / ATUAL)
FIAT	180 / 210 (72 A 78); 190 (77 A 85)
VOLKSWAGEN	D / P-900 (73 A 82)
TEREX	FORA DE ESTRADA R.22 MOTOR MWM (74 / ATUAL); MOTOSCRAPER TS.149 (74 / ATUAL) MOTOR DETROIT (78 A 79)
CLARK	PÁ CARREGADEIRA 65R75111 MOTOR PERKINS (73 / ATUAL) ESCAVADEIRA MICHIGAN MOTOR MWM (73 / ATUAL)
MERCEDES BENZ	LP 321 / L 113 / L1520 (69 A 72)
J.I. CASE	MOTOR MBB OM 352 (... / ATUAL)

## Jogo de Juntas Para o Compressor Tuflo 500

JUEGO DE JUNTAS PARA EL COMPRESOR TUFLO 500 • COMPRESSOR GASKET SET (TYPE TUFLO 500)

Nº FARJ:  
**97035-2**  
CONVERSÃO PARA Nº BENDIX:  
**105013**  
CONVERSÃO PARA Nº SCANIA:  
**532529**



CONVERSÃO PARA CJ Nº  
**264515 / 264516**  
**264517 / 264673**

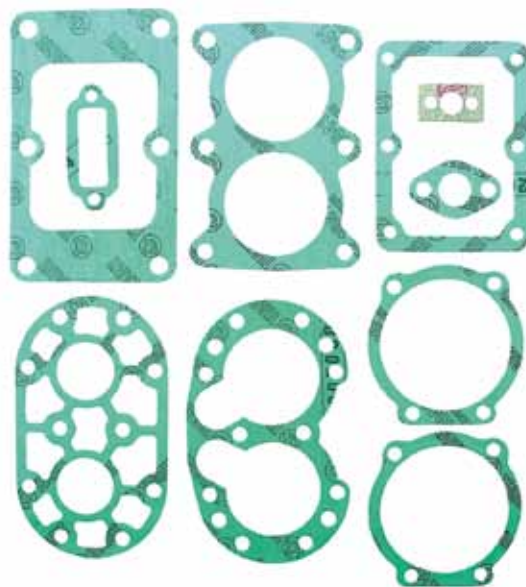

MONTADORA (Nº CONVERSÃO)	APLICAÇÃO
FIAT	180 / 210 (72 A 78); 190 (77 A 85)
VOLKSWAGEN	D / P-900 (73 A 82)
J.I. CASE	MOTOR MBB OM 352 (... / ATUAL)
SCANIA	L 110 / 111 (64 A 83); L 140 / 141 (73 A 83); "R" (81 A 83)
FORD	F 750 MOTOR PERKINS 6.357 (71 A 74); F 22000 MOTOR MWM 229-6 (84 A 86)
MWM	MOTOR 6 CILINDROS (78 A ATUAL); TEMA TERRA COMPACTADOR (73 A ATUAL); 69 A 76
GENERAL MOTORS	D 11000 (69 A 71); ÔNIBUS V 15 (71 A 73); D70 DETROIT MOTOR 4-53 (69 A 84); D 70 "CANAVIEIRO" (... / 85); A 60 / 70 MOTOR GM-292 (84 / ATUAL)
TEREX	FORA DE ESTRADA R22 MOTOR MWM (74 A ATUAL); MOTOSCRAPER TS.149 (74 A ATUAL); MOTOR DETROIT (78 A 79)
CLARK	PÁ CARREGADEIRA 65 R 75111 MOTOR PERKINS (73 A ATUAL) ESCAVADEIRA MICHIGAN MOTOR MWM (73 A ATUAL)
MERCEDES BENZ	LP321 / L1113 / L1520 (69 A 72)

Os números originais utilizados tem a única intenção de auxiliar nossos clientes na identificação dos códigos Farj correspondentes.  
Los números de pieza original se utilizan para identificar los productos que vendemos con el único propósito de reconocimiento de los productos por nuestros clientes.  
Original part numbers are used so as to identify the products we sell. In the sole purpose of customers recognition of the items sold.

### Jogo de Anel P/ Compressor 2 Cilindros TUFLO 500

ANILLOS PARA PISTON DEL COMPRESOR TUFLO 500 Ø 63,50 MM (STD) • COMPRESSOR PISTON RINGS TUFLO 500 Ø 63,50 MM (STD)

**Ø 63,5 mm**

Nº FARJ:  
**95295-STD**  
CONVERSÃO P/ Nº BENDIX:  
**105 041**  
CONVERSÃO P/ Nº SCANIA:  
**1953767**  
CONVERSÃO P/ Nº VOLKSWAGEN:  
**4143805**  
CONVERSÃO P/ Nº FORD:  
**BD2T2K917E**

**Ø 63,75 mm**

Nº FARJ:  
**95295-010**  
CONVERSÃO P/ Nº BENDIX:  
**105 042**  
CONVERSÃO P/ Nº SCANIA:  
**1953768**  
CONVERSÃO P/ Nº VOLKSWAGEN:  
**4143806**

**Ø 64,00 mm**

Nº FARJ:  
**95295-020**  
CONVERSÃO P/ Nº BENDIX:  
**105 043**  
CONVERSÃO P/ Nº SCANIA:  
**1953769**  
CONVERSÃO P/ Nº VOLKSWAGEN:  
**4143807**



CONVERSÃO PARA CJ Nº  
**264515 / 264516**  
**264517**

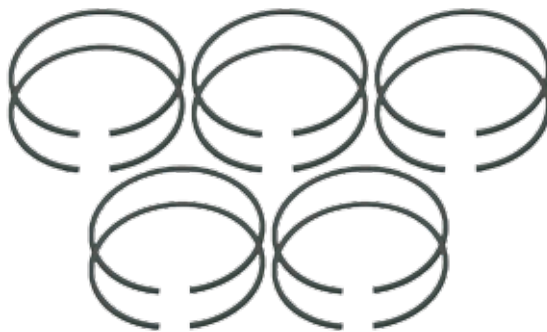

MONTADORA (Nº CONVERSÃO)	APLICAÇÃO
SCANIA	L.110 / 111 (64 A 83); L. 140 / 141 (73 A 83); "R" (81 A 83)
FORD	F.750 MOTOR PERKINS 6357 (71 A 84) / F.22000 (84 A 86)
MWM	MOTOR 6 CILINDROS (78 / ATUAL); TEMA TERRA COMPACTA (73 / ATUAL); 69 A 76
GENERAL MOTORS	D11000 (69 A 71); ÔNIBUS V.15 (71 A 73); D.70 DETROIT MOTOR 4 - 53 (69 A 84); D.70 "CANAVIEIRO" (... / 85); A60 / 70 MOTOR GM.292 (84 / ATUAL)
FIAT	180 / 210 (72 A 78); 190 (77 A 85)
VOLKSWAGEN	D / P-900 (73 A 82)
TEREX	FORA DE ESTRADA R.22 MOTOR MWM (74 / ATUAL); MOTOSCRAPER TS.149 (74 / ATUAL) MOTOR DETROIT (78 A 79)
CLARK	PÁ CARREGADEIRA 65R75111 MOTOR PERKINS (73 / ATUAL) ESCAVADEIRA MICHIGAN MOTOR MWM (73 / ATUAL)
MERCEDES BENZ	LP 321 / L 113 / L1520 (69 A 72)
J.I. CASE	MOTOR MBB OM 352 (... / ATUAL)

### Jogo de Reparo Para o Cabeçote de Compressor Tuflo 700

JUEGO DE REPARACIÓN PARA EL CABEZAL DEL COMPRESOR TUFLO 700 • COMPRESSOR CYLINDER HEAD REPAIR KIT (TYPE TUFLO 700)

Nº FARJ:  
**97345-2**  
CONVERSÃO PARA Nº BENDIX:  
**105119**  
CONVERSÃO PARA Nº SCANIA:  
**539 693**



CONVERSÃO PARA CJ Nº  
**264 530 / 264 672**

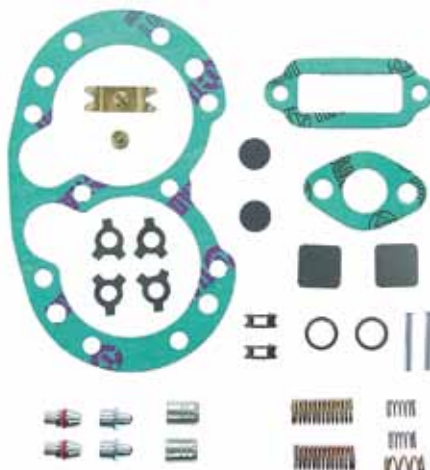

MONTADORA (Nº CONVERSÃO)	APLICAÇÃO
SCANIA	T / R - 112 H / MA / E (83 A ATUAL)



**Jogo de Anel P/ Compressor 2 Cilindros EL1300/1600 e TUFLO 700**  
 ANILLOS PARA PISTON DEL COMPRESOR TUFLO 700 Ø 70 MM (STD) • COMPRESSOR PISTON RINGS TUFLO 700 Ø 70 MM (STD)

**Ø 70 MM**  
 Nº FARJ  
**95305-STD**  
 CONVERSÃO P/ Nº VARGA:  
**SRAN 0003.1**

**Ø 70,10**  
 Nº FARJ  
**95305-010**  
 CONVERSÃO P/ Nº VOLKSWAGEN:  
**4183854**  
 CONVERSÃO P/ Nº SCANIA:  
**522 397**  
 CONVERSÃO P/ Nº VOLVO:  
**6885914**  
 CONVERSÃO P/ Nº BENDIX:  
**264 530 / 264 672**  
 CONVERSÃO P/ Nº VARGA:  
**RCCS 00031 / RCCS 00102**  
**SRAN 0003.1**

**Ø 70,35MM**  
 Nº FARJ  
**95305-020**  
 CONVERSÃO P/ Nº VOLKSWAGEN:  
**4183855**  
 CONVERSÃO P/ Nº SCANIA:  
**6885915**  
 CONVERSÃO P/ Nº VOLVO:  
**6885914**  
 CONVERSÃO P/ Nº FORD:  
**BE0T2A933A**  
 CONVERSÃO P/ Nº BENDIX:  
**264 530 / 264 672**  
 CONVERSÃO P/ Nº VARGA:  
**RCCS 00031 / RCCS 00102**  
**SRAN 0002.1**

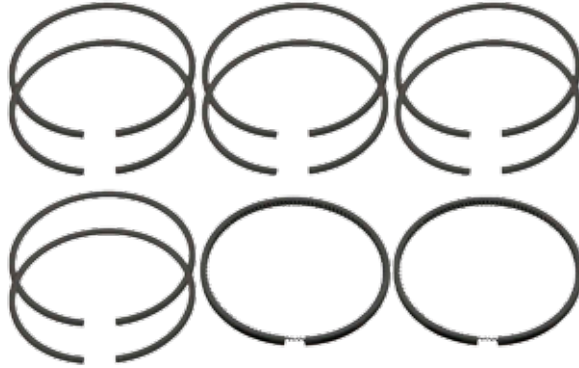

CONVERSÃO PARA CJ Nº  
**264515 / 264516**  
**264517**

MONTADORA (Nº CONVERSÃO)	APLICAÇÃO
CATERPILLAR	MOTONIVELADORA (84...)
J.I. CASE	J.I. CASE - FORA DE ESTRADA (84...)
VOLKSWAGEN	11.130 / 12.140 (82...) / 13.130 / 14.140 (85...) / 22.160 (85 / 86) / 22-140 (86...)
VOLVO	N-10 (80 / 88) / B-10M (87...) / NL-10 / NL12 (89...)
ENGESA	CASCAVEL (78...) / URUTU (78...)
FORD	CARGO 1113 (85...) / C-1215 / 1218 (86...) / C-1313 (85...) / C-1314 / 1317 (85...) / C-1415 / 1418 (86...) / C-1514 / 1517 (85...) / C-1615 (86...) / C-2217 (87...) / CARGO CF-7000 (85...) / CARGO CF-8000 (87...) / CARGO-1114 (85...) / FT-7000 / F-7000 (77)

**Alojamento Para Válvula de Descarga do Cabeçote (Comp. Tuflo 500/700)**  
 ALOJAMIENTO PARA LA VÁLV. DE DESCARGA DEL CABEZAL (COMP. TUFLO 500/700) • CYLINDER HEAD DISCHARGE VALVE HOUSING

Nº FARJ:  
**98615-0**  
 CONVERSÃO PARA Nº BENDIX:  
**237291**  
 CONVERSÃO PARA Nº SCANIA:  
**141916**



CONVERSÃO PARA CJ Nº  
**264 515 / 264 673**  
**264 530 / 264 672**

MONTADORA (Nº CONVERSÃO)	APLICAÇÃO
FIAT	180 / 210 (72 A 78); 190 (77 A 85)
SCANIA	L 110 / 111 (64 A 83); L 140 / 141 (73 A 83); "R" ( 81 A 83); T / R 112 H / MA / E (83 A ATUAL)
FORD	F 750 MOTOR PERKINS 6.357 (71 A 74); F 22000 (MOTOR MWM 229-6 (84 A 86)
MWM	MOTOR 6 CILINDROS (78 A ATUAL); TEMA TERRA COMPACTADOR (73 A ATUAL); 69 A 76
GENERAL MOTORS	D 11000 (69 A 71); ÔNIBUS V 15 (71 A 73); D 70 DETROIT MOTOR 4-53 (69 A 84); D70 "CANAVIEIRO" (... / 85); A 60 / 70 MOTOR GM 292 (84 / ATUAL)
VOLKSWAGEN	D / P 900 (73 A 82)
TEREX	FORA DE ESTRADA R 22 MOTOR MWM (74 A ATUAL); MOTOSCRAPER TS 149 (74 A ATUAL); MOTOR DETROIT (78 A 79)
CLARK	PÁ CARREGADEIRA 65 R 75111 MOTOR PERKINS (73 A ATUAL) ESCAVADEIRA MICHIGAN MOTOR MWM (73 A ATUAL)
MERCEDES BENZ	LP 321 / L 1113 / L 1520 (69 A 72)
J.I. CASE	MOTOR MBB OM352 (... / ATUAL)

Os números originais utilizados tem a única intenção de auxiliar nossos clientes na identificação dos códigos Farj correspondentes.  
 Los números de pieza original se utilizan para identificar los productos que vendemos con el único propósito de reconocimiento de los productos por nuestros clientes  
 Original part numbers are used so as to identify the products we sell. In the sole purpose of customers recognition of the items sold.

## Jogo de Reparo Para o Regulador de Pressão D.2

JUEGO DE REPARACIÓN PARA EL REGULADOR DE PRESIÓN D-2 • D2 GOVERNADOR REPAIR KIT

Nº FARJ:

**97025-2**

CONVERSÃO PARA Nº BENDIX:

**105027**

CONVERSÃO PARA Nº SCANIA:

**533603**

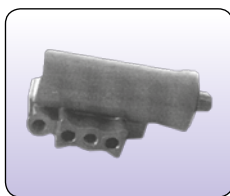

CONVERSÃO PARA CJ Nº

**104 956 / 264 478**

**275 491 / 275 508**



MONTADORA (Nº CONVERSÃO)	APLICAÇÃO
FIAT	130 (76 / 78); 140 (78 / 83); 180 (72 / 78); 190 (71 / 85); 210 / 211 (71 / 78)
FORD	CARGO C-11 (87); CARGO C-12 / C-14 / C-16 (87 / ATUAL); CARGO C-13 / C-15 (85 / 87); F-700 / 750 (71 / 80); F-13000 (80 / 87); F-22000 (84 / 86)
GENERAL MOTORS	A / D-70 (69 / 84); D-70 3º EIXO (82 / 84); 11000 / 13000 (85 / ATUAL) 19000 / 21000 (85 / ATUAL); 22000 (85 / ATUAL)
SAAB-SCANIA	B / BR / L / LS / LT / LK / LKS (67 / 81); T / R-112 (81 / ATUAL); K-112 (81 / ATUAL); S-112 (81 / ATUAL)
VW E CHRYSLER	D-900 / 950 (70 / 82); E-13 / E21 (81 / 85)
CATERPILLAR	... / ATUAL
CLARK	... / ATUAL
DYNAPACK	... / ATUAL
ENGESA	... / ATUAL
J.I. CASE	... / ATUAL
MAFERSA	... / ATUAL
M. SCHIFFER	... / ATUAL
TEMA-TERRA	... / ATUAL
TEREX	... / ATUAL

## Jogo de Reparo do Cabeçote Para Compressor Tuflo 501 (Compressor 15.5 - Ø 75mm)

JUEGO DE REPARACIÓN DEL CABEZAL PARA EL COMPRESOR TUFLO 501 • COMPRESSOR CYLINDER HEAD REPAIR KIT (TYPE 15.5)

Nº FARJ:

**98735-2**

CONVERSÃO PARA Nº SCANIA:

**1327886**

**1374083**

CONVERSÃO PARA Nº VOLVO:

**3090471**

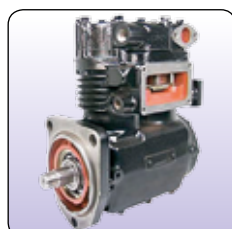

CONVERSÃO PARA CJ Nº

**1188550**

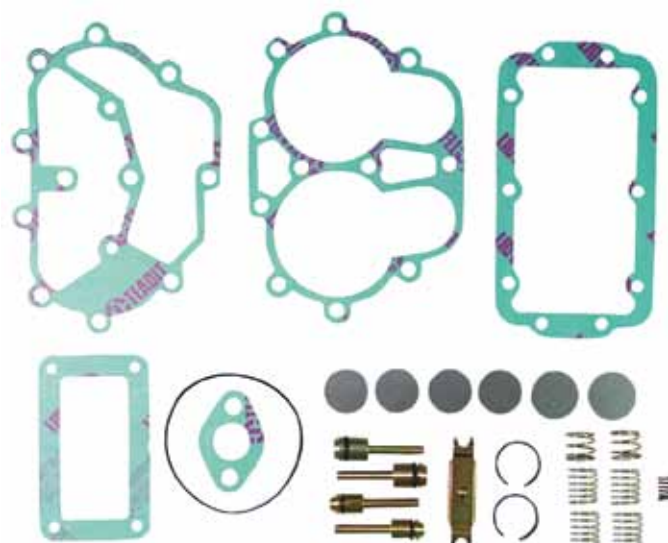

MONTADORA (Nº CONVERSÃO)	APLICAÇÃO
VOLVO	N.10 / N.12 F.10 / F.12



## Jogo de Reparo Para a Câmara Spring Brake Tipo 30 ...8"

JUEGO DE REPARACIÓN CÁMARA SPRING BRAKE 30...8" • SPRING BRAKE CYLINDER REPAIR KIT (TYPE 30)



Nº FARJ:  
**97065-2**  
CONVERSÃO PARA Nº BENDIX:  
**105046**  
CONVERSÃO PARA Nº SCANIA:  
**1953229**

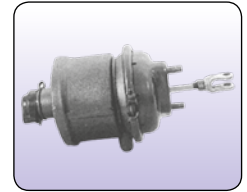

CONVERSÃO PARA CJ Nº  
**264 311**

MONTADORA (Nº CONVERSÃO)	APLICAÇÃO
FIAT	190 (75 A 85); 210 / 211 (75 A 78)
FORD	FT.8000 / F.8500 (77 A 80) - F.13000 / 21000 (87 A ATUAL) F.14000 (87 A ATUAL) - F. 22000 (82 A ATUAL)
GENERAL MOTORS	D.70 3º EIXO (82 A 84); 11000 / 13000 / 19000 / 21000 / 22000 (85 A ATUAL)
SAAB-SCANIA	L / LK / LKS / B / BR (77 A 81) - LS / LT (... / 81) B / K - 112 (80 A ATUAL) - T / R - 112E / T / R-142 E (81 A 86)
VOLVO	N / NL-10 / 12 (88 A ATUAL) - B.58 (79 A ATUAL) - B.10 M (88 A ATUAL)
MERCEDES BENZ	ÔNIBUS URBANO 1111 / 1113 (78 A 81)

## Jogo de Reparo Sob Medida Para Câmara SBB Tipo 30...8"

J. DE REPARACIÓN SOBREMEDIDA PARA LA CÁMARA S. BRAKE TIPO 30...8" • SPRING BRAKE CYLINDER ON MEASURE REPAIR KIT (TYPE 30)



Nº FARJ:  
**97065-3**

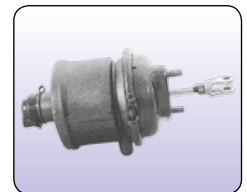

CONVERSÃO PARA CJ Nº  
**264 311**

MONTADORA (Nº CONVERSÃO)	APLICAÇÃO
FIAT	190 (75 A 85); 210 / 211 (75 A 78)
GENERAL MOTORS	D.70 3º EIXO (82 A 84); 11000 / 13000 / 19000 / 21000 / 22000 (85 A ATUAL)
MERCEDES BENZ	ÔNIBUS URBANO 1111 / 1113 (78 A 81)
FORD	FT.8000 / F.8500 (77 A 80) - F.13000 / 21000 (87 A ATUAL) F.14000 (87 A ATUAL) - F. 22000 (82 A ATUAL)
SAAB-SCANIA	L / LK / LKS / B / BR (77 A 81) - LS / LT (... / 81) B / K - 112 (80 A ATUAL) - T / R - 112E / T / R-142 E (81 A 86)
VOLVO	N / NL-10 / 12 (88 A ATUAL) - B.58 (79 A ATUAL) B.10 M (88 A ATUAL)

## Jogo de Reparo Parcial Para a Câmara SBB Tipo 30...8"

JUEGO DE REPARACIÓN PARCIAL PARA LA CÁMARA SPRING BRAKE • SPRING BRAKE CYLINDER PARTIAL REPAIR KIT (TYPE 30)

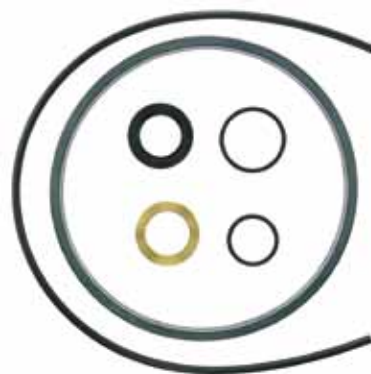

Nº FARJ:  
**97065-4**

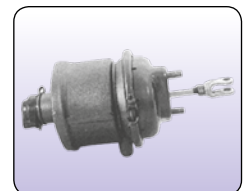

CONVERSÃO PARA CJ Nº  
**264 311**

MONTADORA (Nº CONVERSÃO)	APLICAÇÃO
FIAT	190 (75 A 85); 210 / 211 (75 A 78)
GENERAL MOTORS	D.70 3º EIXO (82 A 84); 11000 / 13000 / 19000 / 21000 / 22000 (85 A ATUAL)
MERCEDES BENZ	ÔNIBUS URBANO 1111 / 1113 (78 A 81)
FORD	FT.8000 / F.8500 (77 A 80) - F.13000 / 21000 (87 A ATUAL) F.14000 (87 A ATUAL) - F. 22000 (82 A ATUAL)
SAAB-SCANIA	L / LK / LKS / B / BR (77 A 81) - LS / LT (... / 81) B / K - 112 (80 A ATUAL) - T / R - 112E / T / R-142 E (81 A 86)
VOLVO	N / NL-10 / 12 (88 A ATUAL) - B.58 (79 A ATUAL) B.10 M (88 A ATUAL)

Os números originais utilizados tem a única intenção de auxiliar nossos clientes na identificação dos códigos Farj correspondentes.  
Los números de pieza original se utilizan para identificar los productos que vendemos con el único propósito de reconocimiento de los productos por nuestros clientes.  
Original part numbers are used so as to identify the products we sell. In the sole purpose of customers recognition of the items sold.

### Filtro de Ar Para as Câmaras SBB Tipo 24 e Tipo 30

FILTRO DE AIRE CÁMARA SPRING BRAKE 24 Y 30 • SPRING BRAKE CYLINDER AIR FILTER (TYPES 24 AND 30)

Nº FARJ:

**97295-0**

CONVERSÃO PARA Nº BENDIX:

**264338**

CONVERSÃO PARA Nº SCANIA:

**260 107**

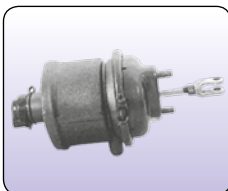

CONVERSÃO PARA CJ Nº

**264 311**

MONTADORA (Nº CONVERSÃO)	APLICAÇÃO
FIAT	190 (75 A 85); 210 / 211 (75 A 78)
MERCEDES BENZ	ÔNIBUS URBANO 1111 / 1113 (78 A 81)
FORD	FT 8000 / 8500 (77 A 80); F 13000 / 21000 (87 A ATUAL); F 14000 (87 A ATUAL); F 22000 (82 A ATUAL)
GENERAL MOTORS	D 70 - 3º EIXO (82 A 84) / 11.000 / 13.000 / 19.000 / 21.000 / 22.000 (85 A ATUAL)
SAAB-SCANIA	L / LK / LKS / B / BR (77 A 81 - LS / LT (... / 81) / B / K - 112 (80 A ATUAL) T / R-112 E; T / R-142 E (81 A 86); T / R-112H; T / R-112MA; S-112 (81 A ATUAL)
VOLVO	N / NL - 10 / 12 (88 A ATUAL) - B 58 (79 A ATUAL) - B 10M (88 A ATUAL)

### Diafragma Para a Câmara SBB Tipo 30 ...8"

DIAFRAGMA PARA LA CÁMARA SPRING BRAKE 30...8" • SPRING BRAKE CYLINDER DIAPHRAGM (TYPE 30)

Nº FARJ:

**97635-0**

CONVERSÃO PARA Nº BENDIX:

**234101**

CONVERSÃO PARA Nº SCANIA:

**0143113**

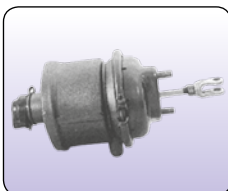

CONVERSÃO PARA CJ Nº

**264 311**

MONTADORA (Nº CONVERSÃO)	APLICAÇÃO
FIAT	190 (75 A 85); 210 / 211 (75 A 78)
GENERAL MOTORS	D.70 3º EIXO (82 A 84); 11000 / 13000 / 19000 / 21000 / 22000 (85 A ATUAL)
MERCEDES BENZ	ÔNIBUS URBANO 1111 / 1113 (78 A 81)
VOLVO	N / NL-10 / 12 (88 A ATUAL) - B.58 (79 A ATUAL) - B.10 M (88 A ATUAL)
VOLKSWAGEN	16210 / 170 (88 A ATUAL) - 13210 / 14210 (88 A ATUAL) - 22210 (88 A ATUAL)
FORD	FT.8000 / F.8500 (77 A 80); F.13000 / 21000 (87 A ATUAL); / F.14000 (87 A ATUAL); F. 22000 (82 A ATUAL)
SAAB-SCANIA	L / LK / LKS / B / BR (77 A 81); LS / LT (... / 81); / B / K - 112 (80 A ATUAL); T / R - 112E / T / R-142 E (81 A 86)

### Diafragma Para a Câmara SBB Tipo 36 ...9"

DIAFRAGMA PARA LA CÁMARA SPRING BRAKE 36 9" • SPRING BRAKE CYLINDER DIAPHRAGM (TYPE 36)

Nº FARJ:

**97645-0**

CONVERSÃO PARA Nº BENDIX:

**234362**

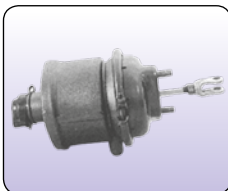

CONVERSÃO PARA CJ Nº

**264 728**

MONTADORA (Nº CONVERSÃO)	APLICAÇÃO
VOLVO	8121138 N10 / N12 NL10 / NL12



### Jogo de Reparo Para a Câmara Spring Brake (Tipo 24 ...7")

JUEGO DE REPARACIÓN PARA LA CÁMARA SPRING BRAKE 24...7" • SPRING BRAKE CYLINDER REPAIR KIT (TYPE 24)



Nº FARJ:

**97215-2**

CONVERSÃO PARA Nº BENDIX:

**105129**

CONVERSÃO PARA Nº SCANIA:

**1953075**

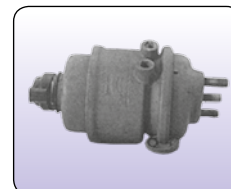

CONVERSÃO PARA CJ Nº

**264 583 / 264 670**

MONTADORA (Nº CONVERSÃO)	APLICAÇÃO
SAAB-SCANIA	T / R - 112H (81 A ATUAL) T / R - 112MA (81 A ATUAL) S - 112 (81 A ATUAL)
VOLVO	N / NL - 10 / 12 (88 A ATUAL)

### Jogo de Reparo Parcial Para a Câmara SBB (Tipo 24 ...7")

JUEGO DE REPARACIÓN PARCIAL PARA LA CÁMARA SPRING BRAKE TIPO 24...7" • SPRING BRAKE CYLINDER PARTIAL REPAIR KIT (TYPE 24)

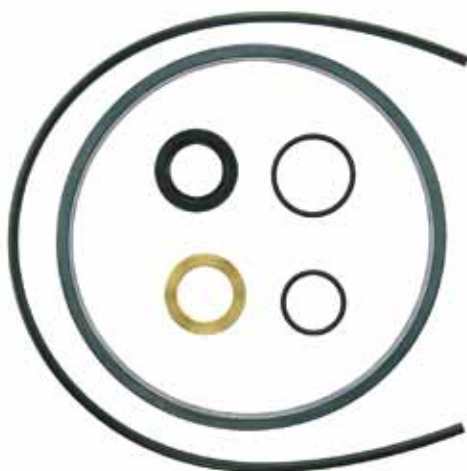

Nº FARJ:

**97215-4**

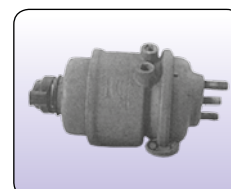

CONVERSÃO PARA CJ Nº

**264 583 / 264 670**

MONTADORA (Nº CONVERSÃO)	APLICAÇÃO
VOLVO	N / NL - 10 / 12 (88 A ATUAL)
SAAB-SCANIA	T / R-112 H (81 A ATUAL) T / R-112 MA (81 A ATUAL) S-112 (81 A ATUAL)

### Diafragma Para a Câmara SBB (Tipo 24 ...7")

DIAFRAGMA PARA LA CÁMARA SPRING BRAKE 24...7" • SPRING BRAKE CYLINDER DIAPHRAGM (TYPE 24)



Nº FARJ:

**97625-0**

CONVERSÃO PARA Nº BENDIX:

**234100**

CONVERSÃO PARA Nº SCANIA:

**0143112**

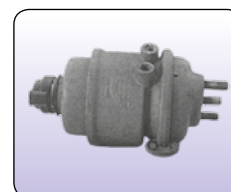

CONVERSÃO PARA CJ Nº

**264 583 / 264 670**

MONTADORA (Nº CONVERSÃO)	APLICAÇÃO
SAAB-SCANIA	T / R.112H (81 A ATUAL) T / R.112 MA (81 A ATUAL) S.112 (81 A ATUAL)
VOLVO	N / NL.10 / 12 (88 A ATUAL) FORD E VW GENERAL MOTORS MERCEDES BENZ

Os números originais utilizados tem a única intenção de auxiliar nossos clientes na identificação dos códigos Farj correspondentes.  
Los números de pieza original se utilizan para identificar los productos que vendemos con el único propósito de reconocimiento de los productos por nuestros clientes  
Original part numbers are used so as to identify the products we sell. in the sole purpose of customers recognition of the items sold.

**Mola de Emergência Para a Câmara SBB (Tipo 24 ...7")**

RESORTE DE EMERGENCIA PARA LA CÁMARA 24 • MAIN SPRING (TYPE 24)

Nº FARJ:

**97315-0**

CONVERSÃO PARA Nº BENDIX:

**251493**

CONVERSÃO PARA Nº SCANIA:

**1 953 071**

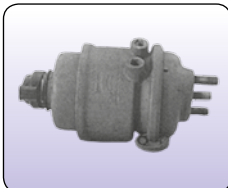

CONVERSÃO PARA CJ Nº  
**264 583 / 264 670**



MONTADORA (Nº CONVERSÃO)	APLICAÇÃO
VOLVO	N / NL.10 / 12 (88 A ATUAL)
SAAB-SCANIA	T / R.112H (81 A ATUAL) T / R.112 MA (81 A ATUAL) S.112 (81 A ATUAL)

**Jogo de Reparo Para Câmara Spring Brake Tipo 30 Importada**

JUEGO DE REPARACIÓN PARA LA CÁMARA SPRING BRAKE TIPO 30 IMPORTADA • SPRING BRAKE CYLINDER REPAIR KIT (TYPE 30)

Nº FARJ:

**92015-2**

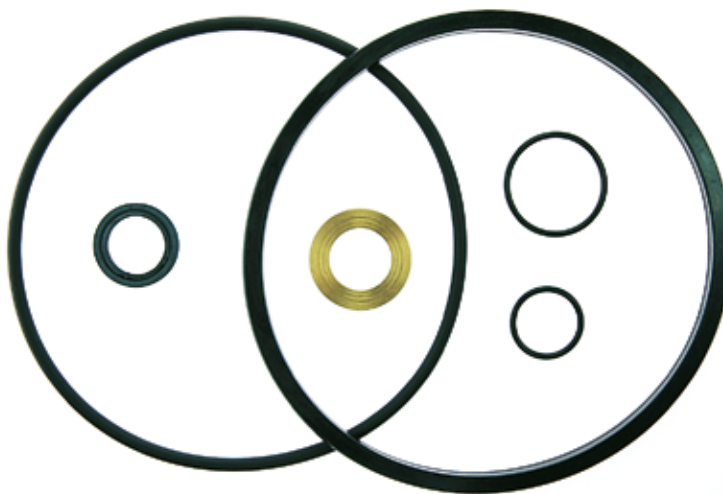
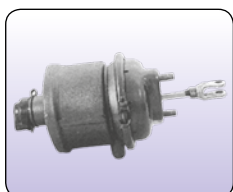

MONTADORA (Nº CONVERSÃO)	APLICAÇÃO
VOLVO	B7

**Jogo Reparo para Câmara SBB (Tipo 24...7") Importado**

JUEGO DE REPARACIÓN PARA CÁMARA SBB 24...7" • SPRING BRAKE CYLINDER REPAIR KIT (TYPE 24)

Nº FARJ

**93835-2**

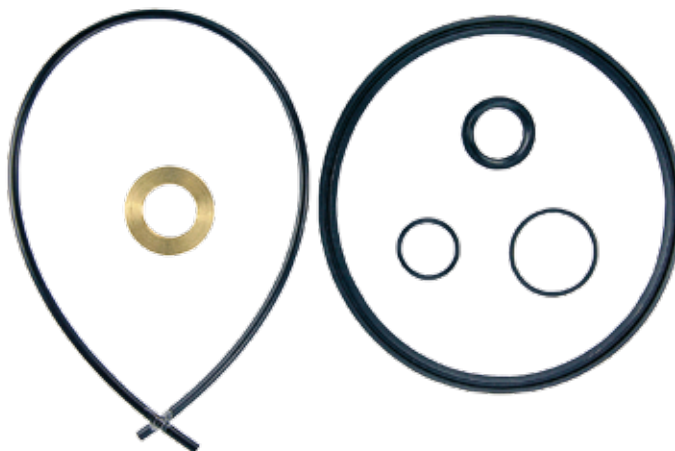
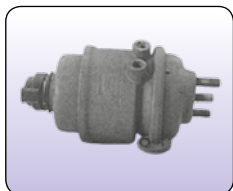



**Jogo de Reparo Para a Válvula Rele R. 12 (F. Cargo)**  
 JUEGO DE REPARACIÓN COMPLETO PARA LA VÁLVULA RELE R12 (FORD CARGO) • R-12 RELAY VALVE REPAIR KIT



Nº FARJ: **98115-2**  
 CONVERSÃO PARA Nº BENDIX: **105146**  
 CONVERSÃO PARA Nº VW: **T16 698 423**

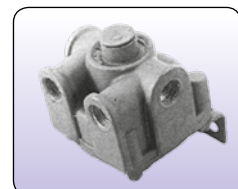

CONVERSÃO PARA CJ Nº **264 666**

MONTADORA (Nº CONVERSÃO)	APLICAÇÃO
FORD	CARGO C-12 / C-14 / C-16 (87 / ATUAL) CARGO C-13 / C-15 (85 / 87)
VOLKSWAGEN	13210 / 14170 / 14210 / 22210

**Jogo de Reparo Para a Válvula de Pedal E-6**  
 JUEGO DE REPARACIÓN PARA LA VÁLVULA DE PEDAL E-6 • E-6 FOOT BRAKE VALVE REPAIR KIT



Nº FARJ: **98085-2**  
 CONVERSÃO PARA Nº BENDIX: **105159 / 105176**  
 CONVERSÃO PARA Nº FORD: **85HU 2L 510 A**



CONVERSÃO PARA CJ Nº **264 732**

MONTADORA (Nº CONVERSÃO)	APLICAÇÃO
FORD	FORD CARGO C.11 / C.13 / C.15 (85 A 87) FORD CARGO C.12 / C.14 / C.16 (87 A ATUAL)

**Jogo de Reparo Para a Válvula de Pedal E-4**  
 JUEGO DE REPARACIÓN PARA LA VÁLVULA PEDAL E-4 • E-4 FOOT BRAKE VALVE REPAIR KIT



Nº FARJ: **97175-2**  
 CONVERSÃO PARA Nº BENDIX: **105 028**  
 CONVERSÃO PARA Nº SCANIA: **0533604**



CONVERSÃO PARA CJ Nº **264 153 / 264 292**

MONTADORA (Nº CONVERSÃO)	APLICAÇÃO
FIAT	180 (72 A 78) / 190 (71 A 85) / 210 / 211 (71 A 78) / 130 (76 A 78) / 140 (78 A 83)
GENERAL MOTORS	D70 (82 A 84) / 11000 / 13000 / 19000 / 21000 / 22000 (85 A ATUAL)
SAAB-SCANIA	L / LS / LT / LK / LKS / B / BR (77 A 81)
VW E CHRYSLER	D900 / 950 (67 A 76)
VOLVO	N.10 / N.12 (79 A 84)

Os números originais utilizados tem a única intenção de auxiliar nossos clientes na identificação dos códigos Farj correspondentes.  
 Los números de pieza original se utilizan para identificar los productos que vendemos con el único propósito de reconocimiento de los productos por nuestros clientes.  
 Original part numbers are used so as to identify the products we sell. In the sole purpose of customers recognition of the items sold.

### Jogo de Reparo Para a Válvula de Descarga Rápida

JUEGO DE REPARACIÓN PARA LA VÁLVULA DESCARGA RÁPIDA • QUICK RELEASE VALVE REPAIR KIT

Nº FARJ:

**97475-2**

CONVERSÃO PARA Nº BENDIX:

**105026**

CONVERSÃO PARA Nº SCANIA:

**0531812**



CONVERSÃO PARA CJ Nº

**221 992 / 228 691**



MONTADORA (Nº CONVERSÃO)	APLICAÇÃO
FIAT	130 / 140 (76 A 83); 180 / 190 (72 A 85); 210 / 211 (72 A 78)
FORD	F.700 / 750 (71 A 80); F.13000 (80 A 87); FORD CARGO C.11 / C.13 / C.15 (85 A 87); FORD CARGO C.12 / C.14 / C.16 (87 A ATUAL) 7)
GENERAL MOTORS	A / D. 70 (69 A 84); D.70 - 3º EIXO (82 A 84); 11000 / 13000 (85 A ATUAL); / 19000 / 21000 / 22000 (85 A ATUAL)
SAAB-SCANIA	L / LS / LT / LK / LKS / B / BR (62 A 81); T / R - 112 - 4X2 (81 A ATUAL); T / R - 112 - 6X2 / 6X4 (81 A ATUAL); K - 112 / S - 112 (81 A ATUAL)
VW E CHRYSLER	D. 900 / 950 (70 A 82); E.13 / E. 21 (81 A 85); 6.80 / 6.90 / E.11 (89 A ATUAL)
VOLVO	N.10 / N.12 / B.5B (79 A ATUAL); B.10M (88 A ATUAL)
VOLKSWAGEN	D-900 / 950 (70 A 82)

### Jogo de Reparo Para a Válvula Rele RE-4

JUEGO DE REPARACIÓN PARA LA VALVULA RELE RE-4 • RE-4 RELAY VALVE REPAIR KIT

Nº FARJ:

**97515-2**

CONVERSÃO PARA Nº BENDIX:

**105006**



CONVERSÃO PARA CJ Nº

**229 803**

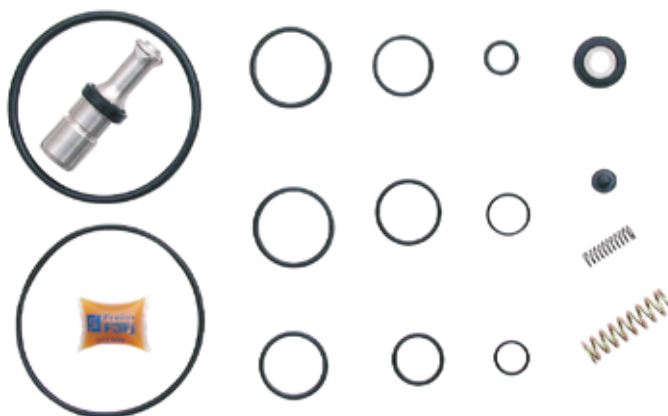

MONTADORA (Nº CONVERSÃO)	APLICAÇÃO
CARRETAS	TODAS AS CARRETAS

### Jogo de Reparo Para a Válvula TC.2

JUEGO DE REPARACIÓN PARA LA VÁLVULA TC-2 • TC-2 HAND BRAKE VALVE REPAIR KIT

Nº FARJ:

**97965-2**

CONVERSÃO PARA Nº BENDIX:

**105065**

CONVERSÃO PARA Nº SCANIA:

**538427**

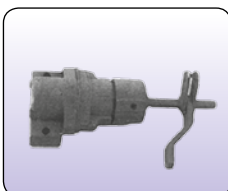

CONVERSÃO PARA CJ Nº

**264 315 / 264 381**



MONTADORA (Nº CONVERSÃO)	APLICAÇÃO
MAFERSA	... / ATUAL
TEMA-TERRA	... / ATUAL
SAAB-SCANIA	L / LS / LT (77 / 81) LK / LKS (77 / 81) B / BR (77 / 81)
VOLVO	N-10 / N-12 (79 / 81) B-58 (79 / 81)

**Jogo de Reparo Para a Válvula de Pedal Importada**  
 JUEGO DE REPARACIÓN PARA LA VÁLVULA DE PEDAL IMPORTADA • FOOT BRAKE VALVE REPAIR KIT

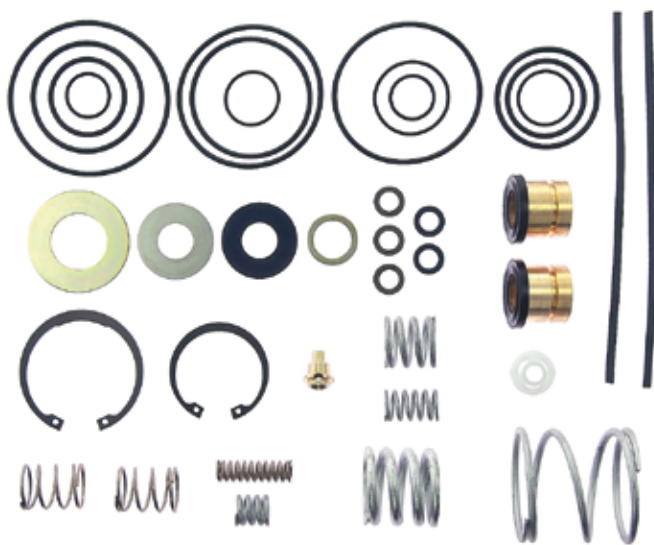

Nº FARJ:  
**98485-2**  
 CONVERSÃO PARA Nº BENDIX:  
**IMPORTADA**  
 CONVERSÃO PARA Nº SCANIA:  
**1 953 947**  
**1 953 781**

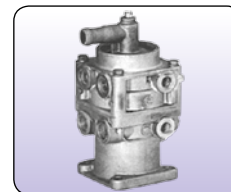

CONVERSÃO PARA CJ Nº  
**1 953 947**

MONTADORA (Nº CONVERSÃO)	APLICAÇÃO
SCANIA	113 / 143 (TODOS)

**Jogo de Reparo Parcial Para Válvula de Pedal Importada (Sem Travas e Molas)**

J. DE REPARACIÓN PARCIAL P/ LA VÁLV. DE PEDAL IMPORTADA (SIN TRABAS Y RESORTES) • FOOT BRAKE VALVE PARTIAL REPAIR KIT

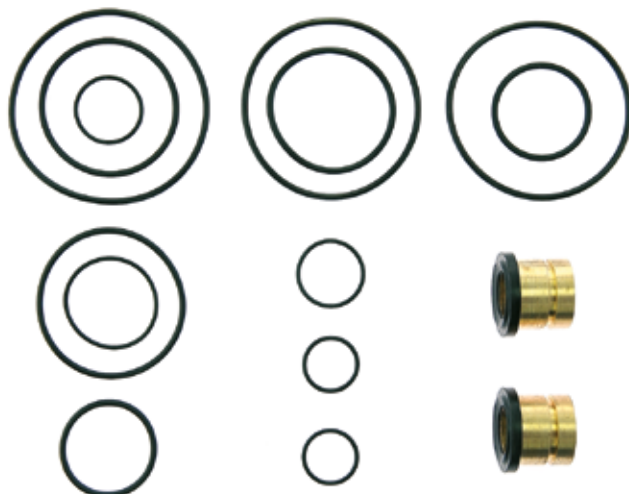

Nº FARJ:  
**98485-4**

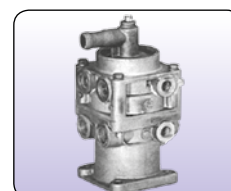

CONVERSÃO PARA CJ Nº  
**1 953 947**

MONTADORA (Nº CONVERSÃO)	APLICAÇÃO
SCANIA	113 / 143 (TODOS)

**Jogo de Reparo Para a Válvula de Pedal (Sapão)**

JUEGO DE REPARACIÓN PARA LA VÁLVULA DE PEDAL • FOOT BRAKE VALVE REPAIR KIT

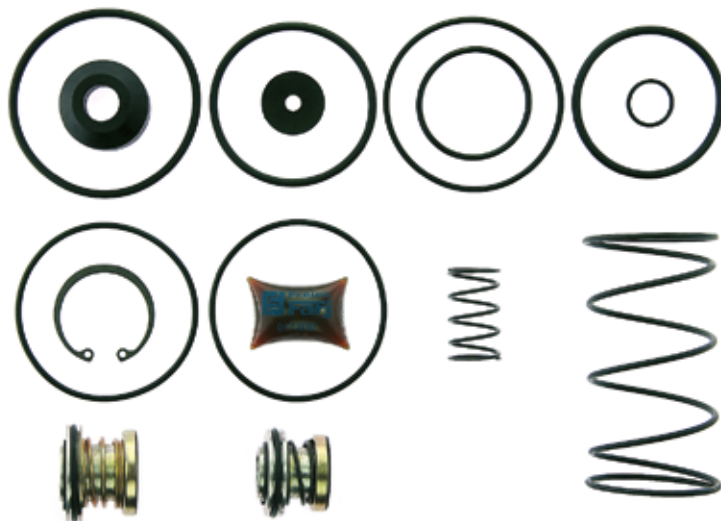

Nº FARJ:  
**92065-2**  
 CONVERSÃO PARA Nº FORD:  
**2 SL.698.423**

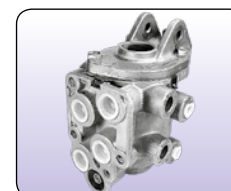

MONTADORA (Nº CONVERSÃO)	APLICAÇÃO
FORD	F 12000 / F 14000 (SAPÃO)

Os números originais utilizados tem a única intenção de auxiliar nossos clientes na identificação dos códigos Farj correspondentes.  
 Los números de pieza original se utilizan para identificar los productos que vendemos con el único propósito de reconocimiento de los productos por nuestros clientes.  
 Original part numbers are used so as to identify the products we sell. In the sole purpose of customers recognition of the items sold.



### Válvula de Segurança (10,3 bar / rosca 1/4" NPT)

VÁLVULA DE SEGURIDAD • SAFETY VALVE

Nº FARJ:

**98595-0**

CONVERSÃO PARA Nº BENDIX:

**205105**

CONVERSÃO PARA Nº SCANIA:

**060 080**



MONTADORA (Nº CONVERSÃO)	APLICAÇÃO
HYSTER	
SCANIA	L / LS / LT / LK / LKS / B / BR (62 / 81)
GENERAL MOTORS	A / D-70 (69 / 84) / D-70 3º EIXO (82 / 84); 11000 / 13000 / 19000 / 21000 / 22000 (85 A ATUAL)
FORD	F-700 / 750 (71 / 80); F-13.000 (80 / 87)
VW E CHRYSLER	6.80 / 6.90 / 3.11 (88 / ATUAL); D-900 / 950 (70 / 82); E.13 / 21 (6X4) (81 / 85)
FIAT	130 (76 / 78); 140 (78 / 83); 180 / 190 (72 / 75); 210 / 211 (71 / 78) CAT, CLARK, ENGESA,
TEREX	... / ATUAL

### Válvula de Retenção Simples (roscas 1/2" x 1/2" NPT)

VÁLVULA DE RETENCIÓN SIMPLE • SIMPLE RETENTION VALVE

Nº FARJ:

**98605-0**

CONVERSÃO PARA Nº BENDIX:

**228194**

CONVERSÃO PARA Nº SCANIA:

**141 334**



MONTADORA (Nº CONVERSÃO)	APLICAÇÃO
SCANIA	L / LS / LT / LK / LKS / B / BR (62 / 77)
GENERAL MOTORS	A / D-70 (69 / 84) D-70 - 3º EIXO (82 A 84) 11.000 / 13.000 / 19.000 / 21.000 / 22.000 (85 A ATUAL)
FORD	CARGO C-11 / C-13 / C-15 (85 / 87); CARGO C-1 2 / C-14 / C-16 (87 / ATUAL); F-700 / 750 (71 / 80)
VW E CHRYSLER	16170 / 16210 (88 / ATUAL); D-900 / 950 (70 / 82); E-13 / E-21 (6X4) (81 / 85) HYSTER

### Válvula de Retenção Simples (roscas M.22 x M.22)

VÁLVULA DE RETENCIÓN SIMPLE (CON VÁLVULA DE GOMA) • SIMPLE RETENTION VALVE (WITH RUBBER VALVE)

Nº FARJ:

**98625-0**

CONVERSÃO PARA Nº BENDIX:

**264473**

CONVERSÃO PARA Nº SCANIA:

**303497**



MONTADORA (Nº CONVERSÃO)	APLICAÇÃO
SCANIA	L / LS / LT / LK / LKS / B / BR (80 / 81) T / R-112 (4X2) (81 / ATUAL) T / R-112 (6X2 / 6X4) (81 / ATUAL)

## Válvula de Retenção Simples (roscas M.22 x M.22 x M.16)

VÁLVULA DE RETENCIÓN SIMPLE • SIMPLE RETENTION VALVE



Nº FARJ:

**99135-0**

CONVERSÃO PARA Nº BENDIX:

**264714**

CONVERSÃO PARA Nº VOLVO:

**8120600**

Linha Bendix

MONTADORA (Nº CONVERSÃO)	APLICAÇÃO
VOLVO	B58-E (APÓS 88) NL 10 / 12 - B10M (... / ATUAL)

## Jogo de Reparo Para Válvula Retenção Simples (Vedação Borracha)

JUEGO DE REPARACIÓN PARA LA VÁLVULA DE RETENCIÓN SIMPLE • SIMPLE RETENTION VALVE REPAIR KIT

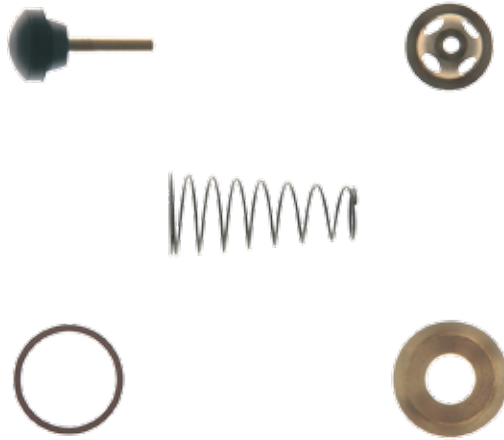

Nº FARJ:

**94175-2**

CONVERSÃO PARA Nº BENDIX:

**105067**

CONVERSÃO PARA Nº SCANIA:

**538425**



MONTADORA (Nº CONVERSÃO)	APLICAÇÃO
FORD	F 13000 (80...)
SCANIA	L / LS / LT / LK / LKS (DE 77 A 80) B / BR (DE 80 A 81) T / R 112
VOLVO	N10 / 12 (DE 79 A 88) (87...)

Os números originais utilizados tem a única intenção de auxiliar nossos clientes na identificação dos códigos Farj correspondentes.  
 Los números de pieza original se utilizan para identificar los productos que vendemos con el único propósito de reconocimiento de los productos por nuestros clientes.  
 Original part numbers are used so as to identify the products we sell. In the sole purpose of customers recognition of the items sold.







# LINHA VARGA



# Índice Linha Varga

<b>94335-0</b>	VIRABREQUIM PARA COMPRESSOR VARGA MONO (VW 6.90)	<b>36</b>
<b>95305-STD</b>	JOGO DE ANEL P/ COMPRESSOR 2 CILINDROS EL1300/1600 E TUFLO 700	<b>34</b>
<b>97005-2</b>	JOGO DE REPARO PARA O CABEÇOTE DO COMPRESSOR 02 CILINDROS	<b>33</b>
<b>97005-4</b>	JOGO DE REPARO PARCIAL PARA CABEÇOTE COMPRESSOR VARGA 02 CILINDROS	<b>33</b>
<b>97045-2</b>	JOGO DE JUNTAS PARA O COMPRESSOR 02 CILINDROS COM RETENTOR	<b>35</b>
<b>97185-2</b>	JOGO DE REPARO PARA O CABEÇOTE DO COMPRESSOR 6.90 (MONOCILÍNDRICO - Ø85 MM)	<b>35</b>
<b>97205-2</b>	JOGO DE JUNTAS PARA O COMPRESSOR 02 CILINDROS SEM RETENTOR	<b>34</b>
<b>97225-2</b>	JOGO DE JUNTAS PARA O COMPRESSOR 6.90 (MONOCILÍNDRICO)	<b>36</b>
<b>98455-2</b>	JOGO DE REPARO PARA A VÁLVULA DE ALÍVIO RÁPIDO	<b>36</b>

**Jogo de Reparo Para o Cabeçote do Compressor 02 Cilindros Ø70 mm**  
 JUEGO DE REPARACIÓN PARA EL CABEZAL DEL COMPRESOR 02 CILINDROS • COMPRESSOR CYLINDER HEAD REPAIR KIT (TYPE EL 1300/1600)

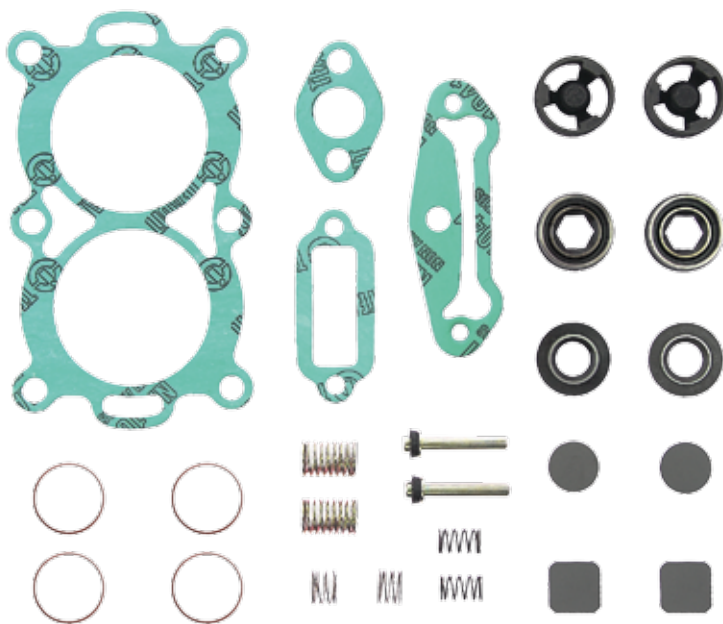

Nº FARJ: 97005-2  
 CONVERSÃO PARA Nº VARGA: SRCG 0002.8  
 RRCG 0010.1  
 CONVERSÃO PARA Nº SCANIA: 522392

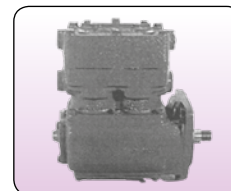

CONVERSÃO PARA CJ Nº  
 RCCS 00031  
 RCCS 00102

**Jogo de Reparo Parcial Para Cabeçote Compressor Varga 02 Cilindros Ø70 mm**  
 JUEGO DE REPARACIÓN PARCIAL PARA EL CABEZAL DEL COMPRESOR 02 CILINDROS • COMPRESSOR CYLINDER HEAD PARTIAL REPAIR KIT



Nº FARJ: 97005-4

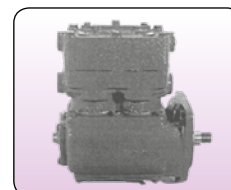

CONVERSÃO PARA CJ Nº  
 RCCS 00031  
 RCCS 00102

Os números originais utilizados tem a única intenção de auxiliar nossos clientes na identificação dos códigos Farj correspondentes.  
 Los números de pieza original se utilizan para identificar los productos que vendemos con el único propósito de reconocimiento de los productos por nuestros clientes.  
 Original part numbers are used so as to identify the products we sell. In the sole purpose of customers recognition of the items sold.

MONTADORA (Nº CONVERSÃO)	APLICAÇÃO
SCANIA	L-75 / 76 / 110 (... A ATUAL) L-111 (76 A ATUAL) LK-111 / 140 / 141 (... A ATUAL) T-112 / R-112 (86 A ATUAL)
VOLKSWAGEN	11.130 / 12.140 (82 A ATUAL) 13.130 / 14.140 (85 A ATUAL) 22.160 (85 A 86) 22.140 (86 A ATUAL)
VOLVO	N-10 / N-12 (80 A 88) B-10M (87 A ATUAL) B-58 (80 A ATUAL) NL-10 / NL-12 (89 A ATUAL)
FORD	CARGO - 1113 / 1114 (85 A ATUAL) C-1215 / 1218 (86 A ATUAL) C-1313 / 1314 / 1317 (85 A ATUAL) C-1514 / 1517 (85 A ATUAL) C-2217 (87 A ATUAL) CARGO CF 7000 (85 A ATUAL) CARGO CF 8000 (87 A ATUAL) C-1415 / 1418 / 1615 (86 A ATUAL)
J.I. CASE	J.I. CASE (84 A ATUAL)
ENGESA	CASCAVEL / URUTU (78 A ATUAL)



### Jogo de Anel P/ Compressor 2 Cilindros EL1300/1600 e TUFLO 700

Anillos para Piston del Compresor TUFLO 700 Ø 70 mm (STD) • Compressor Piston Rings TUFLO 700 Ø 70 mm (STD)

#### Ø 70 MM (STD)

Nº FARJ:  
**95305-STD**  
 CONVERSÃO P/ Nº VOLKSWAGEN:  
**4183853**  
 CONVERSÃO P/ Nº SCANIA:  
**522 386**  
 CONVERSÃO P/ Nº VOLVO:  
**6885913**  
 CONVERSÃO P/ Nº VARGA:  
**SRAN 0003.1**

#### Ø 70,10 MM

Nº FARJ:  
**95305-010**  
 CONVERSÃO P/ Nº VOLKSWAGEN:  
**4183854**  
 CONVERSÃO P/ Nº SCANIA:  
**522 397**  
 CONVERSÃO P/ Nº VOLVO:  
**6885914**

#### Ø 70,35 MM

Nº FARJ:  
**95305-020**  
 CONVERSÃO P/ Nº VOLKSWAGEN:  
**4183855**  
 CONVERSÃO P/ Nº SCANIA:  
**522 398**  
 CONVERSÃO P/ Nº VOLVO:  
**6885915**  
 CONVERSÃO P/ Nº FORD:  
**BE0T2A933A**  
 CONVERSÃO P/ Nº VARGA:  
**SRAN 0002.1**

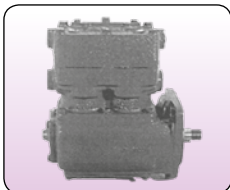

CONVERSÃO PARA CJ Nº  
**RCCS 00031**  
**RCCS 00102**  
**NA.6587**

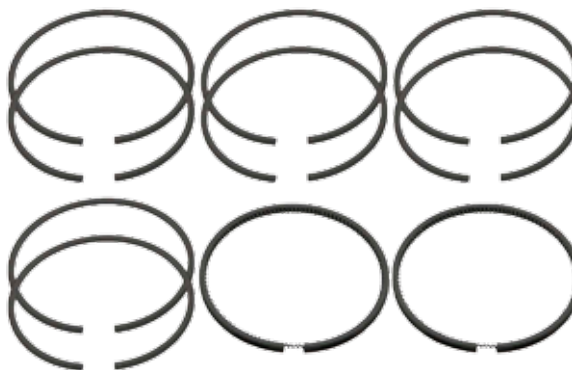

MONTADORA (Nº CONVERSÃO)	APLICAÇÃO
CATERPILLAR	MOTONIVELADORA (84...)
J.I. CASE	J.I. CASE - FORA DE ESTRADA (84...)
VOLKSWAGEN	11.130 / 12.140 (82...) / 13.130 / 14.140 (85...) 22.160 (85 / 86) / 22-140 (86...)
VOLVO	N-10 (80 / 88) / B-10M (87...) / NL-10 / NL12 (89...)
ENGESA	CASCAVEL (78...) / URUTU (78...)
FORD	CARGO 1113 (85...) C-1215 / 1218 (86...) C-1313 (85...) C-1314 / 1317 (85...) C-1415 / 1418 (86...) C-1514 / 1517 (85...) C-1615 (86...) C-2217 (87...) CARGO CF-7000 (85...) CARGO CF-8000 (87...) CARGO-1114 (85...) FT-7000 / F-7000 (77)

### Jogo de Juntas Para o Compressor 02 Cilindros Sem Retentor

JUEGO DE JUNTAS PARA EL COMPRESOR 02 CILINDROS SIN RETENEDOR • COMPRESSOR GASKET SET (WITHOUT SEAL)

Nº FARJ:  
**97205-2**  
 CONVERSÃO PARA Nº VARGA:  
**RRJU 0006.2**  
 CONVERSÃO PARA Nº SCANIA:  
**522 393**

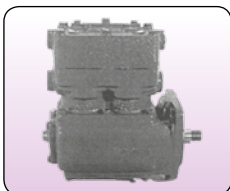

CONVERSÃO PARA CJ Nº  
**RCCS 00031**  
**RCCS 00102**

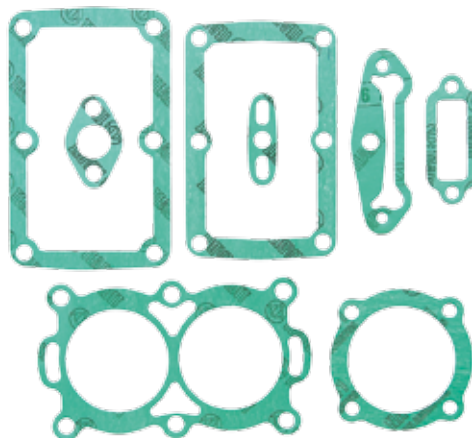

MONTADORA (Nº CONVERSÃO)	APLICAÇÃO
SCANIA	L-75 (58...); L-110 (68...); L-111 (76...); L-76 (62...); LK-111 (79...); LK-140 (76...); LK-141 (79...); T-112 / R-112 (86...)
VOLVO	N-10 (80 / 88); B-10M (87...); B-58 (80...); N-12 (80 / 88); NL-10 / NL-12 (89...);
ENGESA	CASCAVEL (78 ...); URUTU (78 ...)
CATERPILLAR	MOTONIVELADORA (84 ...)

**Jogo de Juntas Para o Compressor 02 Cilindros Com Retentor**  
 JUEGO DE JUNTAS PARA EL COMPRESOR 02 CILINDROS CON RETENEDOR • COMPRESSOR GASKET SET (WITH SEAL)

Nº FARJ: **97045-2**  
 CONVERSÃO PARA Nº VARGA: **RRJU 0004.6**

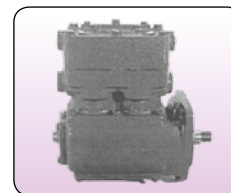
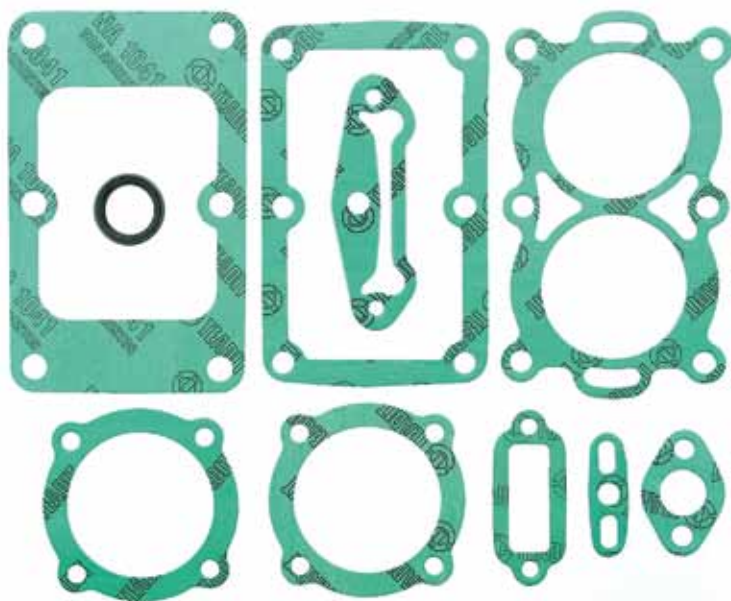

CONVERSÃO PARA CJ Nº **RCCS 00031**  
**RCCS 00102**

**Linha Varga**

MONTADORA (Nº CONVERSÃO)	APLICAÇÃO
FORD	CARGO - 113 (85...); C-1215 / 1218 (86...); C-1313 (85...); C.1314 / 1317 (85...); C.1415 / 1418 / 1615 (86...); C.1514 / 1517 (85...); C.2217 (87...); CARGO CF-7000 (85...); CARGO CF.8000 (87...); CARGO 1114 (85...) (ITENS COM MOTOR FORD) . FT-700

**Jogo de Reparo Para o Cabeçote do Compressor 6.90 (Monocilíndrico - Ø82 mm)**  
 JUEGO DE REPARACIÓN PARA EL CABEZAL DEL COMPRESOR 6.90 • COMPRESSOR CYLINDER HEAD REPAIR KIT (TYPE EL 1030)

Nº FARJ: **97185-2**  
 CONVERSÃO PARA Nº VARGA: **RRCG 0011.1**

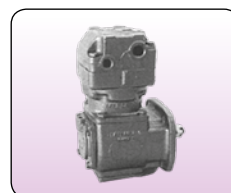
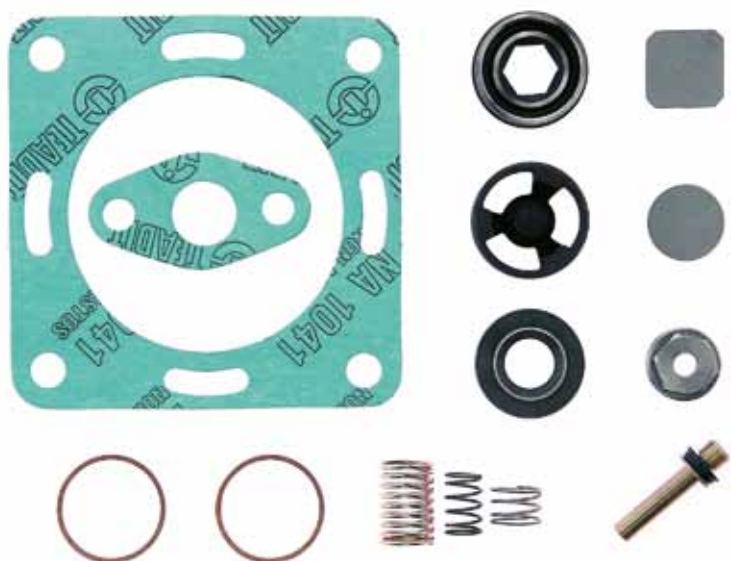

CONVERSÃO PARA CJ Nº **RCCS 0053.6**

MONTADORA (Nº CONVERSÃO)	APLICAÇÃO
VOLKSWAGEN	6.90 COM MOTOR MWM (82 / ...) 7.90 / 7.90-S (86 / ...) 7.110 (88 / ...)
FIAT	140 (78 / ...)
FORD	FB.4000 (82 / 85)

Os números originais utilizados tem a única intenção de auxiliar nossos clientes na identificação dos códigos Farj correspondentes.  
 Los números de pieza original se utilizan para identificar los productos que vendemos con el único propósito de reconocimiento de los productos por nuestros clientes  
 Original part numbers are used so as to identify the products we sell. In the sole purpose of customers recognition of the items sold.

**Jogo de Juntas Para o Compressor 6.90 (Monocilíndrico) Ø82 mm**

JUEGO DE JUNTAS PARA EL COMPRESOR 6.90 • COMPRESSOR GASKET SET (TYPE EL 1030)

N.º FARJ:  
**97225-2**  
CONVERSÃO PARA N.º VARGA:  
**RRJU 0005.4**



CONVERSÃO PARA CJ N.º  
**RCCS 0053.6**

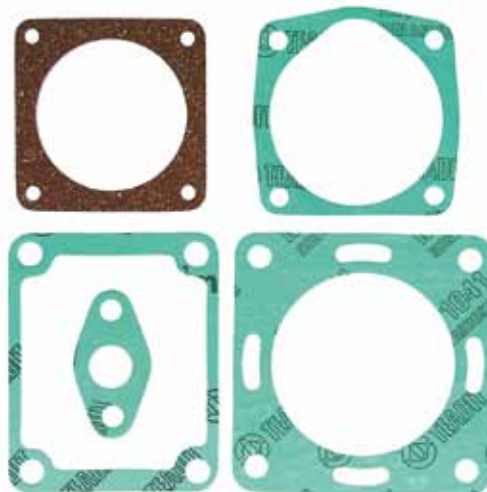

MONTADORA (N.º CONVERSÃO)	APLICAÇÃO
VOLKSWAGEN	6.90 COM MOTOR MWM (82 / ...) 7.90 / 7.90-S (86 / ...) 7.110 (88 / ...)
FIAT	140 (78 / ...)
FORD	FB.4000 (82 / 85)

**Virabrequim Para Compressor Varga Mono (VW 6.90)**

CIGÜEÑAL • CRANKSHAFT

N.º FARJ:  
**94335-0**  
CONVERSÃO PARA N.º VARGA:  
**RPVI 0013.7**



CONVERSÃO PARA CJ N.º  
**RCCS 0053.6**



MONTADORA (N.º CONVERSÃO)	APLICAÇÃO
VOLKSWAGEN	(RPVI 0013.7) 6.90 (82 / ...), 7.90 (86)

**Jogo de Reparo Para a Válvula de Alívio Rápido**

JUEGO DE REPARACIÓN PARA VÁLVULA ALIVIO RÁPIDO • QUICK RELEASE VALVE REPAIR KIT

N.º FARJ:  
**98455-2**  
CONVERSÃO PARA N.º VARGA:  
**RRVA 0036.5**  
CONVERSÃO PARA N.º VW:  
**04 183 182**



CONVERSÃO PARA CJ N.º  
**SCVA 0004.8**

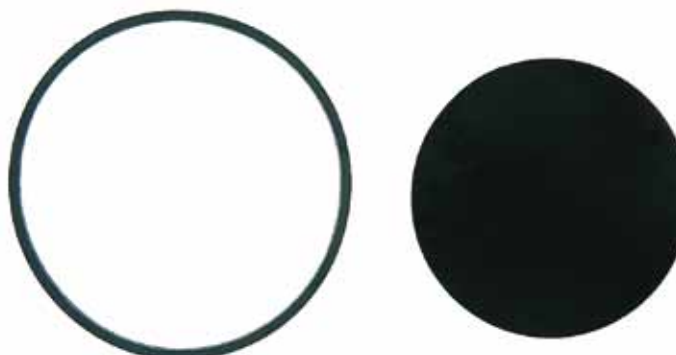

MONTADORA (N.º CONVERSÃO)	APLICAÇÃO
MERCEDES BENZ	O 371 / 371 R / RS / RSD / U; OF 1115 / 1215 / 1315 / 1317 / 1318 / 1320 / 1421 / 1515 (TODOS); OH 1115 / 1317 / 1518 / 1521 / 1522 / 1523 (TODOS) - O 400 / 400 UP / RSD (TODOS)
FORD	F700 - P (70 / 88); F 7000 (77 / 80); FT 7000 (78 / 80); F 12000 (80 / 82); F 13000 (80 / 86); F 14000 (86 / ...); F 21000 (80 / 85); CARGO (TODOS) (87 / ...)
VOLKSWAGEN	11.130 / 13.130 (81 / ...) - TODOS (89 / ...)
VOLVO	B 58 / N.10 / N.12 (80 / ...)
FIAT	FIAT 120 (78 / 84)





## LINHA WABCO



# Índice Linha Wabco

<b>45065-030</b>	BUCHA DO CÂRTER PARA COMPRESSOR OM 355 (030)	<b>65</b>
<b>45065-STD</b>	BUCHA DO CÂRTER PARA COMPRESSOR OM 355 (STD)	<b>65</b>
<b>45075-0</b>	BUCHA STD DO MANCAL PARA COMPRESSOR O500R - 1725	<b>47</b>
<b>45085-0</b>	BUCHA STD DO MANCAL TRASEIRO PARA COMPRESSOR MONO Ø 85 MM	<b>59</b>
<b>45125-0</b>	BUCHA STD DO MANCAL DIANTEIRO PARA COMPRESSOR MBB O500R / 1725	<b>48</b>
<b>45165-134</b>	CJ VÁLVULA PROPORCIONAL (24 V)	<b>135</b>
<b>45455-0</b>	CJ VÁLVULA SOLENÓIDE PARA APU (24V)	<b>74</b>
<b>45465-155</b>	CJ VÁLVULA SOLENÓIDE	<b>134</b>
<b>45485-0</b>	SENSOR RADIAL (ABS) 2,0 M	<b>133</b>
<b>45495-156</b>	CJ VÁLVULA DISTRIBUIDORA MODERNA (ROSCAS: M22X1,5 / 43: M16X,1,5)	<b>120</b>
<b>45505-0</b>	SENSOR PARA SERVO EMBREAGEM (MBB 1938 S)	<b>101</b>
<b>45515-157</b>	CJ SECADOR DE AR ELETRÔNICO (E-CAD)	<b>79</b>
<b>45525-0</b>	VIRABREQUIM PARA COMPRESSOR 2 CIL Ø85 MM (O500 M / 1725)	<b>44</b>
<b>45545-0</b>	BLOCO PARA COMPR. 2 CIL Ø85 MM (O500 M / 1725)	<b>44</b>
<b>45600-160</b>	CJ COMPRESSOR 2 CIL Ø85 MM (O500 M / 1725)	<b>44</b>
<b>45605-162</b>	CJ COMPRESSOR Ø85 MM (O400 / LS 1938)	<b>57</b>
<b>45615-163</b>	CJ CÂMARA TRISTOP "BAIONETA" - CARRETA - ROSCA M22 VOSS COM REDUTOR / 24/24" HASTE LONGA	<b>105</b>
<b>45735-2</b>	JOGO DE REPARO PARA SERVO DE EMBREAGEM (STRALIS)	<b>102</b>
<b>45845-188</b>	CJ VÁLVULA DE FREIO REBOQUE	<b>138</b>
<b>45855-189</b>	CJ VÁLVULA 5/2 VIAS - VOLVO / VW	<b>138</b>
<b>45865-190</b>	CJ VÁLVULA 5/2 VIAS - MBB	<b>138</b>
<b>91105-2</b>	JOGO DE REPARO PARA VÁLVULA DE DUAS VIAS	<b>124</b>
<b>91125-0</b>	ÊMBOLO PARA CÂMARA TRISTOP TIPO "F" 20/30 E 24/30	<b>115</b>
<b>91155-16</b>	CJ CÂMARA TRISTOP "F" - TIPO 14/24" HASTE LONGA (ROSCA M16)	<b>103</b>
<b>91165-26</b>	CJ CÂMARA TRISTOP "F" - TIPO 16/24 HASTE LONGA (ROSCA M16)	<b>103</b>
<b>91195-2</b>	JOGO DE REPARO PARA VÁLVULA RELÊ	<b>96</b>
<b>91215-0</b>	PUNHO PARA VÁLVULA DE FREIO DE MÃO	<b>90</b>
<b>91245-0</b>	FLANGE PARA CÂMARA TRISTOP TIPO "F" 24/30	<b>118</b>
<b>91255-0</b>	CAME COMPLETO DO FREIO DE MÃO (CURTO)	<b>90</b>
<b>91265-0</b>	CAME COMPLETO DO FREIO DE MÃO (LONGO)	<b>90</b>
<b>91335-0</b>	CILINDRO LONGO P/ SERVO EMBREAGEM W (SEM IND. DESG.)	<b>99</b>
<b>91355-41</b>	VÁLVULA RELÊ - ROSCAS M.16 (02) X M.22 (02)	<b>94</b>
<b>91355-42</b>	VÁLVULA RELÊ - ROSCAS M.22 (04)	<b>94</b>
<b>91355-43</b>	VÁLVULA RELÊ - ROSCAS M.16 (03) X M.22	<b>94</b>
<b>91355-44</b>	VÁLVULA RELÊ ROSCAS M.16 X M.22(03) - SEM SUPORTE	<b>95</b>
<b>91365-0</b>	PISTÃO DE ACIONAMENTO PARA MANETIN MODERNO (2 E 4 SAÍDAS)	<b>89</b>
<b>91375-0</b>	PISTÃO DE VEDAÇÃO PARA MANETIN MODERNO (2 E 4 SAÍDAS)	<b>89</b>
<b>91385-2</b>	JOGO DE REPARO PARA VÁLVULA DE ACIONAMENTO DA EMBREAGEM	<b>127</b>
<b>91595-0</b>	PISTÃO COMPLETO PARA CÂMARA TRISTOP "G" TIPO 24/30 E 30/30	<b>116</b>
<b>91635-2</b>	JOGO DE REPARO PARA REGULADOR DE PRESSÃO	<b>72</b>
<b>91705-2</b>	JOGO DE REPARO PARA VÁLVULA DE PEDAL	<b>69</b>
<b>91715-0</b>	TAMPA DO ÊMBOLO PARA CÂMARAS TRISTOP TIPO 12/16, 14/24 E 20/30	<b>119</b>
<b>91725-0</b>	MOLA DE SERVIÇO PARA CÂMARA SIMPLES DE 14" E CÂMARA TRISTOP 14/24	<b>119</b>
<b>91735-0</b>	MOLA DE SERVIÇO PARA CÂMARA SIMPLES DE 16" E CÂMARA TRISTOP 16/24	<b>119</b>
<b>91765-0</b>	FLANGE PARA CÂMARA TRISTOP TIPO 20/30	<b>118</b>
<b>92055-2</b>	JOGO DE REPARO PARA REGULADOR DE PRESSÃO DA APU	<b>76</b>
<b>92075-2 F</b>	JOGO DE REPARO PARCIAL PARA VÁLVULA SENSÍVEL À CARGA (SUSPENSÃO PNEUMÁTICA)	<b>127</b>
<b>92075-2</b>	JOGO DE REPARO PARA VÁLVULA SENSÍVEL À CARGA (SUSPENSÃO PNEUMÁTICA)	<b>127</b>
<b>92175-2</b>	JOGO DE REPARO PARA VÁLVULA RELÊ DA CARRETA	<b>128</b>
<b>92245-2 F</b>	JOGO DE REPARO PARCIAL PARA VÁLVULA DE FREIO DE MÃO	<b>87</b>
<b>92245-2</b>	JOGO DE REPARO PARA VÁLVULA DE FREIO DE MÃO	<b>87</b>
<b>92255-2</b>	JOGO DE REPARO PARA VÁLVULA DE FREIO DE MÃO	<b>88</b>
<b>92305-2</b>	JOGO DE REPARO PARA VÁLVULA DE FREIO DE MÃO (PP-1)	<b>89</b>
<b>92375-2</b>	JOGO DE REPARO PARA VÁLVULA DE PEDAL	<b>71</b>
<b>92435-0</b>	PROTETOR DE DESCARGA PARA VÁLVULA 5/2 VIAS	<b>126</b>
<b>92465-2</b>	JOGO DE REPARO COMPLETO PARA O COMPRESSOR Ø 90 MM (MBB 355)	<b>64</b>
<b>92475-0</b>	MOLA DE EMERGÊNCIA PARA CÂMARA TRISTOP TIPO "G" 24/30 E 30/30	<b>115</b>
<b>92525-2</b>	JOGO DE REPARO PARA VÁLVULA DE SUSPENSÃO DA CABINE	<b>91</b>
<b>92665-0</b>	FLANGE PARA CÂMARA TRISTOP TIPO "G" 24/30	<b>118</b>
<b>92785-0</b>	MOLA DE EMERGÊNCIA PARA CÂMARA TRISTOP W TIPO "G" 20/24 E 24/24	<b>114</b>
<b>93035-0</b>	CABEÇOTE COMPLETO PARA COMPRESSOR W MONOCIL (OF1417 / 1721)	<b>58</b>
<b>93035-2</b>	JOGO DE REPARO COMPLETO PARA CABEÇOTE DO COMPRESSOR OM 457	<b>60</b>
<b>93035-3</b>	CABEÇOTE INFERIOR P/ COMPRESSOR W MONO Ø 85 MM (OM 457)	<b>58</b>
<b>93035-6</b>	ENGRENAGEM PARA COMPRESSOR 2 CIL Ø85 MM (O500M / O500U)	<b>45</b>
<b>93035-7</b>	VIRABREQUIM P/ COMPRESSOR MONO Ø 85MM (OF 1417 / 1721)	<b>59</b>
<b>93035-9</b>	BLOCO Ø 85MM P/ COMPRESSOR MONO	<b>59</b>
<b>93035-68</b>	CJ COMPRESSOR COMPLETO MONO 85 MM (MBB - OF 1417 / 1722)	<b>58</b>
<b>93125-2 F</b>	JOGO DE REPARO PARCIAL PARA VÁLVULA PROTEÇÃO 6 VIAS APU W	<b>75</b>
<b>93125-2</b>	JOGO DE REPARO PARA VÁLVULA DE PROTEÇÃO 6 VIAS APU W	<b>75</b>
<b>93145-2 F</b>	JOGO DE REPARO PARCIAL PARA SECADOR DE AR DA APU W	<b>78</b>

<b>93145-2</b>	JOGO DE REPARO PARA SECADOR DE AR DA APU W	<b>78</b>
<b>93255-2</b>	JOGO DE REPARO PARCIAL PARA SERVO EMBREAGEM (MBB O 500)	<b>100</b>
<b>93385-0</b>	CABEÇOTE COMPLETO PARA COMPRESSOR MONO Ø 85 MM CUMMINS / FORD (COM DESCARREGADOR)	<b>60</b>
<b>93385-2</b>	JOGO DE REPARO PARA CABEÇOTE DO COMPRESSOR W CUMMINS (VW/FORD)	<b>61</b>
<b>93385-3</b>	CABEÇOTE PARA COMPRESSOR MONO Ø 85 MM CUMMINS / FORD (COM DESCARREGADOR)	<b>61</b>
<b>93385-4</b>	CABEÇOTE PARA COMPRESSOR MONO Ø 85 MM CUMMINS / VW (SEM DESCARREGADOR)	<b>61</b>
<b>93385-159</b>	CJ COMPR. MONO Ø 85 MM CUMMINS (VW / FORD)	<b>60</b>
<b>93415-2</b>	JOGO DE REPARO PARA SERVO EMBREAGEM W (MBB 1944/2638)	<b>101</b>
<b>93435-2</b>	JOGO DE REPARO PARA VÁLVULA 04 CIRCUITOS SCANIA SÉRIE 4	<b>93</b>
<b>93445-2 F</b>	JOGO DE REPARO PARCIAL PARA VÁLVULA DE PEDAL (OF 1417/1620/1721-98)	<b>70</b>
<b>93445-2</b>	JOGO DE REPARO PARA VÁLVULA DE PEDAL (OF 1417 / 1620 / 1721 - 98)	<b>70</b>
<b>93495-2</b>	JOGO DE REPARO PARA SECADOR DE AR APU W (SCANIA)	<b>78</b>
<b>93585-2</b>	JOGO DE REPARO PARA VÁLVULA DE AJUSTE DE PRESSÃO W	<b>128</b>
<b>93595-2</b>	JOGO DE REPARO VÁLVULA PROTETORA 4 CIRCUITOS SEM RETENÇÃO (SCANIA)	<b>93</b>
<b>93605-2</b>	JOGO DE REPARO PARA VÁLVULA PROTETORA 04 CIRCUITOS COM RETENÇÃO (FORD / VW)	<b>93</b>
<b>93685-2</b>	JOGO DE REPARO EMERGÊNCIA PARA TRISTOP 12/16 (MICRO MBB)	<b>109</b>
<b>93695-2</b>	JOGO DE REPARO CABEÇOTE PARA COMPRESSOR W (O 500)	<b>56</b>
<b>93705-0</b>	CABEÇOTE COMPLETO P/ COMPRESSOR W MONOCIL (O 500)	<b>55</b>
<b>93705-2</b>	JOGO DE REPARO COMPLETO PARA COMPRESSOR W (O 500)	<b>56</b>
<b>93705-4</b>	CABEÇOTE INFERIOR P/ COMPRESSOR W MONO Ø 85 MM (O 500)	<b>55</b>
<b>93705-7</b>	VIRABREQUIM P/ COMPRESSOR MONO Ø 85MM	<b>56</b>
<b>93705-67</b>	CJ COMPRESSOR COMPLETO MONO Ø 85 MM (MBB - ATEGO / AXOR)	<b>55</b>
<b>93735-2</b>	JOGO DE REPARO PARA VÁLVULA 06 VIAS APU W (O 500)	<b>75</b>
<b>93885-79</b>	CONJUNTO PARA VÁLVULA DE PEDAL (SC 113)	<b>67</b>
<b>93895-2</b>	JOGO DE REPARO PARA VÁLVULA RELE W COM RETENÇÃO (SCANIA)	<b>96</b>
<b>93955-0</b>	CABEÇOTE P/ COMPRESSOR W 02 CIL Ø 85 MM (O 500R)	<b>42</b>
<b>93955-2</b>	JOGO DE REPARO PARCIAL PARA COMPRESSOR W 02 CILINDROS (O 500)	<b>42</b>
<b>93965-0</b>	GUARDA-PÓ PARA MANETIM	<b>88</b>
<b>93975-0</b>	CABEÇOTE COMPLETO P/ COMPRESSOR W MONO LONGADO Ø 85 (1938 S)	<b>53</b>
<b>93975-2</b>	JOGO DE REPARO PARA COMPRESSOR W MONO COM CABEÇOTE LONGADO (1938 S)	<b>53</b>
<b>93975-4</b>	CABEÇOTE INFERIOR P/ COMPRESSOR Ø 85 MM MONO "ALONGADO" (1938 S / 1944 S)	<b>53</b>
<b>93975-5</b>	PLACA INTERMEDIÁRIA P/ COMPR. W MONO Ø 85MM C/ CAB. LONGADO	<b>54</b>
<b>93975-164</b>	CJ COMPRESSOR W MONO CABEÇOTE LONGADO (1938 S)	<b>52</b>
<b>93995-2</b>	JOGO DE REPARO PARA VÁLVULA 3/2 VIAS W	<b>128</b>
<b>94045-0 A</b>	CABEÇOTE PARA COMPRESSOR 2 CIL Ø 85 (MBB 1722 / O500M / O500U)	<b>45</b>
<b>94045-0 AR</b>	CABEÇOTE PARA COMPRESSOR REGULADO 2CIL. Ø 85 MM (MBB 1725 / O500M)	<b>45</b>
<b>94045-0 B</b>	CABEÇOTE PARA COMPRESSOR W 02 CIL Ø 85 MM (COM LÂMINA INTEGRADA)	<b>46</b>
<b>94045-0 BR</b>	CABEÇOTE P/ COMPRESSOR REGULADO 2CIL Ø85 MM (ARTICULADO MBB O500MA)	<b>46</b>
<b>94045-2</b>	JOGO DE REPARO PARCIAL PARA COMPRESSOR W 2 CILINDROS COM LÂMINA INTEGRADA	<b>46</b>
<b>94045-5 A</b>	PLACA INTERMEDIÁRIA P/ COMP. 2 CIL. Ø 85MM LÂM INTEGR. (JUNTA A)	<b>47</b>
<b>94045-5 B</b>	PLACA INTERMEDIÁRIA P/ COMP. 2 CIL Ø85MM LÂMINA INTEGRADA (JUNTA B)	<b>47</b>
<b>94045-6</b>	ENGRENAGEM PARA COMPRESSOR 2 CIL Ø85 MM (27 DENTES)	<b>43</b>
<b>94045-7</b>	VIRABREQUIM PARA COMPRESSOR W 2 CIL Ø85 MM LÂMINA INTEGRADA	<b>43</b>
<b>94045-9</b>	BLOCO P/ COMPRESSOR 2 CIL Ø85 MM (O500 ARTICULADO / AXOR OM457)	<b>43</b>
<b>94045-045</b>	CJ COMPRESSOR 2 CIL Ø85 MM (O500 ARTICULADO/AXOR OM457)	<b>42</b>
<b>94055-0</b>	CILINDRO DE EMERGÊNCIA PARA CÂMARA TRISTOP 30 (TIPO F)	<b>116</b>
<b>94155-0</b>	FILTRO PARA SECADOR DE AR DA APU W	<b>76</b>
<b>94165-0</b>	FILTRO PARA SECADOR DE AR DA APU W (SCANIA)	<b>77</b>
<b>94185-2</b>	JOGO REPARO PARA VÁLVULA SUSPENSÃO. ATIVA DUPLA W (ECAS)	<b>80</b>
<b>94195-2</b>	JOGO REPARO PARA MANETIM MODERNO W (CORPO PLÁSTICO)	<b>88</b>
<b>94205-0</b>	CABEÇOTE COMPLETO P/ COMPRESSOR W 2 CIL Ø85 MM (O 500 UA)	<b>50</b>
<b>94205-2</b>	JOGO DE REPARO PARA COMPRESSOR W 2 CILINDROS (0500 UA-MONDEGO)	<b>51</b>
<b>94205-4</b>	CABEÇOTE INFERIOR P/ COMPRESSOR W 2 CIL Ø 85 MM (O 500 UA)	<b>50</b>
<b>94235-2</b>	JOGO DE REPARO PARA VÁLVULA DE FLUXO W	<b>96</b>
<b>94245-2</b>	JOGO DE REPARO PARA VÁLVULA SUSPENSÃO ATIVA SIMPLES W (ECAS)	<b>80</b>
<b>94355-0</b>	DIAFRAGMA TIPO 20 PARA CÂMARA DIANTEIRA / SERVIÇO TRISTOP "G" E BAIONETA (SCANIA)	<b>111</b>
<b>94565-2</b>	JOGO DE REPARO PARA COMPRESSOR W 2 CILINDROS (VOLVO FH 12 / FM 12 / NH 12)	<b>52</b>
<b>94565-5</b>	PLACA INTERMEDIÁRIA P/ COMPRESSOR W 2 CIL (VOLVO FH / FM 12)	<b>52</b>
<b>94605-STD/010/020</b>	JOGO DE PISTÃO COM ANÉIS PARA COMPRESSOR O 500 Ø 85 MM STD/010/020	<b>54</b>
<b>94615-STD/010/020</b>	JOGO DE ANÉIS PARA PISTÃO DO COMPRESSOR O 500 Ø 85 MM STD/010/020	<b>54</b>
<b>94655-0</b>	CILINDRO PARA SERVO EMBREAGEM (MBB O 500 / 1417 / 1721)	<b>100</b>
<b>94685-2</b>	JOGO DE REPARO PARCIAL PARA COMPRESSOR W 02 CIL (OM 457)	<b>48</b>
<b>94695-0</b>	CABEÇOTE COMPLETO P/ COMPRESSOR W 02 CIL (VOLVO FH/FM/NH / B12M)	<b>49</b>
<b>94695-2</b>	JOGO DE REPARO PARA COMPR W 02 CIL. (VOLVO FH/FM/NH / B12M ARTICULADO)	<b>50</b>
<b>94695-4</b>	CABEÇOTE INFERIOR P/ COMPRESSOR W 2 CIL Ø 85 MM (VOLVO FH/FM/NH/B12M)	<b>49</b>
<b>94715-2</b>	JOGO DE REPARO PARA COMPRESSOR W MONO Ø 85 MM (IVECO STRALIS)	<b>63</b>
<b>94715-4</b>	CABEÇOTE INFERIOR PARA COMPRESSOR W MONO Ø85 MM (IVECO STRALIS)	<b>62</b>
<b>94725-0</b>	BIELA PARA COMPRESSOR W Ø 85MM (MBB 1417/1721)	<b>57</b>
<b>94735-0</b>	TAMPA TRASEIRA PARA COMPRESSOR W Ø 85MM	<b>57</b>
<b>94855-30</b>	VÁLVULA RELE MODERNA (MBB)	<b>95</b>
<b>94875-50</b>	VÁLVULA PROTETORA DE 4 CIRCUITOS	<b>92</b>
<b>94915-90</b>	SERVO EMBREAGEM PARA MBB (1938 S / 1944 S)	<b>100</b>
<b>94995-99</b>	SERVO EMBREAGEM CIL CURTO SEM INDICADOR DESG (MBB/ VW /FORD)	<b>97</b>
<b>95025-56</b>	VÁLVULA DE PEDAL W MODERNA	<b>69</b>



<b>95025-58</b>	VÁLVULA DE PEDAL MODERNA (DESCARGA RETA)	<b>69</b>
<b>95075-0</b>	SILENCIADOR DE DESCARGA	<b>79</b>
<b>95095-2</b>	JOGO DE REPARO PARA VÁLVULA SOLENOIDE (ECAS)	<b>82</b>
<b>95115-0</b>	BOBINA PARA VÁLVULA SOLENOIDE (ECAS)	<b>82</b>
<b>95135-2</b>	JOGO DE REPARO PARA AMORTECEDOR DA CABINA	<b>129</b>
<b>95145-2</b>	JOGO DE REPARO PARA VÁLVULA RELE	<b>129</b>
<b>95155-2</b>	JOGO DE REPARO P/ VÁLVULA RELE DE EMERGÊNCIA	<b>130</b>
<b>95175-2</b>	JOGO DE REPARO PARA VÁLVULA MODULADORA (ABS- 24V)	<b>131</b>
<b>95185-2</b>	JOGO DE REPARO P/ VÁLVULA RELE MODULADORA SIMPLES (ABS-24V)	<b>131</b>
<b>95195-2</b>	JOGO DE REPARO P/ VÁLVULA RELE MODULADORA DUPLA (ABS-24V)	<b>132</b>
<b>95205-2</b>	JOGO DE REPARO P/ VÁLVULA MODULADORA T-EBS (ANTI-TOMBAMENTO)	<b>132</b>
<b>95215-2</b>	JOGO DE REPARO P/ VÁLVULA ABS VARIO COMPACTO (ABS -VCS II)	<b>132</b>
<b>95245-0</b>	ASSENTO DA VÁLVULA PARA SERVO 1938 S	<b>102</b>
<b>95335-STD</b>	JOGO DE ANEL PARA COMPRESSOR OM355 / BR400 Ø 90 MM (STD)	<b>65</b>
<b>95365-2</b>	JOGO REPARO PARCIAL P/ FREIO À DISCO PNEUM. (17,5")	<b>135</b>
<b>95375-2</b>	JOGO REP EIXO+PARAFUSO P/ FREIO À DISCO (COMPR. EIXO: 109 MM)	<b>135</b>
<b>95385-2</b>	JOGO REP EIXO+PARAFUSO P/ FREIO À DISCO (COMPR. EIXO: 114 MM)	<b>136</b>
<b>95395-0</b>	PARAFUSO CALIBRAÇÃO P/ FREIO DISCO PNEUM. (COM PINO - COMPR. ROSCA 76 MM)	<b>136</b>
<b>95405-0</b>	PARAFUSO CALIBRAÇÃO P/ FREIO DISCO PNEUM. (COM PINO - COMPR. ROSCA 80,4 MM)	<b>136</b>
<b>95415-2</b>	JOGO DE JUNTA E PROTETORES DA TAMPA P/ FREIO À DISCO PNEUMÁTICO (17,5" E 19,5")	<b>137</b>
<b>95425-2</b>	JOGO DE MOLAS E TRAVA P/ FREIO À DISCO PNEUMÁTICO (17,5" E 19,5")	<b>137</b>
<b>95435-2</b>	JOGO DE ROLAMENTO P/ FREIO A DISCO PNEUMÁTICO (17,5" E 19,5")	<b>137</b>
<b>95445-2</b>	JOGO DE REPARO PARA E-APU (SCANIA NGS - SÉRIE 5)	<b>77</b>
<b>95485-2</b>	JOGO REP PARCIAL P/ COMP. MONO CAB. ALONGADO (VOLVO FH / FM / NH 13)	<b>51</b>
<b>95505-0</b>	FILTRO COALESCENTE	<b>76</b>
<b>95515-2</b>	JOGO DE REPARO PARA E-CAD (SECADOR DE AR ELETRÔNICO)	<b>79</b>
<b>95525-51</b>	CJ CÂMARA TRISTOP "F" - TIPO 24/30" (ROSCA M16)	<b>104</b>
<b>95555-11</b>	SERVO EMBREAGEM (CIL. LONGO SEM INDICADOR DESGASTE)	<b>98</b>
<b>95595-2</b>	JOGO DE REPARO PARA COMPRESSOR W 2 CIL (VOLVO B 9 R / FM 9)	<b>51</b>
<b>95595-158</b>	CJ COMPRESSOR 2 CIL Ø85 MM (VOLVO B9 R)	<b>49</b>
<b>95605-77</b>	SERVO EMBREAGEM SEM INDICADOR DE DESGASTE (MBB 0500/1721)	<b>99</b>
<b>95655-0</b>	FILTRO COALESCENTE P/ APU (SCANIA)	<b>77</b>
<b>95665-91</b>	CJ CÂMARA TRISTOP "BAIONETA" - TIPO 16/24" (ROSCA M16)	<b>104</b>
<b>95675-92</b>	CJ CÂMARA TRISTOP "BAIONETA" - TIPO 20/24" (ROSCA M22 VOSS COM REDUTOR M16)	<b>104</b>
<b>95685-93</b>	CJ CÂMARA TRISTOP "BAIONETA" - TIPO 24/24" (ROSCA M22 VOSS COM REDUTOR M16)	<b>105</b>
<b>95695-94</b>	CJ CÂMARA TRISTOP "BAIONETA" - TIPO 24/30" (ROSCA M22 VOSS COM REDUTOR M16)	<b>106</b>
<b>95705-95</b>	CJ CÂMARA TRISTOP "BAIONETA" - TIPO 30/30" (ROSCA M16)	<b>106</b>
<b>95775-63</b>	SENSOR DE ALTURA (ECAS) 24 V	<b>82</b>
<b>95785-10</b>	CONJUNTO APU (UNIDADE PROCESSADORA DE AR) SEM SOLENÓIDE	<b>73</b>
<b>95785-12</b>	CJ PARA APU (UNIDADE PROCESSADORA DE AR) SEM SENSOR	<b>73</b>
<b>95795-20</b>	CJ PARA VÁLVULA DISTRIBUIDORA	<b>125</b>
<b>95855-0</b>	CILINDRO P/ SERVO EMBREAGEM MBB (1938 S / 1944 S)	<b>101</b>
<b>95875-96</b>	CJ CÂMARA TRISTOP "BAIONETA" - TIPO 20/24" P/ FREIO A DISCO (ROSCA M22 VOSS C/ REDUTOR M16)	<b>106</b>
<b>95885-97</b>	CJ CÂMARA TRISTOP "BAIONETA" - TIPO 24/24" P/ FREIO A DISCO (ROSCA M22 VOSS C/ REDUTOR M16)	<b>107</b>
<b>96005-21</b>	CJ PARA VÁLVULA DISTRIBUIDORA (SCANIA)	<b>125</b>
<b>96025-27</b>	CJ CÂMARA TRISTOP "F" - TIPO 20/30 HASTE LONGA (ROSCA M16)	<b>103</b>
<b>96055-31</b>	CJ CAMARA TRISTOP "F" - TIPO 30/30" HASTE LONGA	<b>139</b>
<b>96115-38</b>	CJ VÁLVULA DE FREIO DE MÃO (VOLVO)	<b>86</b>
<b>96125-39</b>	CJ VÁLVULA DE FREIO DE MÃO (SCANIA)	<b>86</b>
<b>96135-45</b>	CJ VÁLVULA DE FREIO DE MÃO (MBB)	<b>87</b>
<b>96145-2</b>	JOGO DE REPARO PARA COMPRESSOR MONO MBB Ø 85 MM (ATEGO / AXOR)	<b>62</b>
<b>96145-192</b>	CJ COMPRESSOR MONO Ø 85 (ATEGO / AXOR)	<b>62</b>
<b>96165-STD</b>	JOGO DE ANEL P/ PISTÃO DO COMPRESSOR MONO Ø 94 MM	<b>63</b>
<b>96185-0</b>	BIELA P/ COMPRESSOR 2CIL Ø 85 (MBB 0500R / 0500R 1725) (VW)	<b>48</b>
<b>96405-0</b>	SENSOR MENOR PARA VÁLVULA SOLENÓIDE (ECAS)	<b>81</b>
<b>96415-0</b>	SENSOR MAIOR PARA VÁLVULA SOLENÓIDE (ECAS) 2 BOBINAS	<b>81</b>
<b>96425-0</b>	SENSOR MAIOR PARA VÁLVULA SOLENÓIDE (ECAS) 3 BOBINAS	<b>81</b>
<b>96455-59</b>	CJ VÁLVULA DE NIVELAMENTO	<b>83</b>
<b>96465-0</b>	SENSOR PARA VÁLVULA PROTETORA 4 CIRCUITOS APU W (24V)	<b>74</b>
<b>96505-98</b>	CJ VÁLVULA 2 VIAS (ROSCAS: M16 X 1,5MM)	<b>124</b>
<b>96655-111</b>	CJ VÁLVULA ECAS (DUPLA - TRASEIRA)	<b>80</b>
<b>96665-112</b>	CJ CILINDRO DE ACIONAMENTO (ROSCA M12 X 1,5 MM)	<b>83</b>
<b>96675-113</b>	CJ MANOPLA PARA VOLVO (VÁLVULA 3/2 VIAS)	<b>129</b>
<b>96685-114</b>	CJ VÁLVULA MODULADORA (ABS) 24 V - SCANIA / VOLVO	<b>130</b>
<b>96695-115</b>	CJ VÁLVULA MODULADORA (ABS) 24 V - MBB	<b>130</b>
<b>96705-116</b>	CJ VÁLVULA MODULADORA (ABS) 24 V - REBOQUES	<b>131</b>
<b>96715-0</b>	CABO ADAPTADOR (ABS)	<b>134</b>
<b>96725-0</b>	EXTENSÃO PARA SENSOR (ABS - VCS II) 5,1 M	<b>134</b>
<b>96735-0</b>	CABO ESPIRALADO (ABS) 24 V	<b>133</b>
<b>96745-0</b>	SENSOR RADIAL (ABS) 0,4 M	<b>133</b>
<b>96805-131</b>	CJ VÁLVULA PARA FREIO DE MÃO (SCANIA)	<b>86</b>
<b>96835-118</b>	CJ SECADOR DE AR PARA APU	<b>73</b>
<b>96845-119</b>	CJ VÁLVULA PROTETORA PARA APU	<b>74</b>
<b>96865-121</b>	CJ VÁLVULA DE FREIO DE MÃO	<b>84</b>

<b>96875-122</b>	CJ VÁLVULA DE FREIO DE MÃO	<b>85</b>
<b>96885-123</b>	CJ VÁLVULA DISTRIBUIDORA MODERNA (ROSCAS: M16 X 1,5 MM )	<b>121</b>
<b>96895-124</b>	CJ VÁLVULA DISTRIBUIDORA MODERNA (ROSCAS: M16 X 1,5 MM )	<b>121</b>
<b>96905-125</b>	CJ VÁLVULA DE NIVELAMENTO PARA CABINE (SCANIA)	<b>91</b>
<b>96975-131</b>	CJ REGULADOR DE PRESSÃO	<b>72</b>
<b>96985-133</b>	CJ CÂMARA TRISTOP "BAIONETA" -CARRETA- ROSCA M22 VOSS COM REDUTOR / 24/24" P/FREIO A DISCO	<b>105</b>
<b>97055-0</b>	VÁLVULA DE LÂMINAS PARA O COMPRESSOR WABCO Ø 90MM (MB 355)	<b>63</b>
<b>97075-2</b>	JOGO DE REPARO PARA A VÁLVULA DE LÂMINAS DO COMPRESSOR WABCO Ø 90MM (MB 355)	<b>64</b>
<b>97395-2</b>	REPARO PARA A CÂMARA TRISTOP 14/24 E 16/24 (EMERGÊNCIA)	<b>107</b>
<b>97405-2</b>	JOGO DE REPARO PARA A CÂMARA TRISTOP 12/16 (EMERGÊNCIA)	<b>107</b>
<b>97435-2</b>	JOGO DE REPARO PARA O CILINDRO AMPLIFICADOR (CÂMARA AUXILIAR)	<b>83</b>
<b>97445-2</b>	JOGO DE REPARO PARA O COMPRESSOR WABCO Ø 90 MM (MB 355)	<b>64</b>
<b>97485-2</b>	JOGO DE REPARO PARA A VÁLVULA DE FREIO DE MÃO (MANETIM)	<b>84</b>
<b>97495-2 F</b>	JOGO DE REPARO PARCIAL PARA VÁLVULA DE PEDAL (COM GUARDA-PÓ)	<b>68</b>
<b>97495-2</b>	JOGO DE REPARO PARCIAL PARA A VÁLVULA DE PEDAL	<b>67</b>
<b>97985-2</b>	JOGO DE REPARO PARA A CÂMARA TRISTOP 20/30 E 24/30 (EMERGÊNCIA)	<b>108</b>
<b>98195-2 F</b>	JOGO DE REPARO PARCIAL PARA REGULADOR DE PRESSÃO MODERNO	<b>72</b>
<b>98195-2</b>	JOGO DE REPARO PARA O REGULADOR DE PRESSÃO MODERNO	<b>71</b>
<b>98245-2 AT</b>	JOGO DE REPARO PARA VÁLVULA DE PEDAL PARA ALTA TEMPERATURA	<b>68</b>
<b>98245-2</b>	JOGO DE REPARO COMPLETO PARA A VÁLVULA DE PEDAL	<b>67</b>
<b>98255-0</b>	MOLA DE EMERGÊNCIA PARA A CÂMARA TRISTOP 12/16	<b>113</b>
<b>98265-0</b>	MOLA DE EMERGÊNCIA PARA A CÂMARA TRISTOP 14/24 E 16/24	<b>114</b>
<b>98275-0</b>	MOLA DE EMERGÊNCIA PARA A CÂMARA TRISTOP 20/30 E 24/30	<b>114</b>
<b>98655-0</b>	VÁLVULA DE SEGURANÇA (10,8 ± 0,2 BAR / ROSCA ¼" NPT - 18 FPP)	<b>122</b>
<b>98665-0</b>	VÁLVULA DE SEGURANÇA (10,7 ± 0,2 BAR / ROSCA M16X1,5 CÔNICA)	<b>122</b>
<b>98675-0</b>	VÁLVULA DE SEGURANÇA (15,5 -1,0 BAR / ROSCA M14X1,5 CÔNICA)	<b>122</b>
<b>98685-0</b>	VÁLVULA DE SEGURANÇA (10,4 - 0,6 BAR / ROSCA M16X1,5 CÔNICA)	<b>123</b>
<b>98745-2</b>	JOGO DE REPARO PARA MANETIM MODERNO 2 SAÍDAS	<b>85</b>
<b>98755-2</b>	JOGO DE REPARO PARA MANETIM MODERNO 4 SAÍDAS	<b>85</b>
<b>98845-0</b>	DIAFRAGMA PARA CÂMARA TRISTOP 14/24	<b>112</b>
<b>98905-2</b>	JOGO DE REPARO PARCIAL PARA VÁLVULA FREIO DE MÃO (SC112/142)	<b>84</b>
<b>98925-0</b>	DIAFRAGMA PARA CÂMARA TRISTOP 12/16	<b>111</b>
<b>98935-0</b>	DIAFRAGMA PARA CÂMARA TRISTOP 16/24	<b>112</b>
<b>98945-0</b>	DIAFRAGMA PARA CÂMARA TRISTOP 20/30	<b>111</b>
<b>98955-0</b>	DIAFRAGMA PARA CÂMARA TRISTOP 24/30	<b>112</b>
<b>98985-0</b>	VÁLVULA DE SEGURANÇA PARA VOLVO (9,7 ± 0,3 BAR / ROSCA M16X1,5 CÔNICA)	<b>123</b>
<b>99045-2</b>	JOGO DE REPARO PARA CÂMARA TRISTOP 12/16 (SERVIÇO)	<b>109</b>
<b>99065-2</b>	JOGO DE REPARO PARA CÂMARA TRISTOP 14/24 (SERVIÇO)	<b>109</b>
<b>99075-2</b>	JOGO DE REPARO PARA VÁLVULA DISTRIBUIDORA IMPORTADA	<b>121</b>
<b>99085-2</b>	JOGO DE REPARO PARA CÂMARA TRISTOP 16/24 (SERVIÇO)	<b>110</b>
<b>99095-2</b>	JOGO DE REPARO PARA CÂMARA TRISTOP 20/30 (SERVIÇO)	<b>110</b>
<b>99105-2</b>	JOGO DE REPARO PARA CÂMARA TRISTOP 24/30 (SERVIÇO)	<b>110</b>
<b>99125-0</b>	VÁLVULA DE ESCOAMENTO DE ÁGUA (ROSCA M22 X 1,5)	<b>123</b>
<b>99155-0</b>	GUARDA PÓ PARA SERVO EMBREAGEM	<b>98</b>
<b>99175-2</b>	JOGO DE REPARO PARA VÁLVULA RELÊ	<b>95</b>
<b>99195-2 F</b>	JOGO DE REPARO PARCIAL PARA VÁLVULA DRENAGEM AUTOMÁTICA	<b>120</b>
<b>99195-2</b>	JOGO DE REPARO PARA VÁLVULA DRENAGEM AUTOMÁTICA	<b>120</b>
<b>99205-2</b>	JOGO DE REPARO PARA VÁLVULA DE PEDAL	<b>68</b>
<b>99275-2</b>	JOGO DE REPARO PARA VÁLVULA 04 VIAS COM RETENÇÃO	<b>92</b>
<b>99285-2</b>	JOGO DE REPARO PARA VÁLVULA DE DESCARGA RÁPIDA	<b>124</b>
<b>99295-2</b>	JOGO DE REPARO PARA VÁLVULA 04 VIAS	<b>92</b>
<b>99305-2</b>	JOGO DE REPARO PARA CÂMARA TRISTOP 20/24 E 24/24 (IMPORTADA)	<b>108</b>
<b>99345-2</b>	JOGO DE REPARO PARA CÂMARA TRISTOP 24/30 (IMPORTADA)	<b>108</b>
<b>99425-0</b>	FLANGE PARA CÂMARA TRISTOP 14/24	<b>117</b>
<b>99435-0</b>	FLANGE PARA CÂMARA TRISTOP 16/24	<b>117</b>
<b>99465-0</b>	PARAFUSO DESATUADOR E PORCA PARA CÂMARAS TRISTOP'S TIPO 12/16, 14/24, 16/24, 20/30	<b>117</b>
<b>99505-0</b>	CILINDRO DE EMERGÊNCIA PARA CÂMARA TRISTOP 24 (TIPO F)	<b>116</b>
<b>99525-0</b>	CILINDRO PARA SERVO EMBREAGEM (SEM INDICADOR DE DESGASTE)	<b>98</b>
<b>99535-0</b>	DIAFRAGMA PARA TRISTOP'S 24/24 E 24/30 (IMPORTADAS)	<b>113</b>
<b>99545-2 F</b>	JOGO DE REPARO PARCIAL PARA SERVO DE EMBREAGEM	<b>97</b>
<b>99545-2</b>	JOGO DE REPARO PARA SERVO DE EMBREAGEM	<b>97</b>
<b>99585-2</b>	JOGO DE REPARO PARA VÁLVULA DE LÂMINAS PARA O COMPRESSOR 366	<b>66</b>
<b>99605-2</b>	JOGO DE REPARO PARA VÁLVULA 5/2 VIAS	<b>126</b>
<b>99645-0</b>	DIAFRAGMA PARA CÂMARA TRISTOP 30/30	<b>113</b>
<b>99655-2</b>	JOGO DE REPARO PARA SERVO DE EMBREAGEM (CILINDRO MAIOR)	<b>99</b>
<b>99715-75</b>	CONJUNTO SERVO EMBREAGEM PARA MERCEDES (TIPO SCANIA COM HASTE MERCEDES)	<b>102</b>
<b>99725-2</b>	JOGO DE REPARO PARA A VÁLVULA DE PEDAL (MBB 1620)	<b>70</b>
<b>99745-0</b>	CAPA PARA MANETIM MODERNO (2 E 4 SAÍDAS)	<b>91</b>
<b>99815-0</b>	EMBOLO PARA TRISTOP 14/24 E 16/24	<b>115</b>
<b>99845-2 F</b>	JOGO DE REPARO PARCIAL PARA VÁLVULA DISTRIBUIDORA	<b>126</b>
<b>99845-2</b>	JOGO DE REPARO PARA VÁLVULA DISTRIBUIDORA	<b>125</b>
<b>99855-55</b>	VÁLVULA DE PEDAL	<b>66</b>
<b>99855-57</b>	VÁLVULA DE PEDAL (DESCARGA COTOVELO)	<b>66</b>
<b>99865-66</b>	CONJUNTO REGULADOR DE PRESSÃO	<b>71</b>

**Cabeçote P/ Compressor w 02 Cil Ø 85 MM (O 500R)**  
 CABEZAL DEL COMPRESOR Ø 85 MM (O 500 R) • COMPRESSOR CYLINDERHEAD Ø 85 MM (O 500 R)

Nº FARJ:  
**93955-0**  
 CONVERSÃO PARA Nº WABCO:  
**411 553 920 0**



CONVERSÃO PARA CJ Nº  
**411 553 000 0**



MONTADORA (Nº CONVERSÃO)	APLICAÇÃO
MERCEDES BENZ	O 500 R

**Jogo de Reparo Parcial para Compressor W 02 Cilindros Ø 85 MM (O 500)**  
 JUEGO DE REPARACIÓN PARA COMPRESOR W 02 CILINDROS (O 500) • COMPRESSOR REPAIR KIT - 2 CILYNDERS (O 500)

Nº FARJ:  
**93955-2**  
 CONVERSÃO PARA Nº WABCO:  
**411 553 000 2**  
 PARA CABEÇOTE:  
**411 553 920 0**



CONVERSÃO PARA CJ Nº  
**411 553 000 0**

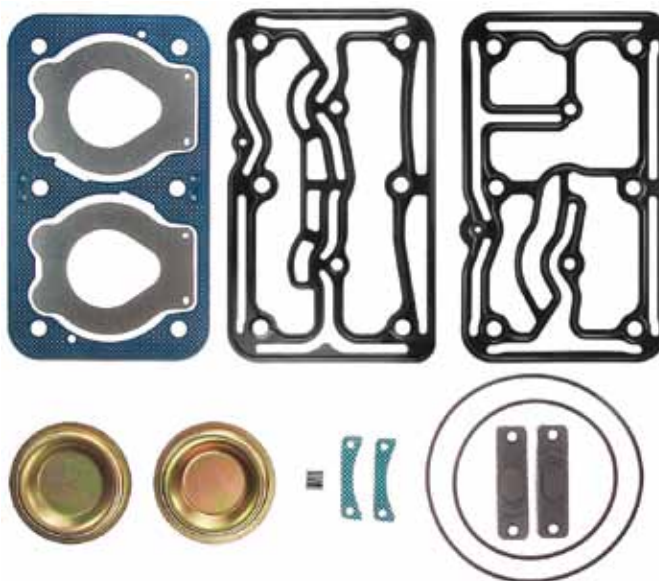

MONTADORA (Nº CONVERSÃO)	APLICAÇÃO
MERCEDES BENZ	O 500 R

**Cj Compressor 2 Cil Ø85 mm (O500 Articulado/Axor OM457)**  
 COMPRESOR COMPLETO 2 CILINDRO Ø85 MM • COMPLETE COMPRESSOR 2 CYLINDER Ø85 MM

Nº FARJ:  
**94045-045**  
 CONVERSÃO PARA Nº WABCO:  
**912 510 103 0**  
**912 510 104 0**  
**912 510 105 0**  
**912 510 106 0**  
 CONVERSÃO PARA Nº MBB:  
**A 457 130 48 15**  
**A 457 130 49 15**  
**A 457 130 55 15**  
**A 457 130 02 15**



MONTADORA (Nº CONVERSÃO)	APLICAÇÃO
MERCEDES BENZ	O500 ARTICULADO AXOR COM MOTOR OM457



**Bloco P/ Compressor 2 Cil Ø85 mm (O500 Articulado / AXOR OM457)**  
 BLOCO PARA COMPRESOR 2 CIL Ø85 MM (AXOR OM457) • COMPRESSOR CYLINDER LINE 2 CYLINDER Ø85 MM (AXOR OM457)



N.º FARJ:  
**94045-9**  
 PARA COMPRESOR WABCO N.º:  
**912 510 103 0 / 912 510 104 0**  
**912 510 105 0 / 912 510 106 0**  
 CONV. P/ COMPRESOR MBB N.º:  
**A 457 130 48 15 / A 457 130 49 15**  
**A 457 130 55 15 / A 457 130 02 15**

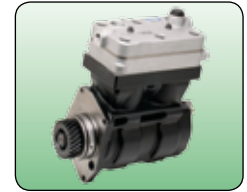

CONVERSÃO PARA CJ N.º  
**912 510 103 0**  
**912 510 104 0**  
**912 510 201 0**

MONTADORA (Nº CONVERSÃO)	APLICAÇÃO
AXOR	O500 ARTICULADO AXOR COM MOTOR OM457

**Virabrequim Para Compressor W 2 CIL Ø85 MM Lâmina Integrada**  
 CIGÜEÑAL DEL COMPRESOR 2 CIL Ø 85 MM • COMPRESSOR CRANKSHAFT Ø 85 MM



N.º FARJ:  
**94045-7**  
 PARA COMPRESOR WABCO N.º:  
**911 553 694 4**



CONVERSÃO PARA CJ N.º  
**912 510 104 0**  
**912 510 201 0**

MONTADORA (Nº CONVERSÃO)	APLICAÇÃO
AXOR	VEÍCULOS AXOR COM MOTOR OM 457
MERCEDES BENZ	O 500 UA / O 500 MA

**Engrenagem Para Compressor 2 Cil Ø85 mm (27 dentes)**  
 ENGRENAJE PARA COMPRESOR 2 CIL Ø85 MM (27 DIENTES) • COMPRESSOR GEAR Ø85 MM (27 TEETH)



N.º FARJ:  
**94045-6**  
 CONV. P/ WABCO N.º:  
**895 905 188 4**



CONVERSÃO PARA CJ N.º  
**912 510 103 0**  
**912 510 104 0**  
**912 510 201 0**

MONTADORA (Nº CONVERSÃO)	APLICAÇÃO
MERCEDES BENZ	O500 ARTICULADO AXOR COM MOTOR OM457

Os números originais utilizados tem a única intenção de auxiliar nossos clientes na identificação dos códigos Farj correspondentes.  
 Los números de pieza original se utilizan para identificar los productos que vendemos con el único propósito de reconocimiento de los productos por nuestros clientes.  
 Original part numbers are used so as to identify the products we sell. In the sole purpose of customers recognition of the items sold.

**Cj Compressor 2 Cil Ø85 mm (O500 M / 1725)**

COMPRESOR COMPLETO 2 CILINDROS Ø85 MM (O500 M / 1725) • COMPLETE COMPRESSOR 2 CYLINDER Ø85 MM (O500 M / 1725)

N.º FARJ:

**45600-160**

CONV. P/ WABCO N.º:

**411 553 004 0**

CONV. P/ MBB N.º:

**906 130 52 15**



MONTADORA (Nº CONVERSÃO)	APLICAÇÃO
MERCEDES BENZ	O 500 M / O 500 U

**Bloco Para Compr. 2 Cil Ø85 mm (O500 M / 1725)**

BLOCO DEL COMPRESOR 2 CILINDROS Ø85 MM (O500 M / 1725) • COMPRESSOR CYLINDER LINE Ø 85 MM (O500 M / 1725)

N.º FARJ:

**45545-0**

CONVERSÃO PARA WABCO N.º:

**412 636 011 2**



CONVERSÃO PARA CJ N.º

**411 553 004 0**



MONTADORA (Nº CONVERSÃO)	APLICAÇÃO
MERCEDES BENZ	O 500 M / O 500 U

**Virabrequim Para Compressor 2 Cil Ø85 mm (O500 M / 1725)**

CIGÜEÑAL DEL COMPRESOR 2 CILINDROS Ø85 MM (O500 M / 1725) • COMPRESSOR CRANKSHAFT Ø 85 MM (O500 M / 1725)

N.º FARJ:

**45525-0**

CONVERSÃO PARA WABCO N.º:

**412 636 691 4**



CONVERSÃO PARA CJ N.º

**411 553 004 0**



MONTADORA (Nº CONVERSÃO)	APLICAÇÃO
MERCEDES BENZ	O 500 M / O 500 U

## Engrenagem Para Compressor 2 Cil Ø85 mm (O500M / O500U)

ENGRENAJE PARA COMPRESOR 2 CIL Ø85 MM - 39 DIENTES (O500M / O500U) • COMPRESSOR GEAR Ø85 MM - 39 TEETH (O500M / O500U)



N.º FARJ:

**93035-6**

CONVERSÃO PARA WABCO N.º:

**895 905 169 4**



CONVERSÃO PARA CJ N.º

**411 553 004 0**

MONTADORA (N.º CONVERSÃO)	APLICAÇÃO
MERCEDES BENZ	O500M / O500U / O500(URBANO) / 712 C / 914C / L0914 / 1215C OF1417 / OF1418 / OF1722 / LS1938(1998.....) / 1938S / O400RSD / L / LK/LS 2638 / 1315 /1418 / 1518 / 1728 S / 1725 / 1728 / 1933 / 2418 / 2423 B / 2428 /2533 / 2825 /2831

## Cabeçote Para Compressor 2 Cil Ø 85 (MBB 1722 / O500M / O500U)

CABEZAL DEL COMPRESOR • COMPRESSOR CYLINDER HEAD



N.º FARJ:

**94045-0 A**

CONVERSÃO PARA N.º WABCO:

**411 553 921 2**



CONVERSÃO PARA CJ N.º

**411 553 004 0**

MONTADORA (N.º CONVERSÃO)	APLICAÇÃO
MERCEDES BENZ	O 500 M / O 500 U

## Cabeçote para Compressor Regulado 2Cil Ø 85 mm (MBB 1725 / O500M)

CABEZAL DEL COMPRESOR REGULADO 2 CIL Ø 85 MM • COMPRESSOR CYLINDERHEAD Ø 85 MM (TYPE SET)



N.º FARJ:

**94045-0 AR**

CONVERSÃO PARA WABCO N.º:

**411 553 921 2**



CONVERSÃO PARA CJ N.º

**411 553 004 0**

MONTADORA (N.º CONVERSÃO)	APLICAÇÃO
MERCEDES BENZ	O 500 M / O 500 U

Os números originais utilizados tem a única intenção de auxiliar nossos clientes na identificação dos códigos Farj correspondentes.  
 Los números de pieza original se utilizan para identificar los productos que vendemos con el único propósito de reconocimiento de los productos por nuestros clientes.  
 Original part numbers are used so as to identify the products we sell. In the sole purpose of customers recognition of the items sold.



**Cabeçote Para Compressor W 02 CIL Ø 85 MM (Com Lâmina Integrada)**

CABEZAL DEL COMPRESOR • COMPRESSOR CYLINDER HEAD

N.º FARJ:

**94045-0 B**

CONVERSÃO PARA N.º WABCO:

**912 510 920 2**



CONVERSÃO PARA CJ N.º

**912 510 104 0**



MONTADORA (N.º CONVERSÃO)	APLICAÇÃO
MERCEDES BENZ	O 500 UA / O 500 MA AXOR VEÍCULOS AXOR COM MOTOR OM 457

**Cabeçote P/ Compressor Regulado 2CIL Ø85 mm (Articulado MBB O500MA)**

CABEZAL DEL COMPRESOR REGULADO 2 CIL Ø 85 MM • COMPRESSOR CYLINDERHEAD Ø 85 MM (TYPE SET)

N.º FARJ:

**94045-0 BR**

CONVERSÃO PARA N.º WABCO:

**912 510 920 2**



CONVERSÃO PARA CJ N.º

**912 510 201 0**

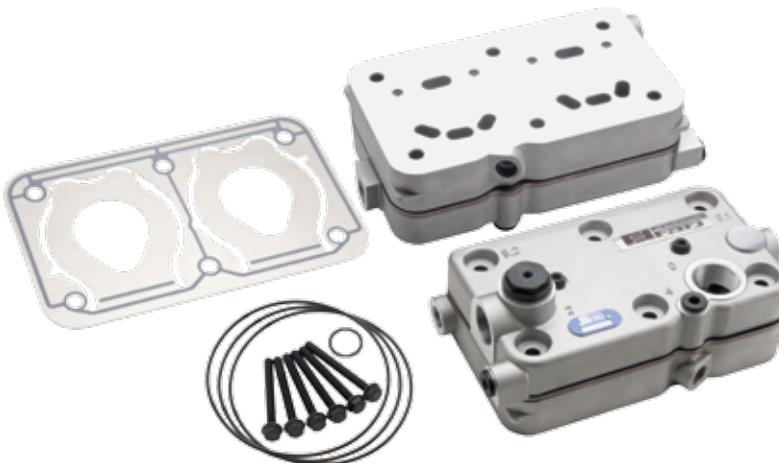

MONTADORA (N.º CONVERSÃO)	APLICAÇÃO
MERCEDES BENZ	O 500 UA / O 500 MA AXOR: VEÍCULOS AXOR COM MOTOR OM 457

**Jogo de Reparo Parcial Para Compressor W 2 Cilindros Ø 85 MM Com Lâmina Integrada**

JUEGO DE REPARACIÓN PARA EL COMPRESOR W 2 CILINDROS CON LÁMINA INTEGRADA • COMPRESSOR CYLINDER HEAD PARTIAL REPAIR KIT

N.º FARJ:

**94045-2**

PARA CABEÇOTE:

**411 553 921 2**

**912 510 920 2**



CONVERSÃO PARA CJ N.º

**411 553 004 0**

**912 510 104 0**

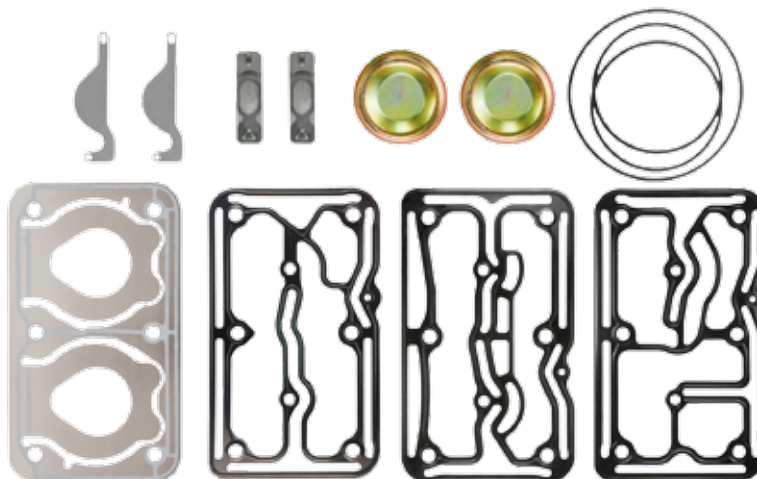

MONTADORA (N.º CONVERSÃO)	APLICAÇÃO
MERCEDES BENZ	O 500 R

**Placa Intermediária p/ Comp. 2 Cil. Ø 85mm Lâm Integr. (Junta A)**

PLACA INTERMEDIA PARA COMPRESOR Ø85MM • INTERMEDIATE PLATE FOR COMPRESSOR Ø85MM

Nº FARJ:

**94045-5 A**

CONVERSÃO PARA Nº WABCO:

**911 553 925 2** (SÓ PLACA INTERMEDIÁRIA)



CONVERSÃO PARA CJ Nº  
**411 553 004 0**

MONTADORA (Nº CONVERSÃO)	APLICAÇÃO
MERCEDES BENZ	O 500 R

**Placa Intermediária p/ Comp. 2 Cil Ø85mm Lâmina Integrada (Junta B)**

PLACA INTERMEDIA PARA COMPRESOR Ø85MM • INTERMEDIATE PLATE FOR COMPRESSOR Ø85MM

Nº FARJ:

**94045-5 B**

CONVERSÃO PARA Nº WABCO:

**911 553 925 2**

(SÓ PLACA INTERMEDIÁRIA)



CONVERSÃO PARA CJ Nº  
**912 510 104 0**

MONTADORA (Nº CONVERSÃO)	APLICAÇÃO
MERCEDES BENZ	O 500 UA / O 500 MA

**Bucha STD do Mancal Para Compressor O500R - 1725**

STD BUJE DE COJINETE PARA COMPRESOR O500R - 1725 • STD BUSHING BEARING FOR COMPRESSOR O500R - 1725

Nº FARJ:

**45075-0**

CONVERSÃO PARA WABCO Nº:

**411 151 340 4**



CONVERSÃO PARA CJ Nº  
**411 553 004 0**

MONTADORA (Nº CONVERSÃO)	APLICAÇÃO
MASSEY PERKINS	275 AO 680
JOHN DEERE	7500 / 7600 / 7505 / 6300 / J.I. CASE: 8920 / 8940 / MX 135 / MX 240 / MXM 165
MERCEDES BENZ	O 500 R / O 500 R 1725 / 712 C / ACCELO 715 C / 914 C / LO 914 / ACCELO 915 C / 915 C / 1215 C / 1318 C / 1718 C / 2423 K / L 1218 EL / L 1418 EL / L 1620 E / OF 1417 / OF 1418 / OF 1722

Os números originais utilizados tem a única intenção de auxiliar nossos clientes na identificação dos códigos Farj correspondentes.  
Los números de pieza original se utilizan para identificar los productos que vendemos con el único propósito de reconocimiento de los productos por nuestros clientes.  
Original part numbers are used so as to identify the products we sell. In the sole purpose of customers recognition of the items sold.

**Bucha STD do Mancal Dianteiro Para Compressor MBB O500R / 1725**

STD BUJE DE COJINETE DELANTERO PARA EL COMPRESOR MBB O500R / 1725 • STD FRONT BUSHING BEARING FOR COMPRESSOR MBB O500R / 1725

Nº FARJ:

**45125-0**

CONVERSÃO PARA WABCO Nº:

**411 151 340 4**



CONVERSÃO PARA CJ Nº

**411 553 004 0**



MONTADORA (Nº CONVERSÃO)	APLICAÇÃO
MASSEY PERKINS	275 AO 680
JOHN DEERE	7500 / 7600 / 7505 / 6300 / J.I. CASE: 8920 / 8940 / MX 135 / MX 240 / MXM 165
MERCEDES BENZ	O 500 R / O 500 R 1725 / 712 C / ACCELO 715 C / 914 C / LO 914 / ACCELO 915 C / 915 C 1215 C / 1318 C / 1718 C / 2423 K / L 1218 EL / L 1418 EL / L 1620 E / OF 1417 / OF 1418 / OF 1722

**Biela P/ Compressor 2Cil Ø 85 (MBB O500R / O500R 1725) (VW)**

BIELA PARA COMPRESOR Ø 85 MM (MBB O500R / O500R 1725) (VW) • COMPRESSOR CONNECTING ROD (MBB O500R / O500R 1725) (VW)

Nº FARJ:

**96185-0**

CONVERSÃO PARA WABCO Nº:

**911 145 737 2**



MONTADORA (Nº CONVERSÃO)	APLICAÇÃO
MERCEDES BENZ	O 500 R / O 500 R / 1725 / L 2638 / LK 2638 / LS 2638 / LS 1938 / O 400 / O 400 RSD
VOLKSWAGEN	17 240 OT / 17 260 OT / 17 260 E OT / 18 310 OT / 18 320 OT / 19320 OT / 19 320 E / 19 350 E / 24 250 / 25 320 E 25 350 E / 26 260 E / 31 320 E / 31 350 E / CONSTELLATION

**Jogo de Reparo Parcial Para Compressor W 02 CIL (OM 457)**

JUEGO DE REPARACIÓN PARA COMPRESOR • COMPRESSOR CYLINDER HEAD PARTIAL REPAIR KIT

Nº FARJ:

**94685-2**

CONVERSÃO PARA Nº WABCO:

**912 510 922 2 (SEM CABEÇOTE E PLACA)**



CONVERSÃO PARA CJ Nº

**912 510 000 0**

**906 130 27 15**

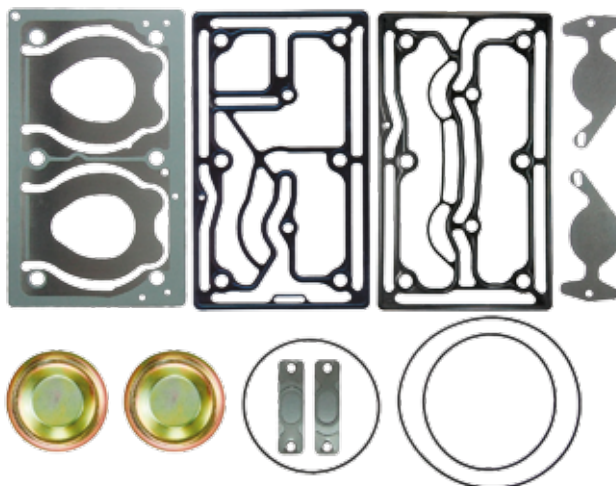

MONTADORA (Nº CONVERSÃO)	APLICAÇÃO
MERCEDES BENZ	OM 457



### Cj Compressor 2 Cil Ø85 mm (Volvo B9 R)

COMPRESOR COMPLETO 2 CIL Ø85 MM (VOLVO FH / FM / NH 13) • COMPLETE COMPRESSOR 2 CIL Ø85 MM (VOLVO FH / FM / NH 13)



Nº FARJ:  
**95595-158**  
 CONVERSÃO PARA WABCO Nº:  
**412 704 013 0**  
 CONVERSÃO PARA VOLVO Nº:  
**20775224**

MONTADORA (Nº CONVERSÃO)	APLICAÇÃO
VOLVO	FH / FM / NH 13

### Cabeçote Completo P/ Compressor W 02 Cil (Volvo FH/FM/NH / B12M)

CABEZAL DEL COMPRESOR (VOLVO FH/FM/NH / B12M) • COMPRESSOR CYLINDERHEAD (VOLVO FH/FM/NH / B12M)



Nº FARJ:  
**94695-0**  
 CONVERSÃO P/ Nº WABCO:  
**912 512 924 2**



CONVERSÃO PARA CJ Nº  
**912 512 008 0**

MONTADORA (Nº CONVERSÃO)	APLICAÇÃO
VOLVO	FH (D.13 - 2008...)
	B 12

### Cabeçote Inferior P/ Compressor W 2 Cil Ø 85 mm (VOLVO FH/FM/NH/B12M)

VÁLVULA DE LÁMINAS PARA COMPRESOR Ø 85 MM (VOLVO FH/FM/NH/B12M) • Ø 85 MM COMPRESSOR FLAP VALVE (VOLVO FH/FM/NH/B12M)



Nº FARJ:  
**94695-4**  
 CONVERSÃO P/ Nº WABCO:  
**912 500 654 4**



CONVERSÃO PARA CJ Nº  
**912 512 008 0**

MONTADORA (Nº CONVERSÃO)	APLICAÇÃO
VOLVO	FH (D.13 - 2008...)
	B 12

• Os números originais utilizados tem a única intenção de auxiliar nossos clientes na identificação dos códigos Farj correspondentes.  
 • Los números de pieza original se utilizan para identificar los productos que vendemos con el único propósito de reconocimiento de los productos por nuestros clientes  
 • Original part numbers are used so as to identify the products we sell. In the sole purpose of customers recognition of the items sold.

**Jogo de Reparo Para Compr W 02 Cil. (VOLVO FH/FM/NH / B12M Articulado)**

JUEGO DE REPARACIÓN PARA COMPRESOR • COMPRESSOR CYLINDER HEAD PARTIAL REPAIR KIT

Nº FARJ:  
**94695-2**  
CONVERSÃO PARA Nº WABCO:  
**912 512 928 2**



CONVERSÃO PARA CJ Nº  
**912 512 008 0**  
**20824559**

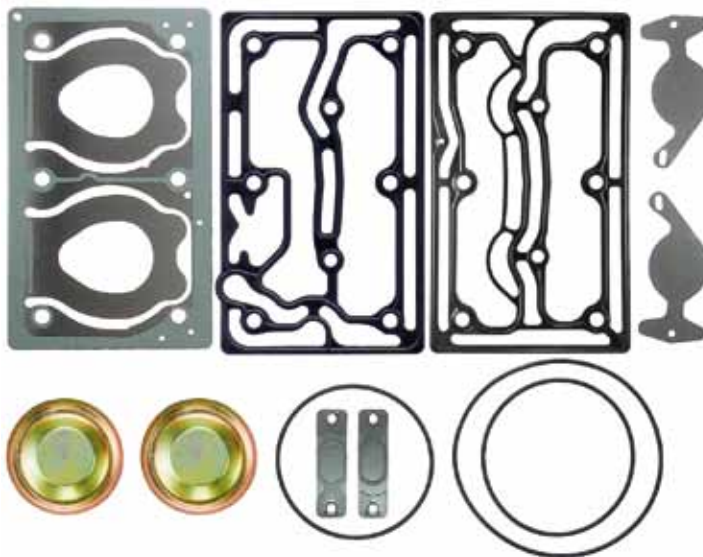

MONTADORA (Nº CONVERSÃO)	APLICAÇÃO
VOLVO	FH (D.13 - 2008...)
VOLVO	B 12

**Cabeçote Completo P/ Compressor W 2 Cil Ø85 mm (O 500 UA)**

CABEZAL DEL COMPRESOR 2 CIL Ø 85 MM (O 500 UA) • COMPRESSOR CYLINDERHEAD Ø 85 MM (O 500 UA)

Nº FARJ:  
**94205-0**  
CONVERSÃO P/ Nº WABCO:  
**912 510 920 2**



CONVERSÃO PARA CJ Nº  
**912 510 100 0**



MONTADORA (Nº CONVERSÃO)	APLICAÇÃO
MERCEDES BENZ	O 500 UA (MOTOR OM 457 LA)

**Cabeçote Inferior P/ Compressor W 2 Cil Ø 85 mm (O 500 UA)**

VÁLVULA DE LÁMINAS PARA COMPRESOR Ø 85 MM (O 500 UA) • Ø 85 MM COMPRESSOR FLAP VALVE (O 500 UA)

Nº FARJ:  
**94205-4**  
CONVERSÃO P/ Nº WABCO:  
**912 510 920 2** (SÓ PARTE INFERIOR) (WABCO)



CONVERSÃO PARA CJ Nº  
**912 510 100 0**



MONTADORA (Nº CONVERSÃO)	APLICAÇÃO
MERCEDES BENZ	O 500 UA (MOTOR OM 457 LA)

**Jogo de Reparo Para Compressor W 2 Cilindros (0500 UA-Mondego)**  
 JUEGO DE REPARACIÓN PARA EL COMPRESOR W 2 CILINDROS (0500 UA-MONDEGO) • COMPRESSOR CYLINDER HEAD PARTIAL REPAIR KIT (0500 UA-MONDEGO)

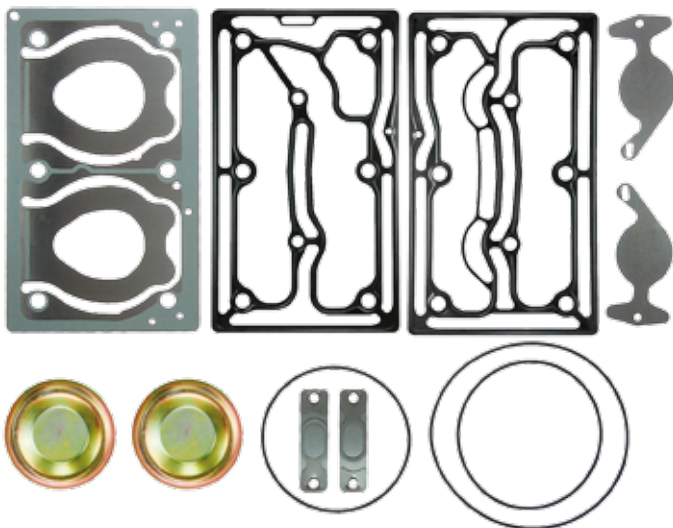

Nº FARJ:  
**94205-2**  
 PARA COMPRESOR WABCO Nº:  
**912 510 100 0**  
**912 510 101 0**



CONVERSÃO PARA CJ Nº  
**912 510 100 0**

MONTADORA (Nº CONVERSÃO)	APLICAÇÃO
MERCEDES BENZ	O 500 UA (MOTOR OM 457 LA)

**Jogo de Reparo Para Compressor W 2 Cil (Volvo B 9 R / FM 9)**  
 JUEGO DE REPARACIÓN PARA EL CABEZAL DEL COMPRESOR • COMPRESSOR CYLINDERHEAD REPAIR KIT

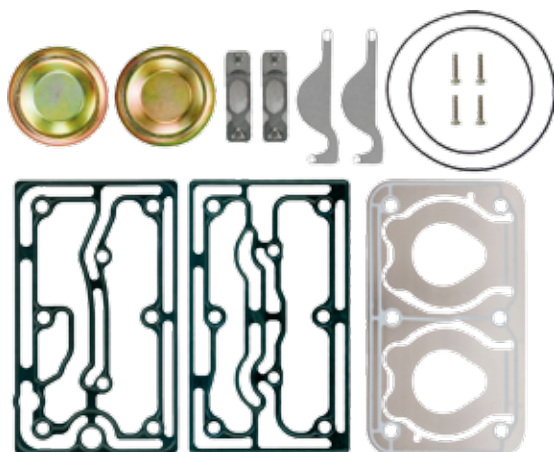

Nº FARJ  
**95595-2**  
 CONVERSÃO P/ Nº VOLVO:  
**21267056**  
 PARA COMPRESOR Nº:  
**20866605 (VOLVO)**  
 PARA COMPRESOR Nº:  
**412 704 016 0**



CONVERSÃO PARA CJ Nº  
**412 704 016 0**

MONTADORA (Nº CONVERSÃO)	APLICAÇÃO
VOLVO	B 9 R FM 9

**Jogo Rep Parcial P/ Comp. Mono Cab. Alongado (Volvo FH / FM / NH 13)**  
 JOGO REP PARCIAL P/ COMP. MONO CAB. ALONGADO (VOLVO FH / FM / NH 13) • JOGO REP PARCIAL P/ COMP. MONO CAB. ALONGADO (VOLVO FH / FM / NH 13)

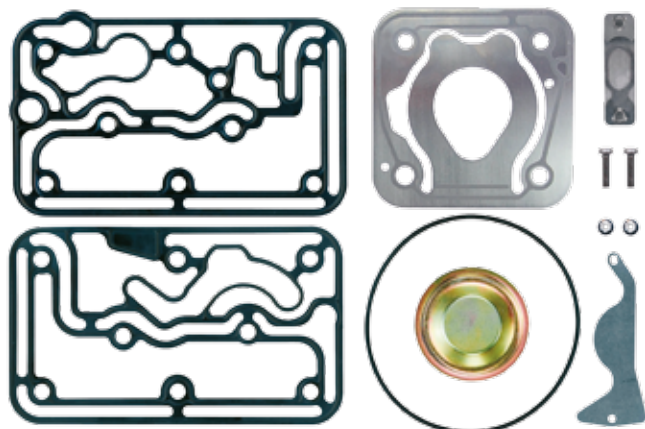

Nº FARJ:  
**95485-2**  
 CONVERSÃO P/ Nº WABCO:  
**412 352 920 2 (SEM CABEÇOTE)**  
 PARA COMPRESOR WABCO:  
**912 112 001 0**



CONVERSÃO PARA CJ Nº  
**912 112 001 0**

MONTADORA (Nº CONVERSÃO)	APLICAÇÃO
VOLVO:	FH 12 / FM 12 / NH 12 FH 13 / FM 13 / NH 13

Os números originais utilizados tem a única intenção de auxiliar nossos clientes na identificação dos códigos Farj correspondentes.  
 Los números de pieza original se utilizan para identificar los productos que vendemos con el único propósito de reconocimiento de los productos por nuestros clientes.  
 Original part numbers are used so as to identify the products we sell. In the sole purpose of customers recognition of the items sold.



**Jogo de Reparo Para Compressor W 2 Cilindros (VOLVO FH 12 / FM 12 / NH 12)**

JUEGO REPARACIÓN EL COMPRESOR • COMPRESSOR CYLINDER HEAD PARTIAL REPAIR KIT

Nº FARJ:  
**94565-2**  
 CONVERSÃO PARA Nº WABCO:  
**412 704 932 2** (S/ CABEÇOTE E PLACA)



CONVERSÃO PARA CJ Nº  
**412 704 001 0**

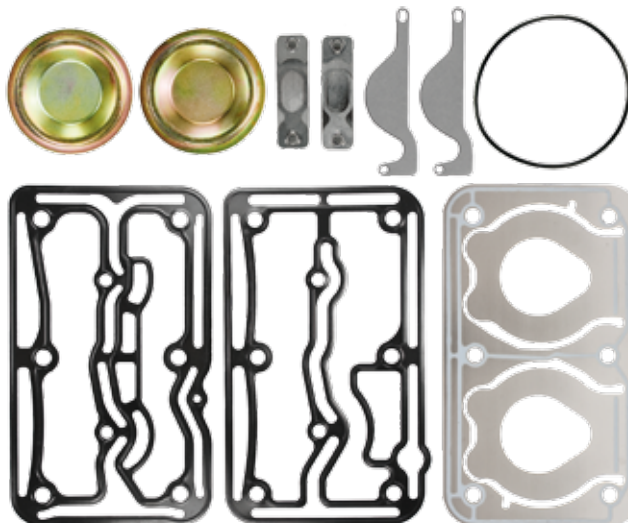

MONTADORA (Nº CONVERSÃO)	APLICAÇÃO
VOLVO	FH 12 / FM 12 / NH 12
MERCEDES BENZ	AXOR 3340

**Placa Intermediária p/ Compressor W 2 cil (VOLVO FH / FM 12)**

PLACA INTERMEDIA PARA COMPRESOR • INTERMEDIATE PLATE FOR COMPRESSOR

Nº FARJ:  
**94565-5**  
 CONVERSÃO PARA Nº WABCO:  
**412 704 932 2** (SÓ PLACA INTERMEDIÁRIA)



CONVERSÃO PARA CJ Nº  
**412 704 001 0**  
**20701803**



MONTADORA (Nº CONVERSÃO)	APLICAÇÃO
VOLVO	FH 12 / FM 12 / NH 12
MERCEDES BENZ	AXOR 3340

**Cj Compressor W Mono Cabeçote Alongado (1938 S)**

COMPRESOR COMPLETO Ø 85 MM • COMPLETE COMPRESSOR

Nº FARJ:  
**93975-164**  
 CONVERSÃO PARA Nº WABCO:  
**412 352 016 0**  
**412 352 027 0**  
**412 352 031 0**  
 CONVERSÃO PARA Nº MERCEDES BENZ:  
**457 130 44 15**  
**457 130 45 15**  
**476 130 01 15**



MONTADORA (Nº CONVERSÃO)	APLICAÇÃO
MERCEDES BENZ	1938 S / 1944 S / O 400 / O 500 R / O 500 RSD

## Cabecote Completo P/ Compressor W Mono Alongado Ø 85 (1938 S)

CABEZAL DEL COMPRESOR Ø 85 MM (1938 S) • COMPRESSOR CYLINDERHEAD Ø 85 MM (1938 S)



Nº FARJ  
**93975-0**  
CONVERSÃO P/ Nº WABCO:  
**412 352 922 2 / 412 905 653 2**  
**412 905 654 4**  
PARA COMPRESSOR Nº WABCO:  
**412 352 015 0**  
**412 352 031 0**



CONVERSÃO PARA CJ Nº  
**412 352 031 0**

MONTADORA (Nº CONVERSÃO)	APLICAÇÃO
VOLKSWAGEN	CONSTELLATION
MERCEDES BENZ	1938 S / 1944 S / O 400 / O 500 R / O 500 RSD

## Cabeçote Inferior P/ Compressor Ø 85 mm Mono "Alongado" (1938 S / 1944 S)

VÁLVULA DE LÁMINAS PARA COMPRESOR Ø 85 MM (1938 S / 1944 S) • COMPRESSOR FLAP VALVE Ø 85 MM (1938 S / 1944 S)



Nº FARJ  
**93975-4**  
CONVERSÃO P/ Nº WABCO:  
**412 905 653 2**  
**412 352 658 2**



CONVERSÃO PARA CJ Nº  
**412 352 031 0**

MONTADORA (Nº CONVERSÃO)	APLICAÇÃO
MERCEDES BENZ:	1938 S / 1938 S (6 X 2) 1944 S (4 X 2) (6 X 2) O 400 O 500 / O 500 RSD

## Jogo de Reparo Para Compressor W Mono Com Cabeçote Alongado (1938 S)

JUEGO DE REPARACIÓN PARA EL COMPRESOR W MONO COM CABEZAL ALARGADO (1938 S) • COMPRESSOR CYLINDER LONG HEAD REPAIR KIT

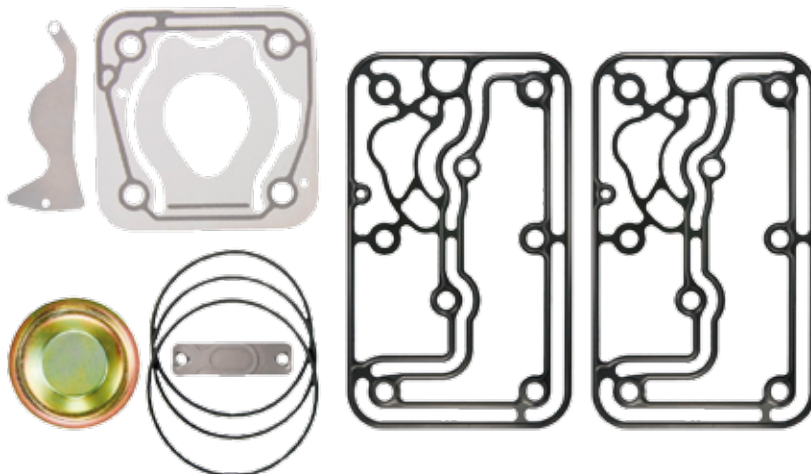

Nº FARJ:  
**93975-2**  
CONVERSÃO PARA Nº WABCO:  
**412 352 002 2**



CONVERSÃO PARA CJ Nº  
**412 352 031 0**

MONTADORA (Nº CONVERSÃO)	APLICAÇÃO
VOLKSWAGEN	CONSTELLATION
MERCEDES BENZ	1938 S / 1944 S / O 400 / O 500 R / O 500 RSD

Os números originais utilizados tem a única intenção de auxiliar nossos clientes na identificação dos códigos Farj correspondentes.  
Los números de pieza original se utilizan para identificar los productos que vendemos con el único propósito de reconocimiento de los productos por nuestros clientes.  
Original part numbers are used so as to identify the products we sell. In the sole purpose of customers recognition of the items sold.

**Placa Intermediária P/ Compr. W Mono Ø 85MM c/ Cab. Alongado**

PLACA INTERMEDIA PARA COMPRESOR • INTERMEDIATE PLATE FOR COMPRESSOR

Nº FARJ:

**93975-5**

CONVERSÃO PARA Nº WABCO:

**412 352 101 4**



CONVERSÃO PARA CJ Nº

**412 352 031 0**

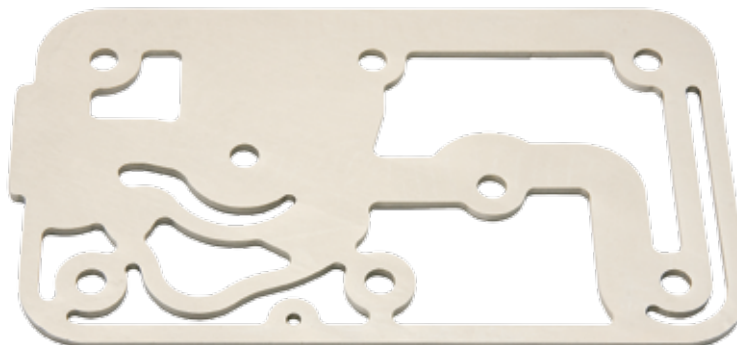

MONTADORA (Nº CONVERSÃO)	APLICAÇÃO
VOLKSWAGEN	CONSTELLATION
MERCEDES BENZ	1938 S / 1944 S / O 400 / O 500 R / O 500 RSD

**Jogo de Pistão Com Anéis Para Compressor O 500 Ø 85 MM STD/010/020**

JUEGO DE PISTON CON ANILLOS • PISTON WITH RINGS

Nº FARJ:

**94605-STD / 94605-010 / 94605-020**

CONVERSÃO PARA Nº WABCO:

**911 501 625 2**



MONTADORA (Nº CONVERSÃO)	APLICAÇÃO
MERCEDES BENZ	LS 1938 (A PARTIR DE 1998) L / LK / LS 2638 - 1938 S - O 400 RSD 712 C / 914 C / 1215 C / OF 1417 - LO 914
VOLKSWAGEN	CONSTELLATION
FORD	F 12000 / 14000 / 1600 (À PARTIR DE JANEIRO / 2002) FORD CARGO DE 12 À 40 TON. (À PARTIR DE JANEIRO / 2002)
MERCEDES BENZ	O 500 / O 500 UA (MOTOR OM 457 LA) / 1938 S / 1944 S O 400 / O 500 R / O 500 RSD 1728 S / 2423 B / 2428 1315 / 1418 / 1518 / 1725 / 1728 / 1933 / 2418 / 2533 / 2825 / 2831 O 500 (URBANO)
VOLKSWAGEN	13170 / 15170 / 17210 (À PARTIR DE JANEIRO / 2002)

**Jogo de Anéis Para Pistão do Compressor O 500 Ø 85 MM STD/010/020**

JUEGO DE ANILLOS DEL PISTON PARA COMPRESOR • COMPRESSOR PISTON RINGS

Nº FARJ:

**94615-STD**

**94615-010**

**94615-020**

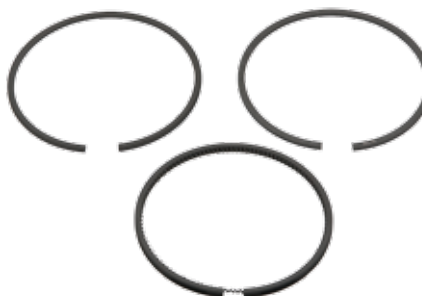

MONTADORA (Nº CONVERSÃO)	APLICAÇÃO
MERCEDES BENZ	LS 1938 (A PARTIR DE 1998) L / LK / LS 2638 - 1938 S - O 400 RSD 712 C / 914 C / 1215 C / OF 1417 - LO 914
VOLKSWAGEN	CONSTELLATION
FORD	F 12000 / 14000 / 1600 (À PARTIR DE JANEIRO / 2002) FORD CARGO DE 12 À 40 TON. (À PARTIR DE JANEIRO / 2002)
VOLKSWAGEN	2NF198301 13170 / 15170 / 17210 (À PARTIR DE JANEIRO / 2002)
MERCEDES BENZ	O 500 / O 500 UA (MOTOR OM 457 LA) / 1938 S / 1944 S O 400 / O 500 R / O 500 RSD 1728 S / 2423 B / 2428 / 1315 / 1418 / 1518 / 1725 / 1728 / 1933 / 2418 2533 / 2825 / 2831 / O 500 (URBANO)



## Cj Compressor Completo Mono Ø 85 mm (MBB - Atego / Axor)

COMPRESOR COMPLETO Ø 85 MM • COMPLETE COMPRESSOR Ø 85 MM



Nº FARJ:  
**93705-67**  
CONVERSÃO P/ Nº WABCO:  
**411 154 005 0**  
CONVERSÃO P/ Nº MERCEDES BENZ:  
**A 906 130 51 15**

Linha Wabco

MONTADORA (Nº CONVERSÃO)	APLICAÇÃO
MERCEDES BENZ	O 500 (URBANO) OF 1418 / 1722 1728 S / 2423 B / 2428 ATEGO 1315 / 1418 / 1518 ATEGO 1725 / 1728 AXOR 1933 / 2428 / 2533 AXOR 2825 / 2831

## Cabeçote Completo P/ Compressor W Monocil (O 500)

CABEZAL DEL COMPRESOR • COMPRESSOR CYLINDER HEAD



Nº FARJ:  
**93705-0**  
CONVERSÃO PARA Nº WABCO:  
**411 154 001 2**



CONVERSÃO PARA CJ Nº  
**411 154 005 0**

MONTADORA (Nº CONVERSÃO)	APLICAÇÃO
MERCEDES BENZ	1728 S / 2423 B / 2428 / 1315 / 1418 / 1518 1725 / 1728 / 1933 / 2418 / 2533 / 2825 / 2831 0500 (URBANO)

## Cabeçote Inferior P/ Compressor W Mono Ø 85 mm (O 500)

VÁLVULA DE LÁMINAS PARA COMPRESOR Ø 85 MM • COMPRESSOR FLAP VALVE Ø 85 MM



Nº FARJ:  
**93705-4**  
CONVERSÃO P/ Nº WABCO:  
**411 154 650 4**  
PARA COMPRESOR Nº WABCO:  
**411 154 000 0**



CONVERSÃO PARA CJ Nº  
**411 154 005 0**

MONTADORA (Nº CONVERSÃO)	APLICAÇÃO
MERCEDES BENZ:	1728 S / 2423 B / 2428 ATEGO 1315 / 1418 / 1518 ATEGO 1725 / 1728 AXOR 1933 / 2428 / 2533 AXOR 2825 / 2831 O 500 (URBANO)

• Os números originais utilizados tem a única intenção de auxiliar nossos clientes na identificação dos códigos Farj correspondentes.  
 • Los números de pieza original se utilizan para identificar los productos que vendemos con el único propósito de reconocimiento de los productos por nuestros clientes.  
 • Original part numbers are used so as to identify the products we sell. In the sole purpose of customers recognition of the items sold.

### Jogo de Reparo Completo para Compressor W (O 500)

JUEGO DE REPARACIÓN COMPLETO PARA EL CABEZAL DEL COMPRESOR (O 500) • COMPRESSOR CYLINDER HEAD COMPLETE REPAIR KIT (O 500)

Nº FARJ:

**93705-2**

CONVERSÃO PARA Nº WABCO:

**411 154 001 2** (SEM CABEÇOTE E PLACA)



CONVERSÃO PARA CJ Nº

**411 154 005 0**

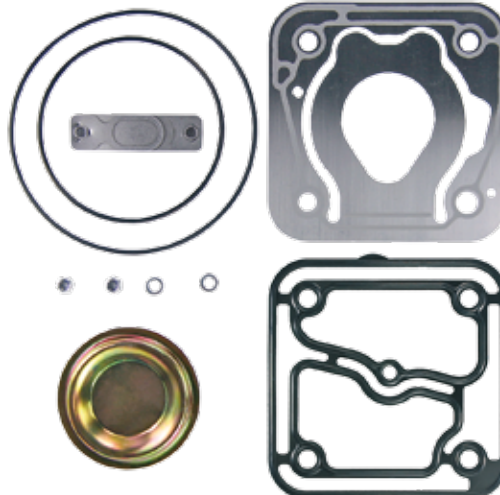

MONTADORA (Nº CONVERSÃO)	APLICAÇÃO
AXOR	1725 / 1728 / 1933 / 2418 / 2533 / 2825 / 2831 / 0500 (URBANO)
MERCEDES BENZ	1728 S / 2423 B / 2428
ATEGO	1315 / 1418 / 1518

### Jogo de Reparo Cabeçote para Compressor W (O 500) Ø 85 MM

JUEGO DE REPARACIÓN PARA EL CABEZAL DEL COMPRESOR (O 500) • COMPRESSOR CYLINDER HEAD REPAIR KIT (O 500)

Nº FARJ:

**93695-2**

CONVERSÃO PARA Nº WABCO:

**411 154 001 2** (SEM CABEÇOTE E PLACA)



CONVERSÃO PARA CJ Nº

**411 154 005 0**



MONTADORA (Nº CONVERSÃO)	APLICAÇÃO
AXOR	1725 / 1728 / 1933 / 2418 / 2533 / 2825 / 2831 / O 500 (URBANO)
MERCEDES BENZ	1728 S, 2423 B, 2428
ATEGO	1315 / 1418 / 1518

### Virabrequim P/ Compressor Mono Ø 85mm

CIGÜEÑAL DEL COMPRESOR MONO Ø 85 MM (O 500) • COMPRESSOR CRANKSHAFT MONO Ø 85 MM (O 500)

Nº FARJ:

**93705-7**

CONVERSÃO PARA Nº WABCO:

**412 352 698 4**



CONVERSÃO PARA CJ Nº

**411 154 005 0**



MONTADORA (Nº CONVERSÃO)	APLICAÇÃO
MERCEDES BENZ	O 500 (URBANO) OF 1418 1722 / 1728 S 2423 B 2428
ATEGO	1315 / 1418 / 1518 / 1725 / 1728
AXOR	1933 / 2428 / 2533 / 2825 / 2831

## Biela Para Compressor W Ø 85mm (MBB 1417/1721)

BIELA PARA COMPRESOR Ø 85 MM (MBB 1417 / 1721) • COMPRESSOR CONNECTING ROD (MBB 1417 / 1721)



Nº FARJ:

**94725-0**

CONVERSÃO PARA Nº WABCO:

**911 145 738 2**

**912 000 730 2**



CONVERSÃO PARA CJ Nº

**411 154 005 0**

**411 151 007 0**

**411 503 437 0**

MONTADORA (Nº CONVERSÃO)	APLICAÇÃO
MERCEDES BENZ	1417 / 1418 / 1721 / 1722 712 C / 914 C / 1215 C / LO 914 1725 / 1726 / 1933 / 2418 2533 / 2831 O 500 (MONOCILÍNDRICO) O 500 UA (MONDEGO) LS 1938 / L / LK / LS 2638 1938 S

## Tampa Traseira Para Compressor W Ø 85mm

TAMPA TRASERA PARA COMPRESOR • COMPRESSOR BEARING COVER



Nº FARJ:

**94735-0**

CONVERSÃO PARA Nº WABCO:

**411 147 603 4**



CONVERSÃO PARA CJ Nº

**411 154 005 0**

**411 151 007 0**

**884 503 437 0**

MONTADORA (Nº CONVERSÃO)	APLICAÇÃO
MERCEDES BENZ	O 400 RSD O 500 (URBANO) / O 500 UA (MOTOR OM 457 LA) / O 500 R / O 500 RSD / 1315 / 1418 / 1518 / 1725 / 1728 / 1728 S / 1933 / 2418 / 2423 B / 2428 / 2533 / 2825 / 2831 L / LK / LS 2638 LS 1938 (A PARTIR DE 1998) / 1938 S / 1944 S

## Cj Compressor Ø85 mm (O400 / LS 1938)

COMPRESOR COMPLETO Ø85 MM (O400 / LS 1938) • COMPLETE COMPRESSOR Ø85 MM (O400 / LS 1938)



Nº FARJ:

**45605-162**

CONVERSÃO PARA WABCO Nº:

**911 153 001 0**

CONVERSÃO PARA MBB Nº:

**457 130 05 15**

MONTADORA (Nº CONVERSÃO)	APLICAÇÃO
MERCEDES BENZ	L 2638 / LK 2638 / LS 2638 / LS 1938 / O 400 / O 400 RSD

Os números originais utilizados tem a única intenção de auxiliar nossos clientes na identificação dos códigos Farj correspondentes.  
Los números de pieza original se utilizan para identificar los productos que vendemos con el único propósito de reconocimiento de los productos por nuestros clientes.  
Original part numbers are used so as to identify the products we sell. In the sole purpose of customers recognition of the items sold.



### Cj Compressor Completo Mono 85 mm (MBB - OF 1417 / 1722)

COMPRESOR COMPLETO Ø 85 MM • COMPLETE COMPRESSOR Ø 85 MM

N.º FARJ:

**93035-68**

CONVERSÃO PARA N.º MERCEDES BENZ:

**906 130 06 15**

CONVERSÃO PARA N.º WABCO:

**411 151 007 0 / 884 503 437 0**



MONTADORA (Nº CONVERSÃO)	APLICAÇÃO
MERCEDES BENZ	712 C / 914 C/LO 914 / 1215 C / OF 1417 / OF 1418 / OF 1722 / LS 1938 (1998...) 1938 S - O 400 RSD / L/LK/LS 2638

### Cabeçote Completo Para Compressor W Monocil (OF1417 / 1721)

CABEZAL DEL COMPRESOR • COMPRESSOR CYLINDER HEAD

N.º FARJ:

**93035-0**

CONVERSÃO PARA N.º WABCO:

**411 151 652 2 + 411 151 =653 4**



CONVERSÃO PARA CJ N.º

**411 151 007 0**

**884 503 437 0**

MONTADORA (Nº CONVERSÃO)	APLICAÇÃO
MERCEDES BENZ	LS 1938 (A PARTIR DE 1998) L / LK / LS 2638 - 1938 S - O 400 RSD 712 C / 914 C / 1215 C / OF 1417 - LO 914 OF 1418

### Cabeçote Inferior P/ Compressor W Mono Ø 85 mm (OM 457)

VÁLVULA DE LÁMINA PARA COMPRESOR Ø 85 MM • FLAP VALVE COMPRESSOR Ø 85 MM

N.º FARJ:

**93035-3**

CONVERSÃO P/ N.º WABCO:

**411 151 652 2**

PARA COMPRESOR N.º WABCO:

**411 151 006 0 / 411 151 007 0**

**911 153 001 0**



CONVERSÃO PARA CJ N.º

**411 151 007 0**

**884 503 437 0**

MONTADORA (Nº CONVERSÃO)	APLICAÇÃO
MERCEDES BENZ:	712 C / 914 C / LO 914 / ACELLO 715 C / 915 C / 1215 C / 1318 EL / L 1218 EL / 1418 EL OF 1417 / OF 1418 / OF 1620 / OF 1620 PLUS / 1718 M / OF 1721 / OF 1722 LS 1938 / 2423 K / L 2638 / LK 2638 / LS 2638 / O 400 / O 400 RSD
J.I. CASE:	8920 / 89

**Bloco Ø 85mm P/ Compressor Mono**  
 BLOCO PARA COMPRESOR Ø 85 MM • COMPRESSOR CYLINDER LINE Ø 85 MM



Nº FARJ: **93035-9**  
 CONVERSÃO PARA Nº WABCO: **411 151 010 2**



CONVERSÃO PARA CJ Nº **411 151 007 0**  
**884 503 437 0**

MONTADORA (Nº CONVERSÃO)	APLICAÇÃO
MERCEDES BENZ	O 500 (URBANO) OF 1418 1722 / 1728 S 2423 B 2428
ATEGO	1315 / 1418 / 1518 / 1725 / 1728
AXOR	1933 / 2428 / 2533 / 2825 / 2831

**Bucha STD do Mancal Traseiro Para Compressor Mono Ø 85 mm**  
 STD BUJE DE COJINETE TRASERA PARA COMPRESOR Ø 85 MM • STD REAR BUSHING BEARING FOR COMPRESOR Ø 85 MM



Nº FARJ: **45085-0**  
 CONVERSÃO PARA WABCO Nº: **911 153 340 4**



CONVERSÃO PARA CJ Nº **411 151 007 0**  
**884 503 437 0**

MONTADORA (Nº CONVERSÃO)	APLICAÇÃO
MERCEDES BENZ	OF 1620 / OF 1620 PLUS / OF 1721 / OH 1421 L / OH 1621 L / OH 1625 L / OH 1628 L / L 2638 / LK 2638 / LS 1938 LS 2638 / O 400 / O 400 RSD

**Virabrequim P/ Compressor Mono Ø 85mm (OF 1417 / 1721)**  
 CIGÜEÑAL DEL COMPRESOR MONO Ø 85 MM (OF 1417 / 1721) • COMPRESSOR CRANKSHAFT Ø 85 MM (OF 1417 / 1721)



Nº FARJ: **93035-7**  
 CONVERSÃO PARA Nº WABCO: **411 151 693 4**  
**411 151 007 0**  
**884 503 437 0**



MONTADORA (Nº CONVERSÃO)	APLICAÇÃO
MERCEDES BENZ	712 C 914 C / LO 914 1215 C OF 1417 OF 1418 LS 1938 (1998...) 1938 - O 400 RSD L/LK/LS 2638

Os números originais utilizados tem a única intenção de auxiliar nossos clientes na identificação dos códigos Farj correspondentes.  
 Los números de pieza original se utilizan para identificar los productos que vendemos con el único propósito de reconocimiento de los productos por nuestros clientes  
 Original part numbers are used so as to identify the products we sell. In the sole purpose of customers recognition of the items sold.

**Jogo de Reparo Completo Para Cabeçote do Compressor OM 457**

JUEGO DE REPARACIÓN COMPLETO PARA EL CABEZAL DEL COMPRESOR OM 457 • OM 457 COMPRESSOR CYLINDER HEAD COMPLETE KIT

Nº FARJ:  
**93035-2**  
CONVERSÃO PARA N.º WABCO:  
**411 151 921 2 / 884 503 212 2**  
**411 153 000 2 / 911 153 933 2**



CONVERSÃO PARA CJ Nº  
**411 151 007 0**  
**884 503 437 0**

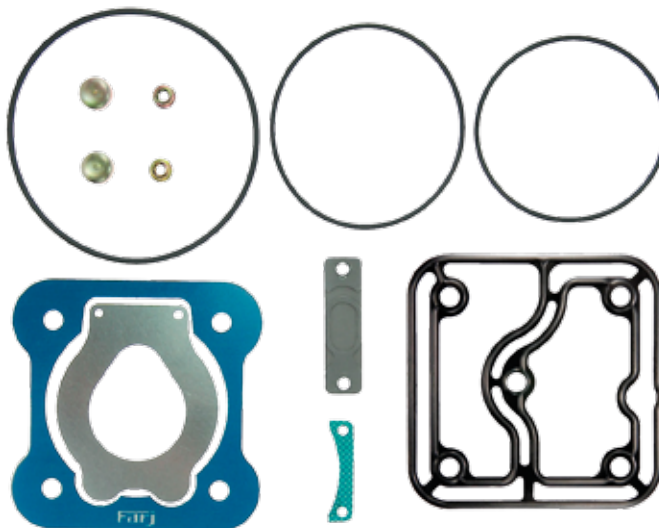

MONTADORA (Nº CONVERSÃO)	APLICAÇÃO
MERCEDES BENZ	LS 1938 (A PARTIR DE 1998) L / LK / LS 2638 - 1938 S - O 400 RSD 712 C / 914 C / 1215 C / OF 1417 - LO 914

**Cj Compr. Mono Ø 85 MM Cummins (VW / Ford)**

COMPRESOR COMPLETO Ø 85 MM CUMMINS • COMPLETE COMPRESSOR Ø 85 MM CUMMINS

Nº FARJ:  
**93385-159**  
CONVERSÃO PARA WABCO Nº:  
**911 155 050 0 / 911 155 500 0**  
CONVERSÃO PARA FORD Nº:  
**BFOX 2875 BA**  
CONVERSÃO PARA VW Nº:  
**2T0 100 759 A**



MONTADORA (Nº CONVERSÃO)	APLICAÇÃO
FORD	FORD CARGO DE 12 À 40 TON (JANEIRO / 2002...)
VOLKSWAGEN	13170 / 15170 / 17210 (JANEIRO / 2002...) F 12000 / 14000 / 1600 (JANEIRO / 2002...)

**Cabeçote Completo Para Compressor Mono Ø 85 MM CUMMINS / FORD (Com Descarregador)**

CABEZAL DEL COMPRESOR Ø 85 MM • COMPLETE COMPRESSOR CYLINDERHEAD Ø 85 MM

Nº FARJ:  
**93385-0**  
CONVERSÃO PARA N.º WABCO:  
**911 155 804 2**



CONVERSÃO PARA CJ Nº  
**911 155 500 0**  
**BFOX 2875 BA**



MONTADORA (Nº CONVERSÃO)	APLICAÇÃO
FORD	CARGO 12 A 40 TON / F 12000 / F 12000 L / F 14000 / 14000 HD F 16000 / C 1215 / C 1317 / C 1421 / C 1422 / C 1617 / C 1621 C 1622 / C 1630 / C 2422 (6X2) / (6X4) / C 2425 (6X4) / C 2622 / C 2630 C 2631 / C 3222 / C 3224 / C 4030 / C 4031 / C 4331
CUMMINS	6 BTAA-5,9 / 6 CTA-8,3



**Cabeçote Para Compressor Mono Ø 85 MM CUMMINS / FORD (Com Descarregador)**  
 VÁLVULA DE LÁMINAS DEL COMPRESOR Ø 85 MM CUMMINS / FORD (CON DESCARGADOR) • Ø 85 MM COMPRESSOR FLAP VALVE CUMMINS / FORD (WITH UNLOADER)



Nº FARJ:  
**93385-3**  
 CONVERSÃO P/ Nº WABCO:  
**884 503 200 2 / 911 155 652 2**  
**911 155 805 2**  
 Conversão p/ nº Ford:  
**BFOX2A932AA**

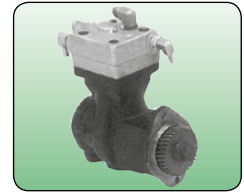

CONVERSÃO PARA CJ Nº  
**911 155 500 0**  
**BFOX 2875 BA**

MONTADORA (Nº CONVERSÃO)	APLICAÇÃO
FORD	CARGO 12 A 40 TON / F 12000 / F 12000 L / F 14000 / 14000 HD / F 16000 C 1215 / C 1317 / C 1421 / C 1422 / C 1617 / C 1621 / C 1622 / C 1630 C 2422 (6X2) / (6X4) / C 2425 (6X4) / C 2622 / C 2630 / C 2631 / C 3222 / 3224 C 4030 / C 4031 / C 4331
CUMMINS	6 BTAA-5,9 / 6 CTAA-8,3

**Cabeçote Para Compressor Mono Ø 85 MM CUMMINS / VW (Sem Descarregador)**

VÁLVULA DE LÁMINAS DEL COMPRESOR Ø 85 MM CUMMINS / VW • COMPRESSOR FLAP VALVE Ø 85 MM CUMMINS / VW



Nº FARJ:  
**93385-4**  
 CONVERSÃO P/ Nº VOLKSWAGEN:  
**2S0.145.615**  
 CONVERSÃO P/ Nº WABCO:  
**911 155 650 2 / 911 155 803 2**



CONVERSÃO PARA CJ Nº  
**911 155 050 0**  
**2T0 100 759 A**

MONTADORA (Nº CONVERSÃO)	APLICAÇÃO
VOLKSWAGEN	(À PARTIR DE ABRIL/2004) 13 150 / 13 170 / 13 170E / 13 170E MEX 13 180 / 13 180 (EURO III) / 13 190 15 170 / 15 170E / 15 170E MEX 15 180 / 15 180 E / 15 190 / 15 190 E MEX 17 180 (EURO III) / 17 210 / 17 220 17 230 / 17 240 OT / 17 250E

**Jogo de Reparo Para Cabeçote do Compressor W Cummins (VW/Ford) Ø 85 MM**

JUEGO DE REPARACIÓN PARA CABEZAL DEL COMPRESOR W CUMMINS (VW / FORD) • COMPRESSOR CYLINDER HEAD REPAIR KIT (VW / FORD)

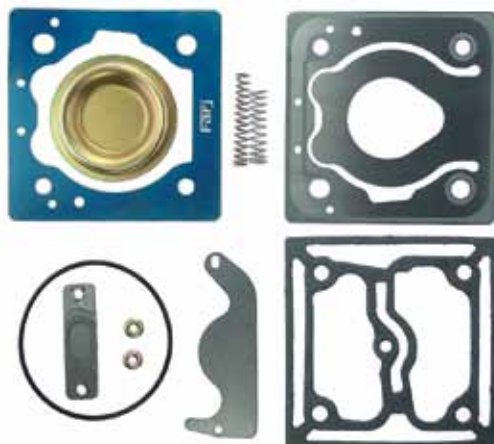

Nº FARJ  
**93385-2**  
 CONVERSÃO PARA N.º WABCO:  
**911 155 920 2**



CONVERSÃO PARA CJ Nº  
**911 155 050 0**  
**911 155 500 0**

MONTADORA (Nº CONVERSÃO)	APLICAÇÃO
VOLKSWAGEN	13170 / 15170 / 17210 (À PARTIR DE JANEIRO / 2002) F 12000 / 14000 / 1600 (À PARTIR DE JANEIRO / 2002)
FORD	FORD CARGO DE 12 À 40 TON. (À PARTIR DE JANEIRO / 2002)

Os números originais utilizados tem a única intenção de auxiliar nossos clientes na identificação dos códigos Farj correspondentes.  
 Los números de pieza original se utilizan para identificar los productos que vendemos con el único propósito de reconocimiento de los productos por nuestros clientes  
 Original part numbers are used so as to identify the products we sell. In the sole purpose of customers recognition of the items sold.

**Cj Compressor Mono Ø 85 (Atego / Axor)**

COMPRESOR COMPLETO Ø 85 (ATEGO / AXOR) • COMPLETE COMPRESSOR Ø 85 (ATEGO / AXOR)

Nº FARJ:

**96145-192**

CONVERSÃO PARA Nº WABCO:

**411 154 005 0**

CONVERSÃO PARA Nº MBB:

**906 130 51 15**



MONTADORA (Nº CONVERSÃO)	APLICAÇÃO
MERCEDES BENZ	ATEGO 1315 / 1418 / 1518 ATEGO 1722 / 1725 / 1728 AXOR 1933 / 2428 / 2533 AXOR 2825 / 2831 O 500 (URBANO)

**Jogo de Reparo Para Compressor Mono MBB Ø 85 mm (Atego / Axor)**

JUEGO DE REPARACIÓN PARA EL CABEZAL DEL COMPRESOR MBB Ø 85 MM (ATEGO / AXOR) • COMPRESSOR CYLINDERHEAD REPAIR KIT MBB Ø 85 MM (ATEGO / AXOR)

N.º FARJ:

**96145-2**

Conversão p/ nº Wabco:

**411 154 002 2** (REPARO)

Para Compressor Wabco nº:

**411 151 012 0 / 411 154 005 0**



CONVERSÃO PARA CJ Nº

**411 151 012 0**

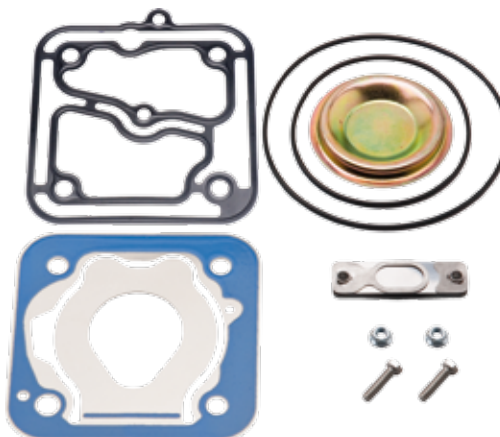

MONTADORA (Nº CONVERSÃO)	APLICAÇÃO
MERCEDES BENZ	ATEGO 1315 / 1418 / 1518 ATEGO 1722 / 1725 / 1728 AXOR 1933 / 2428 / 2533 AXOR 2825 / 2831 O 500 (URBANO)

**Cabeçote Inferior Para Compressor W Mono Ø85 mm (Iveco Stralis)**

VÁLVULA DE LÁMINAS PARA COMPRESOR W MONO Ø85 MM (IVECO STRALIS) • Ø 85 MM COMPRESSOR FLAP VALVE (IVECO STRALIS)

Nº FARJ:

**94715-4**

CONVERSÃO PARA Nº WABCO:

**PARA COMPRESSOR 412 352 008 0**



CONVERSÃO PARA CJ Nº

**412 352 008 0**



MONTADORA (Nº CONVERSÃO)	APLICAÇÃO
IVECO	STRALIS / TRAKKER / EUROTECH / EUROSTAR

## Jogo de Reparo Para Compressor W MONO Ø 85 MM (Iveco Stralis)

JUEGO DE REPARACIÓN PARA COMPRESOR • COMPRESOR CYLINDER HEAD REPAIR KIT

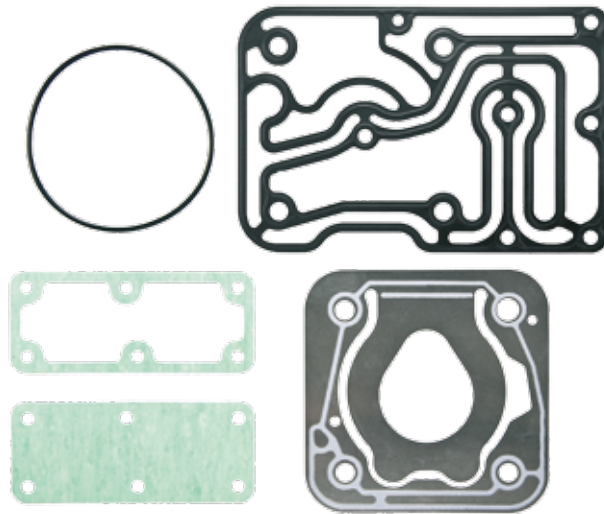

N.º FARJ:

**94715-2**

CONVERSÃO PARA N.º WABCO :

**412 352 005 2**



CONVERSÃO PARA CJ N.º

**412 352 008 0**

Linha Wabco

MONTADORA (N.º CONVERSÃO)	APLICAÇÃO
IVECO	STRALIS & TRAKKER & EUROTECH & EUROSTAR

## Jogo de Anel P/ Pistão do Compressor Mono Ø 94 mm

ANILLOS PARA PISTON DEL COMPRESOR Ø 94 MM (STD) • Ø 94 MM COMPRESSOR PISTON RINGS (STD)

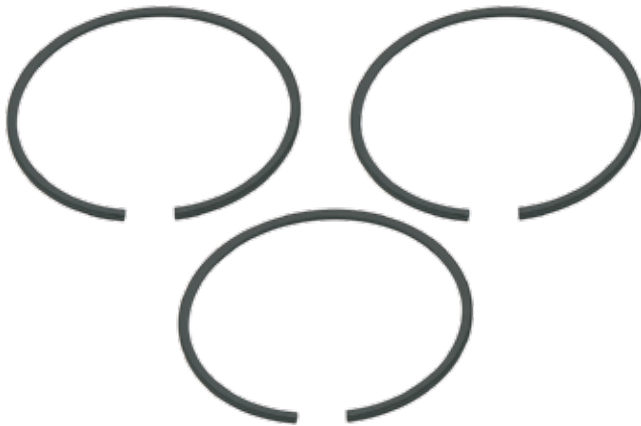

N.º FARJ:

**96165-STD**

CONVERSÃO PARA N.º MERCEDES BENZ:

**000 131 78 11**

N.º FARJ:

**96165-010**

CONVERSÃO PARA N.º MERCEDES BENZ:

**000 131 78 11 (010)**

N.º FARJ:

**96165-020**

CONVERSÃO PARA N.º MERCEDES BENZ:

**000 131 78 11 (020)**

MONTADORA (N.º CONVERSÃO)	APLICAÇÃO
MERCEDES BENZ	L / LK 1113 / 114 1214 / 1313 / 1314 / 1316 / 1317 / 1318 / 1414 / 1418 / 1513 / 1514 / 1516 / 1517 / 1518 / 1614 / 1618 2013 / 2014 / 2213 / 2214 / 2216 / 2217 / 2314 / 2318 LS 1113 / 1114 / 1313 LS 1316 / 1318 LA / LAK 1313 / 1314 / 131

## Válvula de Lâminas Para o Compressor Wabco Ø 90mm (MB 355)

VÁLVULA DE LÁMINAS PARA EL COMPRESOR WABCO Ø 90MM (MBB 355) • COMPLETE FLAP VALVE



N.º FARJ:

**97055-0**

CONVERSÃO PARA N.º WABCO:

**411 034 500 2**

CONVERSÃO PARA N.º MBB:

**000 130 13 20**



CONVERSÃO PARA CJ N.º

**411 034 832 0**

MONTADORA (N.º CONVERSÃO)	APLICAÇÃO
MERCEDES BENZ	L / LK1519 / LS1519 / LS1520 / LS1524 / 1525 - L / LK1520 LG1819 / LS1924 / 1924 A - LS1929 / LS1932 / 1933 / 1934 L / LB / LK2219 - L / LB / LK2220 - OH1419 / OH1420 / OH1517 / OH1518 O370 R / RS - O370 RSD - O371 R / RS - O371 RSD - O37

Os números originais utilizados tem a única intenção de auxiliar nossos clientes na identificação dos códigos Farj correspondentes.  
Los números de pieza original se utilizan para identificar los productos que vendemos con el único propósito de reconocimiento de los productos por nuestros clientes  
Original part numbers are used so as to identify the products we sell. In the sole purpose of customers recognition of the items sold.

Desde 1977  
**Freios Farj**  
Soluções em auto partes.



**Jogo de Reparo Para a Válvula de Lâminas do Compressor Wabco Ø 90mm (MB 355)**

JUEGO DE REPARACIÓN PARA LA VÁLVULA DE LÁMINAS PARA EL COMPRESOR WABCO Ø 90MM (MBB 355) • FLAP VALVE REPAIR KIT

Nº FARJ:

**97075-2**

CONVERSÃO PARA Nº WABCO:

**411 034 003 2**

CONVERSÃO PARA Nº MBB:

**000 130 39 20**



CONVERSÃO PARA CJ Nº

**411 034 832 0**

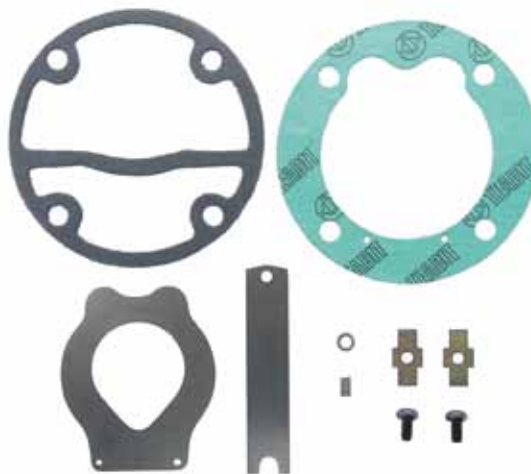

MONTADORA (Nº CONVERSÃO)	APLICAÇÃO
MERCEDES BENZ	L / LK1519 / LS1519 / LS1520 / LS1524 / 1525 - L / LK1520 LG1819 / LS1924 / 1924 A - LS1929 / LS1932 / 1933 / 1934 L / LB / LK2219 - L / LB / LK2220 - OH1419 / OH1420 / OH1517 / OH1518 O370 R / RS - O370 RSD - O371 R / RS - O371 RSD - O371

**Jogo de Reparo Completo Para o Compressor Ø 90 mm (MBB 355)**

JUEGO DE REPARACIÓN PARA EL COMPRESOR Ø 90MM (MBB 355) • COMPLETE COMPRESSOR REPAIR KIT

Nº FARJ:

**92465-2**



CONVERSÃO PARA CJ Nº

**411 034 832 0**



MONTADORA (Nº CONVERSÃO)	APLICAÇÃO
MERCEDES BENZ	L / LK1519 / LS1519 / LS1520 / LS1524 / 1525 - L / LK1520 LG1819 / LS1924 / 1924 A - LS1929 / LS1932 / 1933 / 1934 L / LB / LK2219 - L / LB / LK2220 - OH1419 / OH1420 / OH1517 / OH1518 O370 R / RS - O370 RSD - O371 R / RS - O371 RSD - O371

**Jogo de Reparo Para o Compressor Wabco Ø 90 mm (MB 355)**

JUEGO DE REPARACIÓN PARA EL COMPRESOR WABCO Ø 90MM (MBB 355) • COMPRESSOR REPAIR KIT

Nº FARJ:

**97445-2**

CONVERSÃO PARA Nº WABCO:

**411 034 004 2**

CONVERSÃO PARA Nº MBB:

**000 586 40 13**



CONVERSÃO PARA CJ Nº

**411 034 832 0**

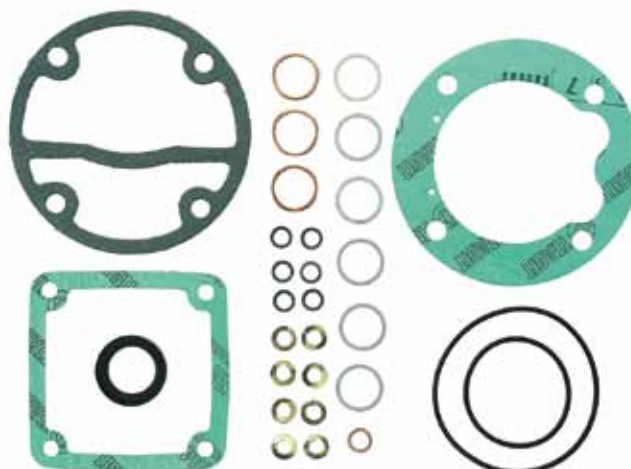

MONTADORA (Nº CONVERSÃO)	APLICAÇÃO
MERCEDES BENZ	L / LK1519 / LS1519 / LS1520 / LS1524 / 1525 - L / LK1520 LG1819 / LS1924 / 1924 A - LS1929 / LS1932 / 1933 / 1934 - L / LB / LK2219 L / LB / LK2220 - OH1419 / OH1420 / OH1517 / OH1518 - O370 R / RS - O370 RSD O371 R / RS - O371 RSD - O371

### Bucha do Cârtter Para Compressor OM 355 (STD)

STD BUJE DE CÂRTER PARA COMPRESOR MBB OM 355 • STD CRANKCASE BUSHING FOR COMPRESSOR OM 355



Nº FARJ:  
**45065-STD**  
CONVERSÃO PARA WABCO Nº:  
**411 042 340 4**



CONVERSÃO PARA CJ Nº  
**411 034 832 0**

MONTADORA (Nº CONVERSÃO)	APLICAÇÃO
MERCEDES BENZ	L / LK 1519 / LS 1519 / LS 1520 / LS 1524 / 1525 / L / LK1520 / LG 1819 / LS1924 / 1924 A / LS1929 / LS1932 / 1933 / 1934 / L / LB / LK 2219 / L / LB / LK 2220 / OH 1419 / OH 1420 / OH1517 / OH 1518 / O370 R / RS - O370 RSD /O371 R / RS / RSD

### Bucha do Cârtter Para Compressor OM 355 (030)

030 BUJE DE CÂRTER PARA COMPRESOR MBB OM 355 • 030 Crankcase Bushing for Compressor OM 355



Nº FARJ:  
**45065-030**  
CONVERSÃO PARA WABCO Nº:  
**411 042 340 4**



CONVERSÃO PARA CJ Nº  
**411 034 832 0**

MONTADORA (Nº CONVERSÃO)	APLICAÇÃO
MERCEDES BENZ	L / LK 1519 / LS 1519 / LS 1520 / LS 1524 / 1525 / L / LK1520 / LG 1819 / LS1924 / 1924 A / LS1929 / LS1932 / 1933 / 1934 / L / LB / LK 2219 / L / LB / LK 2220 / OH 1419 / OH 1420 / OH1517 / OH 1518 / O370 R / RS - O370 RSD / O371 R / RS / RSD

### Jogo de Anel Para Compressor OM355 / BR400 Ø 90 mm (STD)

ANILLOS PARA PISTON DEL COMPRESOR OM355 / BR400 Ø 90 MM (STD) • COMPRESSOR PISTON RINGS OM355 / BR400 Ø 90 MM (STD)

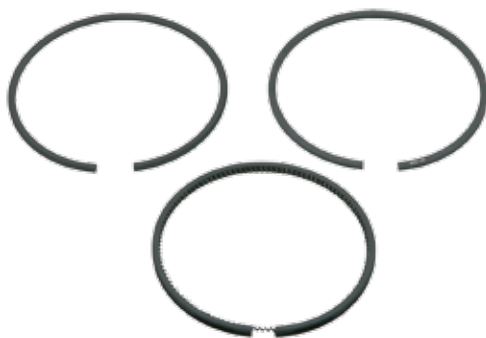

Nº FARJ:  
**95335-STD**  
CONVERSÃO P/ Nº KNORR:  
**000 131 80 11**  
CONVERSÃO P/ Nº WABCO:  
**411 042 001 2**



CONVERSÃO PARA CJ Nº  
**411 034 832 0**

MONTADORA (Nº CONVERSÃO)	APLICAÇÃO
MERCEDES BENZ	L / LK 1519 / LS 1519 / LS 1520 / LS 1524 / 1525 / L / LK1520 / LG 1819 / LS1924 / 1924 A / LS1929 / LS1932 / 1933 / 1934 / L / LB / LK 2219 / L / LB / LK 2220 / OH 1419 / OH 1420 / OH1517 / OH 1518 / O370 R / RS - O370 RSD / O371 R / RS / RSD

Os números originais utilizados tem a única intenção de auxiliar nossos clientes na identificação dos códigos Farj correspondentes.  
Los números de pieza original se utilizan para identificar los productos que vendemos con el único propósito de reconocimiento de los productos por nuestros clientes  
Original part numbers are used so as to identify the products we sell. In the sole purpose of customers recognition of the items sold.

**Jogo de Reparo Para Válvula de Lâminas Para o Compressor 366**

JUEGO DE REPARACIÓN PARA LA VÁLVULA DE LÁMINAS DEL COMPRESOR 366 • FLAP VALVE REPAIR KIT

Nº FARJ:  
**99585-2**



CONVERSÃO PARA CJ Nº  
**411 141 818 0**

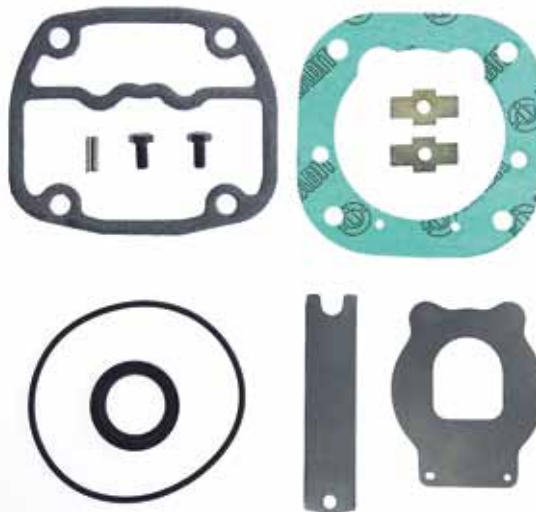

MONTADORA (Nº CONVERSÃO)	APLICAÇÃO
MERCEDES BENZ	1218 / 1418 / 1418 K; 1718 (COM SISTEMA APU); L 1218 / L 1418 / L 1418 E / L 1620; LK 1418 / LK 1620 O 371 UO; OF 1318 / OF 1620; OH 1418
MERCEDES BENZ	MOTOR OM 366

**Válvula de Pedal**

VÁLVULA DE PEDAL • COMPLETE FOOT BRAKE VALVE

Nº FARJ:  
**99855-55**  
CONVERSÃO PARA Nº WABCO:  
**461 315 038 0**  
**461 315 040 0**  
**461 315 066 0**



MONTADORA (Nº CONVERSÃO)	APLICAÇÃO
MERCEDES BENZ	O 370 R / RS / RSD / O 371 R / RS / RSD / RSE / O 371 RSL / U / UL / UP / O 400 / O 400 RSD / UP / UPA / OH 1518 L 1114 / 1214 / 1218 ; L 1418 E / 1618 / 1620 / L 1621 / 2314 / 2318 / L 2325 / 2414 / 2418 / L 2425 / 2635 L 708 / 709 / 710 / L 712

**Válvula de Pedal (Descarga Cotovelo)**

VÁLVULA DE PEDAL • FOOT BRAKE VALVE

Nº FARJ:  
**99855-57**  
CONVERSÃO P/ Nº WABCO:  
**461 315 008 0 / 884 500 701 0**



MONTADORA (Nº CONVERSÃO)	APLICAÇÃO
MERCEDES BENZ	L 1113 / 1114 / 1313 / L 1314 / 1316 / 1317 L 1318 / 1513 / 1514 / L 1516 / 1517 / 1518 L 1519 / 1520 / 2013 / L 2014 / 2213 / 2214 L 2216 / 2217 / 2218 / L 2219 / 2220 LA 1313 / 1314 / LAK 1313 / 1314 LB 2213 / 2214 / 2216 / LB 2217 / 2218



**Conjunto para Válvula de Pedal (SC 113)**  
 CONJUNTO PARA LA VÁLVULA DE PEDAL • COMPLETE FOOT BRAKE VALVE

Nº FARJ: **93885-79**  
 CONVERSÃO PARA Nº WABCO: **461 315 100 0**



MONTADORA (Nº CONVERSÃO)	APLICAÇÃO
SCANIA	K113 CL / K 113 TL

**Jogo de Reparo Completo Para a Válvula de Pedal**  
 JUEGO DE REPARACIÓN COMPLETO PARA VÁLVULA DE PEDAL • FOOT BRAKE VALVE COMPLETE REPAIR KIT

Nº FARJ: **98245-2**  
 CONVERSÃO PARA Nº WABCO: **461 315 007 2** (ATÉ SEMANA 41/2003)  
**884 503 506 2** (A PARTIR SEMANA 42/2003)  
 CONVERSÃO PARA Nº MBB: **345 586 70 35 / 000 430 62 00**

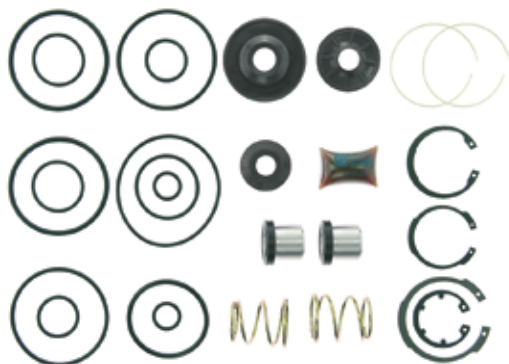

CONVERSÃO PARA CJ Nº **461 315 008 0**  
**461 315 040 0**

MONTADORA (Nº CONVERSÃO)	APLICAÇÃO
MERCEDES BENZ	L / LK 1113 / 1114 / 1313 / 1316 / 1317 / 1318 / 1513 / 1514 / 1516 / 1517 / 1518 / 1519 / 1520 / 2013 / 2014 / 2019 / 2213 / 2214 / 2216 / 2217 / 2219 / 2220 / 2224 / 2225 / LS 1113 / 1313 / 1316 / 1519 / 1520 / 1932 / 1933 / 1934 / O 364 / 365 / O 3

**Jogo de Reparo Parcial Para a Válvula de Pedal**  
 JUEGO DE REPARACIÓN PARCIAL PARA VÁLVULA DE PEDAL • FOOT BRAKE VALVE PARTIAL REPAIR KIT

Nº FARJ: **97495-2**  
 CONVERSÃO PARA Nº WABCO: **461 315 006 2** (ATÉ SEMANA 41/2003)  
**884 503 505 2** (A PARTIR SEMANA 42/2003)  
 CONVERSÃO PARA Nº MBB: **000 430 11 60**

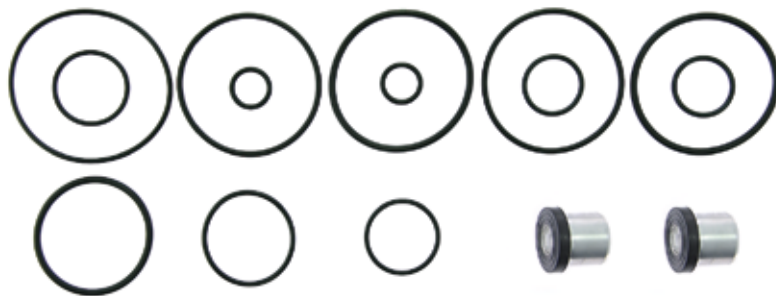

CONVERSÃO PARA CJ Nº **461 315 008 0**  
**461 315 100 0**  
**884 500 701 0**

MONTADORA (Nº CONVERSÃO)	APLICAÇÃO
VOLVO	TODOS OS VEÍCULOS
MERCEDES BENZ	L / LK 1113 / 1114 / 1313 / 1316 / 1317 / 1318; 1513 / 1514 / 1516 / 1517 / 1518 / 1519; 1520 / 2013 / 2014 / 2019 / 2213 / 2214; 2216 / 2217 / 2219 / 2220 / 2224 / 2225; LS 1113 / 1313 / 1316 / 1519 / 1520; 1932 / 1933 / 1934; O 364 / 365

Os números originais utilizados tem a única intenção de auxiliar nossos clientes na identificação dos códigos Farj correspondentes.  
 Los números de pieza original se utilizan para identificar los productos que vendemos con el único propósito de reconocimiento de los productos por nuestros clientes.  
 Original part numbers are used so as to identify the products we sell. In the sole purpose of customers recognition of the items sold.

### Jogo De Reparo Parcial Para Válvula De Pedal (Com Guarda-Pó)

JUEGO DE REPARACIÓN PARCIAL PARA VÁLVULA DE PEDAL • FOOT BRAKE VALVE PARTIAL REPAIR KIT

Nº FARJ:

**97495-2 F**

CONVERSÃO PARA Nº WABCO:

**461 315 006 2** (ATÉ SEMANA 41/2003)

**884 503 505 2** (A PARTIR SEMANA 42/2003)

CONVERSÃO PARA Nº MBB:

**000 430 11 60**



CONVERSÃO PARA CJ Nº

**461 315 008 0**

**461 315 100 0**

**884 500 701 0**

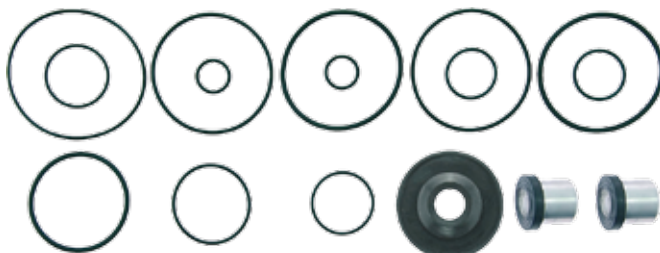

MONTADORA (Nº CONVERSÃO)	APLICAÇÃO
VOLVO	TODOS OS VEÍCULOS
MERCEDES BENZ	L / LK 1113 / 1114 / 1313 / 1316 / 1317 / 1318; 1513 / 1514 / 1516 / 1517 / 1518 / 1519; 1520 / 2013 / 2014 / 2019 / 2213 / 2214; 2216 / 2217 / 2219 / 2220 / 2224 / 2225; LS 1113 / 1313 / 1316 / 1519 / 1520; 1932 / 1933 / 1934; O 364 / 365

### Jogo de Reparo Para Válvula de Pedal Para Alta Temperatura

JUEGO DE REPARACIÓN PARA VÁLVULA DE PEDAL PARA ALTA TEMPERATURA • HIGH TEMPERATURE FOOT BRAKE VALVE REPAIR KIT

Nº FARJ:

**98245-2 AT**

CONVERSÃO PARA Nº WABCO:

**461 315 007 2**

CONVERSÃO PARA Nº MBB:

**000 430 62 00**



CONVERSÃO PARA CJ Nº

**461 315 008 0**

**461 315 040 0**



MONTADORA (Nº CONVERSÃO)	APLICAÇÃO
MERCEDES BENZ	L / LK 1113 / 1114 / 1313 / 1316 / 1317 / 1318 / 1513 / 1514 / 1516 / 1517 / 1518 / 1519 / 1520 / 2013 / 2014 / 2019 / 2213 / 2214 / 2216 / 2217 / 2219 / 2220 / 2224 / 2225 / LS 1113 / 1313 / 1316 / 1519 / 1520 / 1932 / 1933 / 1934 / O 364 / 365 / O 3

### Jogo de Reparo para Válvula de Pedal

JUEGO DE REPARACIÓN PARA LA VÁLVULA DE PEDAL • FOOT BRAKE VALVE REPAIR KIT

Nº FARJ:

**99205-2**

CONVERSÃO PARA Nº WABCO:

**014 157**

**884 509 018 2**

CONVERSÃO PARA Nº SCANIA:

**313 114**

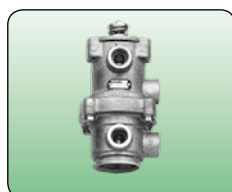

CONVERSÃO PARA CJ Nº

**014 006 000 0**



MONTADORA (Nº CONVERSÃO)	APLICAÇÃO
SCANIA	R / RT 112 / 142 K / F / L / S 112

**Jogo de Reparo Para Válvula de Pedal**  
 JUEGO DE REPARACIÓN PARA LA VÁLVULA DE PEDAL • FOOT BRAKE VALVE REPAIR KIT

Nº FARJ:  
**91705-2**

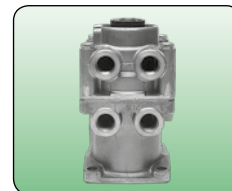

**Linha Wabco**

MONTADORA (Nº CONVERSÃO)	APLICAÇÃO
MERCEDES BENZ	371 (TRÓLEIBUS)

**Válvula de Pedal W Moderna**  
 VÁLVULA DE PEDAL • FOOT BRAKE VALVE

Nº FARJ:  
**95025-56**  
 CONVERSÃO PARA Nº WABCO:  
**461 315 255 0**  
 CONVERSÃO PARA Nº VW:  
**2 VF 607 357**



MONTADORA (Nº CONVERSÃO)	APLICAÇÃO
VOLKSWAGEN	7100 / 7100 S / 7110 / 7110 S / 8120 / 8140 / 8140 CD / 8140 S / 8150 8150 VUC / 9150 / 9150 CD

**Válvula de Pedal Moderna (Descarga Reta)**  
 VÁLVULA DE PEDAL • FOOT BRAKE VALVE

Nº FARJ:  
**95025-58**  
 CONVERSÃO PARA Nº WABCO:  
**461 315 246 0** (MBB-693 431 78 05)  
**461 315 247 0** (MBB-693 431 76 05)  
**461 315 248 0** (MBB-695 431 74 05)



MONTADORA (Nº CONVERSÃO)	APLICAÇÃO
MERCEDES BENZ	712 C, 914 C / LO 914, 1417, 1721, OF / OH 1421 L 1621 L, 1625 L, 1628 L; 1214, 1218, 1414, 1420, 1714, 1715, 1718, 1721, 1817 K 1215 C, 1721 S OH 1421 L, 1621 L, 1625 L, 1635 L 1938 E, 1944 S / L 1218, 1818, 1620, 1622; 2638 / 1620

Os números originais utilizados tem a única intenção de auxiliar nossos clientes na identificação dos códigos Farj correspondentes.  
 Los números de pieza original se utilizan para identificar los productos que vendemos con el único propósito de reconocimiento de los productos por nuestros clientes  
 Original part numbers are used so as to identify the products we sell. In the sole purpose of customers recognition of the items sold.



**Jogo de Reparo para Válvula de Pedal (OF 1417 / 1620 / 1721 - 98)**

JUEGO DE REPARACIÓN PARA LA VÁLVULA DE PEDAL • FOOT BRAKE VALVE REPAIR KIT

Nº FARJ:

**93445-2**

CONVERSÃO PARA Nº WABCO:

**461 315 913 2**

**884 502 628 2**



CONVERSÃO PARA CJ Nº

**461 315 255 0**



MONTADORA (Nº CONVERSÃO)	APLICAÇÃO
MERCEDES BENZ	712C, 914C / LO 914, 1417, 1721 OF / OH 1421L, 1621L, 1625L, 1628L / 1214, 1218, 1414, 1418, 1420, 1714, 1715, 1718, 1721, 1214, 1414, 1418, 1714, 1817 K / 1215C, 1721S / OH 1421L, 1621L, 1625L, 1635L / 1938 E 19445S / L1218, 1418, 1818EL,

**Jogo De Reparo Parcial Para Válvula De Pedal (OF 1417/1620/1721-98)**

JUEGO DE REPARACIÓN PARA LA VÁLVULA DE PEDAL • FOOT BRAKE VALVE REPAIR KIT

Nº FARJ:

**93445-2 F**

CONVERSÃO PARA Nº WABCO:

**461 315 913 2**

**884 502 628 2**



CONVERSÃO PARA CJ Nº

**461 315 255 0**



MONTADORA (Nº CONVERSÃO)	APLICAÇÃO
MERCEDES BENZ	712C, 914C / LO 914, 1417, 1721 OF / OH 1421L, 1621L, 1625L, 1628L / 1214, 1218, 1414, 1418, 1420, 1714, 1715, 1718, 1721, 1214, 1414, 1418, 1714, 1817 K / 1215C, 1721S / OH 1421L, 1621L, 1625L, 1635L / 1938 E 19445S / L1218, 1418, 1818EL,

**Jogo de Reparo Para a Válvula de Pedal (MBB 1620)**

JUEGO DE REPARACIÓN PARA LA VÁLVULA DE PEDAL (MBB 1620) • FOOT BRAKE VALVE REPAIR KIT Nº FARJ:

**99725-2**

CONVERSÃO PARA Nº WABCO:

**461 315 002 2**

CONVERSÃO PARA Nº MBB:

**000 586 72 43**



CONVERSÃO PARA CJ Nº

**461 315 246 0**

**461 315 247 0**

**461 315 248 0**



MONTADORA (Nº CONVERSÃO)	APLICAÇÃO
MERCEDES BENZ	TODOS OS VEÍCULOS CARA CHATA (1997...) L 1218 / 1418 LK 1418 / 1620 (1996...)

**Jogo de Reparo Para Válvula de Pedal**  
 JUEGO DE REPARACIÓN PARA LA VÁLVULA DE PEDAL • FOOT BRAKE VALVE REPAIR KIT

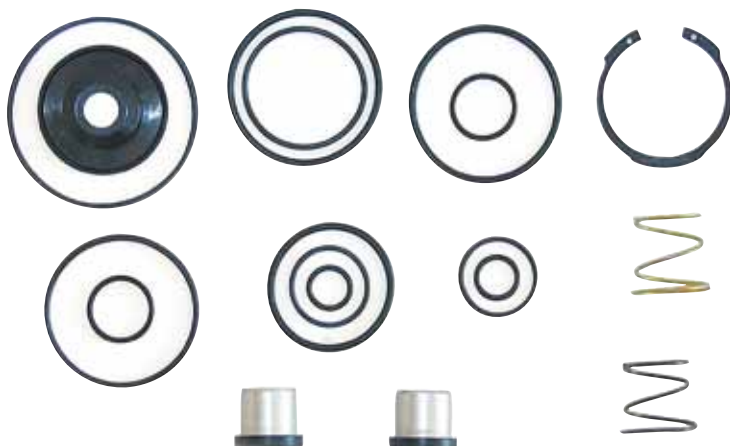

Nº FARJ: **92375-2**  
 CONVERSÃO PARA Nº WABCO: **461 315 907 2**



CONVERSÃO PARA CJ Nº **461 315 907 2**  
**1 324 663**

MONTADORA (Nº CONVERSÃO)	APLICAÇÃO
SCANIA	TODOS OS VEÍCULOS (2000...)

**Conjunto Regulador de Pressão**  
 CONJUNTO DEL REGULADOR DE PRESIÓN • COMPLETE UNLOADER VALVE



Nº FARJ: **99865-66**  
 CONVERSÃO PARA Nº WABCO: **975 300 110 0**  
**975 300 111 0**  
**975 300 113 0**  
 CONVERSÃO PARA Nº MBB: **001 431 00 06**  
**001 431 22 06**  
**001 431 69 06**

MONTADORA (Nº CONVERSÃO)	APLICAÇÃO
MERCEDES BENZ	L 608 / L 708 L / LK 1113 / 2215 - AR / HIDRÁULICO L 909 / 912 LO 809 / 812 LS 1924 / 1924 A L / LK / LA / LAK 1313 LPO 1113 TODOS OS VEÍCULOS COM FREIO A AR TODOS OS VEÍCULOS COM FREIO A AR / HIDRÁULICO

**Jogo de Reparo Para o Regulador de Pressão Moderno**  
 JUEGO DE REPARACIÓN PARA EL REGULADOR DE PRESIÓN MODERNO • UNLOADER VALVE REPAIR KIT (TYPE 20/30 AND 24/30)



Nº FARJ: **98195-2**  
 CONVERSÃO PARA Nº WABCO: **975 300 000 2**  
 CONVERSÃO PARA Nº MBB: **001 586 43 43**  
**344 586 73 43**

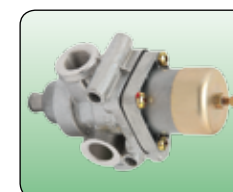

CONVERSÃO PARA CJ Nº **975 300 110 0**

MONTADORA (Nº CONVERSÃO)	APLICAÇÃO
MERCEDES BENZ	L 608 / L 708 / L / LK 1113 / 2215 - AR / HIDRÁULICO L 909 / 912 / LO 809 / 812 / LS 1924 / 1924 A L / LK / LA / LAK 1313 / LPO 1113 TODOS OS VEÍCULOS COM FREIO A AR PURO TODOS OS VEÍCULOS COM FREIO A AR / HIDRÁULICO

Os números originais utilizados tem a única intenção de auxiliar nossos clientes na identificação dos códigos Farj correspondentes.  
 Los números de pieza original se utilizan para identificar los productos que vendemos con el único propósito de reconocimiento de los productos por nuestros clientes.  
 Original part numbers are used so as to identify the products we sell. In the sole purpose of customers recognition of the items sold.

### Jogo de Reparo Parcial Para Regulador De Pressão Moderno

JUEGO DE REPARACIÓN PARA EL REGULADOR DE PRESIÓN MODERNO • UNLOADER VALVE REPAIR KIT (TYPE 20/30 AND 24/30)

Nº FARJ:

**98195-2 F**

CONVERSÃO PARA Nº WABCO:

**975 300 000 2**

CONVERSÃO PARA Nº MBB:

**001 586 43 43**

**344 586 73 43**

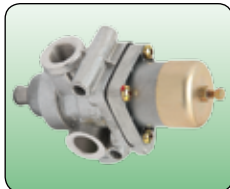

CONVERSÃO PARA CJ Nº

**975 300 110 0**

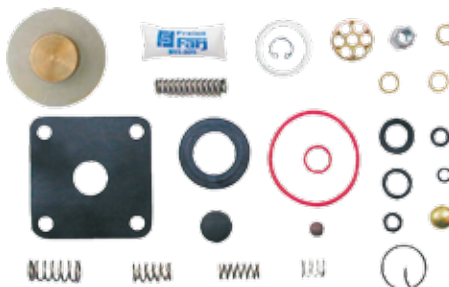

MONTADORA (Nº CONVERSÃO)	APLICAÇÃO
MERCEDES BENZ	L 608 / L 708 / L / LK 1113 / 2215 - AR / HIDRÁULICO L 909 / 912 / LO 809 / 812 / LS 1924 / 1924 A L / LK / LA / LAK 1313 / LPO 1113 TODOS OS VEÍCULOS COM FREIO A AR PURO TODOS OS VEÍCULOS COM FREIO A AR / HIDRÁULICO

### Cj Regulador de Pressão

REGULADOR DE PRESIÓN • UNLOADER VALVE

Nº FARJ:

**96975-131**

CONVERSÃO PARA WABCO Nº:

**975 303 473 0**



MONTADORA (Nº CONVERSÃO)	APLICAÇÃO
MERCEDES BENZ	712 C / L 708 / L 709 / L 710 / L 712 / OF 809 / OF 812 / LO 814 / L 912 / L 914 / 1214 / 1214 K / 1218 / 1414 / 1414 K 1418 / 1418 K / 1420 / 1714 / 1714 K / 1715 / 1718 / 1718 K / 1721 / 1721 S / L 1113 / L 1114 / L 1214 / L 1218 L 1313 / L 1314

### Jogo de Reparo Para Regulador de Pressão

JUEGO DE REPARACIÓN PARA EL REGULADOR DE PRESIÓN • UNLOADER VALVE REPAIR KIT

Nº FARJ:

**91635-2**

CONVERSÃO PARA Nº WABCO:

**975 303 000 2**



CONVERSÃO PARA CJ Nº

**975 303 473 0**



MONTADORA (Nº CONVERSÃO)	APLICAÇÃO
VOLVO	BI-ARTICULADO (ÔNIBUS)



## Conjunto APU (Unidade Processadora de Ar) Sem Solenóide

VÁLVULA APU - SIN SOLENOIDE • APU VALVE - WITHOUT SOLENOID



Nº FARJ:  
**95785-10**  
CONVERSÃO P/ Nº WABCO:  
**932 500 012 0**

Linha Wabco

MONTADORA (Nº CONVERSÃO)	APLICAÇÃO
MERCEDES BENZ	L 1218 / L 1418 / L 1620 / LK 1620 / OF 1620 / OH 1621 L / OF 1721

## Cj Para APU (Unidade Processadora de Ar) Sem Sensor

VÁLVULA APU - SIN SENSOR • APU VALVE (AIR UNIT PROCESS) - WITHOUT SENSOR



Nº FARJ:  
**95785-12**  
CONVERSÃO P/ Nº MERCEDES:  
**693 420 04 71**  
CONVERSÃO P/ Nº WABCO:  
**884 503 047 0**

MONTADORA (Nº CONVERSÃO)	APLICAÇÃO
MERCEDES BENZ	1938 S / 1938 S (6 X 2) / 1944 S / 1944 S (4 X 2) / 1944 S (6 X 2)

## Cj Secador de Ar Para APU

SECADOR DE AIRE • AIR DRYER



Nº FARJ:  
**96835-118**  
CONVERSÃO PARA WABCO Nº:  
**932 400 003 0**  
CONVERSÃO PARA MBB Nº:  
**000 430 15 15**



CONVERSÃO PARA CJ Nº  
**932 500 012 0**

MONTADORA (Nº CONVERSÃO)	APLICAÇÃO
MERCEDES BENZ	1214 K / 1215 C / 1218 R / 1418 / 1418 EL / 1720 / 1720 K / 1723 / 1723 S / 2423 K / 2423 B / L 1218 / L 1418 R / L 1620 / L 1620 R / L 1622 / LK 1418 / LK 1620 (1996...) / LS 1632 (1999...) / OF 1620 PLUS (1997...) / OF 1721 / OH 1421 L / OH 1621 L / OH 16

Os números originais utilizados tem a única intenção de auxiliar nossos clientes na identificação dos códigos Farj correspondentes.  
Los números de pieza original se utilizan para identificar los productos que vendemos con el único propósito de reconocimiento de los productos por nuestros clientes.  
Original part numbers are used so as to identify the products we sell. In the sole purpose of customers recognition of the items sold.

Desde 1977  
**Freios Farj**  
Soluções em auto partes.

**Cj Válvula Protetora para APU**  
 VÁLVULA DE PROTECCIÓN EL APU • PROTECTION VALVE

Nº FARJ:  
**96845-119**  
 CONVERSÃO PARA WABCO Nº:  
**934 705 002 0**  
 CONVERSÃO PARA MBB Nº:  
**000 431 55 06**



CONVERSÃO PARA CJ Nº  
**932 500 012 0**



MONTADORA (Nº CONVERSÃO)	APLICAÇÃO
MERCEDES BENZ	1214 K / 1215 C / 1218 R / 1418 / 1418 EL / 1720 K / 1723 / 1723 S / 2423 K / 2423 B / L 1218 / L 1418 R / L 1620 L 1620 R / L 1622 / LK 1418 / LK 1620 (1996...) / LS 1632 (1999...) / OF 1620 PLUS (1997...) / OF 1721 / OH 1421 L OH 1621 L / OH 16

**Cj Válvula Solenóide Para APU (24V)**  
 VÁLVULA SOLENOIDE PARA APU (24V) • APU SOLENOID VALVE (24V)

Nº FARJ:  
**45455-0**  
 CONVERSÃO PARA WABCO Nº:  
**884 501 940 0**  
 CONVERSÃO PARA MBB Nº:  
**005 429 22 44**



CONVERSÃO PARA CJ Nº  
**934 705 002 0**



MONTADORA (Nº CONVERSÃO)	APLICAÇÃO
MERCEDES BENZ	L1632 (1999...) / OF 1620 PLUS (1997...) / OH 1621 L / OF 1721

**Sensor Para Válvula Protetora 4 Circuitos APU W (5V)**  
 SENSOR PARA VÁLVULA DE PROTECCIÓN 4 CIRCUITOS APU (5 V) • 4 CIRCUIT PROTECTION APU SENSOR (5 V)

Nº FARJ  
**96465-0**  
 CONVERSÃO PARA N.º WABCO:  
**441 043 502 1 (ANTIGO)**  
**441 043 504 1**



CONVERSÃO PARA CJ Nº  
**884 503 144 0**



MONTADORA (Nº CONVERSÃO)	APLICAÇÃO
MERCEDES BENZ	1938 S / 1944 S

**Jogo de Reparo Para Válvula de Proteção 6 Vias APU W**  
 JUEGO DE REPARACIÓN PARA LA VÁLVULA DE PROTECCIÓN 6 VIAS APU • SIX CIRCUIT PROTECTION APU VALVE REPAIR KIT

Nº FARJ: **93125-2**  
 CONVERSÃO PARA N.º WABCO: **884 501 918 2**  
**934 705 001 2**

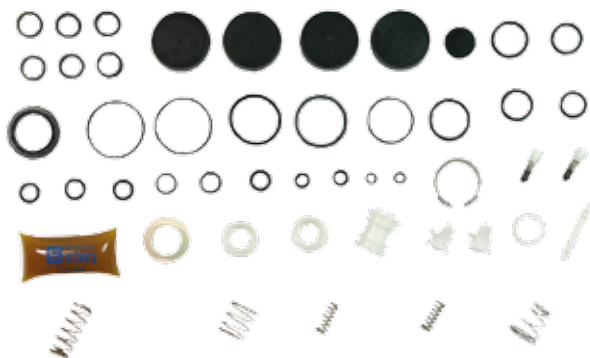

CONVERSÃO PARA CJ Nº **934 705 002 0**

MONTADORA (Nº CONVERSÃO)	APLICAÇÃO
	TODOS OS VEÍCULOS EQUIPADOS COM APU W

**Jogo De Reparo Parcial Para Válvula Proteção 6 Vias APU W**  
 JUEGO DE REPARACIÓN PARA LA VÁLVULA DE PROTECCIÓN 6 VIAS APU • SIX CIRCUIT PROTECTION APU VALVE REPAIR KIT

Nº FARJ: **93125-2 F**  
 CONVERSÃO PARA N.º WABCO: **884 501 918 2**  
**934 705 001 2**

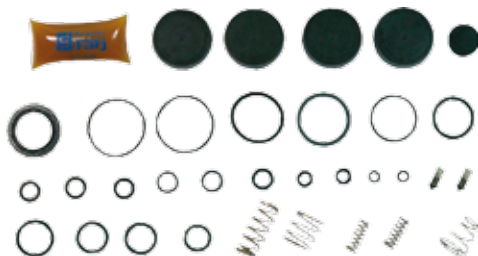

CONVERSÃO PARA CJ Nº **934 705 002 0**

MONTADORA (Nº CONVERSÃO)	APLICAÇÃO
	TODOS OS VEÍCULOS EQUIPADOS COM APU W

**Jogo de Reparo para Válvula 06 vias APU W (O 500)**  
 JUEGO DE REPARACIÓN PARA LA VÁLVULA DE PROTECCIÓN 6 VIAS APU (O 500) • SIX CIRCUIT PROTECTION APU VALVE REPAIR KIT (O 500)

Nº FARJ: **93735-2**  
 CONVERSÃO PARA N.º WABCO: **884 502 866 2**



CONVERSÃO PARA CJ Nº **884 502 847 0**

MONTADORA (Nº CONVERSÃO)	APLICAÇÃO
MERCEDES BENZ	O 500 URBANO / O 500 M / O 500 R

Os números originais utilizados tem a única intenção de auxiliar nossos clientes na identificação dos códigos Farj correspondentes.  
 Los números de pieza original se utilizan para identificar los productos que vendemos con el único propósito de reconocimiento de los productos por nuestros clientes.  
 Original part numbers are used so as to identify the products we sell. In the sole purpose of customers recognition of the items sold.



## Jogo de Reparo Para Regulador de Pressão da APU

JUEGO DE REPARACIÓN PARA EL REGULADOR DE PRESIÓN APU • AIR DRYER UNLOADER REPAIR KIT

N.º FARJ:

**92055-2**

CONVERSÃO PARA N.º WABCO:

**884 501 917 2**

**932 400 002 2**

**432 410 938 2**



CONVERSÃO PARA CJ N.º

**432 410 099 0**

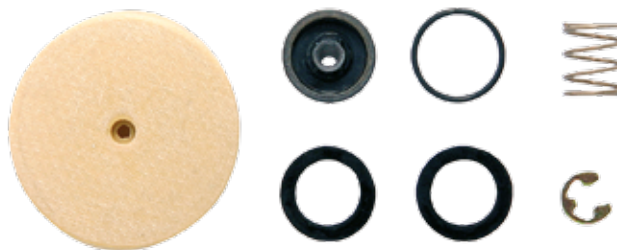

MONTADORA (N.º CONVERSÃO)	APLICAÇÃO
MERCEDES BENZ	L 1218 / 1418 / 1620 LK 1418 / 1620 (1996...) OF 1620 PLUS (1997...)

## Filtro Para Secador de Ar da APU W

FILTRO PARA EL SECADOR DE AIRE DEL APU • AIR DRYER CARTRIDGE

N.º FARJ:

**94155-0**

CONVERSÃO PARA N.º WABCO:

**432 410 020 1 / 432 410 020 2**



CONVERSÃO PARA CJ N

**432 410 064 0**   **432 410 098 0**   **432 420 022 0**

**432 410 096 0**   **432 410 099 0**   **884 057 021 0**

**432 410 097 0**   **432 410 142 0**   **884 058 416 0**



MONTADORA (N.º CONVERSÃO)	APLICAÇÃO
VOLKSWAGEN	VW 17310 TITAN / VW 18310 / VW 23210 / VW 23220 / 23310 TITAN / VW 26220 / VW 26260 / VW 26310 TITAN
FORD	CARGO 1722 / 1731 / CARGO 2622 / 2626 / CARGO 2631 / 4331 / CARGO 2421 MAX TRUCK / CARGO 2422 / 3222 / 4031 / 5031
MERCEDES BENZ	1214C (4X2) / 1214 K / 1215 C / 1218 L / 1414 / 1414 K / 1418 L / K / LA / LAK / 1618 M / 1620 L / LK / 1634 LS / 1718 K / 1720 K / 1721 S / 1723 / 1728 / 1938 LS / 2418 / 2423 B / K / 2638 LS / L / CHASSIS OF 1417 / OF 1620 / OF 1623 LG / OF 17

## Filtro Coalescente

FILTRO COALESCENTE PARA EL SECADOR DE AIRE DEL APU • AIR DRYER COALESCENT CARTRIDGE

N.º FARJ:

**95505-0**

CONVERSÃO P/ N.º VOLVO:

**20557234**

CONVERSÃO P/ N.º WABCO:

**432 901 222 2 / 432 901 223 1 / 432 901 223 2**

CONVERSÃO P/ N.º VOLKSWAGEN:

**81.52108-6025**

CONVERSÃO P/ N.º KNORR:

**K006701**



MONTADORA (N.º CONVERSÃO)	APLICAÇÃO
VOLKSWAGEN	5 140 EOD, 8 120 OD / 8 150 EOD, 9 150 EOD, 13 180 E / 15 180 E CONSTELLATION 17 250 E / 17 260 E CONSTELLATION, 19 320 E / 19 360 E CONSTELLATION 25 320 E CONSTELLATION, 26 260 E, 31 260 E, 31 320 E
VOLVO	FH / FM / NH 13, VM 17, VM 23, VM 210, VM 260
FORD	CARGO 1722 / 1731, 2622 / 2626 / 2631 / 4331, CARGO 2421 MAX TRUCK / CARGO 2422 / 3222, CARGO 4031 / 5031
VOLKSWAGEN	VW 17310 TITAN, VW 18310 / VW 23210, VW 23220 / 23310 TITAN / VW 26220 / VW 26260, VW 26310 TITAN
MERCEDES BENZ	1214C (4X2) / 1214 K, 1215 C / 1218 L, 1414 / 1414 K, 1418 L / K / LA / LAK / 1618 M / 1620 L, LK / 1634 LS, 1718 K / 1720 K, 1721 S / 1723 / 1728, 1938 LS / 2418 / 2423 B, 2638 LS / L, CHASSIS OF 1417 / OF 1620, OF 1623 LG / OF 1721

## Filtro Para Secador de Ar da APU W (Scania)

FILTRO PARA EL SECADOR DE AIRE DEL APU • AIR DRYER CARTRIDGE



N.º FARJ:

**94165-0**

CONVERSÃO PARA N.º WABCO:

**432 410 226 1 / 432 410 226 2**

CONVERSÃO PARA N.º SCANIA:

**1 384 549**



CONVERSÃO PARA CJ N.º

**432 410 083 0**

**432 410 126 0**

MONTADORA (Nº CONVERSÃO)	APLICAÇÃO
SCANIA	F 94 / L 94 / P 94 P 114 / P 124 R 114 / R 124 / T 114 / T 124

## Filtro Coalescente P/ APU (Scania)

FILTRO COALESCENTE PARA EL SECADOR DE AIRE DEL APU • AIR DRYER COALESCENT CARTRIDGE



N.º FARJ:

**95655-0**

CONVERSÃO P/ N.º SCANIA:

**1 774 598**

CONVERSÃO P/ N.º WABCO:

**432 901 223 1 / 432 901 223 2**

CONVERSÃO PARA CJ N.º

**432 410 014 0**

**432 410 015 0**

**432 410 132 0**

**432 416 004 0**

**432 425 105 0**

MONTADORA (Nº CONVERSÃO)	APLICAÇÃO
SCANIA	F 94 / L 94 / P 94 P 114 / P 124 R 114 / R 124 / T 114 / T 124

## Jogo de Reparo Para E-APU (Scania NGS - Série 5)

JUEGO DE REPARACIÓN PARA LA VÁLVULA E-APU (SCANIA NGS - SERIE 5) • E-APU VALVE REPAIR KIT (SCANIA NGS - 5 SERIES)

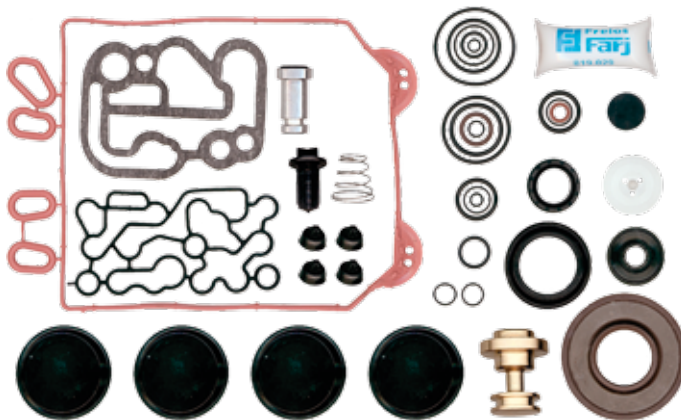

N.º FARJ:

**95445-2**

PARA VÁLVULA N.º WABCO:

**932 510 005 0**



CONVERSÃO PARA CJ N.º

**932 510 006 0**

MONTADORA (Nº CONVERSÃO)	APLICAÇÃO
SCANIA:	G 340 A / G 340 B (4X2) (6X2) G 380 A / G 380 B (4X2) (6X2) (6X4) G 420 A (4X2) (6X2) (6X4) G 420 B (4X2) (6X2) (6X4) (8X4) G 440 A (4X2) (6X2) (6X4) G 470 A

Os números originais utilizados tem a única intenção de auxiliar nossos clientes na identificação dos códigos Farj correspondentes.  
Los números de pieza original se utilizan para identificar los productos que vendemos con el único propósito de reconocimiento de los productos por nuestros clientes.  
Original part numbers are used so as to identify the products we sell. In the sole purpose of customers recognition of the items sold.

### Jogo de Reparo Para Secador de Ar da APU W

JUEGO DE REPARACIÓN PARA EL SECADOR DE AIRE DEL APU • APU AIR DRYER REPAIR KIT

Nº FARJ:

**93145-2**

CONVERSÃO PARA N.º WABCO:

**884 501 916 2**

**932 400 001 2**



CONVERSÃO PARA CJ Nº

**884 503 142 0**

**884 503 264 0**

**884 503 507 0**

**932 400 003 0**

**932 400 007 0**

**932 400 008 0**

**932 500 053 0**

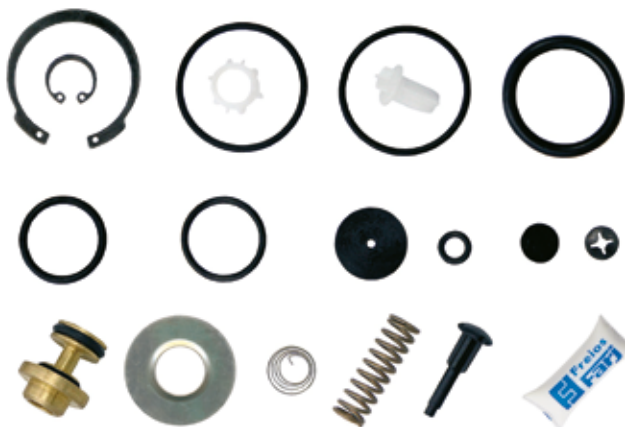

MONTADORA (Nº CONVERSÃO)	APLICAÇÃO
	TODOS OS VEÍCULOS EQUIPADOS COM SECADOR DE AR WABCO

### Jogo De Reparo Parcial Para Secador De Ar Da APU W

JUEGO DE REPARACIÓN PARA EL SECADOR DE AIRE DEL APU • APU AIR DRYER REPAIR KIT

Nº FARJ:

**93145-2 F**

CONVERSÃO PARA N.º WABCO:

**884 501 916 2**

**932 400 001 2**



CONVERSÃO PARA CJ Nº

**884 503 142 0**

**884 503 264 0**

**884 503 507 0**

**932 400 003 0**

**932 400 007 0**

**932 400 008 0**

**932 500 053 0**

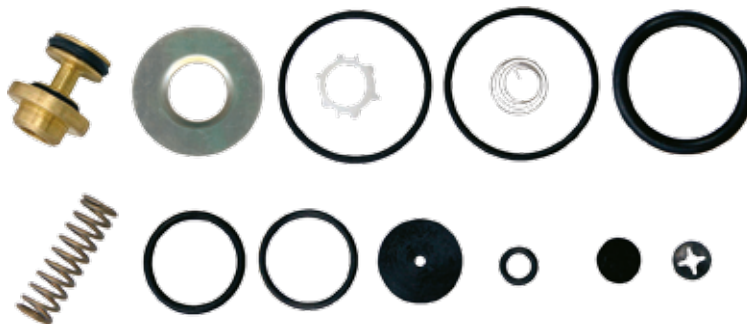

MONTADORA (Nº CONVERSÃO)	APLICAÇÃO
	TODOS OS VEÍCULOS EQUIPADOS COM SECADOR DE AR WABCO

### Jogo de Reparo para Secador de Ar APU W (Scania)

JUEGO DE REPARACIÓN PARA EL SECADOR DE AIRE DEL APU • APU AIR DRYER REPAIR KIT

Nº FARJ:

**93495-2**

CONVERSÃO PARA N.º WABCO:

**432 410 002 2**



CONVERSÃO PARA CJ Nº

**432 410 083 0**

**432 410 126 0**



MONTADORA (Nº CONVERSÃO)	APLICAÇÃO
SCANIA	F 94; K 124 (4 X 2) E (6 X 2); L / K / P 94; P 114 / 124 (4 X 2); P 124 (6 X 2); R 114 (4 X 2) E (6 X 2); R 124 (4 X 2), (6 X 2) E (6 X 4); T 114 (4 X 2) E (6 X 4); T 124 (4 X 2) E (6 X 4)



**Cj Secador de Ar Eletrônico (E-CAD)**  
 SECADOR DE AIRE ELECTRONIC (E-CAD) • E-CAD - ELETRONIC AIR DRYER



Nº FARJ:  
**45515-157**  
 CONVERSÃO PARA WABCO Nº:  
**432 425 105 0**  
 CONVERSÃO PARA VOLVO Nº:  
**2 088 4103**

**Linha Wabco**

MONTADORA (Nº CONVERSÃO)	APLICAÇÃO
VOLVO	FH / FM / NH13

**Jogo de Reparo Para E-CAD (Secador de Ar Eletrônico)**  
 JUEGO DE REPARACIÓN PARA E-CAD (SECADOR DE AR ELETRÔNICO) • E-CAD ELETRONIC AIR DRYER REPAIR KIT (SECADOR DE AR ELETRÔNICO)



Nº FARJ:  
**95515-2**  
 CONVERSÃO P/ Nº WABCO:  
**432 425 920 2 (PARCIAL)**  
**432 425 922 2**



CONVERSÃO PARA CJ Nº  
**432 425 105 0**

MONTADORA (Nº CONVERSÃO)	APLICAÇÃO
VOLVO	FH / FM / NH 13

**Silenciador de Descarga**  
 SILENCIADOR • SILENCER



N.º FARJ:  
**95075-0**  
 CONVERSÃO PARA N.º WABCO:  
**432 407 012 0**  
 CONVERSÃO PARA N.º VOLKSWAGEN:  
**2TB 607 574**  
 CONVERSÃO PARA N.º MBB:  
**000 430 20 70**  
 CONVERSÃO PARA N.º AGRALE:  
**6007 005 538 00 3**



CONVERSÃO PARA CJ Nº  
**932 500 012 0 / 932 400 003 0**

MONTADORA (Nº CONVERSÃO)	APLICAÇÃO
VOLKSWAGEN	TODOS OS VEÍCULOS VW COM SECADOR DE AR
MERCEDES BENZ	1938 S / 1944 S / O 400 / O 400 RSD / L 2638 (6X4) / LS 1938
AGRALE	MICRO-ÔNIBUS / FURGAVAN 8000 / 8000 E-MEC
VOLVO	VM 17 / 23 / 210 / 260

Os números originais utilizados tem a única intenção de auxiliar nossos clientes na identificação dos códigos Farj correspondentes.  
 Los números de pieza original se utilizan para identificar los productos que vendemos con el único propósito de reconocimiento de los productos por nuestros clientes.  
 Original part numbers are used so as to identify the products we sell. In the sole purpose of customers recognition of the items sold.



### Cj Válvula ECAS (Dupla - Traseira)

VÁLVULA ECAS (DUAL - POSTERIOR) • ECAS VALVE (DUAL - REAR)

Nº FARJ:

**96655-111**

CONVERSÃO PARA Nº WABCO:

**472 900 056 0**

CONVERSÃO PARA Nº MBB:

**003 327 74 25**

CONVERSÃO PARA Nº VOLVO:

**20 356 553**

CONVERSÃO PARA Nº VW:

**220 607 361**



MONTADORA (Nº CONVERSÃO)	APLICAÇÃO
VOLKSWAGEN	17.240 OT
MERCEDES BENZ	O 500 R 1725 / OH 1421 L
SCANIA	P 94
VOLVO	B12R (4 X 2) (6 X 2) / B7

### Jogo de Reparo Para Válvula Suspensão Ativa Simples W (ECAS)

JUEGO DE REPARACIÓN PARA LA VÁLVULA DE SUSPENSIÓN (ECAS) • ECAS SUSPENSION VALVE REPAIR KIT

Nº FARJ:

**94245-2**

CONVERSÃO PARA Nº WABCO:

**472 900 009 2 / 472 900 902 2**

PARA VÁLVULA WABCO Nº:

**472 880 064 0**

PARA VÁLVULA MBB Nº:

**000 327 9725**

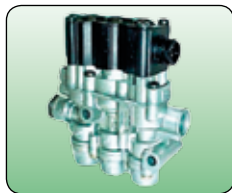

CONVERSÃO PARA CJ Nº

**472 880 064 0**

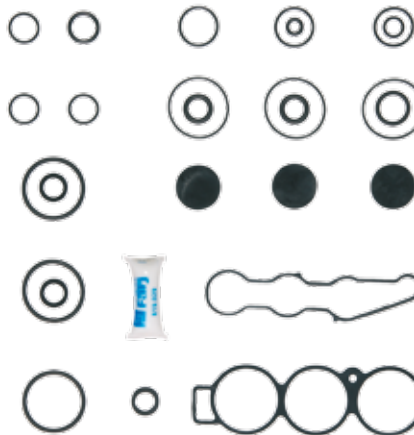

MONTADORA (Nº CONVERSÃO)	APLICAÇÃO
VOLKSWAGEN	17 240 OT
SCANIA	P 94
VOLVO	B7 / B12 R
MERCEDES BENZ	OH 1421 L, O 500, 1725

### Jogo Reparo Para Válvula Suspensão. Ativa Dupla W (ECAS)

JUEGO DE REPARACIÓN PARA LA VÁLVULA DE SUSPENSIÓN (ECAS) • ECAS SUSPENSION VALVE REPAIR KIT

Nº FARJ:

**94185-2**

PARA VÁLVULA WABCO Nº:

**472 900 056 0**

PARA VÁLVULA MBB Nº:

**000 327 7425**



CONVERSÃO PARA CJ Nº

**472 900 056 0**

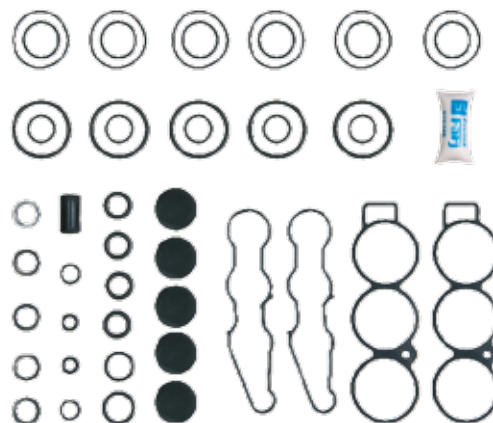

MONTADORA (Nº CONVERSÃO)	APLICAÇÃO
VOLKSWAGEN	17 240 OT
SCANIA	P 94
VOLVO	B7 / B12 R
MERCEDES BENZ	OH 1421 L, O 500, 1725

## Sensor Menor Para Válvula Solenóide (ECAS)

SENSOR PARA LA VÁLVULA SOLENOIDE (ECAS) • ECAS SOLENOID VALVE SENSOR



Nº FARJ  
**96405-0**  
PARA VÁLVULA N.º WABCO:  
**472 900 056 0**  
**472 900 113 0**



CONVERSÃO PARA CJ Nº  
**472 900 056 0**

**Linha Wabco**

MONTADORA (Nº CONVERSÃO)	APLICAÇÃO
VOLKSWAGEN	17 240 OT
SCANIA	P 94
VOLVO	B7 / B12 R
MERCEDES BENZ	OH 1421 L / O 500 R 1725

## Sensor Maior Para Válvula Solenóide (ECAS) 2 Bobinas

SENSOR PARA VÁLVULA SOLENOIDE (ECAS) 2 BOBINAS • ECAS SOLENOID VALVE SENSOR 2 COILS



Nº FARJ  
**96415-0**  
PARA VÁLVULA N.º WABCO:  
**472 900 056 0**  
**472 900 113 0**



MONTADORA (Nº CONVERSÃO)	APLICAÇÃO
VOLKSWAGEN	17 240 OT
SCANIA	P 94
VOLVO	B7 / B12 R
MERCEDES BENZ	OH 1421 L / O 500 R 1725

## Sensor Maior Para Válvula Solenóide (ECAS) 3 Bobinas

SENSOR PARA VÁLVULA SOLENOIDE (ECAS) 3 BOBINAS • ECAS SOLENOID VALVE SENSOR 3 COILS



Nº FARJ  
**96425-0**  
PARA VÁLVULA N.º WABCO:  
**472 900 056 0**  
**472 900 113 0**



MONTADORA (Nº CONVERSÃO)	APLICAÇÃO
VOLKSWAGEN	17 240 OT
SCANIA	P 94
VOLVO	B7 / B12 R
MERCEDES BENZ	OH 1421 L / O 500 R 1725

Os números originais utilizados tem a única intenção de auxiliar nossos clientes na identificação dos códigos Farj correspondentes.  
Los números de pieza original se utilizan para identificar los productos que vendemos con el único propósito de reconocimiento de los productos por nuestros clientes  
Original part numbers are used so as to identify the products we sell. In the sole purpose of customers recognition of the items sold.



**Jogo de Reparo Para Válvula Solenoide (Ecas)**

JUEGO DE REPARACIÓN DE LA VÁLVULA DE CONTROL DE SUSPENSIÓN DE AIRE ELETRONICA (ECAS) • ELETRONICAL CONTROL AIR SUSPENSION VALVE (ECAS) REPAIR KIT

N.º FARJ:  
**95095-2**  
 PARA VÁLVULAS N.º WABCO:  
**472 880 064 0**  
**472 880 031 0**



CONVERSÃO PARA CJ N.º  
**472 880 064 0**  
**472 880 031 0**

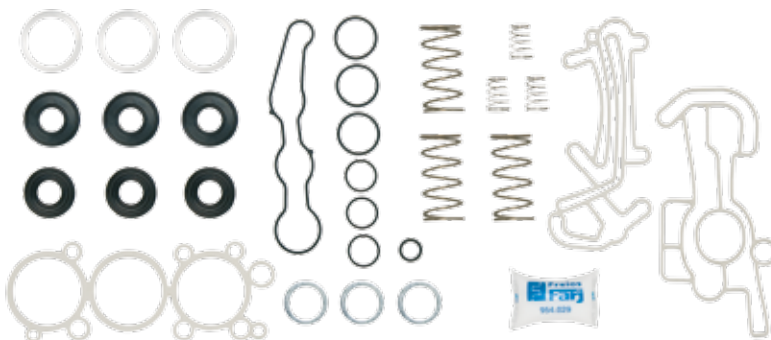

MONTADORA (N.º CONVERSÃO)	APLICAÇÃO
MERCEDES BENZ	O 500 MA / O 500 UA

**Bobina Para Válvula Solenoide (Ecas)**

BOBINA PARA VÁLVULA SOLENOIDE • COIL FOR SOLENOID VALVE

N.º FARJ:  
**95115-0**  
 PARA VÁLVULAS N.º WABCO:  
**472 880 064 0**  
**472 880 031 0**  
**472 900 056 0**

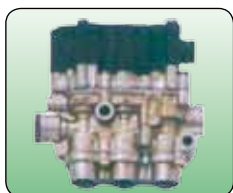

MONTADORA (N.º CONVERSÃO)	APLICAÇÃO
MERCEDES BENZ	O 500 MA / O 500 UA / 1725 / 1726

**Sensor de Altura (ECAS) 24 V**

SENSOR DEL ALTURA (ECAS) 24 V • ECAS HEIGHT SENSOR (24 V)

N.º FARJ:  
**95775-63**  
 CONVERSÃO P/ N.º WABCO:  
**441 050 011 0**



MONTADORA (N.º CONVERSÃO)	APLICAÇÃO
VOLKSWAGEN:	17 240 OT
VOLVO:	B 7
SCANIA:	P 124 (6X4) / R 124 (6X2) / T 124 (6X4)
MERCEDES BENZ:	O 500 / OH 1421 L / 1725 U / UA / 1726 UA

## Cj Válvula de Nivelamento

VÁLVULA NIVELADORA • LEVELLING VALVE



Nº FARJ:  
**96455-59**  
CONVERSÃO PARA Nº WABCO:  
**464 006 000 0 / 464 006 002 0**  
CONVERSÃO PARA Nº VOLVO:  
**1 607 728**  
CONVERSÃO PARA Nº VOLKSWAGEN:  
**2TB 412 600 A**

Linha Wabco

MONTADORA (Nº CONVERSÃO)	APLICAÇÃO
VOLVO	FH 12 (4 X 2)
VOLKSWAGEN	17 240 OT / 17 260E OT / 18 310 OT / 18 320 OT

## Jogo de Reparo Para o Cilindro Amplificador (Câmara Auxiliar)

JUEGO DE REPARACIÓN PARA EL CILINDRO AMPLIFICADOR (CÁMARA AUXILIAR) • AUXILIARY CHAMBER REPAIR KIT

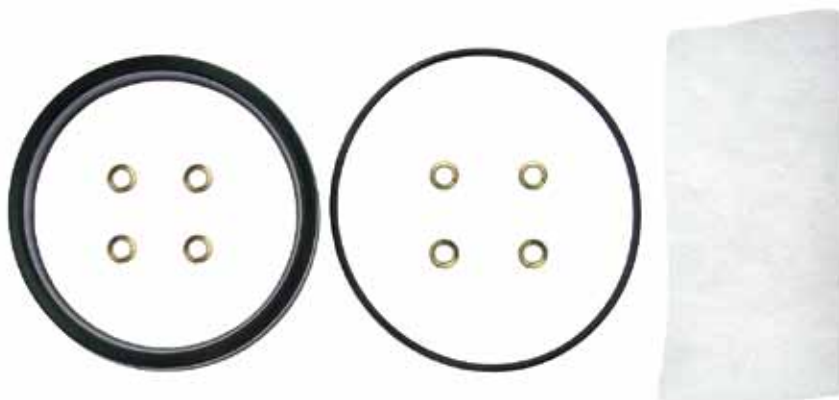

Nº FARJ:  
**97435-2**  
CONVERSÃO PARA Nº WABCO:  
**421 305 002 2**  
CONVERSÃO PARA Nº MBB:  
**98 345 586 06 43**  
**000 430 16 08**

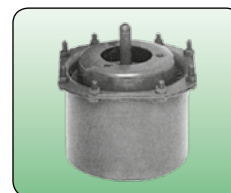

MONTADORA (Nº CONVERSÃO)	APLICAÇÃO
FIAT	120
MERCEDES BENZ	L / LS 1313 / 1316 / 1513 / 1516 / 1519 0 355 / 364 L 2013 / 2213 / 2215 / 2216 / 2219 OF 1313 OH 1313 / 1316 / 1419 / 1517 AR / HIDRÁULICO L / LK / LS 1113 AR / HIDRÁULICO

## Cj Cilindro de Acionamento (rosca M12 x 1,5 mm)

CILINDRO DE SUJECIÓN • ACTUATING CYLINDER

Nº FARJ:  
**96665-112**  
CONVERSÃO PARA WABCO Nº:  
**421 412 000 0**  
CONVERSÃO PARA MBB Nº:  
**345 353 71 55**



MONTADORA (Nº CONVERSÃO)	APLICAÇÃO
MERCEDES BENZ	1414 / 1414 K / 1418 / 1418 K / 1420 / L 1414 / 1418 / L 1418 E / L 1618 / 1621 / LA 1418 / LAK 1418 / LK 1414 / 1418 1513 / LK 1514 / 1516 / 1517 / LK 1518 / 1618 / 1621 / LS 1632 / 1634

Os números originais utilizados tem a única intenção de auxiliar nossos clientes na identificação dos códigos Farj correspondentes.  
Los números de pieza original se utilizan para identificar los productos que vendemos con el único propósito de reconocimiento de los productos por nuestros clientes.  
Original part numbers are used so as to identify the products we sell. In the sole purpose of customers recognition of the items sold.

### Jogo de Reparo Para a Válvula de Freio de Mão (MANETIM)

JUEGO DE REPARACIÓN PARA LA VÁLVULA DE FRENO DE MANO • HAND BRAKE VALVE REPAIR KIT

Nº FARJ:

**97485-2**

CONVERSÃO PARA Nº WABCO:

**961 701 004 2**

CONVERSÃO PARA Nº MBB:

**98 345 586 10 43**

**000 430 11 81**



CONVERSÃO PARA CJ Nº

**961 701 100 0**

**961 701 103 0**



MONTADORA (Nº CONVERSÃO)	APLICAÇÃO
MERCEDES BENZ	L / LK1113 / LS1113 / L1113 / LK1313 - LS1313 / LA1313 / LAK1313 L / LK1316 / LS1316 - L1513 / 1516 - LK1513 / 1516 - L / LK1519 / LS1519 LG1819 / LS1924 / 1924A / LS1929 - L2013 L / LB / LK2213 / 2216 / 2219 - OF1113 / 1313 - OH1313 / 1

### Jogo de Reparo Parcial Para Válvula Freio de Mão (SC112/142)

JUEGO DE REPARACIÓN PARCIAL PARA LA VÁLVULA FRENO DE MANO • HAND BRAKE PARTIAL REPAIR KIT

Nº FARJ:

**98905-2**

CONVERSÃO PARA Nº WABCO:

**961 702 001 2**

CONVERSÃO PARA Nº SCANIA:

**319 859**



CONVERSÃO PARA CJ Nº

**961 702 030 0**



MONTADORA (Nº CONVERSÃO)	APLICAÇÃO
SCANIA	R / T 112 / 142

### Cj Válvula de Freio de Mão

VÁLVULA PARA FRENO DE MANO • HAND BRAKE VALVE

Nº FARJ:

**96865-121**

CONVERSÃO PARA WABCO Nº:

**961 722 170 0**

CONVERSÃO PARA MBB Nº:

**350 430 70 09**



MONTADORA (Nº CONVERSÃO)	APLICAÇÃO
MERCEDES BENZ	L1114/L1314/L1317 / L1318/L1514/L1517 / L1518/L1520/L2014 / L2214/L2217/L2218 / L2220 / LA1314/LAK1314 LB2214/LB2217 / LB2218/LB2220 / LK1114/LK1314/LK1317 / LK1318/LK1514/LK1517 / LK1518/LK1520/LK2214 LK2217/LK2218/LK2220 / LS1114/LS1314/LS1



Nº FARJ:  
**96875-122**  
CONVERSÃO PARA MBB Nº:  
**364 430 71 81**  
CONVERSÃO PARA WABCO Nº:  
**961 722 284 0**

MONTADORA (Nº CONVERSÃO)	APLICAÇÃO
MERCEDES BENZ	O370R/O370RS/O370RSD / O371R/RS/RSD/RSE/RSL / O371U/UL/UP / O400/O400RS/RSD/RSE / O400RSL/UP/UPA OF1114/OF1314/OF1315 / OF1318 / OH1314/OH1315/OH1317 / OH1318/OH1418/OH1420 / OH1517/OH1518

**Jogo de Reparo Para Manetim Moderno 2 Saídas**  
JUEGO DE REPARACIÓN PARA MANETIN MODERNO 02 SALIDAS SIN CAME • HAND BRAKE VALVE REPAIR KIT



Nº FARJ:  
**98745-2**  
CONVERSÃO PARA Nº WABCO:  
**961 722 902 2**  
**884 500 269 2** (S/ CAME)  
CONVERSÃO PARA Nº MBB:  
**002 586 74 43**

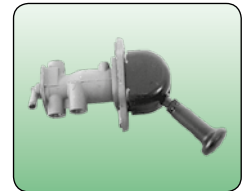

CONVERSÃO PARA CJ Nº  
**961 722 177 0 / 961 722 182 0**

MONTADORA (Nº CONVERSÃO)	APLICAÇÃO
VOLKSWAGEN	TODOS OS VEÍCULOS (ATÉ 1989) COM EXCESSÃO DO 6.80 / 8 140 - L80 (A PARTIR DE 1996) / 16 180 (ÔNIBUS) (A PARTIR DE JAN. 1997)
SCANIA	K / S / FL 112
VOLVO	NL 10 / 12 (ATÉ DEZ. 1995)
FORD	FORD CARGO (8 TONELADAS)
MERCEDES BENZ	TODOS OS VEÍCULOS (DE 1986 ATÉ 1989) COM EXCEÇÃO DO L 608 / 708 - O 370 / 371 / TODOS OS CAMINHÕES (A PARTIR DE 1990) COM EXCEÇÃO DO L90 / 912 / L 1929 / LS 1935 - VEÍCULOS DE 12 / 14 / 16 / 19 / 23 TON.

**Jogo de Reparo Para Manetim Moderno 4 Saídas**  
JUEGO DE REPARACIÓN PARA MANETIN MODERNO 04 SALIDAS SIN CAME • HAND BRAKE VALVE REPAIR KIT (FOUR EXITS)



Nº FARJ:  
**98755-2**  
CONVERSÃO PARA Nº WABCO:  
**961 722 004 2**  
**884 514 005 2** (S/ CAME)  
CONVERSÃO PARA Nº MBB:  
**002 586 72 43**

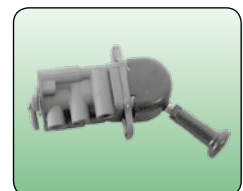

CONVERSÃO PARA CJ Nº  
**961 722 284 0**

MONTADORA (Nº CONVERSÃO)	APLICAÇÃO
FORD	FORD CARGO 2425 / 3224 / 3530 / 4030 (A PARTIR DE 1997)
MERCEDES BENZ	O 370 / 371 - OH 1314 / 1316 / 1317 / 1420 / 1518 OF 1314 / 1315 / 1316 / 1318 OF 1618 / 1620 / 1621 - OH 1421 / 1625 / 1630 / 1635 - LS 1630 / 1935 / 1941
SCANIA	TODOS OS CAMINHÕES (A PARTIR DE 1992)

Os números originais utilizados tem a única intenção de auxiliar nossos clientes na identificação dos códigos Farj correspondentes.  
Los números de pieza original se utilizan para identificar los productos que vendemos con el único propósito de reconocimiento de los productos por nuestros clientes.  
Original part numbers are used so as to identify the products we sell. In the sole purpose of customers recognition of the items sold.



### Cj Válvula de Freio de Mão (Volvo)

VÁLVULA DE FRENO DE MANO (VOLVO) • HAND BRAKE VALVE (VOLVO)

Nº FARJ:

**96115-38**

CONVERSÃO PARA Nº VOLVO:

**1 628 144**

CONVERSÃO PARA Nº WABCO

**961 723 212 0**



MONTADORA (Nº CONVERSÃO)	APLICAÇÃO
VOLVO	EDC NL 10 (4 X 2) (6 X 2) (6 X 4) EDC NL 12 (4 X 2) (6 X 2) (6 X 4) FH 12 (4 X 2)

### Cj Válvula Para Freio de Mão (Scania)

VÁLVULA PARA FRENO DE MANO (SCANIA) • HAND BRAKE VALVE (SCANIA)

Nº FARJ:

**96805-131**

CONVERSÃO PARA KNORR Nº:

**DPM98A**

CONVERSÃO PARA SCANIA Nº:

**1324427**



MONTADORA (Nº CONVERSÃO)	APLICAÇÃO
SCANIA	R 124 / T124

### Cj Válvula de Freio de Mão (Scania)

VÁLVULA DE FRENO DE MANO (SCANIA) • HAND BRAKE VALVE (SCANIA)

Nº FARJ:

**96125-39**

CONVERSÃO PARA Nº SCANIA:

**469 271**

CONVERSÃO PARA Nº WABCO

**961 723 021 0**



MONTADORA (Nº CONVERSÃO)	APLICAÇÃO
SCANIA	F 94 / L94 F113 HL / K 113 CL / K 113 TL L 113 / L 113 CL / S 113 K 112 / S 112 K 124 (4 X 2) (6 X 2) (8 X 2)

**Cj Válvula de Freio de Mão (MBB)**  
 VÁLVULA DE FRENO DE MANO (MBB) • HAND BRAKE VALVE (MBB)



Nº FARJ: **96135-45**  
 CONVERSÃO PARA Nº MERCEDES BENZ: **002 430 79 81**  
 CONVERSÃO PARA Nº WABCO: **961 723 104 0**

**Linha Wabco**

MONTADORA (Nº CONVERSÃO)	APLICAÇÃO
MERCEDES BENZ	2038 S 2638 S

**Jogo de Reparo Para Válvula de Freio de Mão**  
 JUEGO DE REPARACIÓN PARA EL MANETIN • HAND BRAKE VALVE REPAIR KIT

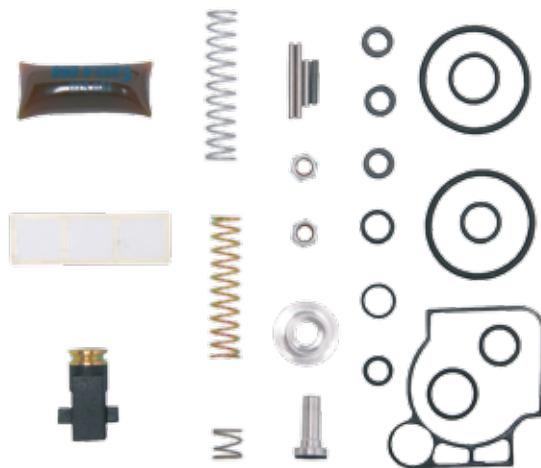

Nº FARJ: **92245-2**  
 CONVERSÃO PARA Nº WABCO: **961 723 000 2**  
**961 723 009 2**  
**961 723 008 2**



CONVERSÃO PARA CJ Nº **884 055 999 0**  
**961 723 421 0**

MONTADORA (Nº CONVERSÃO)	APLICAÇÃO
MERCEDES BENZ	LS 1632 / 1938 / 1938 S
VOLKSWAGEN	17210 / 17220 / 17300 / 24220 / 24230 / 26300 / 40300 / 42300
VOLVO	(1 628 144 - ...JUNHO / 97) FH 12 (1 078 958 - JUNHO / 97...) FH 12

**Jogo de Reparo Parcial Para Válvula De Freio De Mão**  
 JUEGO DE REPARACIÓN PARA EL MANETIN • HAND BRAKE VALVE REPAIR KIT

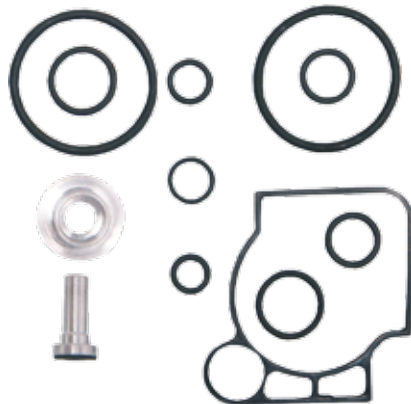

Nº FARJ: **92245-2 F**  
 CONVERSÃO PARA Nº WABCO: **961 723 000 2**  
**961 723 009 2**  
**961 723 008 2**



CONVERSÃO PARA CJ Nº **884 055 999 0**  
**961 723 421 0**

MONTADORA (Nº CONVERSÃO)	APLICAÇÃO
MERCEDES BENZ	LS 1632 / 1938 / 1938 S
VOLKSWAGEN	17210 / 17220 / 17300 / 24220 / 24230 / 26300 / 40300 / 42300
VOLVO	(1 628 144 - ...JUNHO / 97) FH 12 (1 078 958 - JUNHO / 97...) FH 12

Os números originais utilizados tem a única intenção de auxiliar nossos clientes na identificação dos códigos Farj correspondentes.  
 Los números de pieza original se utilizan para identificar los productos que vendemos con el único propósito de reconocimiento de los productos por nuestros clientes.  
 Original part numbers are used so as to identify the products we sell. In the sole purpose of customers recognition of the items sold.

**Jogo de Reparo Para Válvula de Freio de Mão**  
 JUEGO DE REPARACIÓN PARA EL MANETIN • HAND BRAKE VALVE REPAIR KIT

Nº FARJ:  
**92255-2**  
 CONVERSÃO PARA Nº WABCO:  
**961 723 001 2**

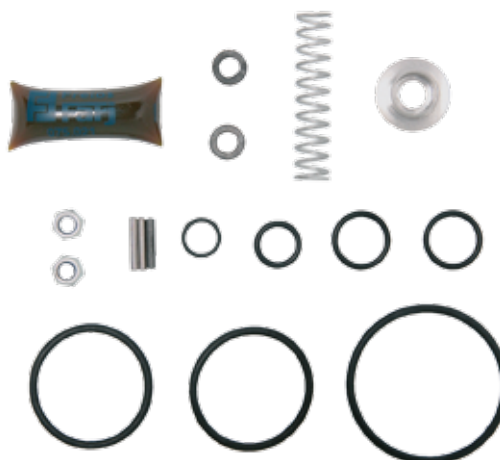

MONTADORA (Nº CONVERSÃO)	APLICAÇÃO
SCANIA	S / K / F / L 113 - F / L 94 - K 124

**Guarda-pó Para Manetím**  
 GUARDAPOLVO PARA EL MANETIN • HAND BRAKE VALVE RUBBER PROTECTOR

Nº FARJ:  
**93965-0**  
 CONVERSÃO PARA Nº WABCO:  
**897 754 636 4**

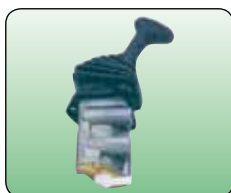

MONTADORA (Nº CONVERSÃO)	APLICAÇÃO
FORD	F12000 / F12000 L / F 14000 / F 14000HD / F16000
SCANIA	R 112 / T 112 / R 113 / T 113 / R 142 / T 142 / R 143 / T143
VOLVO	B 10M / B 12R / B 58 / N 10 / NL 10 / N12 / NL12

**Jogo Reparo Para Manetím Moderno W (Corpo Plástico)**  
 JUEGO DE REPARACIÓN PARA EL MANETIN • HAND BRAKE VALVE REPAIR KIT

Nº FARJ:  
**94195-2**  
 PARA VÁLVULA WABCO Nº:  
**961 724 204 0**  
 PARA VÁLVULA VOLVO Nº:  
**20367533**

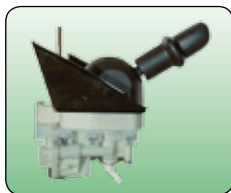

MONTADORA (Nº CONVERSÃO)	APLICAÇÃO
VOLVO	FH / NH / FM

**Jogo de Reparo Para Válvula de Freio de Mão (PP-1)**  
 JUEGO DE REPARACIÓN PARCIAL PARA EL MANETIN PP-1 • PP-1 HAND BRAKE VALVE REPAIR KIT



Nº FARJ:  
**92305-2**  
 CONVERSÃO PARA Nº wabco:  
**961 721 900 2**

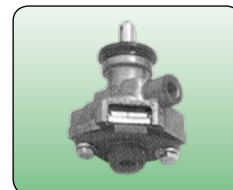

CONVERSÃO PARA CJ Nº  
**961 721 501 0**

MONTADORA (Nº CONVERSÃO)	APLICAÇÃO
VOLKSWAGEN	TODOS OS VEÍCULOS (...DEZ / 1996)
FORD	TODOS OS VEÍCULOS FORD CARGO (...DEZ / 1996)

**Pistão de Vedação Para Manetin Moderno (2 e 4 Saídas)**  
 PISTÓN VEDA PARA EL MANETIN MODERNO (2 Y 4 SALIDAS) • HAND BRAKE VALVE TIGHTER PISTON

Nº FARJ:  
**91375-0**  
 CONVERSÃO PARA Nº WABCO:  
**961 722 621 4**



MONTADORA (Nº CONVERSÃO)	APLICAÇÃO
MERCEDES BENZ	TODOS OS VEÍCULOS (DE 1986 À 1989) COM EXCEÇÃO DO L 608 / 708 O 370 / 371 - OH 1314 / 1316 / 1317 / 1420 / 1518 OF 1314 / 1315 / 1316 / 1318 / 1618 / 1620 / 1621 TODOS OS CAMINHÕES (1990...) COM EXCEÇÃO DO L 909 / 912 L 1929 / LS 1935 -

**Pistão de Acionamento Para Manetin Moderno (2 e 4 Saídas)**  
 PISTÓN DE ACIONAMENTO PARA EL MANETIN MODERNO (2 Y 4 SALIDAS) • HAND BRAKE VALVE CONTROL PISTON

Nº FARJ:  
**91365-0**  
 CONVERSÃO PARA Nº WABCO:  
**961 722 623 2**



MONTADORA (Nº CONVERSÃO)	APLICAÇÃO
MERCEDES BENZ	TODOS OS VEÍCULOS (DE 1986 À 1989) COM EXCEÇÃO DO L 608 / 708 O 370 / 371 - OH 1314 / 1316 / 1317 / 1420 / 1518 OF 1314 / 1315 / 1316 / 1318 / 1618 / 1620 / 1621 TODOS OS CAMINHÕES (1990...) COM EXCEÇÃO DO L 909 / 912 L 1929 / LS 1935 -

Os números originais utilizados tem a única intenção de auxiliar nossos clientes na identificação dos códigos Farj correspondentes.  
 Los números de pieza original se utilizan para identificar los productos que vendemos con el único propósito de reconocimiento de los productos por nuestros clientes.  
 Original part numbers are used so as to identify the products we sell. In the sole purpose of customers recognition of the items sold.



**Came Completo do Freio de Mão (Curto)**

CAME COMPLETO DEL FRENO DE MANO (CORTO) • HAND BRAKE VALVE COMPLETE CAME

Nº FARJ:

**91255-0**

CONVERSÃO PARA Nº WABCO:

**961 901 070 2**



MONTADORA (Nº CONVERSÃO)	APLICAÇÃO
MERCEDES BENZ	TODOS OS VEÍCULOS (DE 1986 ATÉ 1989), EXCETO L 608 / 708 O 370 / 371 - OH 1314 / 1316 / 1317 / 1420 / 1518 OF 1314 / 1315 / 1316 / 1318
SCANIA	K / S / F / L 112
VOLKSWAGEN	TODOS OS VEÍCULOS (... 1989) COM EXCEÇÃO DO 6.80 8.140 - L80 (1996...)
VOLVO	NL 10 / 12 (... DEZ / 1995)

**Came Completo do Freio de Mão (Longo)**

CAME COMPLETO DEL FRENO DE MANO • HAND BRAKE VALVE COMPLET CAME

Nº FARJ:

**91265-0**

CONVERSÃO PARA Nº WABCO:

**961 902 078 2**



MONTADORA (Nº CONVERSÃO)	APLICAÇÃO
MERCEDES BENZ	TODOS OS CAMINHÕES (1990...), EXCETO L 909 / 912 L 1929 / LS 1935 - VEÍCULOS DE 12 / 14 / 16 / 19 / 23 TON. OF 1618 / 1620 / 1621 - OH 1421 / 1625 / 1630 / 1635 LS 1630 / 1935 / 1941

**Punho Para Válvula de Freio de Mão**

PUNO PARA LA VÁLVULA FRENO DE MANO • HAND BRAKE VALVE LEVER

Nº FARJ:

**91215-0**

CONVERSÃO PARA Nº WABCO:

**961 722 794 2**

CONVERSÃO PARA Nº MBB:

**000 997 49 77**



MONTADORA (Nº CONVERSÃO)	APLICAÇÃO
SCANIA	K / S / F / L 112
MERCEDES BENZ	TODOS OS VEÍCULOS (DE 1986 A 1989), COM EXCEÇÃO DOS L 609 / 708 O 370 / 371 - OH 1314 / 1316 / 1317 / 1420 / 1518 OF 1314 / 1315 / 1316 / 1318
VOLKSWAGEN	TODOS OS VEÍCULOS ATÉ 1989, EXCETO O 6.80 8 140 - L80 (1996...)
VOLVO	NL 10 / 12 (... DEZ / 1995)

## Capa Para Manetin Moderno (2 e 4 Saídas)

CAPA PARA EL MENETIM MODERNO 2 Y 4 SALIDAS • HAND BRAKE VALVE PROTECTOR COVER (2 AND 4 EXITS)



Nº FARJ:

**99745-0**

CONVERSÃO PARA Nº WABCO:

**884 515 001 2**



Linha Wabco

MONTADORA (Nº CONVERSÃO)	APLICAÇÃO
SCANIA	K / S / F / L 112
FORD	FORD CARGO (8 TON) - FORD CARGO 2425 / 3224 / 3530 / 4030 (1997...)
MERCEDES BENZ	TODOS OS VEÍCULOS (1986 A 1989) COM EXCEÇÃO AO L 608 / 708 O 370 / 371 - OH 1314 / 1316 / 1317 / 1420 / 1518 / 1421 / 1625 / 1630 / 1635 OF 1314 / 1315 / 1316 / 1318 / 1618 / 1620 / 1621 TODOS OS CAMINHÕES (1990...) COM EXCEÇÃO AO L 909 / 912 L1929 / LS 1935 / 163

## Cj Válvula de Nivelamento Para Cabine (Scania)

CJ VÁLVULA DE NIVELACIÓN PARA LA CABINA (SCANIA) • LEVELLING VALVE FOR CABIN (SCANIA)



FARJ Nº:

**96905-125**

CONVERSÃO PARA WABCO Nº:

**464 007 010 0**

CONVERSÃO PARA SCANIA Nº:

**1 399 776**

MONTADORA (Nº CONVERSÃO)	APLICAÇÃO
SCANIA	P 124 (6 X 4) / R 114 (4 X 2) / R 114 (6 X 4) / R 124 (4 X 2) / R 124 (6 X 2)

## Jogo de Reparo Para Válvula de Suspensão da Cabine

JUEGO DE REPARACIÓN PARA VÁLVULA DE SUSPENSIÓN DE LA CABINA • LEVELLING VALVE REPAIR KIT



Nº FARJ:

**92525-2**

CONVERSÃO PARA Nº WABCO:

**464 007 921 2**

CONV. P/ Nº VALV. SCANIA:

**1 143 935**



CONVERSÃO PARA CJ Nº

**464 007 002 0**

**464 007 003 0**

**646 007 010 0**

MONTADORA (Nº CONVERSÃO)	APLICAÇÃO
SCANIA	114 / 124
VOLVO	FH 12 / NH 12

Os números originais utilizados tem a única intenção de auxiliar nossos clientes na identificação dos códigos Farj correspondentes.  
 Los números de pieza original se utilizan para identificar los productos que vendemos con el único propósito de reconocimiento de los productos por nuestros clientes.  
 Original part numbers are used so as to identify the products we sell. In the sole purpose of customers recognition of the items sold.

### Válvula Protetora de 4 Circuitos

VÁLVULA DE PROTECCIÓN 4 CIRCUITOS • 4 CIRCUIT PROTECTION VALVE

Nº FARJ:

**94875-50**

CONVERSÃO P/ Nº WABCO:

**934 702 300 0**



MONTADORA (Nº CONVERSÃO)	APLICAÇÃO
MERCEDES BENZ	1214 / 1218 / 1414 / 1418 / 1420 / 1714 1715 / 1718 / 1721 / 1214 K / 1414 K 1418 K / 1714 K / 1718 K / 1721 S L 708 / L 709 / L 710 / L 712 / L 909 / L 912 712 C / 914 C / L 914 / LO 809 / LO 812 / LO 814 OF 809 / OF 812 / L 1113 / L 1114

### Jogo de Reparo Para Válvula 04 Vias Com Retenção

JUEGO DE REPARACIÓN PARA LA VÁLVULA 04 VÍAS CON RETENCIÓN • FOUR CIRCUIT PROTECTION VALVE REPAIR KIT (WITH RETENTION)

Nº FARJ:

**99275-2**

CONVERSÃO PARA Nº WABCO:

**934 702 004 2**



CONVERSÃO PARA CJ Nº

**934 702 300 0**

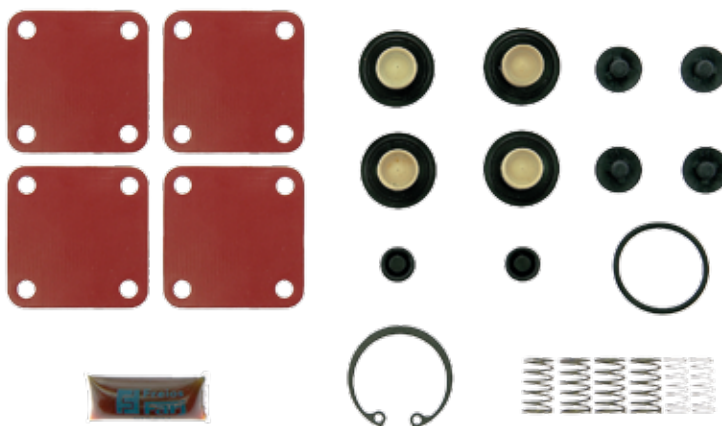

MONTADORA (Nº CONVERSÃO)	APLICAÇÃO
MERCEDES BENZ	TODOS OS VEÍCULOS (A PARTIR DE 1993)

### Jogo de Reparo Para Válvula 04 Vias

JUEGO DE REPARACIÓN PARA VÁLVULA 04 VÍAS • FOUR CIRCUIT PROTECTION VALVE REPAIR KIT

Nº FARJ:

**99295-2**

CONVERSÃO PARA Nº WABCO:

**934 901 005 2**

CONVERSÃO PARA Nº MBB:

**003 586 09 43**



CONVERSÃO PARA CJ Nº

**934 702 390 0**

**934 702 391 0**



MONTADORA (Nº CONVERSÃO)	APLICAÇÃO
VOLKSWAGEN	6 90 / 7 90 / 7 110 / 11 130 / 11 140 / 11160 / 12 140 13 130 / 14 140 / 22 140 / 22 160 (ATÉ 1990)
MERCEDES BENZ	TODOS OS VEÍCULOS COM FREIO A AR L 2215 - L / LK COM FREIO Ø 410 - OF 1620

**Jogo de Reparo Válvula Protetora 4 Circuitos sem Retenção (Scania)**  
 JUEGO DE REPARACIÓN PARA VÁLVULA 04 VIAS CON RETENCIÓN • FOUR CIRCUIT PROTECTION VALVE REPAIR KIT (WITH RETENTION)



Nº FARJ:  
**93595-2**  
 CONVERSÃO PARA Nº WABCO:  
**934 702 006 2**

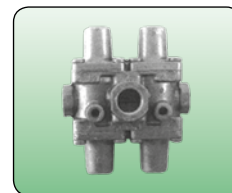

CONVERSÃO PARA CJ Nº  
**934 702 381 0**

MONTADORA (Nº CONVERSÃO)	APLICAÇÃO
SCANIA	F113HL, K112, K113CL, K113TL, P93H, R112, R113 (4X2, 6X2 E 6X4), R113H (4X2), R142, R143 (4X2), S112, S113, T112, T113 (4X2, 6X2 E 6X4), T113E (4X2), T113H (4X2), T142, T143 (4X2)

**Jogo de Reparo para Válvula Protetora 04 circuitos com Retenção (Ford / VW)**  
 JUEGO DE REPARACIÓN PARA VÁLVULA 04 VIAS CON RETENCIÓN • FOUR CIRCUIT PROTECTION VALVE REPAIR KIT (WITH RETENTION)



Nº FARJ:  
**93605-2**  
 CONVERSÃO PARA Nº WABCO:  
**934 702 905 2**

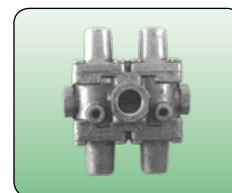

CONVERSÃO PARA CJ Nº  
**934 702 322 0**  
**934 702 324 0**

MONTADORA (Nº CONVERSÃO)	APLICAÇÃO
FORD	B1618, C1414, C1415, C1422, C1617, C1622, C2322 (6X2), C2422 (6X2), C2422 (6X4); C2425 (6X4), C2622, C2630, C2631, C3222, C3224, C3530, C4030, C4031, C814, F12000, F12000L, F14000, F14000HD, F16000
VOLKSWAGEN	13150, 13170, 13180, 15170, 15180, 15210, 16170, 16180CO, 16210CO, 16220, 16300, 17210, 17210CO, 17220, 172400T, 17300, 18310 TITAN, 22210, 24220, 24250, 26300, 35300, 40300, 7110, 7110S, 8140, 8140CO, 8140S, 8150, 8150 VUC, 9150, 9150CO, L8

**Jogo de Reparo para Válvula 04 Circuitos Scania Série 4**  
 JUEGO DE REPARACIÓN PARA LA VÁLVULA 04 VÍAS • FOUR CIRCUIT PROTECTION VALVE REPAIR KIT



Nº FARJ:  
**93435-2**  
 CONVERSÃO PARA Nº WABCO  
**884 503 259 2**

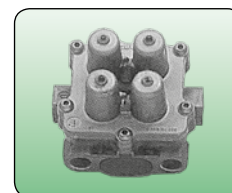

CONVERSÃO PARA CJ Nº  
**934 714 119 0**  
**934 714 128 0**  
**934 714 145 0**

MONTADORA (Nº CONVERSÃO)	APLICAÇÃO
SCANIA	P, R, T 114 / 124; P,F 94

Os números originais utilizados tem a única intenção de auxiliar nossos clientes na identificação dos códigos Farj correspondentes.  
 Los números de pieza original se utilizan para identificar los productos que vendemos con el único propósito de reconocimiento de los productos por nuestros clientes.  
 Original part numbers are used so as to identify the products we sell. In the sole purpose of customers recognition of the items sold.



**Válvula Relê - Roscas M.16 (02) x M.22 (02)**

VÁLVULA RELE • RELAY VALVE

Nº FARJ:

**91355-41**

CONVERSÃO PARA Nº WABCO:

**973 001 019 0**

CONVERSÃO PARA Nº AUTOLATINA:

**2 RL 607 408 A**



MONTADORA (Nº CONVERSÃO)	APLICAÇÃO
FORD	TODOS OS VEÍCULOS FORD CARGO
VOLKSWAGEN	TODOS OS CAMINHÕES VW

**Válvula Relê - Roscas M.22 (04)**

VÁLVULA RELE • RELAY VALVE

Nº FARJ:

**91355-42**

CONVERSÃO PARA Nº WABCO:

**973 001 010 0**

CONVERSÃO PARA Nº MBB:

**000 429 65 44**



MONTADORA (Nº CONVERSÃO)	APLICAÇÃO
MERCEDES BENZ	L / LS 1513 / 1516 / 1519 / 1924
FORD	L2013 / 2213 / 2216 (ANTERIORES A 1992)

**Válvula Relê - Roscas M.16 (03) x M.22**

VÁLVULA RELE • RELAY VALVE

Nº FARJ:

**91355-43**

CONVERSÃO PARA Nº WABCO:

**973 001 020 0**

**973 011 014 0**

CONVERSÃO PARA Nº MBB:

**001 429 68 44**

CONVERSÃO PARA Nº SEALCO:

**721 210 002 5**



MONTADORA (Nº CONVERSÃO)	APLICAÇÃO
VOLVO	TODOS OS VEÍCULOS (EXCETO FH12)
FORD	VEÍCULOS FORD CARGO
SEALCO	RANDON / GUERRA
MERCEDES BENZ	TODOS OS VEÍCULOS POSTERIORES A 1982, COM EXCEÇÃO AO L 608 / 708 / 909 / 912 / 1113 - LO 809 / 812

## Válvula Relê Roscas M.16 x M.22 (03) - Sem Suporte

VÁLVULA RELE • RELAY VALVE



Nº FARJ:

**91355-44**

CONVERSÃO PARA Nº WABCO:

**973 001 015 0**

**973 011 000 0**

CONVERSÃO PARA Nº SCANIA:

**537 361**

Linha Wabco

MONTADORA (Nº CONVERSÃO)	APLICAÇÃO
SCANIA	K112 / S112 / T112 / R112 / F112; K113 CL / K113 TL / L113; R142 / T142; K124; L110 / L111 / LK 111 / LKS 111 / LKS 141

## Jogo de Reparo Para Válvula Relê

JUEGO DE REPARACIÓN PARA LA VÁLVULA RELE • RELAY VALVE REPAIR KIT



Nº FARJ:

**99175-2**

CONVERSÃO PARA Nº WABCO:

**973 001 004 2**

CONVERSÃO PARA Nº MBB:

**98 345 586 08 42**

**000 420 55 55**

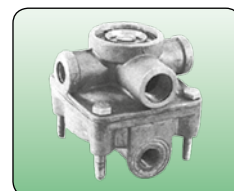

CONVERSÃO PARA CJ Nº

**520 277 / 973 001 019 0**

MONTADORA (Nº CONVERSÃO)	APLICAÇÃO
VOLVO	TODOS OS VEÍCULOS
FORD E VW	TODOS OS CAMINHÕES VW TODOS OS VEÍCULOS VW (A PARTIR 1991) COM EXCEÇÃO DO 7 90 / 7 110 TODOS OS VEÍCULOS FORD CARGO
MERCEDES BENZ	L / LS 1513 / 1516 / 1519 / 1924 -L 2013 / 2213 / 2216 (ANTERIORES A 1992) TODOS OS VEÍCULOS (POSTERIORES A 1982) / COM EXCEÇÃO DO L 608 / 708 / 909 / 912 / 1113 - LO 809 / 812
SCANIA	R / T 112 / 142 - K / F / L / S 112

## Válvula Rele Moderna (MBB)

VÁLVULA RELE • RELAY VALVE



Nº FARJ:

**94855-30**

CONVERSÃO PARA N.º WABCO:

**973 011 007 0**

CONVERSÃO PARA Nº MBB:

**386 429 70 44**

MONTADORA (Nº CONVERSÃO)	APLICAÇÃO
MERCEDES BENZ	1215 C / 1420 / 1718 M / 1720 / 1720 A / 1720 K / 1723 / 1723S 1938 S / LS 1938 / 1944 S / 2423 / 2423 B / 2423K / 2428 712 C / 914 C / LO 914 / L1218 / L1218 EL L2638 / LS 2638 / LK 2638 L1620 / LK1620 / L1622 LS1632 / LS1634 / LS

Os números originais utilizados tem a única intenção de auxiliar nossos clientes na identificação dos códigos Farj correspondentes.  
 Los números de pieza original se utilizan para identificar los productos que vendemos con el único propósito de reconocimiento de los productos por nuestros clientes.  
 Original part numbers are used so as to identify the products we sell. In the sole purpose of customers recognition of the items sold.

### Jogo de Reparo Para Válvula Relê

JUEGO DE REPARACIÓN PARA LA VÁLVULA RELE • RELAY VALVE REPAIR KIT

Nº FARJ:

**91195-2**

CONVERSÃO PARA Nº WABCO:

**884 501 702 2**

**973 011 000 2**

**973 011 003 2**

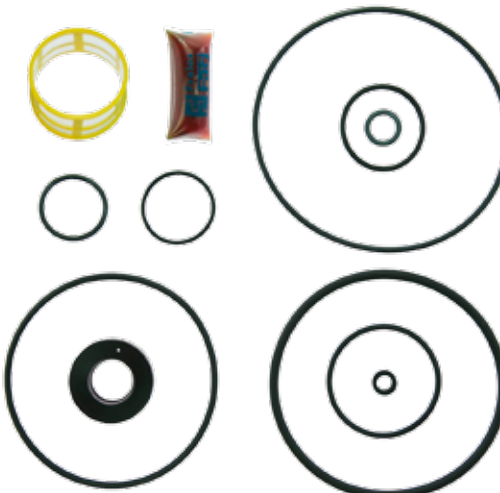
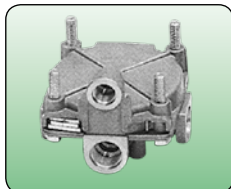

CONVERSÃO PARA CJ Nº

**884 502 256 0**    **973 011 007 0**    **973 011 017 0**

**884 502 483 0**    **973 011 010 0**    **973 011 019 0**

**884 503 160 0**    **973 011 011 0**    **973 011 060 0**

**884 503 495 0**    **973 011 014 0**    **973 011 062 0**

**973 011 000 0**    **973 011 015 0**    **973 011 066 0**

**973 011 002 0**    **973 011 016 0**    **973 011 204 0**

MONTADORA (Nº CONVERSÃO)	APLICAÇÃO
MERCEDES BENZ	L 1218 / 1418 / 1620 - LK 1418 / 1620
SCANIA	TODOS OS VEÍCULOS (1992...)
VOLKSWAGEN	L 80 (1996...)

### Jogo de Reparo Para Válvula Rele W Com Retenção (Scania)

JUEGO DE REPARACIÓN PARA LA VÁLVULA RELE CON RETENCON • RELAY VALVE REPAIR KIT (WITH RETENTION)

Nº FARJ:

**93895-2**

CONVERSÃO PARA Nº WABCO:

**973 011 004 2**

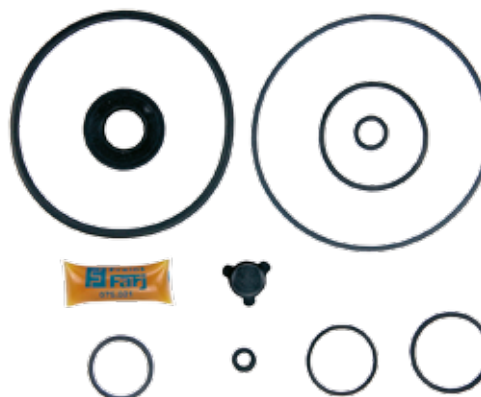
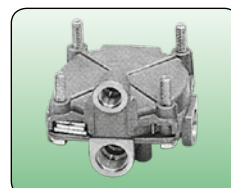

CONVERSÃO PARA CJ Nº

**973 011 050 0**

MONTADORA (Nº CONVERSÃO)	APLICAÇÃO
SCANIA	F94, P93H, P94, R113 (4X2; 6X2; 6X4), R113H (4X2); R114 (4X2) E (6X4); R143 (4X2); T113 (4X2, 6X2, 6X4); T113E (4X2); T113H (4X2); T114 (4X2), T114 (6X4); T143 (4X2)

### Jogo de Reparo Para Válvula De Fluxo W

JUEGO DE REPARACIÓN PARA LA VÁLVULA DE FLUJO • FLOW VALVE REPAIR KIT

Nº FARJ:

**94235-2**

CONVERSÃO PARA Nº WABCO:

**434 100 000 2**

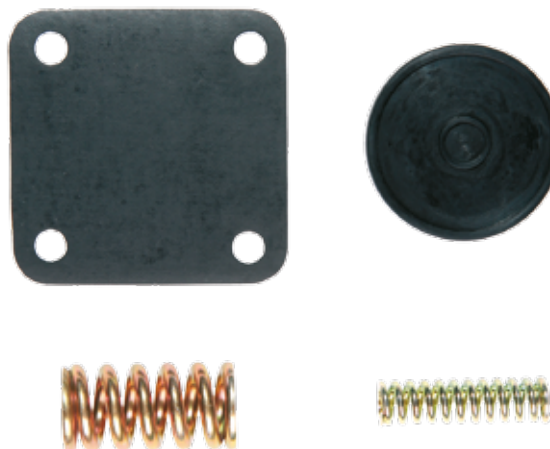

CONVERSÃO PARA CJ Nº

**434 100 200 0**

**434 100 202 0**

**434 100 203 0**

**434 100 209 0**

MONTADORA (Nº CONVERSÃO)	APLICAÇÃO
MERCEDES BENZ	LPO 1113, LS 1924, LS 1924 A, O 355, O 362, O 364, O365, OF 1313, OH 1313, OH 1316, OH 1419, OH 1517, VO 365
VOLVO	N 10, N 12, NL 10 (4X2), NL 12 (4X2)
SCANIA	F 113 HL, K 113 CL, K 113 TL, L 113, L 113 CL, P 94, S 113

## Servo Embreagem Cil Curto Sem Indicador Desg (MBB/VW/FORD)

SIERVO EMBRAGUE • CLUTCH SERVO



Nº FARJ:  
**94995-99**  
CONVERSÃO PARA WABCO Nº:  
**970 051 128 0**  
CONVERSÃO PARA MBB Nº:  
**001 295 56 07**  
CONVERSÃO PARA VW Nº:  
**TAR 721 257**  
CONVERSÃO PARA Nº FORD:  
**XC 457 K626 AA**

Linha Wabco

MONTADORA (Nº CONVERSÃO)	APLICAÇÃO
FORD	B 1618 / C 1730 ARG / C 2422 (6X2) / C 2422 (6X4) C 2425 / C 2425 (6X4) / C 2622 / C 2626 / C 2630 / C 2631 C 2831 / C 3222 / C 3224 / C 3530 / C 4030 / C 4031 / C 4331 C 5031
MERCEDES BENZ	L 2325 / L 2635 / LB 2325 / LK 2325 / LS 1625 / LS 1630 / LS 1929 (FASE LL) LS 1932 / LS 1933 / LS 1934 / LS 1935 / LS 1941 / LS 2635 O 370 / O 370 R / O 370 RS / O 370 RSD O 371 R / O 371 RS / O 371 RSD / O 371 RSE / O 371 RSL O 37

### Jogo de Reparo Para Servo de Embreagem

JUEGO DE REPARACIÓN PARA EL SIERVO EMBRAGUE • CLUTCH SERVO REPAIR KIT

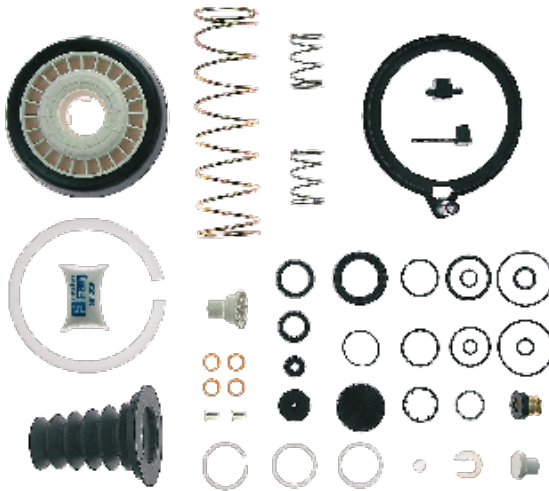

Nº FARJ:  
**99545-2**  
CONVERSÃO PARA Nº WABCO:  
**970 051 956 2 / 970 051 906 2**  
CONVERSÃO PARA Nº MERCEDES BENZ:  
**000 290 13 47 / 000 295 06 60**



CONVERSÃO PARA CJ Nº  
**884 503 728 0 970 051 191 0**  
**970 051 128 0 970 051 192 0**  
**970 051 186 0 970 051 193 0**

MONTADORA (Nº CONVERSÃO)	APLICAÇÃO
FORD	B 1618 / C 1730 ARG / C 2422 (6X2) / C 2422 (6X4) / C 2425 / C 2425 (6X4) / C 2622 / C 2626 / C 2630 / C 2631 / C 2831 / C 3222 / C 3224 / C 3530 / C 4030 / C 4031 / C 4331 / C 5031
MERCEDES BENZ	L 2325 / L 2635 / LB 2325 / LK 2325 / LS 1625 / LS 1630 / LS 1929 (FASE II) / LS 1932 LS 1933 / LS 1934 / LS 1935 / LS 1941 / LS 2635 / O370 / O370 R / O370 RS / O370 RSD O371 / O371 RS / O371 RSD / O371 RSE / O371 RSL / O371 U / O371 UP

### Jogo de Reparo Parcial Para Servo De Embreagem

JUEGO DE REPARACIÓN PARCIAL PARA EL SIERVO EMBRAGUE • CLUTCH SERVO PARTIAL REPAIR KIT



Nº FARJ:  
**99545-2 F**  
CONVERSÃO PARA Nº WABCO:  
**970 051 956 2 / 970 051 906 2**



CONVERSÃO PARA CJ Nº  
**884 503 728 0 970 051 191 0**  
**970 051 128 0 970 051 192 0**  
**970 051 186 0 970 051 193 0**

MONTADORA (Nº CONVERSÃO)	APLICAÇÃO
FORD	B 1618 / C 1730 ARG / C 2422 (6X2) / C 2422 (6X4) / C 2425 / C 2425 (6X4) / C 2622 / C 2626 / C 2630 / C 2631 / C 2831 / C 3222 / C 3224 / C 3530 / C 4030 / C 4031 / C 4331 / C 5031
MERCEDES BENZ	L 2325 / L 2635 / LB 2325 / LK 2325 / LS 1625 / LS 1630 / LS 1929 (FASE II) / LS 1932 LS 1933 / LS 1934 / LS 1935 / LS 1941 / LS 2635 / O370 / O370 R / O370 RS / O370 RSD O371 / O371 RS / O371 RSD / O371 RSE / O371 RSL / O371 U / O371 UP

Os números originais utilizados tem a única intenção de auxiliar nossos clientes na identificação dos códigos Farj correspondentes.  
Los números de pieza original se utilizan para identificar los productos que vendemos con el único propósito de reconocimiento de los productos por nuestros clientes  
Original part numbers are used so as to identify the products we sell. In the sole purpose of customers recognition of the items sold.



### Guarda Pó Para Servo Embreagem

GUARDAPOLVO PARA SERVO EMBRAGUE • CLUTCH SERVO RUBBER PROTECTOR

Nº FARJ:

**99155-0**

CONVERSÃO PARA Nº WABCO:

**897 754 882 4**

CONVERSÃO PARA Nº MBB:

**000 295 56 83**

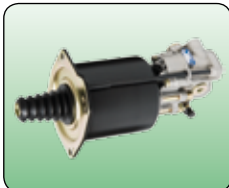

CONVERSÃO PARA CJ Nº

**884 503 728 0 970 051 125 0 970 051 164 0**

**970 051 100 0 970 051 128 0 970 051 179 0**

**970 051 101 0 970 051 163 0 970 051 184 0**

**970 051 186 0**

MONTADORA (Nº CONVERSÃO)	APLICAÇÃO
FORD E VW	FORD 1618 (ÔNIBUS) / VW 16 180 (ÔNIBUS)
MERCEDES BENZ	LS 1630 / 1929 (FASE II) 1932 / 1933 / 1934 / 1935 / 1941 O 371 RSD / UP - OF 1620 LS 1941 / 1935 OH 1635 - O 400 - LS 1935 / 1941 / 2625 - LK 2635 OH 1625 - LS 1625 / 1630 - L / LB / LK 2325

### Cilindro para Servo Embreagem (Sem Indicador de Desgaste)

CILINDRO PARA EL. SIERVO EMBRAGUE • CLUTCH SERVO CYLINDER

Nº FARJ:

**99525-0**

CONVERSÃO PARA Nº WABCO:

**970 051 013 4**



CONVERSÃO PARA CJ Nº

**884 503 728 0 970 051 191 0**

**970 051 128 0 970 051 192 0**

**970 051 186 0 970 051 193 0**

MONTADORA (Nº CONVERSÃO)	APLICAÇÃO
FORD	FORD 1618 (ÔNIBUS) VW 16 180 (ÔNIBUS)
MERCEDES BENZ	LS 1630 / 1929 (FASE II) 1932 / 1933 / 1934 / 1935 / 1941 O371 RSD/UP - OF 1620 OH 1625 - LS 1625 / 1630 - L / LB / LK 2325 LS 1941 / 1935 OH 1635 - O400 E O371 (1994...) LS 1935 / 1941 / 2625 - LK 2635

### Servo Embreagem (Cil. Longo Sem Indicador Desgaste)

SERVO DE EMBRAGUE • CLUTCH SERVO

Nº FARJ:

**95555-11**

CONVERSÃO P/ Nº WABCO:

**970 051 125 0 / 970 051 163 0**



MONTADORA (Nº CONVERSÃO)	APLICAÇÃO
VOLKSWAGEN	17 210 OD / 17 210E OD
MERCEDES BENZ	LS 1935 / LS 1941 / O 371 RS / O 371 RSD O 371 RSE / O 371 RSL / O 400 / O 400 RS O 400 RSD / O 400 RSE / O 400 RSL OH 1625 L / OH 1628 L / OH 1635 L

## Cilindro Longo P/ Servo Embreagem W (Sem Ind. Desg.)

CILINDRO LARGO P/ EL SERVO DE EMBRAGUE • CLUTCH SERVO LONG CYLINDER



Nº FARJ:

**91335-0**

CONVERSÃO P/ Nº WABCO:

**970 903 010 4**



CONVERSÃO PARA CJ Nº

**970 051 125 0**

**970 051 163 0**

MONTADORA (Nº CONVERSÃO)	APLICAÇÃO
VOLKSWAGEN	17 210 OD / 17 210E OD
MERCEDES BENZ	LS 1935 / LS 1941 / O 371 RS / O 371 RSD O 371 RSE / O 371 RSL / O 400 / O 400 RS O 400 RSD / O 400 RSE / O 400 RSL OH 1625 L / OH 1628 L / OH 1635 L"

## Jogo de Reparo Para Servo de Embreagem (Cilindro Maior)

JUEGO DE REPARACIÓN PARA EL SERVO EMBRAGUE (CILINDRO MAYOR) • CLUTCH SERVO REPAIR KIT (MAJOR CYLINDER)



Nº FARJ:

**99655-2**

CONVERSÃO PARA Nº WABCO:

**970 051 954 2**

**970 051 955 2**



CONVERSÃO PARA CJ Nº

**970 051 125 0**

**970 051 163 0**

MONTADORA (Nº CONVERSÃO)	APLICAÇÃO
MERCEDES BENZ	LS 1941 / 1935 OH 1635 O 400 E O 371 (A PARTIR DE 1994) LS 1935 / 1941 / 2625 LK 2635

## Servo Embreagem Sem Indicador de Desgaste (MBB 0500/1721)

SERVO DE EMBRAGUE (MBB 0500/1721) • CLUTCH SERVO (MBB 0500/1721)



Nº FARJ

**95605-77**

CONVERSÃO P/ Nº WABCO:

**970 051 190 0**

MONTADORA (Nº CONVERSÃO)	APLICAÇÃO
DAIMLER-CHRYSLER:	1417 ELETRÔNICO OF 1721 / 1722 MOTOR O 500 / CÂMBIO DAIMLER CHRYSLER (ALUMÍNIO)

Os números originais utilizados tem a única intenção de auxiliar nossos clientes na identificação dos códigos Farj correspondentes.  
Los números de pieza original se utilizan para identificar los productos que vendemos con el único propósito de reconocimiento de los productos por nuestros clientes  
Original part numbers are used so as to identify the products we sell. In the sole purpose of customers recognition of the items sold.

## Cilindro para Servo Embreagem (MBB O 500 / 1417 / 1721)

CILINDRO PARA EL SIERVO EMBRAGUE • CLUTCH SERVO CYLINDER

Nº FARJ:

**94655-0**

CONVERSÃO PARA Nº WABCO:

**970 902 027 4**



CONVERSÃO PARA CJ Nº

**970 051 190 0**



MONTADORA (Nº CONVERSÃO)	APLICAÇÃO
MERCEDES BENZ	1417 ELETRÔNICO / OF 1721 / 1722 MOTOR O 500 / CÂMBIO DAIMLER CHRYLER (ALUMÍNIO)

## Jogo de Reparo Parcial Para Servo Embreagem (MBB O 500)

JUEGO DE REPARACIÓN PARCIAL PARA EL SERVO EMBRAGUE (MBB O 500) • CLUTCH SERVO PARTIAL REPAIR KIT (MBB O 500)

Nº FARJ

**93255-2**

CONVERSÃO PARA N.º WABCO:

**970 051 917 2**

CONVERSÃO P/ N.º DAIMLER CHRYSLER:

**000 250 03 62**



CONVERSÃO PARA CJ Nº

**970 051 190 0**

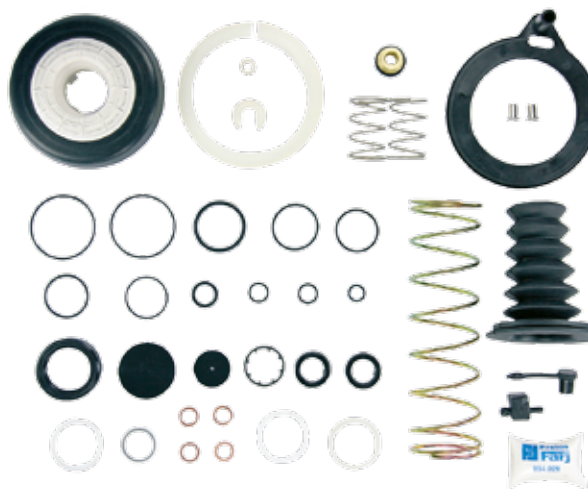

MONTADORA (Nº CONVERSÃO)	APLICAÇÃO
MERCEDES BENZ	1417 ELETRÔNICO OF 1721 / 1722 MOTOR O 500 / CÂMBIO DAIMLER CHRYSLER (ALUMÍNIO)

## Servo Embreagem Para MBB (1938 S / 1944 S)

SERVO DE EMBRAGUE (1938 S / 1944 S) • CLUTCH SERVO (1938 S / 1944 S)

Nº FARJ

**94915-90**

CONVERSÃO P/ Nº MERCEDES BENZ:

**000 254 00 47**

CONVERSÃO P/ Nº WABCO:

**970 051 431 0**



MONTADORA (Nº CONVERSÃO)	APLICAÇÃO
MERCEDES BENZ	1938 S / 1944 S 2638 S O 500 RSD

## Cilindro P/ Servo Embreagem MBB (1938 S / 1944 S)

CILINDRO PARA SERVO DE EMBRAGUE MBB (1938 S / 1944 S) • CLUTCH SERVO CYLINDER MBB (1938 S / 1944 S)



Nº FARJ  
**95855-0**  
CONVERSÃO P/ Nº WABCO:  
**970 051 033 2**

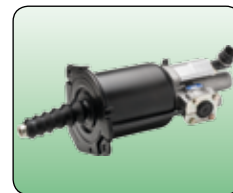

CONVERSÃO PARA CJ Nº  
**970 051 431 0**

MONTADORA (Nº CONVERSÃO)	APLICAÇÃO
MERCEDES BENZ	1938 S / 1944 S 2638 S O 500 RSD

## Sensor Para Servo Embreagem (MBB 1938 S)

SENSOR DEL SERVO DE EMBRAGUE (MBB 1938 S) • CLUTCH SERVO SENSOR (MBB 1938 S)



Nº FARJ  
**45505-0**  
CONVERSÃO PARA N.º WABCO:  
**441 100 539 2**

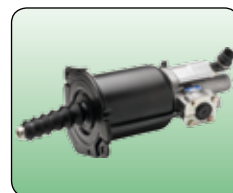

MONTADORA (Nº CONVERSÃO)	APLICAÇÃO
MERCEDES BENZ	1938 S / 1944 S / 2638 S / O 500 RSD

## Jogo de Reparo Para Servo Embreagem W (MBB 1944/2638)

JUEGO DE REPARACIÓN PARA SERVO EMBRAGUE W (MBB 1944/2638) • CLUTCH SERVO REPAIR KIT (MBB 1944/2638)



Nº FARJ  
**93415-2**  
CONVERSÃO PARA N.º WABCO:  
**970 051 974 2**

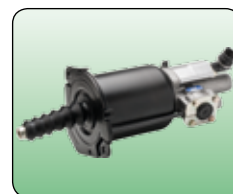

CONVERSÃO PARA CJ Nº  
**970 051 431 0**

MONTADORA (Nº CONVERSÃO)	APLICAÇÃO
MERCEDES BENZ	1938 S 1944 ELETRÔNICO 2638

Os números originais utilizados tem a única intenção de auxiliar nossos clientes na identificação dos códigos Farj correspondentes.  
Los números de pieza original se utilizan para identificar los productos que vendemos con el único propósito de reconocimiento de los productos por nuestros clientes.  
Original part numbers are used so as to identify the products we sell. In the sole purpose of customers recognition of the items sold.



**Assento da Válvula Para Servo 1938 S**

ASIENTO DE LA VÁLVULA PARA SERVO DE EMBRAGUE • CLUTCH SERVO VALVE SEAT

Nº FARJ  
**95245-0**  
 CONVERSÃO P/ Nº WABCO:  
**970 051 599 4**



CONVERSÃO PARA CJ Nº  
**970 051 431 0**



MONTADORA (Nº CONVERSÃO)	APLICAÇÃO
MERCEDES BENZ	1938 S 1944 ELETRÔNICO 2638

**Jogo de Reparo Para Servo de Embreagem (Stralis)**

JUEGO DE RAPARACIÓN PARA EL SERVO EMBRAGUE • CLUTCH SERVO REPAIR KIT

Nº FARJ  
**45735-2**  
 CONVERSÃO P/ Nº WABCO:  
**970 051 995 2**  
 CONVERSÃO P/ Nº IVECO:  
**500053250**



CONVERSÃO PARA CJ Nº  
**970 051 227 0**



MONTADORA (Nº CONVERSÃO)	APLICAÇÃO
IVECO	STRALIS 410/460 NR

**Conjunto Servo Embreagem Para Mercedes (Tipo Scania Com Haste Mercedes)**

CONJUNTO SERVO EMBRAGUE PARA MERCEDES • COMPLETE CLUTCH SERVO (TYPE MBB)

Nº FARJ:  
**99715-75**  
 CONVERSÃO PARA Nº WABCO:  
**970 051 128 0**  
 CONVERSÃO PARA Nº MBB:  
**001 295 56 07**



MONTADORA (Nº CONVERSÃO)	APLICAÇÃO
MERCEDES BENZ	LS 1630 / 1929 / 1932 / 1933 / 1934 / 1935 O 371 RSD / UP OF 1620 LS 1941 OH 1635 O 400

### Cj Câmara Tristop "F" - Tipo 14/24" Haste Longa (Rosca M16)

CÂMARA DE FRENO TRISTOP "F" - TIPO 14/24" HASTE LARGA (ROSCA M16) • TRISTOP BRAKE CHAMBER "F" - TYPE 14/24" LONG ROD (M16 THREAD)



Nº FARJ: **91155-16**  
 CONVERSÃO PARA WABCO Nº: **925 328 ... 0**  
 CONVERSÃO PARA MBB Nº: **000 420 10 18 / 000 420 18 18 / 000 420 28 18**

MONTADORA (Nº CONVERSÃO)	APLICAÇÃO
MERCEDES BENZ	ATEGO 1728 / 2428 / L 1313 / 1316 / L 1314 / 1317 / 1318 / L 2013 / 2014 / 2213 / L 2214 / 2216 / 2217 / L 2218 / 2219 / 2220 / LA 1313 / LAK1313 / 1314 / LB 2213 / 2214 / 2216 / LB 2217 / 2218 / 2219 / LB 2220 / LK 2220 / LG 1819 / LK 1313 / 1314 / 1

### Cj Câmara Tristop "F" - Tipo 16/24 Haste Longa (Rosca M16)

CÂMARA TRISTOP "F" - TIPO 16/24 - ROSCA M16 / HASTE LARGA • TRISTOP BRAKE CHAMBER "F" - TYPE 16/24 - THREADED M16 / LONG ROD



Nº FARJ: **91165-26**  
 CONVERSÃO PARA Nº WABCO: **925 324 ... 0**  
 CONVERSÃO PARA Nº MBB: **008 420 12 18 / 008 420 44 18 / 008 420 63 18 / 008 420 88 18**

MONTADORA (Nº CONVERSÃO)	APLICAÇÃO
MERCEDES BENZ:	L/LK 1513/1514 1516/1517/1518 1614/1618/1625 OH 1517/1518 L/LK/LS 1519/1520 LS 1524/1525/1625 1626/1630 OF 1215/1315/1318 OH 1520/1523 L/LK 1620 OF 1620 PLUS OF 1721

### Cj Câmara Tristop "F" - Tipo 20/30 Haste Longa (Rosca M16)

CÂMARA TRISTOP "F" - TIPO 20/30 - ROSCA M16 / HASTE LARGA • TRISTOP BRAKE CHAMBER "F" - TYPE 20/30 - SCREW M16 / LONG ROD



Nº FARJ: **96025-27**  
 CONVERSÃO PARA Nº WABCO: **925 320 ... 0**  
 CONVERSÃO PARA Nº MBB: **009 420 73 18 / 009 420 74 18 / 010 420 35 18 / 010 420 36 18**

MONTADORA (Nº CONVERSÃO)	APLICAÇÃO
MERCEDES BENZ	O 370 RSD O 500 R / RSD OH 1418 / L 1418 OH 1521 / 1518 OF 1618/1620/1621 L 1618 / 1714 L 1718 / 1725 LS 1625 LS 1940 L / LB / LK 2325 L 2318 / 2418 L / LB / LK 2325 L / LK / LS 2635

Os números originais utilizados tem a única intenção de auxiliar nossos clientes na identificação dos códigos Farj correspondentes.  
 Los números de pieza original se utilizan para identificar los productos que vendemos con el único propósito de reconocimiento de los productos por nuestros clientes  
 Original part numbers are used so as to identify the products we sell. in the sole purpose of customers recognition of the items sold.

**Cj Câmara Tristop "F" - Tipo 24/30" (Rosca M16)**

CÂMARA TRISTOP "F" - ROSCA M16 / TIPO 24/30" • TRISTOP BRAKE CHAMBER "F" - THREADED M16 / TYPE 24/30"

Nº FARJ:

**95525-51**

CONVERSÃO P/ Nº WABCO:

**925 321 ... 0**



MONTADORA (Nº CONVERSÃO)	APLICAÇÃO
MERCEDES BENZ:	LS 1940 - OF 1618 1621 L 1725 - LS 1625 L 1418 - 1714 - OF 1620 LK 1414 - OH 1521 - OH 1518 L 2318 / 2418 ULB / LK 2325 L 1618 / 1718 - ACIMA DE 16 TON. (1996...) ULK / LS 2635 (6X4) O 370 / 371 R / RS OHL 1635 - O 371 U L

**Cj Câmara Tristop "Baioneta" - Tipo 16/24" (Rosca M16)**

CÂMARA DE FRENO "BAYONETA" - TRUCK - ROSCA M16 / TIPO 16/24" • BAYONET BRAKE CHAMBER - TRUCK - THREADED M16 / TYPE 16/24"

Nº FARJ

**95665-91**

CONVERSÃO P/ Nº WABCO:

**925 464 004 0 / 925 464 005 0**

CONVERSÃO P/ Nº KNORR:

**K 022388 / K 022389 / K 022390**

**K 022391 / K 022392 / K 022393**



MONTADORA (Nº CONVERSÃO)	APLICAÇÃO
MERCEDES BENZ:	OF 1218 / OF 1418 OF 1722 O 500 RDS (3.º EIXO) OH 1313 / 1315 OH 1316 / 1317 OH 1318 / 1418 1938 S 1944 S LS 1938

**Cj Câmara Tristop "Baioneta" - Tipo 20/24" (Rosca M22 Voss com Redutor M16)**

CÂMARA DE FRENO "BAYONETA" - TRUCK - ROSCA M22 VOSS CON REDUCCIÓIN/ TIPO 20/24" • BAYONET BRAKE CHAMBER - TRUCK - THREADED M22 VOSS WITH REDUCTION / TYPE 20/24"

Nº FARJ

**95675-92**

CONVERSÃO P/ Nº WABCO:

**925 430 031 0 / 925 430 032 0**

**925 430 051 0 / 925 430 052 0**



MONTADORA (Nº CONVERSÃO)	APLICAÇÃO
SCANIA:	P 93 H / R 113 / R 113 (4X2) (6X2) (4X4) T 113 (4X2) (6X2) (4X4) / T 113 H P 114 (4X2) / R 114 (4X2) (6X4) T 114 (4X2) (6X4) / T 124 (6X4)
MERCEDES BENZ:	L 1634 / LS 1634 / 2423 B / 2423 K 2726 B / 2726 K / AXOR 2035 S / 2040 S AXOR 2044 / 2535 / AXO

## Cj Câmara Tristop "Baioneta" - Tipo 24/24" (Rosca M22 Voss com Redutor M16)

CÂMARA DE FRENO "BAYONETA" - TRUCK - ROSCA M22 VOSS COM REDUCCIÓ / TIPO 24/24" • BAYONET BRAKE CHAMBER - TRUCK - THREADED M22 VOSS WITH REDUCTION / TYPE 24/24"



Nº FARJ

**95685-93**

CONVERSÃO P/ Nº WABCO:

**925 431 033 0 / 925 431 034 0**

**925 431 037 0 / 925 431 038 0**

**925 431 040 0 / 925 431 041 0**

**925 431 042 0 / 925 431 047 0**

**925 431 048 0 / 925 431 063 0**

CONVERSÃO P/ Nº KNORR:

**K 025199 / K 025200**

**Linha Wabco**

MONTADORA (Nº CONVERSÃO)	APLICAÇÃO
SCANIA:	CAMINHÕES PGR P 94 / P 94 (6X2) / K 94 P 114 (4X2) (6X2) / R 114 (4X2) (6X4) P 124 (4X2) / R 124 (4X2) (6X2) T 114 (4X2) (6X4) / R 124 (4X2) K 124 (4X2) (6X2) / T 124 (6X4) R 113 (4X2) (6X2) (6X4) / R 113 H (4X2) T 113 (4X2) (6X2) (6X4) / T 113 E

## Cj Câmara Tristop "Baioneta" - Carreta - Rosca M22 Voss Com Redutor / 24/24" Haste Longa

CÂM. FRENO "BAYONETA" - REMOLQUE - ROSCA M22 VOSS C/ RED. / 24/24" H. LARGA • BAYONET BRAKE CHAMBER - TRAILER - THREADED M22 VOSS WITH RED. / 24/24" LONG ROD



Nº FARJ:

**45615-163**

CONVERSÃO PARA WABCO Nº:

**925 431...0**

CONVERSÃO PARA SCANIA Nº:

**1 446 042 / 1 446 044 / 1 446 050 / 1 731 942**

MONTADORA (Nº CONVERSÃO)	APLICAÇÃO
SCANIA	K 124 (4X2) (6X2) / P 114 (4X2) (6X2) / P 124 (4X2) (6X4) / R 144 (4X2) (6X4) / R 124 (4X2) (6X2) / T 114 (4X2) (6X4) T 124 (4X2) (6X2)

## Cj Câmara Tristop "Baioneta" - Carreta - Rosca M22 Voss com Redutor / 24/24" P/Freio a Disco

CÂM. FRENO "BAYONETA" - REMOLQUE - ROSCA M22 VOSS C/ RED. / 24/24" P/ FRENO DE DISCO • BAYONET BRAKE CHAMBER - TRUCK - THREADED M22 VOSS WITH RED. / TYPE 24/24" TO DISC BR



Nº FARJ:

**96985-133**

MONTADORA (Nº CONVERSÃO)	APLICAÇÃO
SCANIA	K 124 (2004...) / L 94 (2004...)
MERCEDES BENZ	LS 1622 (1999...2003) / O 500 / O 500 U / O 500 M / LS 1938 / 1938 S (2003...) / 1944 S (AGO/2003...) AXOR 1933 S / 2035 / AXOR 2040 / 2044 / 2533 / AXOR 2540 / 2544 / 2640 / AXOR 2644 / 2825 / 2828 / AXOR 3340 / 4140

Os números originais utilizados tem a única intenção de auxiliar nossos clientes na identificação dos códigos Farj correspondentes.  
Los números de pieza original se utilizan para identificar los productos que vendemos con el único propósito de reconocimiento de los productos por nuestros clientes  
Original part numbers are used so as to identify the products we sell. In the sole purpose of customers recognition of the items sold.



**Cj Câmara Tristop "Baioneta" - Tipo 24/30" (Rosca M22 Voss com Redutor M16)**

CÂMARA DE FRENO "BAYONETA" - TRUCK - ROSCA M22 VOSS COM REDUÇÃO / TIPO 24/30" • BAYONET BRAKE CHAMBER - TRUCK - THREADED M22 VOSS WITH REDUCTION / TYPE 24/30"

Nº FARJ:

**95695-94**

CONVERSÃO P/ Nº WABCO:

- 925 421 008 0 / 925 421 018 0**
- 925 421 026 0 / 925 421 027 0**
- 925 421 028 0 / 925 421 087 0**
- 925 421 088 0 / 925 421 230 0**
- 925 431 422 0 / 925 431 423 0**
- 925 431 430 0 / 925 431 431 0**



MONTADORA (Nº CONVERSÃO)	APLICAÇÃO
FORD:	C4532E (...JAN/07)
SCANIA:	P93 H / F 94 / K 94 L 94 (4X2) / K 113 / CL / TL R 113 (4X2) (6X2) / T 113 (4X2) (6X2) P 114 (4X2) (6X2) / R 114 (4X2) (6X4) T 114 (4X2) (6X4) / P 124 (4X2) (6X4) T 124 (4X2) (6X2) / R 124 (6X4)
VOLKSWAGEN:	17 180 TRACTOR WO

**Cj Câmara Tristop "Baioneta" - Tipo 30/30" (Rosca M16)**

CÂMARA DE FRENO "BAYONETA" - TRUCK - ROSCA M16 / TIPO 30/30" • BAYONET BRAKE CHAMBER - TRUCK - THREADED M16 / TYPE 30/30"

Nº FARJ:

**95705-95**

CONVERSÃO P/ Nº WABCO:

- 925 432 113 0 / 925 432 114 0**
- 925 432 115 0 / 925 432 116 0**
- 925 432 117 0 / 925 432 118 0**
- 925 432 120 0 / 925 432 121 0**
- 925 432 130 0 / 925 432 440 0**



MONTADORA (Nº CONVERSÃO)	APLICAÇÃO
	ÔNIBUS NGS K 94 / P 94 / P 94 (4X2) F 113 HL / K 113 / CL / TL R 113 / R 113 (4X2) / R 113 (6X2) (6X4) T 113 (4X2) / T 113 E (4X2) T 113 H (4X2) / P 114 (4X2) (6X2) R 114 (4X2) (6X4) / T 114 (4X2) (6X4) K 124 (4X2) (6X2) (8X2) / P 124 (4X2)

**Cj Câmara Tristop "Baioneta" - Tipo 20/24" P/ Freio a Disco (Rosca M22 Voss com Redutor M16)**

CÂMARA DE FRENO "BAYONETA" -TRUCK- ROSCA M22 VOSS COM REDUC. / 20/24" P/ FREIO DE DISCO • BAYONET BRAKE CHAMBER - TRUCK - THREADED M22 VOSS WITH REDUCTION / 20/24" TO DISC BRAKE

Nº FARJ:

**95875-96**

CONVERSÃO P/ Nº KNORR:

**K 015369 / K 015370**



MONTADORA (Nº CONVERSÃO)	APLICAÇÃO
SCANIA	K 124 (2004...) / L 94 (2004...)
MERCEDES BENZ	LS 1622 (1999...2003) / O 500 / O 500 U / O 500 M LS 1938 / 1938 S (2003...) 1944 S (AGO/2003...) AXOR 1933 S / 2035 AXOR 2040 / 2044 / 2533 AXOR 2540 / 2544 / 2640 AXOR 2644 / 2825 / 2828 AXOR 3340 / 4140

**Cj Câmara Tristop "Baioneta" - Tipo 24/24" P/ Freio a Disco (Rosca M22 Voss com Redutor M16)**  
 CÂMARA DE FREIO "BAYONETA" - TRUCK - ROSCA M22 VOSS COM REDUC. / 24/24" P/ FREIO DE DISCO • BAYONET BRAKE CHAMBER - TRUCK - THREADED M22 VOSS WITH REDUCTION / 24/24" TO DISC BRAKE

Nº FARJ:  
**95885-97**



MONTADORA (Nº CONVERSÃO)	APLICAÇÃO
SCANIA	K 124 (2004...) / L 94 (2004...)
MERCEDES BENZ	LS 1622 (1999...2003) / O 500 / O 500 U / O 500 M LS 1938 / 1938 S (2003...) 1944 S (AGO/2003...) AXOR 1933 S / 2035 AXOR 2040 / 2044 / 2533 AXOR 2540 / 2544 / 2640 AXOR 2644 / 2825 / 2828 AXOR 3340 / 4140

**Jogo de Reparo Para a Câmara Tristop 12/16 (Emergência)**  
 JUEGO DE REPARACIÓN PARA LA CÁMARA TRISTOP 12/16 (EMERGENCIA) • TRISTOP CYLINDER REPAIR KIT ( TYPE 14/24 AND 12/16)

Nº FARJ:  
**97405-2**  
 CONVERSÃO PARA Nº WABCO:  
**925 325 002 2**  
 CONVERSÃO PARA Nº MBB:  
**000 430 51 60**

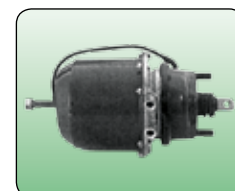

CONVERSÃO PARA CJ Nº  
**925 325 002 0**

MONTADORA (Nº CONVERSÃO)	APLICAÇÃO
MERCEDES BENZ	L / LK1113 / LS1113 L / LK1114 / LS1114 OF1113 / OF1114 O370 RSD / O371 RSD VEÍCULOS DE 12 / 14 TON. (A PARTIR DE 1996)

**Reparo Para a Câmara Tristop 14/24 e 16/24 (Emergência)**  
 JUEGO DE REPARACIÓN PARA LA CÁMARA TRISTOP 14/24 Y 16/24 (EMERGENCIA) • TRISTOP CYLINDER REPAIR KIT ( TYPE 14/24 AND 16/24)

Nº FARJ:  
**97395-2**  
 CONVERSÃO PARA Nº WABCO:  
**925 320 001 2**  
 CONVERSÃO PARA Nº MBB:  
**002 586 52 42 / 002 430 15 60**

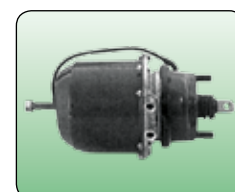

CONVERSÃO PARA CJ Nº  
**925 320 977 1**  
**925 324 984 1**  
**925 328 989 1**

MONTADORA (Nº CONVERSÃO)	APLICAÇÃO
MERCEDES BENZ	L / LK / LA / LAK / LS 1313 / 1316 - OF1313 ULB / LK / 2013 / 2014 / 2019 / 2213 / 2214 / 2216 / 2217 / 2219 / 2220 / 2224 / 2225 / 2314 / 2318 / 2325 OH1313 / 1314 / 1316 / 1317 / 1318 / 1419 / 1420 L / LK / LS 1313 / 1316 - LA / LAK 1313 - OF 1313 (ANTERIORES A JUNHO / 1983) OF 1 1 13 / 1 1 14 / 1 "

Os números originais utilizados tem a única intenção de auxiliar nossos clientes na identificação dos códigos Farj correspondentes.  
 Los números de pieza original se utilizan para identificar los productos que vendemos con el único propósito de reconocimiento de los productos por nuestros clientes  
 Original part numbers are used so as to identify the products we sell. In the sole purpose of customers recognition of the items sold.

### Jogo de Reparo Para a Câmara Tristop 20/30 e 24/30 (Emergência)

J. DE REPARACIÓN P/ LA CÁMARA TRISTOP 20/30 Y 24/30 (EMERGENCIA) • TRISTOP CYLINDER REPAIR KIT (TYPE 20/30 AND 24/30)

Nº FARJ:

**97985-2**

CONVERSÃO PARA Nº WABCO:

**925 320 002 2**

CONVERSÃO PARA Nº MBB:

**002 586 26 42**

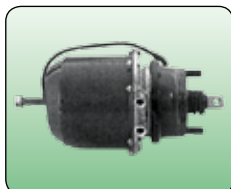

CONVERSÃO PARA CJ Nº

**884 503 602 0**

**925 321 991 0**

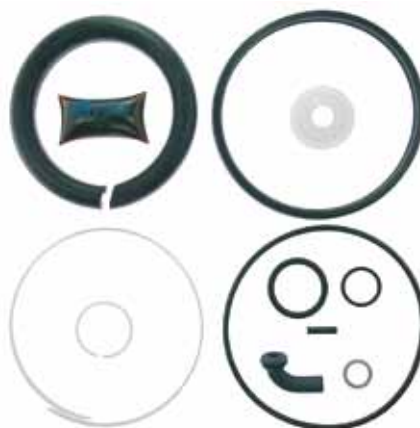

MONTADORA (Nº CONVERSÃO)	APLICAÇÃO
MERCEDES BENZ	LS 1940 - OF 1618 / 1621 - L 1725 - LS 1625 L 1418 - 1714 - OF 1620 / LK 1414 - OH 1521 - OH 1518 - L 2318 / 2418 ULB / LK 2325 L 1618 / 1718 - ACIMA DE 16 TON. (1996...) ULK / LS 2635 (6X4) - O 370 / 371 R / RS - OHL 1635 - O 371 U L

### Jogo de Reparo Para Câmara Tristop 20/24 e 24/24 (Importada)

JUEGO DE REPARACIÓN PARA LA CÁMARA TRISTOP 20/24 Y 24/24 (IMPORTADA) • TRISTOP CYLINDER REPAIR KIT (TYPE G 20/24 AND 24/24)

Nº FARJ:

**99305-2**

CONVERSÃO PARA Nº WABCO:

**925 430 001 2 / 925 420 004 2**

CONVERSÃO PARA Nº SCANIA:

**1 953 874**

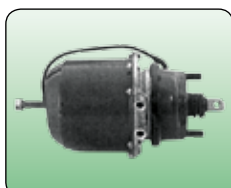

CONVERSÃO PARA CJ Nº

**925 430 988 0**

**925 431 980 0**

**925 431 986 0**

**925 431 990 0**



MONTADORA (Nº CONVERSÃO)	APLICAÇÃO
VOLVO	NL 10 / 12 (6X4) (A PARTIR DE MARÇO 1997)
SCANIA	R / T 124 (A PARTIR DE JULHO 1997) R / T 113 / 143 (4X2, 6X2, 6X4)

### Jogo de Reparo Para Câmara Tristop 24/30 (Importada)

JUEGO DE REPARACIÓN PARA LA CÁMARA TRISTOP 24/30 (IMPORTADA) • TRISTOP CYLINDER REPAIR KIT (TYPE G 24/30)

Nº FARJ:

**99345-2**

CONVERSÃO PARA Nº WABCO:

**884 500 631 2 / 925 420 002 2**

CONVERSÃO PARA Nº MBB:

**1 953 864**

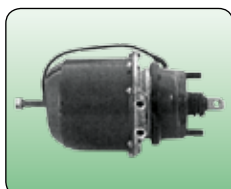

CONVERSÃO PARA CJ Nº

**925 431 975 0**

**925 431 976 0**

**925 431 987 0**



MONTADORA (Nº CONVERSÃO)	APLICAÇÃO
SCANIA	R / T 112 / 142 (4X2, 6X2) - F 113 ROD. (1992)

## Jogo de Reparo Emergência para Tristop 12/16 (Micro MBB)

JUEGO DE REPARACIÓN PARA LA CÁMARA TRISTOP 12/16 (EMERGENCIA) • 12/16 EMERGENCY TRISTOP CYLINDER REPAIR KIT



Nº FARJ:  
**93685-2**  
CONVERSÃO PARA Nº WABCO:  
**925 324 005 2**

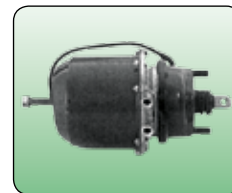

CONVERSÃO PARA CJ Nº  
**925 324 992 0**

MONTADORA (Nº CONVERSÃO)	APLICAÇÃO
MERCEDES BENZ	MICRO MBB 712C / 914C / LO 914 / O 364 / O 365

## Jogo de Reparo Para Câmara Tristop 12/16 (Serviço)

JUEGO DE REPARACIÓN PARA LA CÁMARA TRISTOP 12/16 (SERVICIO) • TRISTOP CYLINDER SERVICE REPAIR KIT (TYPE 12/16)



Nº FARJ:  
**99045-2**  
CONVERSÃO PARA Nº WABCO:  
**925 325 000 2**  
CONVERSÃO PARA Nº MBB:  
**000 430 66 60**

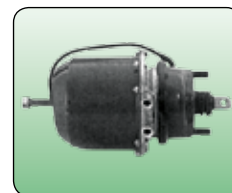

CONVERSÃO PARA CJ Nº  
**925 325 000 0**  
**925 325 002 0**  
**925 325 004 0**  
**925 325 010 0**  
**925 325 014 0**

MONTADORA (Nº CONVERSÃO)	APLICAÇÃO
MERCEDES BENZ	L / LK1113 / 1114 / 1214 - LS1113 - OF113 O 370 / O 371 RSD (EIXO AUXILIAR) VEÍCULOS DE 12 / 14 TON. (A PARTIR DE 1996)

## Jogo de Reparo Para Câmara Tristop 14/24 (Serviço)

JUEGO DE REPARACIÓN PARA LA CÁMARA TRISTOP 14/24 (SERVICIO) • TRISTOP CYLINDER SERVICE REPAIR KIT (TYPE 14/24)



Nº FARJ:  
**99065-2**  
CONVERSÃO PARA Nº WABCO:  
**925 328 000 2**  
CONVERSÃO PARA Nº MBB:  
**000 430 16 68**

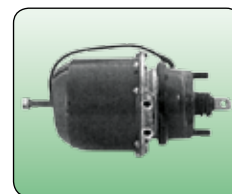

CONVERSÃO PARA CJ Nº

**884 503 164 0**  
**884 503 165 0** **925 328 005 0** **925 328 012 0**  
**925 328 000 0** **925 328 008 0** **925 328 018 0**  
**925 328 002 0** **925 328 009 0** **925 328 019 0**

MONTADORA (Nº CONVERSÃO)	APLICAÇÃO
MERCEDES BENZ	L / LK / LA / LAK / LS 1313 / 1316 - OF 1313 L / LB / LK 2013 / 2014 / 2019 / 2213 / 2214 / 2216 / 2217 / 2219 / 2220 / 2224 / 2225 / 2314 / 2318 / 2325 OH 1313 / 1314 / 1316 / 1317 / 1318 / 1419 / 1420 L / LK / LS 1313 / 1316 - LA / LAK 1313 - OF 1313 (ATÉ JUNHO 83) OF 1113 / 1114 / 1115 / 1314 / 1315 "

Os números originais utilizados tem a única intenção de auxiliar nossos clientes na identificação dos códigos Farj correspondentes.  
Los números de pieza original se utilizan para identificar los productos que vendemos con el único propósito de reconocimiento de los productos por nuestros clientes  
Original part numbers are used so as to identify the products we sell. In the sole purpose of customers recognition of the items sold.



### Jogo de Reparo Para Câmara Tristop 16/24 (Serviço)

JUEGO DE REPARACIÓN PARA LA CÁMARA TRISTOP 16/24 (SERVICIO) • TRISTOP CYLINDER SERVICE REPAIR KIT (TYPE 16/24)

Nº FARJ:

**99085-2**

CONVERSÃO PARA Nº WABCO:

**925 324 001 2**

CONVERSÃO PARA Nº MBB:

**002 586 50 42**

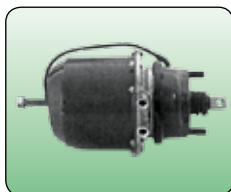

CONVERSÃO PARA CJ Nº

**925 324 200 0 925 324 219 0**

**925 324 204 0 925 324 225 0**

**925 324 209 0 925 324 235 0**

**925 324 210 0**

MONTADORA (Nº CONVERSÃO)	APLICAÇÃO
MERCEDES BENZ	L / LK 1513 / 1514 / 1516 / 1517 / 1518 / 1614 / 1618 / 1625 OH 1517 / 1518 / L / LK / LS 1519 / 1520 LS 1524 / 1525 / 1625 / 1626 / 1630 OF 1215 / 1315 / 1318 / OH 1520 / 1523 L / LK 1620 / OF 1620 PLUS / OF 1721

### Jogo de Reparo Para Câmara Tristop 20/30 (Serviço)

JUEGO DE REPARACIÓN PARA LA CÁMARA TRISTOP 30/30 (SERVICIO) • TRISTOP CYLINDER SERVICE REPAIR KIT (TYPE 30/30)

Nº FARJ:

**99095-2**

CONVERSÃO PARA Nº WABCO:

**884 500 372 2 / 925 320 007 2**

CONVERSÃO PARA Nº MBB:

**002 586 55 42**

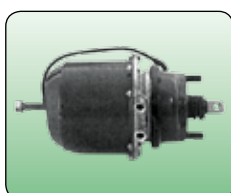

CONVERSÃO PARA CJ Nº

**925 320 505 0 925 320 544 0**

**925 320 515 0 925 320 545 0**

**925 320 520 0 925 320 554 0**

**925 320 533 0 925 320 555 0**

**925 320 535 0 925 320 557 0**

MONTADORA (Nº CONVERSÃO)	APLICAÇÃO
MERCEDES BENZ	O 370 RSD / O 500 R / RSD / OH 1418 / L 1418 / OH 1521 / 1518 OF 1618 / 1620 / 1621 / L 1618 / 1714 / L 1718 / 1725 / LS 1625 / LS 1940 L / LB / LK 2325 / L 2318 / 2418 / L / LB / LK 2325 / L / LK / LS 2635

### Jogo de Reparo Para Câmara Tristop 24/30 (Serviço)

JUEGO DE REPARACIÓN PARA LA CÁMARA TRISTOP 24/30 (SERVICIO) • TRISTOP CYLINDER SERVICE REPAIR KIT (TYPE 24/30)

Nº FARJ:

**99105-2**

CONVERSÃO PARA Nº WABCO:

**925 321 008 2**

CONVERSÃO PARA Nº MBB:

**002 586 58 42**



CONVERSÃO PARA CJ Nº

**884 501 990 0 925 321 475 0**

**925 321 407 0 925 321 476 0**

**925 321 417 0 925 321 478 0**

**925 321 442 0 925 321 480 0**

**925 321 473 0 925 321 481 0**

MONTADORA (Nº CONVERSÃO)	APLICAÇÃO
MERCEDES BENZ	O 370 / 371 R / RS OHL 1635 O 371 U LS 1924 / 1929 / 1932 / 1933 / 1934 / 1935 / 141

## Diafragma Para Câmara Tristop 20/30

DIAFRAGMA PARA LA CÁMARA TRISTOP 20/30 • TRISTOP CYLINDER DIAPHRAGM (TYPE 20)



Nº FARJ:  
**98945-0**  
CONVERSÃO PARA Nº WABCO:  
**897 120 520 4**  
CONVERSÃO PARA Nº MBB:  
**000 431 07 28**



MONTADORA (Nº CONVERSÃO)	APLICAÇÃO
MERCEDES BENZ	L 1940; OF 1618 / 1621 - L 1725 - LS 1625 L / LB / LK 2325 - L 1418 / 1618 / 1714 - OF 1620 L 1418 - K 1414; OH 1521 / 1518 - L 2318 / 2418 L / LB / LK 2325; L 1618 / 1718 L / LK / LS 2635

## Diafragma Tipo 20 Para Câmara Dianteira / Serviço Tristop "G" e Baioneta (SCANIA)

DIAFRAGMA PARA LA CÁMARA DELANTERA / TRISTOP 20 • TRISTOP CYLINDER DIAPHRAGM (TYPE 20)



Nº FARJ:  
**94355-0**  
CONVERSÃO PARA Nº WABCO:  
**897 120 526 4**



MONTADORA (Nº CONVERSÃO)	APLICAÇÃO
SCANIA	F / K / L 113 / R / S / T 113 / P 94 / P / R / T 114 / K / R / T 124

## Diafragma Para Câmara Tristop 12/16

DIAFRAGMA PARA LA CÁMARA TRISTOP 12/16 • TRISTOP CYLINDER DIAPHRAGM (TYPE 12)



Nº FARJ:  
**98925-0**  
CONVERSÃO PARA Nº WABCO:  
**897 120 505 4**  
CONVERSÃO PARA Nº MBB:  
**000 431 17 28**

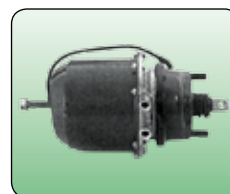

MONTADORA (Nº CONVERSÃO)	APLICAÇÃO
MERCEDES BENZ	L / LK1113 / 1114 / 1214 - LS1113 - OF113 O 370 / O 371 RSD (EIXO AUXILIAR) VEÍCULOS DE 12 / 14 TON. (A PARTIR DE 1996)

Os números originais utilizados tem a única intenção de auxiliar nossos clientes na identificação dos códigos Farj correspondentes.  
Los números de pieza original se utilizan para identificar los productos que vendemos con el único propósito de reconocimiento de los productos por nuestros clientes.  
Original part numbers are used so as to identify the products we sell. In the sole purpose of customers recognition of the items sold.

### Diafragma Para Câmara Tristop 14/24

DIAFRAGMA PARA LA CÁMARA TRISTOP 14/24 • TRISTOP CYLINDER DIAPHRAGM (TYPE 14)

Nº FARJ:

**98845-0**

CONVERSÃO PARA Nº WABCO:

**897 121 610 4**

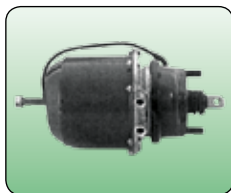

MONTADORA (Nº CONVERSÃO)	APLICAÇÃO
MERCEDES BENZ	L / LK / LA / LAK / LS 1313 / 1316 - OF 1313 L / LB / LK 2013 / 2014 / 2019 / 2213 / 2214 / 2216 / 2217 / 2219 / 2220 / 2224 / 2225 / 2314 / 2318 / 2325 OH 1313 / 1314 / 1316 / 1317 / 1318 / 1419 / 1420 L / LK / LS 1313 / 1316 - LA / LAK 1313 - OF 1313 (ATÉ JUNHO 83) OF 1113 / 1114 / 1115 / 1314 / 1315 "

### Diafragma Para Câmara Tristop 16/24

DIAFRAGMA PARA LA CÁMARA TRISTPO 16/24 • TRISTOP CYLINDER DIAPHRAGM (TYPE 16)

Nº FARJ:

**98935-0**

CONVERSÃO PARA Nº WABCO:

**897 120 510 4**

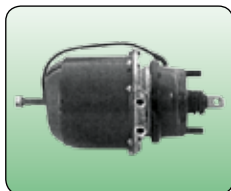

MONTADORA (Nº CONVERSÃO)	APLICAÇÃO
MERCEDES BENZ	L / LK 1513 / 1514 / 1516 / 1517 / 1518 / 1614 / 1618 / 1625 OH 1517 / 1518; L / LK / LS 1519 / 1520 LS 1524 / 1525 / 1625 / 1626 / 1630; OF 1215 / 1315 / 1318 OH 1520 / 1523; L / LK 1620 (A PARTIR DE 1996)

### Diafragma Para Câmara Tristop 24/30

DIAFRAGMA PARA LA CÁMARA TRISTOP 24/30 • TRISTOP CYLINDER DIAPHRAGM (TYPE F 24)

Nº FARJ:

**98955-0**

CONVERSÃO PARA Nº WABCO:

**897 120 535 4**

**423 106 009 2**

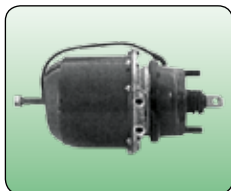

MONTADORA (Nº CONVERSÃO)	APLICAÇÃO
MERCEDES BENZ	O 370 / 371 R / RS OHL 1635 O 371 U LS 1924 / 1929 / 1932 / 1933 / 1934 / 1935 / 1941

## Diafragma Para Tristop's 24/24 e 24/30 (Importadas)

DIAFRAGMA PARA LAS CÁMARAS TRISTOP'S 24/24 Y 24/30 (IMPORTADA) • TRISTOP CYLINDER DIAPHRAGM (TYPE "G" 24)

Nº FARJ:

**99535-0**

CONVERSÃO PARA Nº WABCO:

**897 120 536 4**

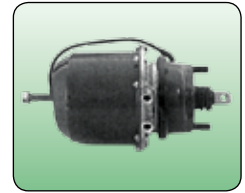

MONTADORA (Nº CONVERSÃO)	APLICAÇÃO
	R / T 113 / 143 (4X2, 6X2, 6X4)
SCANIA	R / T 112 / 142 (4X2, 6X2) - F 113 ROD. (1992)

## Diafragma Para Câmara Tristop 30/30

DIAFRAGMA PARA LA CÁMARA TRISTOP 30/30 • TRISTOP CYLINDER DIAPHRAGM (TYPE "G" 30)

Nº FARJ:

**99645-0**

CONVERSÃO PARA Nº WABCO:

**897 120 546 4**

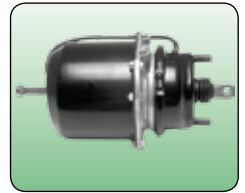

MONTADORA (Nº CONVERSÃO)	APLICAÇÃO
SCANIA	R / T 112 / 142 - F 113 URBANO (1992...) S 112 URBANO - K / L 113 R / T 124 (JULHO / 1997...)

## Mola de Emergência Para a Câmara Tristop 12/16

RESORTE DE EMERGENCIA PARA LA CÁMARA TRISTOP 12/16 • TRISTOP CYLINDER MAIN SPRING (TYPE 12/16)

Nº FARJ:

**98255-0**

CONVERSÃO PARA Nº WABCO:

**896 047 361 4**

CONVERSÃO PARA Nº MBB:

**000 423 44 93**

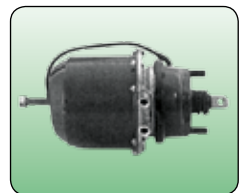

MONTADORA (Nº CONVERSÃO)	APLICAÇÃO
MERCEDES BENZ	L / LK1113 / LS1113 L / LK1114 / LS1114 OF1113 / OF1114 O370 RSD / O371 RSD VEÍCULOS DE 12 / 14 TONELADAS (A PARTIR DE 1996)

Os números originais utilizados tem a única intenção de auxiliar nossos clientes na identificação dos códigos Farj correspondentes.  
Los números de pieza original se utilizan para identificar los productos que vendemos con el único propósito de reconocimiento de los productos por nuestros clientes.  
Original part numbers are used so as to identify the products we sell. In the sole purpose of customers recognition of the items sold.



### Mola de Emergência Para a Câmara Tristop 14/24 e 16/24

RESORTE DE EMERGENCIA PARA LA CÁMARA TRISTOP 14/24 Y 16/24 • TRISTOP CYLINDER MAIN SPRING (TYPE 14/24 AND 16/24)

Nº FARJ:

**98265-0**

CONVERSÃO PARA Nº WABCO:

**896 047 180 4**

CONVERSÃO PARA Nº MBB:

**000 423 43 93**



MONTADORA (Nº CONVERSÃO)	APLICAÇÃO
MERCEDES BENZ	L / LK / LA / LAKLS 1313 / 1316 - OF 1313 L / LB / LK / 2013 / 2014 / 2019 / 2213 / 2214 / 2216 / 2217 / 2219 / 2220 / 2224 / 2225 / 2214 / 2318 / 2325 OH 1313 / 1314 / 1316 / 1317 / 1318 / 1419 / 1420 L / LK / LS 1313 / 1316 - LA / LAK 1313 - OF 1313 (ANTERIORES A JUNHO / 1983) OF 1113 / 1114 / 1115 /

### Mola de Emergência Para a Câmara Tristop 20/30 e 24/30

RESORTE DE EMERGENCIA PARA LA CÁMARA TRISTOP 20/30 Y 24/30 • TRISTOP CYLINDER MAIN SPRING (TYPE 20/30 AND 24/30)

Nº FARJ:

**98275-0**

CONVERSÃO PARA Nº WABCO:

**896 510 130 4**

CONVERSÃO PARA Nº MBB:

**000 423 54 93**



MONTADORA (Nº CONVERSÃO)	APLICAÇÃO
MERCEDES BENZ	LS 1940 - OF 1618 / 1621 - L 1725 - LS 1625 - L 1418 - 1714 - OF 1620 OH 1521 - OH 1518 - L 2318 / 2418 - ULB / LK 2325 L 1618 / 1718 - ACIMA DE 16 TON. (A PARTIR DE 1996) ULK / LS 2635 (6X4) - O 370 / 371 R / RS - OHL 1635 - O 371 U LS 1924 / 1929 / 1932

### Mola de Emergência Para Câmara Tristop W Tipo "G" 20/24 e 24/24

RESORTE DE EMERGENCIA PARA LA CÁMARA TRISTOP "G" 20/24 Y 24/24 • TRISTOP CYLINDER MAIN SPRING TYPE 20/24 AND 24/24

FARJ Nº

**92785-0**

CONVERSÃO PARA Nº WABCO:

**896 080 146 4**

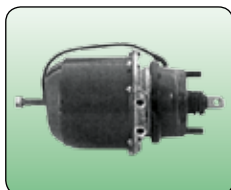

MONTADORA (Nº CONVERSÃO)	APLICAÇÃO
SCANIA	R / T 124 (À PARTIR DE JULHO 1997) R / T 113 / 143 (4 X 2, 6 X 2, 6 X 4)
VOLVO	NL 10 / 12 (6 X 4) (À PARTIR DE MARÇO DE 1997)

**Mola de Emergência Para Câmara Tristop Tipo "G" 24/30 e 30/30**  
 RESORTE DE EMERGÊNCIA PARA LA CÁMARA TRISTOP "G" 24/30 Y 30/30 • TRISTOP CYLINDER MAIN SPRING



Nº FARJ: **92475-0**  
 CONVERSÃO PARA Nº WABCO: **896 080 148 4**



**Linha Wabco**

MONTADORA (Nº CONVERSÃO)	APLICAÇÃO
SCANIA	R / T 112 / 142 (4X2, 6X2) F 113 ROD. (1992) F 113 URB. (1992...) S 112 URB. K / L 113 R / T 124 (1997...)
VOLVO	NL 10 / 12 (4X2, 6X2 - 1997...) B 58 / 10M / 12 (ÔNIBUS - 1997...)

**Embolo Para Tristop 14/24 e 16/24**

ÉMBOLO PARA TRISTOP 14/24 Y 16/24 • TRISTOP CYLINDER PISTON (TYPES 14/24 AND 16/24)



Nº FARJ: **99815-0**  
 CONVERSÃO PARA Nº WABCO: **925 903 624 2**

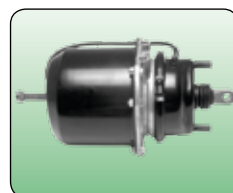

MONTADORA (Nº CONVERSÃO)	APLICAÇÃO
MERCEDES BENZ	L / LK / LA / LAK / LS 1313 / 1316 - OF 1313 L / LB / LK 2013 / 2014 / 2019 / 2213 / 2214 / 2216 / 2217 / 2219 / 2220 / 2224 / 2225 / 2314 / 2318 / 2325 OH 1313 / 1314 / 1316 / 1317 / 1318 / 1419 / 1420 L / LK / LS 1313 / 1316 - LA / LAK 1313 - OF 1313 (... JUNHO 83) OF 1113 / 1114 / 1115 / 1314 / 1315 *

**Êmbolo Para Câmara Tristop Tipo "F" 20/30 e 24/30**

ÉMBOLO PARA LA CÁMARA TRISTOP 20/30 Y 24/30 • TRISTOP CYLINDER PISTON (TYPE 20/30 AND 24/30)



Nº FARJ: **91125-0**  
 CONVERSÃO PARA Nº WABCO: **925 322 620 2**

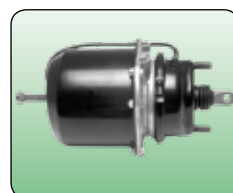

MONTADORA (Nº CONVERSÃO)	APLICAÇÃO
MERCEDES BENZ	L 1418 / 2318 / 2418 / 1618 / 1718 / K 1414 OH 1518 / 1521 / L / LB / LK 2325 L / LK / LS 2635 (6X4) O 370 / 371 R / RS - O 371 U OHL 1635 / L / LS 1625 / 1630 / 1633 LB / LK 2318 / 2325 LS 1935 / 1941

Os números originais utilizados tem a única intenção de auxiliar nossos clientes na identificação dos códigos Farj correspondentes.  
 Los números de pieza original se utilizan para identificar los productos que vendemos con el único propósito de reconocimiento de los productos por nuestros clientes  
 Original part numbers are used so as to identify the products we sell. In the sole purpose of customers recognition of the items sold.

**Pistão Completo Para Câmara Tristop "G" Tipo 24/30 e 30/30**

PISTÓN COMPLETO PARA LA CÁMARA TRISTOP "G" TIPO 24/30 Y 30/30 • TRISTOP CYLINDER COMPLETE PISTON (TYPE "G" - 24/30 AND 30/30)

Nº FARJ:

**91595-0**

CONVERSÃO PARA Nº WABCO:

**925 432 620 2**



MONTADORA (Nº CONVERSÃO)	APLICAÇÃO
SCANIA	R / T 112 / 142 (4X2, 6X2) F 113 ROD. (1992) F 113 URB. (1992...) S 112 URB. K / L 113 R / T 124 (1997...)
VOLVO	NL 10 / 12 (4X2, 6X2 - 1997...) B 58 / 10M / 12 (ÔNIBUS - 1997...)

**Cilindro de Emergência Para Câmara Tristop 24 (Tipo F)**

CILINDRO PARA LA CÁMARA TRISTOP 24 • SIZE 24 TRISTOP BOTTOM COVER

Nº FARJ:

**99505-0**

CONVERSÃO PARA Nº WABCO:

**925 321 010 2**

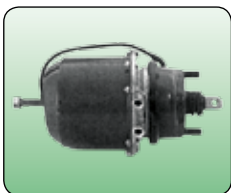

MONTADORA (Nº CONVERSÃO)	APLICAÇÃO
MERCEDES BENZ	L / LK / LA / LAK / LS 1313 / 1316 - OF 1313 LK / 2013 / 2014 / 2019 / 2213 / 2214 / 2216 / 2217 / 2219 / 2220 / 2224 / 2225 / 2314 / 2318 / 2325 OH 1313 / 1316 / 1317 / 1318 / 1419 / 1420 L / LK / LS 1313 / 1316 - LA / LAK 1313 - OF 1313 (... JUNHO / 1983) OF 1113 "

**Cilindro de Emergência Para Câmara Tristop 30 (Tipo F)**

CILINDRO PARA LA CÁMARA TRISTOP 30 • SIZE 30 TRISTOP BOTTOM COVER

Nº FARJ:

**94055-0**

CONVERSÃO PARA Nº WABCO:

**925 322 011 2**

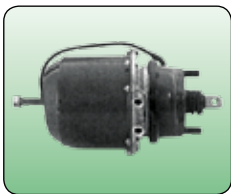

MONTADORA (Nº CONVERSÃO)	APLICAÇÃO
MERCEDES BENZ	LS 1940 - OF 1618 / 1621 - L 1725 - LS 1625 L 1418 - 1714 - OF 1620 / LK 1414 - OH 1521 - OH1518 - L 2318 / 2418 ULB / LK 2325 L 1618 / 1718 - ACIMA DE 16 TON. (APARTIR DE 1996) ULK / LS 2635 (6X4) - O 370 / 371 R / RS - OHL 1635 - O 37

**Parafuso Desatuador e Porca Para Câmaras Tristop's Tipo 12/16, 14/24, 16/24, 20/30**  
 TORNILLO DESATUADOR PARA LAS CÁMARAS TRISTOP'S 12/16, 14/24, 16/24 Y 20/30 • TRISTOP CYLINDER DESACTUATING SCREW

Nº FARJ: **99465-0**  
 CONVERSÃO PARA Nº WABCO:  
**884 538 012 2 / 891 320 280 4**

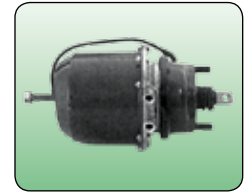

**Linha Wabco**

MONTADORA (Nº CONVERSÃO)	APLICAÇÃO
MERCEDES BENZ	L / LK 1113 / 1114 / 1214 LS 1113 - OF 1113 O 370 / O 371 RSD (EIXO AUXILIAR) VEÍCULOS DE 12 / 14 TON. (1996...) ULK / LA / LAK / LS 1313 / 1316 OF1313 L / LB / LK 2013 / 2014 / 2019 2213 / 2214 / 2216 / 2217 2219 / 2220 / 2224 / 22

**Flange Para Câmara Tristop 14/24**

FLANGE PARA LA CÁMAR TRISTOP 14/24 • TRISTOP CYLINDER INTERMEDIATE FLANGE (TYPE 14/24)

Nº FARJ: **99425-0**  
 CONVERSÃO PARA Nº WABCO:  
**925 328 600 4**

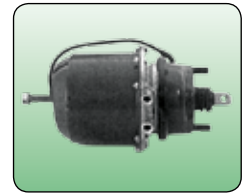

MONTADORA (Nº CONVERSÃO)	APLICAÇÃO
MERCEDES BENZ	L / LK / LA / LAK / LS 1313 / 1316 - OF 1313 L / LB / LK 2013 / 2014 / 2019 / 2213 / 2214 / 2216 / 2217 / 2219 / 2220 / 2224 / 2225 / 2314 / 2318 / 2325 OH 1313 / 1314 / 1316 / 1317 / 1318 / 1419 / 1420 L / LK / LS 1313 / 1316 - LA / LAK 1313 - OF 1313 (ATÉ JUNHO 83) OF 1113 / 1114 / 1115 / 1314 / 1315 "

**Flange Para Câmara Tristop 16/24**

FLANGE PARA LA CÁMAR TRISTOP 16/24 • TRISTOP CYLINDER INTERMEDIATE FLANGE (TYPE 16/24)

Nº FARJ: **99435-0**  
 CONVERSÃO PARA Nº WABCO:  
**925 304 600 4**



MONTADORA (Nº CONVERSÃO)	APLICAÇÃO
MERCEDES BENZ	L / LK 1513 / 1514 / 1516 / 1517 / 1518 / 1614 / 1618 / 1625 OH 1517 / 1518; L / LK / LS 1519 / 1520 LS 1524 / 1525 / 1625 / 1626 / 1630; OF 1215 / 1315 / 1318 OH 1520 / 1523; L / LK 1620 (A PARTIR DE 1996)

Os números originais utilizados tem a única intenção de auxiliar nossos clientes na identificação dos códigos Farj correspondentes.  
 Los números de pieza original se utilizan para identificar los productos que vendemos con el único propósito de reconocimiento de los productos por nuestros clientes  
 Original part numbers are used so as to identify the products we sell. In the sole purpose of customers recognition of the items sold.



### Flange Para Câmara Tristop Tipo "F" 24/30

FLANGE PARA LA CÁMARA TRISTOP TIPO F 24/30 • TRISTOP CYLINDER INTERMEDIATE FLANGE (TYPE F 24/30)

Nº FARJ:

**91245-0**

CONVERSÃO PARA Nº WABCO:

**925 321 604 4**

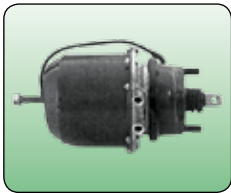

MONTADORA (Nº CONVERSÃO)	APLICAÇÃO
MERCEDES BENZ	L / LB / LK 2325 L 2318 - L 2418 (CARA CHATA) O 370 / 371 R / RS O 371 U O / H / L 1635 LS 1935 / 1941

### Flange Para Câmara Tristop Tipo 20/30

FLANGE PARA LA CÁMARA TRISTOP TIPO 20/30 • TRISTOP CYLINDER INTERMEDIATE FLANGE (TYPE 20/30)

Nº FARJ:

**91765-0**

CONVERSÃO PARA Nº WABCO:

**925 320 600 4**

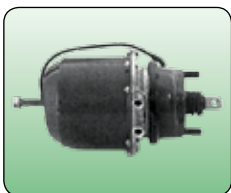

MONTADORA (Nº CONVERSÃO)	APLICAÇÃO
MERCEDES BENZ	OF 1618 / 1621 - LS 1625 L / LB / LK 2325 - L 1418 / 1618 / 1714 K 1414 OH 1518 / 1521 L 2318 / 2418 L 1618 / 1718 - ACIMA DE 16 TON. (1996...) L / LK / LS 2635 (6X 4)

### Flange Para Câmara Tristop Tipo "G" 24/30

FLANGE PARA LA CÁMARA TRISTOP TIPO "G" 24/30 • TRISTOP CYLINDER INTERMEDIATE FLANGE (TYPE "G" 24/30)

Nº FARJ:

**92665-0**

CONVERSÃO PARA Nº WABCO:

**925 431 601 4**

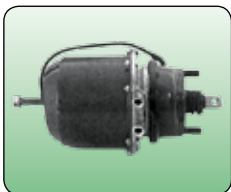

MONTADORA (Nº CONVERSÃO)	APLICAÇÃO
SCANIA	R / T 112 / 142 (4 X 2, 6 X 2) F 113 ROD. (1992)

**Tampa do Êmbolo Para Câmaras Tristop Tipo 12/16, 14/24 e 20/30**  
 TAPA DE ÊMBOLO PARA LAS CÁMARAS TRISTOP'S 12/16, 14/24 Y 20/30 • TRISTOP CYLINDER PISTON COVER

Nº FARJ: **91715-0**  
 CONVERSÃO PARA Nº WABCO: **925 301 043 4**

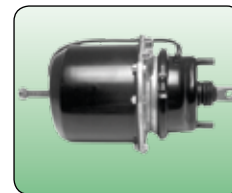

MONTADORA (Nº CONVERSÃO)	APLICAÇÃO
MERCEDES BENZ	L / LK 1113 / 1114 / 1214 - LS 1113 - OF 1113; O 370 / O 371 RSD (EIXO AUXILIAR) VEÍCULOS DE 12 / 14 TON. (1996...); ULK / LA / LAK / LS 1313 / 1316 - OF1313 LK 2013 / 2014 / 2019 / 2213 / 2214 / 2216 / 2217 / 2219 / 2220 / 2224 / 2225 / 2314 /

**Mola de Serviço Para Câmara Simples de 14" e Câmara Tristop 14/24**  
 RESORTE DE SERV. P/ LA CÁM. SIMPLE 14 Y LA CÁM. TRISTOP 14/24 • SERVICE BRAKE CHAMBER SPRING AND TRISTOP CYL. SERVICE SPRING (TYPE 14)

Nº FARJ: **91725-0**  
 CONVERSÃO PARA Nº WABCO: **896 052 860 4**

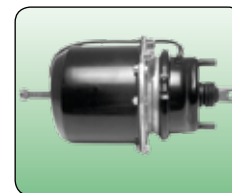

MONTADORA (Nº CONVERSÃO)	APLICAÇÃO
MERCEDES BENZ	L / LK / LA / LAK / LS 1313 / 1316 OF 1313 L / LB / LK 2013 / 2014 / 2019 / 2213 / 2214 / 2216 / 2217 / 2219 / 2220 2224 / 2225 / 2314 / 2318 / 2325 OH 1313 / 1314 / 1316 / 1317 1318 / 1419 / 1420 L / LK / LS 1313 / 1316 LA / L

**Mola de Serviço Para Câmara Simples de 16" e Câmara Tristop 16/24**  
 RESORTE DE SERVICIO PARA LA CÁMARA TRISTOP TIPO 16/24 • TRISTOP CYLINDER SERVICE SPRING

Nº FARJ: **91735-0**  
 CONVERSÃO PARA Nº WABCO: **896 052 890 4**

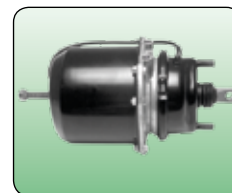

MONTADORA (Nº CONVERSÃO)	APLICAÇÃO
MERCEDES BENZ	L / LK 1513 / 1514 / 1516 / 1517 / 1518 / 1614 / 1618 / 1625 OH 1517 / 1518; L / LK / LS 1519 / 1520 LS 1524 / 1525 / 1625 / 1626 / 1630; OF 1215 / 1315 / 1318 OH 1520 / 1523; L / LK 1620 (1996...)

Os números originais utilizados tem a única intenção de auxiliar nossos clientes na identificação dos códigos Farj correspondentes.  
 Los números de pieza original se utilizan para identificar los productos que vendemos con el único propósito de reconocimiento de los productos por nuestros clientes  
 Original part numbers are used so as to identify the products we sell. In the sole purpose of customers recognition of the items sold.

**Jogo de Reparo Para Válvula Drenagem Automática**

JUEGO DE REPARACIÓN PARA LA VÁLVULA DRENAJE AUTOMÁTICA • AUTOMATIC DRAIN VALVE REPAIR KIT

Nº FARJ:

**99195-2**

CONVERSÃO PARA Nº WABCO:

**434 300 000 2**

CONVERSÃO PARA Nº MBB:

**000 586 83 42**

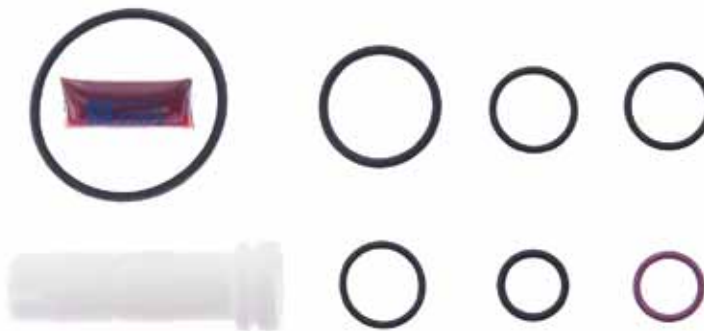

CONVERSÃO PARA CJ Nº

**434 300 000 0 434 300 006 0**

**434 300 004 0 434 300 007 0**

**434 300 005 0 434 300 008 0**

MONTADORA (Nº CONVERSÃO)	APLICAÇÃO
MERCEDES BENZ	O 370 / 371
VOLVO	TODOS OS VEÍCULOS (A PARTIR DE 1991)
VOLKSWAGEN	VW 16 180 CO - B 1618 (ÔNIBUS) VW 7 100 / 8 140 S
SCANIA	TODOS OS VEÍCULOS (A PARTIR DE 1993)

**Jogo de Reparo Parcial Para Válvula Drenagem Automática**

JUEGO DE REPARACIÓN PARA LA VÁLVULA DRENAJE AUTOMÁTICA • AUTOMATIC DRAIN VALVE REPAIR KIT

Nº FARJ:

**99195-2 F**

CONVERSÃO PARA Nº WABCO:

**434 300 000 2**

CONVERSÃO PARA Nº MBB:

**000 586 83 42**



CONVERSÃO PARA CJ Nº

**434 300 000 0 434 300 006 0**

**434 300 004 0 434 300 007 0**

**434 300 005 0 434 300 008 0**

MONTADORA (Nº CONVERSÃO)	APLICAÇÃO
MERCEDES BENZ	O 370 / 371
VOLVO	TODOS OS VEÍCULOS (A PARTIR DE 1991)
VOLKSWAGEN	VW 16 180 CO - B 1618 (ÔNIBUS) VW 7 100 / 8 140 S
SCANIA	TODOS OS VEÍCULOS (A PARTIR DE 1993)

**Cj Válvula Distribuidora Moderna (roscas: M22x1,5 / 43: M16x1,5)**

VÁLVULA CONTROL REMOLQUE • TRAILER CONTROL VALVE

Nº FARJ:

**45495-156**

CONVERSÃO PARA WABCO Nº:

**973 009 001 0**

CONVERSÃO PARA MBB Nº:

**003 431 82 05**



MONTADORA (Nº CONVERSÃO)	APLICAÇÃO
MERCEDES BENZ	1723 S / 1938 S / 1944 S / LS 1625 / LS 1630 / LS 1938 / LS 2635

## Cj Válvula Distribuidora Moderna (roscas: M16 x 1,5 mm )

VÁLVULA CONTROL REMOLQUE • TRAILER CONTROL VALVE



Nº FARJ:  
**96885-123**  
CONVERSÃO PARA WABCO Nº:  
**973 009 010 0**  
CONVERSÃO PARA SCANIA Nº:  
**1 350 096**

Linha Wabco

MONTADORA (Nº CONVERSÃO)	APLICAÇÃO
SCANIA	R113 (4X2)(6X2)(6X4) / R113H (4X2) / R114 (4X2)(6X4) / R143 (4X2) / T113 (4X2)(6X2)(6X4) / T113E (4X2) / T113H (4X2) / T114 (4X2)(6X4) / T143 (4X2) / TRACTOR 8 TON.

## Cj Válvula Distribuidora Moderna (roscas: M16 x 1,5 mm )

VÁLVULA CONTROL REMOLQUE • TRAILER CONTROL VALVE



Nº FARJ:  
**96895-124**  
CONVERSÃO PARA WABCO Nº:  
**973 009 024 0**  
CONVERSÃO PARA VW Nº:  
**2T0 607329B**

MONTADORA (Nº CONVERSÃO)	APLICAÇÃO
VOLKSWAGEN	16 300 / 17 180 (EURO III) / 17 210 / 17 220 / 17 250E / 17 250E MEX / 17 260E / 17 310 / 18 310 TITAN / 19 320 CONSTELLATION / 19 320E / 19 350E / 23 210 / 23 220 / 23 250E MEX / 23 310 / 24 220 / 24 250 / 24 250E / 25 320E / 25 350E / 26 220 / 26 260

## Jogo de Reparo Para Válvula Distribuidora Importada

JUEGO DE REPARACIÓN PARA LA VÁLVULA DISTRIBUIDORA (IMPORTADA) • TRAILER CONTROL VALVE REPAIR KIT

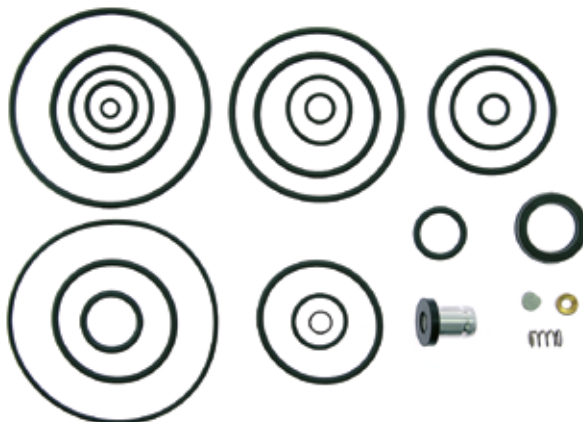

Nº FARJ:  
**99075-2**  
CONVERSÃO PARA Nº WABCO:  
**973 009 000 2**



CONVERSÃO PARA CJ Nº  
**973 009 002 0**  
**973 009 015 0**  
**973 009 100 0**

MONTADORA (Nº CONVERSÃO)	APLICAÇÃO
FORD	FORD CARGO 2425 / 3224 / 3530 / 4030 (A PARTIR DE JAN. 1997)
VOLVO	NL 10 / 12 - FH 12
MERCEDES BENZ	LS 1630 / 1935 / 1941
SCANIA	TODOS OS CAMINHÕES DE JUN, 1993 ATÉ ATUAL

Os números originais utilizados tem a única intenção de auxiliar nossos clientes na identificação dos códigos Farj correspondentes.  
Los números de pieza original se utilizan para identificar los productos que vendemos con el único propósito de reconocimiento de los productos por nuestros clientes  
Original part numbers are used so as to identify the products we sell. in the sole purpose of customers recognition of the items sold.



**Válvula de Segurança (10,8 ± 0,2 Bar / Rosca 1/4" NPT - 18 FPP)**

VÁLVULA DE SEGURIDAD • SAFETY VALVE

Nº FARJ:

**98655-0**

CONVERSÃO PARA Nº WABCO:

**434 608 207 0**

CONVERSÃO PARA Nº VW:

**TJG 607 317**



MONTADORA (Nº CONVERSÃO)	APLICAÇÃO
FORD E VW	TODOS OS VEÍCULOS VW E FORD CARGO L 80 (96 / ATUAL)

**Válvula de Segurança (10,7 ± 0,2 Bar / Rosca M16x1,5 Cônica)**

VÁLVULA DE SEGURIDAD • SAFETY VALVE

Nº FARJ:

**98665-0**

CONVERSÃO PARA Nº WABCO:

**434 608 202 0**



MONTADORA (Nº CONVERSÃO)	APLICAÇÃO
SCANIA	R / T 112 / 142 - K / F / L / S 112

**Válvula de Segurança (15,5 -1,0 Bar / Rosca M14x1,5 Cônica)**

VÁLVULA DE SEGURIDAD • SAFETY VALVE

Nº FARJ:

**98675-0**

CONVERSÃO PARA Nº WABCO:

**434 608 204 0**

CONVERSÃO PARA Nº MBB:

**303 441**



MONTADORA (Nº CONVERSÃO)	APLICAÇÃO
SCANIA	R / T 112 / 142 - K / F / L / S 112

**Válvula de Segurança (10,4 - 0,6 Bar / Rosca M16x1,5 Cônica)**  
 VÁLVULA DE SEGURIDAD • SAFETY VALVE

Nº FARJ: **98685-0**  
 CONVERSÃO PARA Nº WABCO: **434 608 209 0**  
 CONVERSÃO PARA Nº SCANIA: **363 198**



MONTADORA (Nº CONVERSÃO)	APLICAÇÃO
SCANIA	TODOS OS VEÍCULOS (92 / ATUAL)

**Válvula de Segurança Para Volvo (9,7 ± 0,3 Bar / Rosca M16x1,5 Cônica)**  
 VÁLVULA DE SEGURIDAD • SAFETY VALVE

Nº FARJ: **98985-0**  
 CONVERSÃO PARA Nº WABCO: **434 608 208 0**  
 CONVERSÃO PARA Nº VOLVO: **8 120 604**



MONTADORA (Nº CONVERSÃO)	APLICAÇÃO
VOLVO	B 58 E (88 / ATUAL) NL 10 / 12 - B 10 M

**Válvula de Escoamento de Água (Rosca M22 x 1,5)**  
 VÁLVULA DE ESCURRIMENTO DE AGUA • OUTFLOW WATER VALVE

Nº FARJ: **99125-0**  
 CONVERSÃO PARA Nº WABCO: **934 300 001 0**  
 CONVERSÃO PARA Nº MBB: **000 432 08 07**



MONTADORA (Nº CONVERSÃO)	APLICAÇÃO
MERCEDES BENZ	TODOS OS VEÍCULOS

Os números originais utilizados tem a única intenção de auxiliar nossos clientes na identificação dos códigos Farj correspondentes.  
 Los números de pieza original se utilizan para identificar los productos que vendemos con el único propósito de reconocimiento de los productos por nuestros clientes.  
 Original part numbers are used so as to identify the products we sell. In the sole purpose of customers recognition of the items sold.

**Cj Válvula 2 Vias (Roscas: M16 x 1,5mm)**

VÁLVULA 2 VIAS (ROSCAS: M16 X 1,5 MM) • DOUBLE CHECK VALVE (THREADS: M16 X 1,5 MM)

Nº FARJ:

**96505-98**

CONVERSÃO PARA Nº WABCO:

**434 208 009 0**



MONTADORA (Nº CONVERSÃO)	APLICAÇÃO
MERCEDES BENZ	O 355 / 362 / 365 / O 370 R / RSD / O 371 R / RS O 371 RSD / RSE / O 371 RSL / O 371 U / UL / UP O 400 / RS / RSD / O 400 RSE / RSL / O 400 UP / UPA OF 1113 / 1114 / OF 1313 / 1314 / 1315 OF 1318 / 1618 / 1620 / OH 1313 / 1314 / 1315 / OH 1316

**Jogo de Reparo Para Válvula de Duas Vias**

JUEGO DE REPARACIÓN PARA LA VÁLVULA DOS VIAS • 2 DIRECTIONAL CONTROL VALVE REPAIR KIT

Nº FARJ:

**91105-2**

CONVERSÃO PARA Nº WABCO:

**884 502 405 2**



CONVERSÃO PARA CJ Nº

**434 208 009 0 434 208 027 0**

**434 208 019 0 434 208 037 0**

**434 208 024 0 434 208 056 0**

MONTADORA (Nº CONVERSÃO)	APLICAÇÃO
MERCEDES BENZ	TODOS OS VEÍCULOS DA LINHA LS LG 1819 CHASSIS DE ÔNIBUS O370 / 371 OF 1620 OH 1313 / 1316 OH 1419 / 1517 O355 / O362 / O364

**Jogo de Reparo Para Válvula de Descarga Rápida**

JUEGO DE REPARACIÓN PARA LA VÁLVULA DESCARGA RÁPIDA • QUICK RELEASE VALVE REPAIR KIT

Nº FARJ:

**99285-2**

CONVERSÃO PARA Nº WABCO:

**884 500 426 2**

**973 500 003 2**



CONVERSÃO PARA CJ Nº

**884 503 150 0 973 500 017 0**

**884 503 151 0 973 500 047 0**

**884 503 203 0 973 500 047 0**

**973 500 012 0 973 500 060 0**

**973 500 013 0 973 500 065 0**

MONTADORA (Nº CONVERSÃO)	APLICAÇÃO
VOLVO	TODOS OS VEÍCULOS
VOLKSWAGEN	TODOS OS VEÍCULOS VW (A PARTIR DE 1991) COM EXCEÇÃO DO 7 90 / 7 110
FORD	TODOS OS VEÍCULOS FORD CARGO

**Cj Para Válvula Distribuidora**  
VÁLVULA CONTROL REMOLQUE • TRAILER CONTROL VALVE



Nº FARJ:  
**95795-20**  
CONVERSÃO P/ Nº MERCEDES BENZ:  
**001 431 37 05**  
CONVERSÃO P/ Nº WABCO:  
**973 002 402 0**

**Linha Wabco**

MONTADORA (Nº CONVERSÃO)	APLICAÇÃO
MERCEDES BENZ	L 1316 / L 1317 L 1318 / LG 1819 LK 1313 / LK 1314 LK 1316 / LK 1317 LK 1318 TODOS OS VEÍCULOS DA LINHA LS O 400 UPA

**Cj Para Válvula Distribuidora (Scania)**  
VÁLVULA CONTOL REMOLQUE • TRAILER CONTROL VALVE



Nº FARJ:  
**96005-21**  
CONVERSÃO P/ Nº WABCO:  
**973 002 423 0**

MONTADORA (Nº CONVERSÃO)	APLICAÇÃO
SCANIA	N10 / N12 / NL10 (4X2) (6X2) (6X4) / NL12 (4X2) (6X2) (6X4) / R112 (4X2) (6X2) (6X4) / R113 (4X2) (6X2) (6X4) R113 H (4X2) / R114 / R143 (4X2) / T112 / T113 (4X2) (6X2) (6X4) / T113 E (4X2) T113 H (4X2) / T142 / T143 (4X2)

**Jogo de Reparo Para Válvula Distribuidora**

JUEGO DE REPARACIÓN PARA LA VÁLVULA DISTRIBUIDORA • TRAILER CONTROL VALVE REPAIR KIT

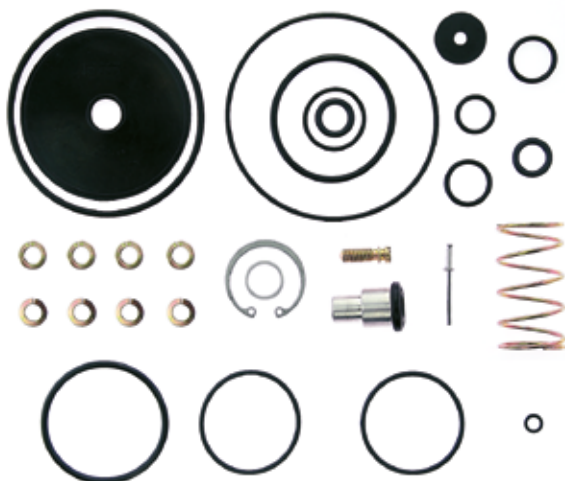

Nº FARJ:  
**99845-2**  
CONVERSÃO PARA Nº WABCO:  
**973 002 004 2 / 973 002 003 2**  
CONVERSÃO PARA Nº MBB:  
**345 586 84 43**  
CONVERSÃO PARA Nº SCANIA:  
**561 760**  
CONVERSÃO PARA Nº VOLVO:  
**6 889 536**

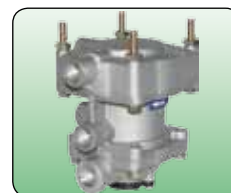

CONVERSÃO PARA CJ Nº  
**973 002 402 0 973 002 423 0**

MONTADORA (Nº CONVERSÃO)	APLICAÇÃO
SCANIA	R / T 112 / 142
VOLVO	N / NL / 10 / 12
MERCEDES BENZ	TODOS OS VEÍCULOS DA LINHA LS O 400 ARTICULADO (1996...)

Os números originais utilizados tem a única intenção de auxiliar nossos clientes na identificação dos códigos Farj correspondentes.  
Los números de pieza original se utilizan para identificar los productos que vendemos con el único propósito de reconocimiento de los productos por nuestros clientes  
Original part numbers are used so as to identify the products we sell. In the sole purpose of customers recognition of the items sold.



### Jogo De Reparo Parcial Para Válvula Distribuidora

JUEGO DE REPARACIÓN PARCIAL PARA LA VÁLVULA DISTRIBUIDORA • TRAILER CONTROL VALVE PARTIAL REPAIR KIT

Nº FARJ:

**99845-2 F**

CONVERSÃO PARA Nº WABCO:

**973 002 004 2 / 973 002 003 2**

CONVERSÃO PARA Nº MBB:

**345 586 84 43**

CONVERSÃO PARA Nº SCANIA:

**561 760**

CONVERSÃO PARA Nº VOLVO:

**6 889 536**

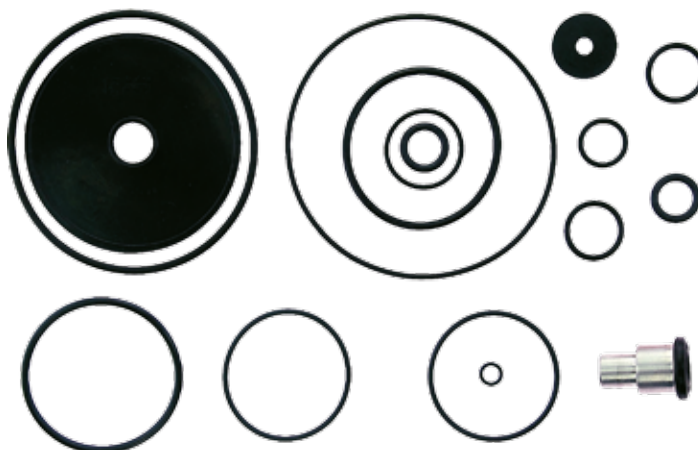

CONVERSÃO PARA CJ Nº

**973 002 402 0 973 002 423 0**

MONTADORA (Nº CONVERSÃO)	APLICAÇÃO
SCANIA	R / T 112 / 142
VOLVO	N / NL / 10 / 12
MERCEDES BENZ	TODOS OS VEÍCULOS DA LINHA LS O 400 ARTICULADO (1996...)

### Jogo de Reparo Para Válvula 5/2 Vias

JUEGO DE REPARACIÓN PARA LA VÁLVULA 5/2 VÍAS • 5/2 DIRECTIONAL CONTROL VALVE REPAIR KIT

Nº FARJ:

**99605-2**

CONVERSÃO PARA Nº WABCO:

**463 063 000 2**

CONVERSÃO PARA Nº MBB:

**000 260 43 68**

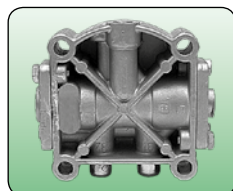

CONVERSÃO PARA CJ Nº

**463 063 004 0**

**463 063 005 0**

MONTADORA (Nº CONVERSÃO)	APLICAÇÃO
MERCEDES BENZ	LS 1630 / 1924 / 1929 / 1932 / 1933 / 1934 / 1935 / 1941
VOLVO	N / NL / 10 / NL 12
ZF	CAIXAS DE CÂMBIO 16 S 130 / 16 S 160 / 16 S 190

### Protetor de Descarga Para Válvula 5/2 Vias

FILTRO PARA LA VÁLVULA 5/2 VIAS • 5/2 DIRECTIONAL CONTROL VALVE FILTER

Nº FARJ:

**92435-0**

CONVERSÃO PARA Nº WABCO:

**899 470 180 0**

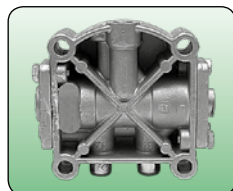

CONVERSÃO PARA CJ Nº

**463 063 004 0**

**463 063 005 0**

MONTADORA (Nº CONVERSÃO)	APLICAÇÃO
MERCEDES BENZ	LS 1630 / 1924 / 1929 / 1932 / 1933 / 1934 / 1935 / 1938 / 1941 / L / LS / LK 2638 - 1938S
VOLVO	NL 10 / 12 - EDC NL 10 / 12 - FH 12
FORD	CAIXAS DE CÂMBIO 16 S 130 - 16 S 160 - 16 S 190

**Jogo de Reparo Para Válvula de Acionamento da Embreagem**  
 JUEGO DE REPARACIÓN PARA LA VÁLVULA DE ACCIONAMIENTO DEL EMBRAGUE • CLUTCH CONTROL VALVE REPAIR KIT

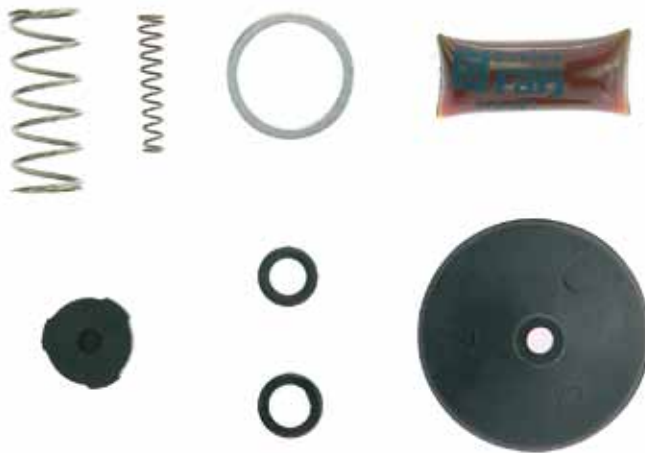

Nº FARJ: **91385-2**  
 CONVERSÃO PARA Nº WABCO: **463 022 001 2**  
 CONVERSÃO PARA Nº VOLVO: **273 667**



CONVERSÃO PARA CJ Nº **463 022 020 0**

MONTADORA (Nº CONVERSÃO)	APLICAÇÃO
VOLVO	N / NL 10 / 12

**Jogo de Reparo Para Válvula Sensível à Carga (Suspensão Pneumática)**  
 JUEGO DE REPARACIÓN PARA LA VÁLVULA SENSIBLE A LA CARGA (SUSPENSIÓN NEUMÁTICA) • LOAD SENSING VALVE REPAIR KIT



Nº FARJ: **92075-2**  
 CONVERSÃO PARA Nº WABCO: **475 711 002 2**  
**884 501 201 2**  
**475 710 900 2**

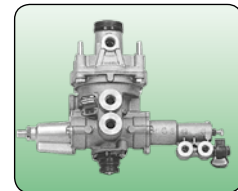

CONVERSÃO PARA CJ Nº  
**475 710 011 0** **475 710 157 0**  
**475 710 122 0** **475 710 063 0**  
**475 711 040 0** **475 710 128 0** **475 710 065 0**  
**475 711 076 0** **475 710 151 0** **475 710 108 0**

MONTADORA (Nº CONVERSÃO)	APLICAÇÃO
FORD	CARGO 2425 / 2625 / 2630 / 4030 / F.12000 / F.14000
MERCEDES BENZ	LS1630 / 1929 / FASE II 1932 / 1933 / 1934 / 1941 / 0371 RSD 40.300
VOLKSWAGEN	1640 CO / 1724 ODT / 17220 / 17300 / 24220 / 24250 / 26360 / 40300
VOLVO	B 10 M (6X2 - ÔNIBUS); NL10 / 12 / EDC / FA 12

**Jogo De Reparo Parcial Para Válvula Sensível À Carga (Suspensão Pneumática)**  
 JUEGO DE REPARACIÓN PARA LA VÁLVULA SENSIBLE A LA CARGA (SUSPENSIÓN NEUMÁTICA) • LOAD SENSING VALVE REPAIR KIT



Nº FARJ: **92075-2 F**  
 CONVERSÃO PARA Nº WABCO: **475 711 002 2**  
**884 501 201 2**  
**475 710 900 2**

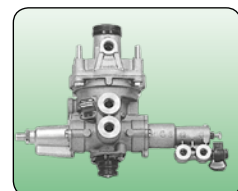

CONVERSÃO PARA CJ Nº  
**475 711 040 0** **475 710 128 0** **475 710 065 0**  
**475 711 076 0** **475 710 151 0** **475 710 108 0**  
**475 710 011 0** **475 710 157 0**  
**475 710 122 0** **475 710 063 0**

MONTADORA (Nº CONVERSÃO)	APLICAÇÃO
FORD	CARGO 2425 / 2625 / 2630 / 4030 / F.12000 / F.14000
MERCEDES BENZ	LS1630 / 1929 / FASE II 1932 / 1933 / 1934 / 1941 / 0371 RSD 40.300
VOLKSWAGEN	1640 CO / 1724 ODT / 17220 / 17300 / 24220 / 24250 / 26360 / 40300
VOLVO	B 10 M (6X2 - ÔNIBUS); NL10 / 12 / EDC / FA 12

• Os números originais utilizados tem a única intenção de auxiliar nossos clientes na identificação dos códigos Farj correspondentes.  
 • Los números de pieza original se utilizan para identificar los productos que vendemos con el único propósito de reconocimiento de los productos por nuestros clientes  
 • Original part numbers are used so as to identify the products we sell. In the sole purpose of customers recognition of the items sold.

**Jogo de Reparo Para Válvula Relê da Carreta**  
 JUEGO DE REPARACIÓN PARA LA VÁLVULA RELE • RELAY VALVE REPAIR KIT

Nº FARJ:  
**92175-2**  
 CONVERSÃO PARA Nº WABCO:  
**971 322 011 2**



MONTADORA (Nº CONVERSÃO)	APLICAÇÃO
CARRETAS	CARRETAS EM GERAL

**Jogo de Reparo para Válvula de Ajuste de Pressão W**  
 JUEGO DE REPARACIÓN PARA LA VÁLVULA CONTROLADORA DE PRESIÓN • CONTROL VALVE REPAIR KIT

Nº FARJ:  
**93585-2**  
 PARA VÁLVULA WABCO Nº  
**475 020 012 0**

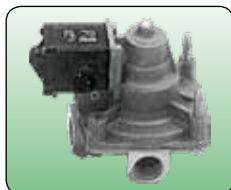

CONVERSÃO PARA CJ Nº  
**475 020 012 0**



MONTADORA (Nº CONVERSÃO)	APLICAÇÃO
SCANIA	P114 / P124 / R114 / R121 (4X2) / P94 / R114 (6X2) / TODOS OS VEÍCULOS A PARTIR DE JANEIRO / 2002

**Jogo de Reparo Para Válvula 3/2 Vias W**  
 JUEGO DE REPARACIÓN PARA LA VÁLVULA 3/2 VÍAS • 3/2 DIRECTIONAL CONTROL VALVE REPAIR KIT

Nº FARJ:  
**93995-2**  
 CONVERSÃO PARA Nº WABCO:  
**434 205 001 2**



CONVERSÃO PARA CJ Nº  
**434 205 031 0**  
**434 205 032 0**

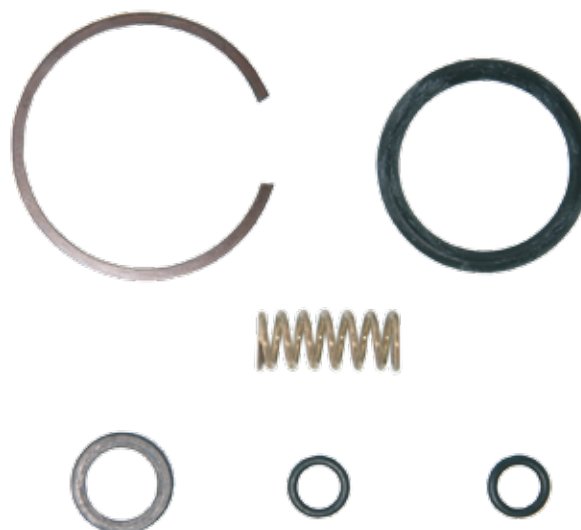

MONTADORA (Nº CONVERSÃO)	APLICAÇÃO
VOLVO	FH 12 / NH 12

**Cj Manopla Para Volvo (Válvula 3/2 Vias)**  
 CJ MANOPLA PARA VOLVO (VÁLVULA 3/2 VIAS) • GEARSHIFT KNOB



Nº FARJ:  
**96675-113**  
 CONVERSÃO PARA Nº WABCO:  
**463 055 052 0**  
 CONVERSÃO PARA Nº VOL:  
**463 055 052 0**

**Linha Wabco**

MONTADORA (Nº CONVERSÃO)	APLICAÇÃO
VOLVO	EDC NL 10 (4X2) (6X2) (6X4) EDC NL 12 (4X2) (6X2) (6X4) NL 10 (4X2) (6X2) (6X4) NL 12 (4X2) (6X2) (6X4)

**Jogo de Reparo Para Amortecedor da Cabina**  
 JUEGO DE REPARACIÓN PARA NIVELADORA DE CABINA • CABIN LEVELING VALVE REPAIR KIT

Nº FARJ  
**95135-2**  
 CONVERSÃO P/ Nº WABCO:  
**464 005 001 0**

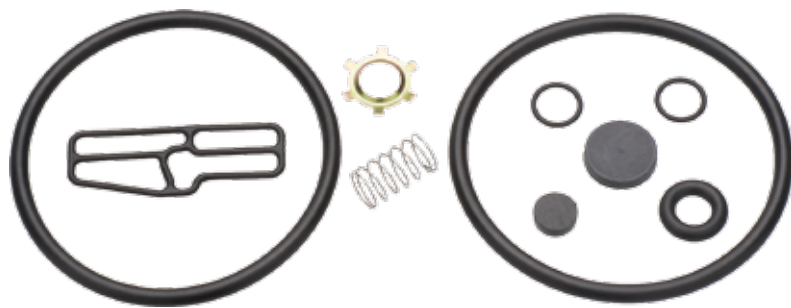

MONTADORA (Nº CONVERSÃO)	APLICAÇÃO
IVECO	

**Jogo de Reparo Para Válvula Rele**  
 JUEGO DE REPARACIÓN PARA LA VÁLVULA RELE • RELAY VALVE REPAIR KIT

Nº FARJ  
**95145-2**  
 CONVERSÃO P/ Nº WABCO:  
**973 006 000 2**



MONTADORA (Nº CONVERSÃO)	APLICAÇÃO
IVECO	EUROTECH

Os números originais utilizados tem a única intenção de auxiliar nossos clientes na identificação dos códigos Farj correspondentes.  
 Los números de pieza original se utilizan para identificar los productos que vendemos con el único propósito de reconocimiento de los productos por nuestros clientes.  
 Original part numbers are used so as to identify the products we sell. In the sole purpose of customers recognition of the items sold.



**Jogo de Reparo P/ Válvula Rele de Emergência**

JUEGO DE REPARACIÓN PARA LA VÁLVULA RELE • RELAY VALVE REPAIR KIT

Nº FARJ:

**95155-2**

CONVERSÃO P/ Nº WABCO:

**971 002 008 2**



MONTADORA (Nº CONVERSÃO)	APLICAÇÃO
	GUERRA - TODOS SEMI-REBOQUES À PARTIR DE 1995

**Cj Válvula Moduladora (ABS) 24 V - Scania / Volvo**

VÁLVULA DE MODULACIÓN (ABS) 24 V - SCANIA / VOLVO • ABS MODULATING VALVE 24 V - SCANIA / VOLVO

Nº FARJ:

**96685-114**

CONVERSÃO PARA Nº WABCO:

**472 195 018 0**

CONVERSÃO PARA Nº SCANIA:

**1 376 793**



MONTADORA (Nº CONVERSÃO)	APLICAÇÃO
SCANIA	K 124 (4 X 2) (6 X 2) (8 X 2) / R 124 (4 X 2) (6 X 2) (6 X 4) / T 124 (6 X 4)
VOLVO	B12R (4 X 2) (6 X 2) / FH / FM / NH 13

**Cj Válvula Moduladora (ABS) 24 V - MBB**

VÁLVULA DE MODULACIÓN (ABS) 24 V - MBB • ABS MODULATING VALVE 24 V - MBB

Nº FARJ:

**96695-115**

CONVERSÃO PARA Nº WABCO:

**472 195 016 0**

CONVERSÃO PARA Nº MBB:

**004 429 65 44**



MONTADORA (Nº CONVERSÃO)	APLICAÇÃO
MERCEDES BENZ	1938 S / LS 1935 / LS 1938 / LS 1941 / O 371 RSD / O 400 RSD / O 500 ARTICULADO

## Cj Válvula Moduladora (ABS) 24 V - Reboques

VÁLVULA DE MODULACIÓN (ABS) 24 V - REMOLQUE • ABS MODULATING VALVE 24 V - TRAILER



Nº FARJ:

**96705-116**

CONVERSÃO PARA Nº WABCO:

**472 195 020 0 / 472 195 031 0**

CONVERSÃO PARA Nº MBB:

**004 429 65 44**

Linha Wabco

MONTADORA (Nº CONVERSÃO)	APLICAÇÃO
	: TODOS OS FABRICANTES DE REBOQUES E SEMI-REBOQUES

## Jogo de Reparo Para Válvula Moduladora (ABS-24V)

JUEGO DE REPARACIÓN PARA LA VÁLVULA DE MODULACIÓN (ABS-24V) • ABS MODULATING VALVE REPAIR KIT (24V)



Nº FARJ

**95175-2**

CONVERSÃO P/ Nº WABCO:

**472 195 002 0 / 472 195 004 0**

**472 195 005 0 / 472 195 008 0**

**472 195 016 0 / 472 195 018 0**

**475 195 052 0**



MONTADORA (Nº CONVERSÃO)	APLICAÇÃO
VOLKSWAGEN	16 210 / 16 220 / 35 300
VOLVO	B 10 M (4 X 2) / B 10 M (6 X 2) / B 10 M (ARTICULADO) B 58 (BIARTICULADO) / B 12 R (4 X 2) / B 12 R (6 X 2) FH / FM / NH 13
SCANIA	K 124 (4 X 2) / K 124 (6 X 2) / K 124 (8 X 2) R 124 (4 X 2) / R 124 (6 X 2) / R 124 (6 X 4) / T 124 (6 X 4)
MERCEDES BENZ	1938 S / LS 1935 / LS 1938 / LS 1941 O 371 RSD / O 400 RSD / O 500 (ARTICULADO) 1418 / L1418

## Jogo de Reparo P/ Válvula Rele Moduladora Simples (ABS-24V)

JUEGO DE REPARACIÓN PARA VÁLVULA DE MODULACIÓN (ABS-24V) • ABS MODULATING RELAY VALVE REPAIR KIT (24V)



Nº FARJ

**95185-2**

CONVERSÃO P/ Nº WABCO:

**472 195 020 0 / 472 195 031 0**



CONVERSÃO PARA CJ Nº

**472 195 020 0**

**472 195 031 0**

MONTADORA (Nº CONVERSÃO)	APLICAÇÃO
	ADAPTAÇÃO - TODOS OS FABRICANTES DE REBOQUE E SEMI-REBOQUES

Os números originais utilizados tem a única intenção de auxiliar nossos clientes na identificação dos códigos Farj correspondentes.  
Los números de pieza original se utilizan para identificar los productos que vendemos con el único propósito de reconocimiento de los productos por nuestros clientes.  
Original part numbers are used so as to identify the products we sell. In the sole purpose of customers recognition of the items sold.

### Jogo de Reparo P/ Válvula Rele Moduladora Dupla (ABS-24V)

JUEGO DE REPARACIÓN PARA DOBLE VÁLVULA DE MODULACIÓN (ABS-24V) • ABS DUAL MODULATING VALVE REPAIR KIT (24V)

Nº FARJ

**95195-2**

CONVERSÃO P/ Nº WABCO:

**472 195 040 0**



CONVERSÃO PARA CJ Nº

**472 195 040 0**

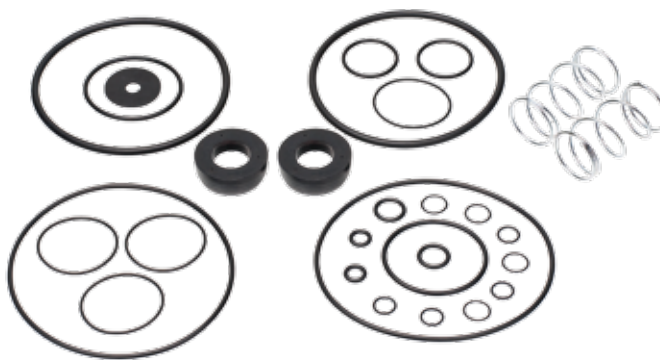

MONTADORA (Nº CONVERSÃO)	APLICAÇÃO
FIAT	120
MERCEDES BENZ	L / LS 1313 / 1316 / 1513 / 1516 / 1519_X000D_ O 355 / 364_X000D L 2013 / 2213 / 2215 / 2216 / 2219_X000D_ OF 1313_X000D OH 1313 / 1316 / 1419 / 1517 AR / HIDRÁULICO_X000D_ L / LK / LS 1113 AR / HIDRÁULICO

### Jogo de Reparo P/ Válvula Moduladora T-EBS (Anti-Tombamento)

JUEGO DE REPARACIÓN PARA LA VÁLVULA DE MODULACIÓN T-EBS (CONTRA VUELCO) • T-EBS MODULATING VALVE REPAIR KIT (ANTI TIPPING)

Nº FARJ

**95205-2**

CONVERSÃO P/ Nº WABCO:

**480 102 014 0**

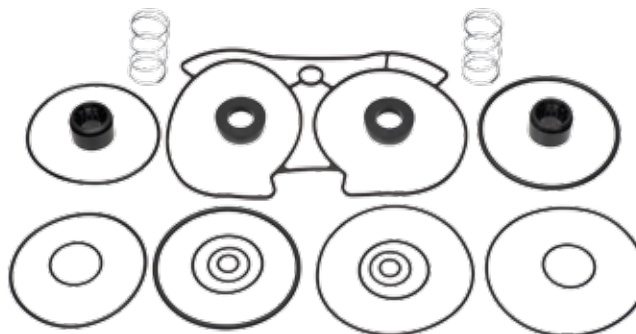
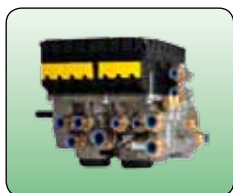

MONTADORA (Nº CONVERSÃO)	APLICAÇÃO
	TODOS FABRICANTES DE REBOQUES E SEMI-REBOQUES.

### Jogo de Reparo P/ Válvula ABS Vario Compacto (ABS -VCS II)

JUEGO DE REPARACIÓN P/ VÁLVULA ABS VARIO COMPACTO (ABS -VCS II) • ABS VARIO COMPACTO VALVE REPAIR KIT (ABS -VCS II)

Nº FARJ

**95215-2**

CONVERSÃO P/ Nº WABCO:

**400 500 070 0 / 400 500 081 0**



MONTADORA (Nº CONVERSÃO)	APLICAÇÃO
	TODOS FABRICANTES DE REBOQUES E SEMI-REBOQUES.

**Cabo Espiralado (ABS) 24 V**  
 CABLE EN ESPIRAL (ABS) 24 V • COILED CABLE (ABS) 24 V

Nº FARJ:  
**96735-0**



MONTADORA (Nº CONVERSÃO)	APLICAÇÃO
MERCEDES BENZ	TODOS OS CAVALOS MECÂNICOS
SCANIA	TODOS OS CAVALOS MECÂNICOS

**Sensor Radial (ABS) 0,4 m**  
 SENSOR RADIAL (ABS) 0,4 M • RADIAL SENSOR (ABS) 0,4 M

Nº FARJ:  
**96745-0**  
 CONVERSÃO PARA Nº WABCO:  
**441 032 808 0**



MONTADORA (Nº CONVERSÃO)	APLICAÇÃO
	:: TODOS OS FABRICANTES DE REBOQUES E SEMI-REBOQUES

**Sensor Radial (ABS) 2,0 m**  
 SENSOR RADIAL (ABS) 2,0 M • RADIAL SENSOR (ABS) 2,0 M

FARJ Nº:  
**45485-0**  
 CONVERSÃO PARA WABCO Nº:  
**441 032 191 0**



MONTADORA (Nº CONVERSÃO)	APLICAÇÃO
MERCEDES BENZ	1722 / 1725

Os números originais utilizados tem a única intenção de auxiliar nossos clientes na identificação dos códigos Farj correspondentes.  
 Los números de pieza original se utilizan para identificar los productos que vendemos con el único propósito de reconocimiento de los productos por nuestros clientes  
 Original part numbers are used so as to identify the products we sell. In the sole purpose of customers recognition of the items sold.



**Cabo Adaptador (ABS)**

CABLE ADAPTADOR (ABS) • ABS ADAPTER CABLE

Nº FARJ:

**96715-0**

CONVERSÃO PARA Nº WABCO:

**894 601 132 2**



MONTADORA (Nº CONVERSÃO)	APLICAÇÃO
	: TODOS OS FABRICANTES DE REBOQUES E SEMI-REBOQUES

**Extensão Para Sensor (ABS - VCS II) 5,1 m**

EXTENSIÓN PARA SENSOR (ABS - VCS II) 5,1 M • EXTENSION TO SENSOR (ABS - VCS II) 5,1 M

Nº FARJ:

**96725-0**

CONVERSÃO PARA Nº WABCO:

**449 712 040 0 / 449 712 051 0**



MONTADORA (Nº CONVERSÃO)	APLICAÇÃO
	: TODOS OS FABRICANTES DE REBOQUES E SEMI-REBOQUES

**Cj Válvula Solenóide**

VÁLVULA SOLENOIDE • SOLENOID VALVE

Nº FARJ:

**45465-155**

CONVERSÃO PARA MBB:

**0059971236**

CONVERSÃO PARA WABCO:

**472 070 639 0**



MONTADORA (Nº CONVERSÃO)	APLICAÇÃO
MERCEDES BENZ	O 500 RSD / O 500 M / O 500 MA / O 500 U / O 500 UA / 1722

**Cj Válvula Proporcional (24 V)**  
VÁLVULA PROPORCIONAL (24 V) • PROPORTIONAL VALVE (24 V)



N.º FARJ:  
**45165-134**  
CONVERSÃO PARA N.º WABCO:  
**472 250 000 0**  
CONVERSÃO PARA N.º MBB:  
**664 429 70 82**  
CONVERSÃO PARA N.º SCANIA:  
**1 335 961**

**Linha Wabco**

MONTADORA (N.º CONVERSÃO)	APLICAÇÃO
VOLVO	B58 BIARTICULADO
SCANIA	K 94 / K 124 (4 X 2) (6 X 2) (8 X 2) / P 94 (6 X 4) / P 114 (4 X 2) / P 124 (4 X 2) (6 X 4) / R 114 (4 X 2) / R 124 (4 X 2) (6 X 2) (6 X 4) / T 114 (4 X 2) / T 124 (4 X 2) (6 X 4)
MERCEDES BENZ	LS 1935 / LS 1941 / O 371 RSD / O 400 RSD

**Jogo Reparo Parcial P/ Freio à Disco Pneum. (17,5")**  
JUEGO DE REPARACIÓN DE LA PINZA DE FRENO (17,5") • CALIPER SEALS AND BOOTS REPAIR KIT (17,5")



N.º FARJ:  
**95365-2**  
CONVERSÃO P/ N.º WABCO:  
**R640 175 922 2 / 884 503 024 2**  
PARA PINÇA WABCO:  
**640 175 073 7 / 640 175 073 8**  
**640 175 073 9 / 640 175 074 0**  
**640 175 075 0 / 640 175 076 0**  
**640 175 077 0 / 17,5"**

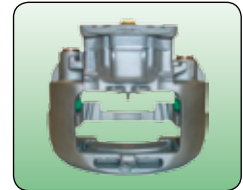

MONTADORA (N.º CONVERSÃO)	APLICAÇÃO
MERCEDES BENZ	712 C / 914 C LO 914 / LO 915

**Jogo Rep Eixo+Parafuso P/ Freio à Disco (Compr. Eixo: 109 mm)**  
MECANISMO DE AJUSTE PARA LA PINZA DE FRENO • CALIPER ADJUSTING MECHANISM (OLD MODEL - WITH PIN)



N.º FARJ:  
**95375-2**  
PARA PINÇA N.º WABCO:  
**004 017 507 6 / 004 017 507 7**  
**004 019 505 7 / 004 019 505 8**  
**640 175 037 0 / 640 175 038 0**  
**640 175 039 0 / 640 175 040 0**  
**640 175 057 0 / 640 175 058 0**  
**640 175 074 0 / 17,5" E 19,5"**

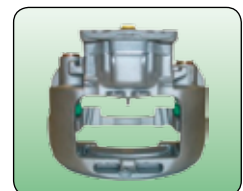

MONTADORA (N.º CONVERSÃO)	APLICAÇÃO
MERCEDES BENZ	712 C / 914 C LO 914 / LO 915 VOLVO VM 17 / VM 23

Os números originais utilizados tem a única intenção de auxiliar nossos clientes na identificação dos códigos Farj correspondentes.  
Los números de pieza original se utilizan para identificar los productos que vendemos con el único propósito de reconocimiento de los productos por nuestros clientes  
Original part numbers are used so as to identify the products we sell. In the sole purpose of customers recognition of the items sold.

**Jogo Rep Eixo+Parafuso P/ Freio à Disco (Compr. Eixo: 114 mm)**

MECANISMO DE AJUSTE PARA LA PINZA DE FRENO • CALIPER ADJUSTING MECHANISM (NEW MODEL - WITH PIN)

N.º FARJ:

**95385-2**

PARA PINÇA Nº WABCO:

- 004 017 507 6 / 004 017 507 7
- 004 019 505 7 / 004 019 505 8
- 640 175 037 0 / 640 175 038 0
- 640 175 039 0 / 640 175 040 0
- 640 175 057 0 / 640 175 058 0
- 640 175 074 0 / 17,5" E 19,5"

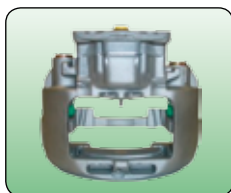

MONTADORA (Nº CONVERSÃO)	APLICAÇÃO
MERCEDES BENZ	712 C / 914 C LO 914 / LO 915 VOLVO VM 17 / VM 23

**Parafuso Calibração P/ Freio Disco Pneum. (Com Pino - Compr. Rosca 76 mm)**

TORNILLO DE CALIBRACIÓN (CON EJE) • CALIPER CALIBRATION BOLD (WITH PIN)

N.º FARJ:

**95395-0**

PARA PINÇA Nº WABCO:

- 004 017 507 6 / 004 017 507 7
- 004 019 505 7 / 004 019 505 8
- 640 175 037 0 / 640 175 038 0
- 640 175 039 0 / 640 175 040 0
- 640 175 057 0 / 640 175 058 0
- 640 175 074 0 / 17,5" E 19,5"

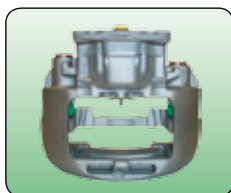

MONTADORA (Nº CONVERSÃO)	APLICAÇÃO
MERCEDES BENZ	712 C / 914 C LO 914 / LO 915
VOLVO	VM 17 / VM 23

**Parafuso Calibração P/ Freio Disco Pneum. (Com Pino - Compr. Rosca 80,4 mm)**

TORNILLO DE CALIBRACIÓN PARA PINZA DE FRENO • CALIPER CALIBRATION BOLT

N.º FARJ:

**95405-0**

PARA PINÇA Nº WABCO:

- 004 017 507 6 / 004 017 507 7
- 004 019 505 7 / 004 019 505 8
- 640 175 037 0 / 640 175 038 0
- 640 175 039 0 / 640 175 040 0
- 640 175 057 0 / 640 175 058 0
- 640 175 074 0 / 17,5" E 19,5"

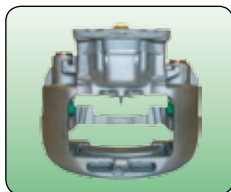

MONTADORA (Nº CONVERSÃO)	APLICAÇÃO
MERCEDES BENZ:	712 C / 914 C / LO 914 / LO 915
VOLVO:	VM 17 / VM 23

**Jogo de Junta e Protetores da Tapa P/ Freio à Disco Pneumático (17,5" e 19,5")**  
 JUEGO DE JUNTAS Y PROTECTORES DEL TAPA PARA LA PINZA DE FRENO (19,5") • CALIPER JOINT AND SEALS REPAIR KIT (19,5")



N.º FARJ: **95415-2**  
 CONVERSÃO P/ N.º WABCO: **613 227 161 4 + 613 227 166 4**  
**613 826 037 4 + (.)**  
 PARA PINÇA N.º WABCO: **004 017 507 6 / 004 017 507 7**  
**004 019 505 7 / 004 019 505 8**  
**640 175 037 0 / 640 175 038 0**  
**640 175 039 0 / 640 175 040 0**  
**640 175 057 0 / 640 175 058 0**  
**640 175 074 0 / 17,5" E 19,5"**

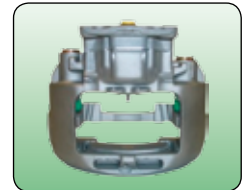

MONTADORA (Nº CONVERSÃO)	APLICAÇÃO
MERCEDES BENZ	712 C / 914 C LO 914 / LO 915
VOLVO	VM 17 / VM 23

**Jogo de Molas e Trava P/ Freio à Disco Pneumático (17,5" e 19,5")**  
 JUEGO DE RESORTES Y ANILLO DE BLOQUEO (17,5" Y 19,5") • CALIPER SPRING SET (17,5")



N.º FARJ: **95425-2**  
 PARA PINÇA N.º WABCO: **004 017 507 6 / 004 017 507 7**  
**004 019 505 7 / 004 019 505 8**  
**640 175 037 0 / 640 175 038 0**  
**640 175 039 0 / 640 175 040 0**  
**640 175 057 0 / 640 175 058 0**  
**640 175 074 0 / 17,5" E 19,5"**

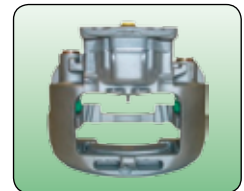

MONTADORA (Nº CONVERSÃO)	APLICAÇÃO
MERCEDES BENZ	712 C / 914 C LO 914 / LO 915
VOLVO	VM 17 / VM 23

**Jogo de Rolamento P/ Freio a Disco Pneumático (17,5" e 19,5")**  
 JOGO DE ROLAMENTO P/ FREIO A DISCO PNEUMÁTICO (17,5" E 19,5") • JOGO DE ROLAMENTO P/ FREIO A DISCO PNEUMÁTICO (17,5" E 19,5")



N.º FARJ: **95435-2**  
 PARA PINÇA N.º WABCO: **004 017 507 6 / 004 017 507 7**  
**004 019 505 7 / 004 019 505 8**  
**640 175 037 0 / 640 175 038 0**  
**640 175 039 0 / 640 175 040 0**  
**640 175 057 0 / 640 175 058 0**  
**640 175 074 0 / 17,5" E 19,5"**

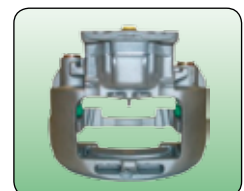

MONTADORA (Nº CONVERSÃO)	APLICAÇÃO
MERCEDES BENZ:	712 C / 914 C LO 914 / LO 915
VOLVO:	VM 17 / VM 23

Os números originais utilizados tem a única intenção de auxiliar nossos clientes na identificação dos códigos Farj correspondentes.  
 Los números de pieza original se utilizan para identificar los productos que vendemos con el único propósito de reconocimiento de los productos por nuestros clientes.  
 Original part numbers are used so as to identify the products we sell. In the sole purpose of customers recognition of the items sold.



### Cj Válvula de Freio Reboque

VÁLVULA DE FRENO DEL REMOLQUE • TRAILER BRAKE VALVE

N.º FARJ:  
**45845-188**  
 CONVERSÃO P/ WABCO:  
**961 710 056 0**



MONTADORA (Nº CONVERSÃO)	APLICAÇÃO
LINHA AGRÍCOLA	
VALTRA	118 AO BH 180
MASSEY FERGUSON	275 AO 680
JOHN DEER	7500 / 7600 - 7505 / 6300
CASE	8920 / 8940 - MX 135 / MX 240 / MXM 165
NEW HOLLAND	TODOS OS MODELOS TM 153 AO 165

### Cj Válvula 5/2 Vias - Volvo / VW

VÁLVULA 5/2 VIAS • 5/2 WAY VALVE

N.º FARJ:  
**45855-189**  
 CONVERSÃO P/ WABCO:  
**463 063 005 0**  
 CONVERSÃO P/ VOLVO:  
**1 662 551**  
 CONVERSÃO P/ ZF:  
**0 501 396 632**



MONTADORA (Nº CONVERSÃO)	APLICAÇÃO
VW	18 310 TITAN, 19 320 CONSTELLATION, 19 320 E / 19 350 E, 24 250 E / 24 260 E 25 320 E / 25 350 E, 26 260 E, 31 320 E / 31 350 E
VOLVO	EDC NL 10 (4X2) (6X2) (6X4), EDC NL 12 (4X2) (6X2) (6X4), FH 12 (4X2) NL 10 (4X2) (6X2) (6X4), NL 12 (4X2)
ZF	16 S 130 (VOLVO) / 16 S 160 (VOLVO)

### Cj Válvula 5/2 Vias - MBB

VÁLVULA 5/2 VIAS • 5/2 WAY VALVE

N.º FARJ:  
**45865-190**  
 CONVERSÃO P/ WABCO:  
**463 063 004 0**  
 CONVERSÃO P/ MBB:  
**001 260 31 57**  
 CONVERSÃO P/ ZF:  
**0 501 396 633**



MONTADORA (Nº CONVERSÃO)	APLICAÇÃO
MBB	1714 K / L 2635 / LK 2635 LS 1625/LS 1630 / LS 1630 / LS 1629 / LS 1632 / LS 1933 / LS 1934 / LS 1935 LS 1941 / LS 2635
ZF	16 S 130 (MBB) 16 S 160 (MBB)

**Cj Camara Tristop "F" - Tipo 30/30" Haste Longa (Rosca M16)**  
CÁMARA DE FRENO TRISTOP "F" - TIPO 30/30" HASTE LARGA • TRISTOP BRAKE CHAMBER "F" - TYPE 30/30" LONG ROD

N.º FARJ:  
**96055-31**  
CONVERSÃO P/ WABCO:  
**925 322 424 0**  
CONVERSÃO P/ VOLVO:  
**1 605 860**



MONTADORA (Nº CONVERSÃO)	APLICAÇÃO
VOLVO	B10M (6X2) / B12R (6X2)

- Os números originais utilizados tem a única intenção de auxiliar nossos clientes na identificação dos códigos Farj correspondentes.
- Los números de pieza original se utilizan para identificar los productos que vendemos con el único propósito de reconocimiento de los productos por nuestros clientes
- Original part numbers are used so as to identify the products we sell, in the sole purpose of customers recognition of the items sold.





# LINHA KNORR





# Índice Linha Knorr

<b>815.011</b>	DIAFRAGMA PARA CILINDRO COMBINADO TIPO 20/24	<b>181</b>
<b>816.001</b>	DIAFRAGMA PARA CILINDRO COMBINADO TIPO 14/24	<b>180</b>
<b>817.011</b>	DIAFRAGMA PARA CILINDRO COMBINADO TIPO 16/24	<b>180</b>
<b>45005-0</b>	BUCHA DA BIELA PARA COMPRESSOR LK 38	<b>158</b>
<b>45015-0</b>	BUCHA STD DO MANCAL PARA COMPRESSOR LK 38/39 - LP48	<b>146</b>
<b>45025-0</b>	BUCHA STD DO MANCAL DIANTEIRO PARA COMPRESSOR LK15/18/38 - LP39	<b>158</b>
<b>45035-0</b>	BUCHA STD DO MANCAL TRASEIRO PARA COMPRESSOR LK15 - LK38/39	<b>159</b>
<b>45055-0</b>	BUCHA STD DA FLANGE TRASEIRA PARA COMPRESSOR BR 400	<b>164</b>
<b>45105-2</b>	JOGO DE BRONZINA STD PARA COMPRESSOR MONO BR 400	<b>164</b>
<b>45155-0</b>	ALOJAMENTO DO PISTÃO PARA VÁLVULA DE FREIO DE MÃO	<b>193</b>
<b>45555-0</b>	CABEÇOTE COMPLETO+PLACA P/ COMPRESSOR 02 CIL (LP49 Ø 88 MM)	<b>148</b>
<b>45745-2</b>	JOGO DE REPARO PARA SERVO EMBREAGEM (STRALIS - CORPO DE ALUMÍNIO)	<b>198</b>
<b>45835-187</b>	CJ VÁLVULA DE PEDAL PARA IVECO	<b>207</b>
<b>91145-2 F</b>	JOGO DE REPARO PARCIAL PARA VÁLVULA DE PEDAL	<b>176</b>
<b>91145-2</b>	JOGO DE REPARO PARA VÁLVULA DE PEDAL	<b>175</b>
<b>91225-2 F</b>	JOGO DE REPARO PARCIAL PARA VÁLVULA NIVELADORA (COM GUARDA-PÓ)	<b>194</b>
<b>91225-2</b>	JOGO DE REPARO VÁLVULA NIVELADORA (COM GUARDA-PÓ)	<b>193</b>
<b>91325-33</b>	CONJUNTO PARA VÁLVULA DE DRENAGEM AUTOMÁTICA	<b>199</b>
<b>91355-44</b>	VÁLVULA RELÊ ROSCAS M.16 X M.22(03) - SEM SUPORTE	<b>182</b>
<b>91685-2</b>	JOGO DE REPARO PARA MANETIM (04 ROSCAS)	<b>190</b>
<b>91695-2</b>	JOGO DE REPARO PARA MANETIM (02 ROSCAS)	<b>191</b>
<b>91875-2</b>	JOGO DE REPARO PARA VÁLVULA RELÊ MODERNA	<b>183</b>
<b>91975-2</b>	JOGO DE REPARO PARA VÁLVULA DE RETENÇÃO	<b>195</b>
<b>91985-15</b>	VÁLVULA DE RETENÇÃO (ROSCA M 22 X 1,5)	<b>195</b>
<b>91995-25</b>	VÁLVULA DE RETENÇÃO (ROSCA 1/2" -14 NPT)	<b>195</b>
<b>92195-2</b>	JOGO DE REPARO PARCIAL PARA VÁLVULA DISTRIBUIDORA	<b>196</b>
<b>92205-2</b>	JOGO DE REPARO PARA CABEÇOTE DO COMPRESSOR MONO (LK 3930 Ø 88 MM)	<b>157</b>
<b>92205-8</b>	VÁLVULA DE LÂMINAS PARA COMPRESSOR MONO (LK 3930 Ø 88 MM)	<b>157</b>
<b>92215-2</b>	JOGO DE REPARO PARA VÁLVULA DISTRIBUIDORA	<b>196</b>
<b>92275-2</b>	JOGO DE REPARO PARA CILINDRO DE ACIONAMENTO DO FREIO MOTOR	<b>197</b>
<b>92285-2</b>	JOGO DE REPARO PARA CABEÇOTE DO COMPRESSOR K MONO (LK 38 Ø 88 MM)	<b>158</b>
<b>92555-2</b>	JOGO DE REPARO PARA CABEÇOTE DO COMPRESSOR K Ø 75 MM (LK 1511/1527)	<b>156</b>
<b>92645-0</b>	CABEÇOTE PARA COMPRESSOR Ø 88 MM MONO LK 38	<b>159</b>
<b>92645-2</b>	JOGO DE REPARO PARA CABEÇOTE DO COMPRESSOR K MONO (LK 38...)	<b>159</b>
<b>92645-8</b>	VÁLVULA DE LÂMINAS PARA CABEÇOTE COMP MONO (LK38 ELETRÔNICO)	<b>160</b>
<b>92645-9</b>	BLOCO Ø 88 MM PARA COMPRESSOR MONO (LK38 - REGULADO)	<b>161</b>
<b>92675-2</b>	JOGO DE REPARO PARCIAL PARA CABEÇOTE DO COMPRESSOR MONOCILÍNDRICO Ø 88 MM	<b>161</b>
<b>93005-0</b>	CABEÇOTE P/ COMPRESSOR 02 CIL (LP 48 Ø 75 MM)	<b>145</b>
<b>93005-2</b>	JOGO DE REPARO PARA CABEÇOTE DO COMPRESSOR 02 CILINDROS (LP 48 Ø 75 MM)	<b>145</b>
<b>93005-4</b>	JOGO DE REPARO PARCIAL PARA CABEÇOTE DO COMPRESSOR 02 CILINDROS (LP 48 Ø 75 MM)	<b>145</b>
<b>93005-8</b>	VÁLVULA DE LÂMINAS PARA CABEÇOTE COMP 02 CIL (LP 48 Ø 75 MM)	<b>147</b>
<b>93015-0</b>	CABEÇOTE P/ COMPRESSOR 02 CIL (LP 49 Ø 88 MM)	<b>148</b>
<b>93015-2</b>	JOGO DE REPARO PARA CABEÇOTE DO COMPRESSOR 02 CILINDROS (LP 49 Ø 88 MM)	<b>148</b>
<b>93015-4</b>	JOGO DE REPARO PARCIAL PARA CABEÇOTE DO COMPRESSOR 02 CILINDROS (LP 49 Ø 88 MM)	<b>149</b>
<b>93015-5</b>	PLACA INTERMEDIÁRIA PARA CABEÇOTE COMPRESSOR 02 CIL (LP 49 Ø 88 MM)	<b>150</b>
<b>93015-8 A</b>	VÁLVULA DE LÂMINAS PARA COMPRESSOR 02 CIL (LP49 Ø88 MM) GOVERNADO	<b>150</b>
<b>93015-8 B</b>	VÁLVULA DE LÂMINAS PARA COMPRESSOR 02 CIL (LP49 Ø88 MM) REGULADO	<b>150</b>
<b>93015-161</b>	CJ COMPRESSOR 02 CIL (LP49 Ø 88 MM)	<b>147</b>
<b>93025-0</b>	CABEÇOTE PARA COMPRESSOR 02 CILINDROS (Ø 82 MM)	<b>152</b>
<b>93025-2</b>	JOGO REPARO PARA CABEÇOTE DO COMPRESSOR 02 CILINDROS (Ø 82 MM)	<b>152</b>
<b>93045-0</b>	CABEÇOTE COMPRESSOR MONO K (BR400)	<b>162</b>
<b>93045-2</b>	JOGO REPARO PARA CABEÇOTE DO COMPRESSOR BR 400 Ø 90 MM	<b>162</b>
<b>93045-8 A</b>	VÁLVULA DE LÂMINAS PARA CABEÇOTE COMPR. BR400 (C/ LÂMINA COMPR.)	<b>163</b>
<b>93045-8 B</b>	VÁLVULA DE LÂMINAS PARA CABEÇOTE COMPR. BR400 (C/ LÂMINA GOTA)	<b>163</b>
<b>93045-9</b>	BLOCO Ø 90 MM PARA COMPRESSOR MONO BR 400	<b>163</b>
<b>93055-2</b>	JOGO REPARO PARA CABEÇOTE DO COMPRESSOR 02 CILINDROS (LP 48 Ø 75 MM)	<b>151</b>
<b>93055-5</b>	PLACA INTERMEDIÁRIA P/ CAB. COMP. 02 CIL. (Ø 74,96 MM)	<b>151</b>
<b>93055-8</b>	VÁLVULA DE LÂMINAS PARA CABEÇOTE COMPRESSOR 02 CIL.(Ø 74,96 MM)	<b>153</b>
<b>93095-2</b>	JOGO DE REPARO PARA CABEÇOTE DO COMPRESSOR K (LP 4850 Ø75 MM)	<b>147</b>
<b>93105-2 F</b>	JOGO DE REPARO PARCIAL PARA VÁLVULA DE PROTEÇÃO 6 VIAS APU K	<b>168</b>
<b>93105-2</b>	JOGO DE REPARO PARA VÁLVULA DE PROTEÇÃO 6 VIAS APU K	<b>168</b>
<b>93115-2</b>	JOGO DE REPARO PARA SECADOR DE AR DA APU K	<b>171</b>
<b>93115-4</b>	JOGO DE REPARO PARCIAL PARA SECADOR DE AR DA APU K	<b>171</b>
<b>93165-2</b>	JOGO DE REPARO PARA CABEÇOTE DO COMPRESSOR MONO REGULADO (Ø 88MM)	<b>161</b>

<b>93175-2</b>	JOGO DE REPARO PARA CABEÇOTE DO COMPRESSOR REGULADO (LK 38... Ø 88 MM)	<b>165</b>
<b>93365-2</b>	JOGO DE REPARO PARA CILINDRO DE FREIO COMBINADO TIPO 12/16	<b>177</b>
<b>93375-2 F</b>	JOGO DE REPARO PARCIAL PARA VÁLVULA PROTETORA 6 VIAS APU K MODERNA	<b>169</b>
<b>93375-2</b>	JOGO DE REPARO PARA VÁLVULA PROTETORA 6 VIAS APU K MODERNA	<b>168</b>
<b>93475-2</b>	JOGO DE REPARO PARA A VÁLVULA DE PROTEÇÃO 04 CIRCUITOS K	<b>185</b>
<b>93485-2</b>	JOGO DE REPARO PARA SECADOR DE AR APU K (LA 8271) VOLVO	<b>172</b>
<b>93525-2</b>	JOGO DE REPARO PARCIAL P/ SECADOR DE AR K (LA 6710) VOLVO	<b>172</b>
<b>93545-2</b>	JOGO DE REPARO DE COMPONENTES PARA VÁLVULA DRENO AUTOMÁTICO	<b>199</b>
<b>93575-2</b>	JOGO DE REPARO PARA VÁLVULA DE PEDAL COM RETARDER K	<b>176</b>
<b>93635-2</b>	JOGO DE REPARO VÁLVULA PROTETORA 06 VIAS APU K (O 500)	<b>169</b>
<b>93645-2</b>	JOGO DE REPARO VÁLVULA PROTETORA 06 VIAS APU K (O 500 MODERNA)	<b>169</b>
<b>93665-2</b>	JOGO DE REPARO PARA VÁLVULA DE PEDAL K (VOLVO FH 12 / NH 12)	<b>175</b>
<b>93675-2</b>	JOGO DE REPARO VÁLVULA DE PROTEÇÃO 04 CIRCUITOS K (MICRO MBB)	<b>185</b>
<b>93715-2</b>	JOGO DE REPARO PARA FILTRO DE LINHA K (TIPO LA 2100)	<b>200</b>
<b>93725-2</b>	JOGO DE REPARO PARA CABEÇOTE COMPRESSOR 02 CILINDROS (LP 49 Ø88 MM)	<b>151</b>
<b>93815-2</b>	JOGO DE REPARO PARCIAL PARA VÁLVULA 04 CIRCUITOS K (VOLVO BI-ARTICULADO)	<b>186</b>
<b>94025-2 F</b>	JOGO DE REPARO PARCIAL PARA CABEÇOTE COMPRESSOR MONO K (SCANIA SÉRIE 4) LK 3976	<b>166</b>
<b>94025-2</b>	JOGO DE REPARO PARA CABEÇOTE COMPRESSOR MONO Ø 92 MM (LK 3976)	<b>165</b>
<b>94025-8</b>	VÁLVULA DE LÂMINAS P/ CABEÇOTE COMPRESSOR MONO Ø 92 MM (LK 3964)	<b>167</b>
<b>94035-2</b>	JOGO DE REPARO PARA VÁLVULA PROTEÇÃO 04 VIAS (APU GLOBAL) K - TIPO AE 48	<b>167</b>
<b>94065-2 F</b>	JOGO DE REPARO PARCIAL PARA MANETIM MODERNO K (02 ROSCAS)	<b>192</b>
<b>94065-2</b>	JOGO DE REPARO PARA MANETIM MODERNO K (02 ROSCAS)	<b>191</b>
<b>94135-2 F</b>	JOGO DE REPARO PARCIAL PARA MANETIM MODERNO K (03 ROSCAS)	<b>192</b>
<b>94135-2</b>	JOGO DE REPARO PARA MANETIM MODERNO K (03 ROSCAS)	<b>192</b>
<b>94155-0</b>	FILTRO PARA SECADOR DE AR DA APU K	<b>167</b>
<b>94215-0</b>	INSERTO PARA APU K (SAÍDAS 21 E 22) CARTELA COM 10 UNIDADES	<b>170</b>
<b>94225-0</b>	INSERTO PARA APU K (SAÍDAS 23 E 24) CARTELA COM 10 UNIDADES	<b>171</b>
<b>94275-2</b>	JOGO REPARO PARA COMPRESSOR MONO Ø 80 MM (LK 3833 / LK 3863)	<b>165</b>
<b>94315-0</b>	VIRABREQUIM PARA COMPRESSOR GERAÇÃO LK 38 (VOLKSWAGEN)	<b>160</b>
<b>94325-0</b>	VIRABREQUIM PARA COMPRESSOR K (BR 400)	<b>164</b>
<b>94365-2</b>	JOGO DE REPARO PARA COMPRESSOR 02 CILINDROS (LK 4930 - 720 CC)	<b>153</b>
<b>94455-88</b>	VÁLVULA PILOTO (TIPO SV 3368)	<b>201</b>
<b>94555-2</b>	JOGO DE REPARO PARA SERVO EMBREAGEM (MIDI-SERVO 83MM) VW CONSTELLATION	<b>197</b>
<b>94575-2</b>	JOGO DE REPARO PARA VALVULA REDUTORA DE PRESSÃO K	<b>196</b>
<b>94665-2</b>	JOGO DE REPARO PARA SERVO EMBREAGEM KVG 3264 (IVECO)	<b>198</b>
<b>94755-2</b>	JOGO DE REPARO PARCIAL PARA COMPRESSOR K DUPLO (Ø 86 MM) LK 4936 - 630 CC	<b>154</b>
<b>94755-2/PD</b>	JOGO DE REPARO P/ COMPRESSOR DUPLO Ø 86 MM COM DESCARREGADOR (STRALIS)	<b>207</b>
<b>94775-2</b>	JOGO DE REPARO DA SAPATA PARA FREIO A DISCO (Ø 69)	<b>201</b>
<b>94785-2</b>	JOGO DE REPARO DA SAPATA PARA FREIO A DISCO (Ø 74)	<b>202</b>
<b>94795-0</b>	MECÂNISMO DE AJUSTE PARA FREIO A DISCO	<b>202</b>
<b>94805-0</b>	TAMPA COM SENSOR PARA FREIO A DISCO PNEUMÁTICO (CIRCUITO SIMPLES - 2 FIOS)	<b>203</b>
<b>94815-0</b>	PARAFUSO DE CALIBRAÇÃO PARA FREIO A DISCO PNEUMÁTICO	<b>202</b>
<b>94835-0</b>	MECANISMO DE AJUSTE PRINCIPAL P/ FREIO A DISCO PNEUMÁTICO	<b>204</b>
<b>94845-0</b>	CORRENTE PARA FREIO A DISCO PNEUMÁTICO (29 ELOS)	<b>204</b>
<b>94865-40</b>	VÁLVULA DE PROTEÇÃO 4 CIRCUITOS	<b>183</b>
<b>94895-60</b>	REGULADOR DE PRESSÃO MODERNO (MBB)	<b>188</b>
<b>94905-70</b>	REGULADOR DE PRESSÃO	<b>187</b>
<b>94925-2</b>	JOGO DE REPARO PARA GUIAS E JUNTAS PARA FREIO À DISCO (Ø 69 MM)	<b>205</b>
<b>95035-STD/010/020</b>	JOGO PISTÃO COM ANÉIS P/ COMPRESSOR LK15 / LP48 Ø 75 MM (STD/010/020)	<b>146</b>
<b>95045-STD/010/020/040</b>	JOGO PISTÃO COM ANÉIS P/ COMPRESSOR LK38/LK39/LP49 Ø 88 MM (STD/010/020/040)	<b>149</b>
<b>95055-STD/010/020</b>	JOGO ANEL P/ PISTÃO COMPRESSOR LP48 Ø 75 MM (STD/010/020)	<b>146</b>
<b>95065-STD/010/020</b>	JOGO ANEL P/ PISTÃO COMPRESSOR LK38/LK39/LP49 Ø 88 (STD/010/020)	<b>149</b>
<b>95085-2</b>	JOGO DE REPARO COMPLETO PARA VÁLVULA DE PEDAL (PISTÃO COM BASE LISA)	<b>176</b>
<b>95105-2</b>	JOGO DE REPARO COMPLETO PARA SECADOR DE AR LA 8124 (STRALIS)	<b>173</b>
<b>95235-STD/010/020</b>	JOGO DE PISTÃO COM ANEL PARA COMPRESSOR 2 CIL LK 4936 Ø 86 MM STD/010/020	<b>155</b>
<b>95255-0</b>	JOGO ANEL + JUNTA PARA PISTÃO COMPRESSOR LK38/LK39/LP49 Ø 88 MM STD	<b>160</b>
<b>95265-STD</b>	JOGO ANEL P/ PISTÃO COMPRESSOR 2 CIL LK 4936 Ø 86 MM (STD)	<b>155</b>
<b>95275-STD/020/040</b>	JOGO PISTÃO COM ANEL P/ COMPRESSOR MONO LK 15 Ø 75 MM STD/020/040	<b>156</b>
<b>95285-STD</b>	JOGO ANEL P/ COMPRESSOR MONO LK 15 Ø 75 MM STD	<b>157</b>
<b>95315-STD</b>	JOGO DE ANEL P/ COMPRESSOR 2 CILINDROS IVECO EUROTECH Ø 82 MM (STD)	<b>152</b>
<b>95335-STD</b>	JOGO DE ANEL PARA COMPRESSOR OM355 / BR400 Ø 90 MM (STD)	<b>162</b>
<b>95345-0</b>	BUCHA DO BALANÇIM P/ FREIO DISCO PNEUMÁTICO (Ø 69 E Ø 74 MM)	<b>207</b>
<b>95355-0</b>	TAMPA "SEM" SENSOR PARA FREIO À DISCO PNEUMÁTICO	<b>203</b>
<b>95455-2</b>	JOGO DE REPARO P/ VÁLVULA MODULADORA DUPLA EBS (VOLVO)	<b>190</b>
<b>95465-2</b>	JOGO DE REPARO P/ VÁLVULA DE 4 CIRC. APU TIPO AE 4516 (IVECO STRALIS)	<b>170</b>
<b>95495-2</b>	JOGO REP P/ VÁLVULA EBS MODULADORA DUPLA (VOLVO / VW)	<b>189</b>
<b>95535-2</b>	JOGO DE ROLAMENTO P/ FREIO À DISCO PNEUMÁTICO (Ø65,4X27,80 MM)	<b>206</b>

• Os números originais utilizados tem a única intenção de auxiliar nossos clientes na identificação dos códigos Farj correspondentes.  
• Los números de pieza original se utilizan para identificar los productos que vendemos con el único propósito de reconocimiento de los productos por nuestros clientes  
• Original part numbers are used so as to identify the products we sell, in the sole purpose of customers recognition of the items sold.

<b>95545-2</b>	JOGO DE ROLAMENTO P/ FREIO À DISCO PNEUMÁTICO (Ø68,2X27,80 MM)	<b>206</b>
<b>95575-0</b>	ENGRENAGEM DO MECANISMO DE AJUSTE PRINCIPAL	<b>206</b>
<b>95585-2</b>	JOGO REPARO DE GUIAS E JUNTAS P/ FREIO À DISCO PNEUMÁTICO	<b>204</b>
<b>95735-2</b>	JOGO DE REPARO PARA VÁLVULA MODULADORA SIMPLES EBS (DIANTEIRA)	<b>190</b>
<b>95805-72</b>	CONJUNTO P/ VÁLVULA DE PROTEÇÃO 4 CIRCUITOS	<b>186</b>
<b>95895-2</b>	JOGO DE REPARO P/ CAB. COMPRESSOR 2 CIL Ø 86 MM (LK 4936)	<b>154</b>
<b>95905-2</b>	JOGO DE REPARO P/ CAB. COMPRESSOR 2 CIL LK4951 (HIGH LINER)	<b>154</b>
<b>95905-4</b>	CABEÇOTE INFERIOR P/ COMPRESSOR 2 CIL Ø 86 MM LK4951 (HIGH LINE)	<b>153</b>
<b>96045-29</b>	CJ VÁLVULA DE NIVELAMENTO	<b>193</b>
<b>96105-37</b>	CJ SERVO EMBREAGEM (IVECO)	<b>198</b>
<b>96155-STD/010/020</b>	JOGO DE ANEL P/ PISTÃO DO COMPRESSOR MONO LK 3976 Ø 92 MM	<b>166</b>
<b>96195-STD</b>	JOGO DE PISTÃO COM ANEL P/ COMPRESSOR LK 3976 Ø 92 MM (STD)	<b>166</b>
<b>96205-0</b>	TAMPA COM SENSOR PARA FREIO A DISCO PNEUMÁTICO (CIRCUITO DUPLA - 3 FIOS)	<b>203</b>
<b>96215-0</b>	SUORTE DO PARAFUSO DE CALIBRAÇÃO P/ FREIO A DISCO PNEUMÁTICO "BINÓCULO"	<b>205</b>
<b>96475-0</b>	SENSOR PARA VÁLVULA PROTETORA 4 CIRCUITOS APU K (24V)	<b>173</b>
<b>96515-2</b>	JOGO DE REPARO EMERGÊNCIA PARCIAL PARA CÂMARA BAIONETA TIPO 24 MODERNA	<b>179</b>
<b>96525-2</b>	JOGO DE REPARO EMERGÊNCIA PARCIAL PARA CÂMARA BAIONETA TIPO 24	<b>179</b>
<b>96535-0</b>	MOLA DE EMERGÊNCIA PARA CÂMARA BAIONETA TIPO 24	<b>179</b>
<b>96755-117</b>	CJ VÁLVULA PARA FREIO DE MÃO	<b>191</b>
<b>96785-0</b>	SUORTE DO PARAFUSO DE CALIBRAÇÃO P/ FREIO A DISCO PNEUMÁTICO "BINÓCULO"	<b>205</b>
<b>96815-120</b>	CJ SECADOR DE AR PARA IVECO STRALIS (LA8124)	<b>173</b>
<b>96855-132 AGR</b>	CJ COMPRESSOR COMPLETO MONO LK 1527 Ø 75 MM (AGRÍCOLA)	<b>156</b>
<b>96855-132</b>	CJ COMPRESSOR COMPLETO MONO LK 1527 Ø 75 MM (VEICULAR)	<b>155</b>
<b>96915-126</b>	CJ VÁLVULA PROTETORA 4 CIRCUITOS PARA APU	<b>172</b>
<b>96925-2</b>	JG REPARO DA LIMITADORA P/ VÁLVULA PROT 4 CIRC. APU	<b>170</b>
<b>96945-128</b>	CJ MIDI-SERVO Ø 83	<b>197</b>
<b>97575-2 F</b>	JOGO DE REPARO PARCIAL PARA VÁLVULA DE PEDAL (COM GUARDA-PÓ)	<b>174</b>
<b>97575-2</b>	JOGO DE REPARO PARCIAL PARA A VÁLVULA DE PEDAL	<b>174</b>
<b>98145-2</b>	JOGO DE REPARO COMPLETO PARA O REGULADOR DE PRESSÃO	<b>200</b>
<b>98155-2 F</b>	JOGO DE REPARO PARCIAL PARA CILINDRO DE FREIO COMBINADO TIPO 2024, 1424 E 1624	<b>178</b>
<b>98155-2</b>	JOGO DE REPARO PARA O CILINDRO DE FREIO COMBINADO TIPO 20/24	<b>178</b>
<b>98165-2</b>	JOGO DE REPARO PARA CILINDRO DE FREIO COMBINADO TIPO 14/24	<b>177</b>
<b>98175-2</b>	JOGO DE REPARO PARA O CILINDRO DE FREIO COMBINADO TIPO 16/24	<b>177</b>
<b>98235-2 AT</b>	JOGO DE REPARO PARA VÁLVULA DE PEDAL PARA ALTA TEMPERATURA	<b>175</b>
<b>98235-2</b>	JOGO DE REPARO COMPLETO PARA A VÁLVULA DE PEDAL	<b>174</b>
<b>98285-0</b>	MOLA DE EMERGÊNCIA PARA AS CÂMARAS TRISTOP KNORR	<b>178</b>
<b>98965-0</b>	DIAFRAGMA PARA CILINDRO COMBINADO TIPO 12/16	<b>180</b>
<b>99055-2</b>	JOGO DE REPARO PARA VÁLVULA DE DRENAGEM AUTOMÁTICA	<b>199</b>
<b>99125-0</b>	VÁLVULA DE ESCOAMENTO DE ÁGUA (ROSCA M22 X 1,5)	<b>200</b>
<b>99165-2</b>	JOGO DE REPARO PARA VÁLVULA RELÊ	<b>182</b>
<b>99225-0</b>	FLANGE PARA CILINDRO COMBINADO TIPO 14/24	<b>181</b>
<b>99365-2 F</b>	JOGO DE REPARO PARCIAL PARA VÁLVULA PROT. 04 CIRCUITOS COM RETENÇÃO	<b>184</b>
<b>99365-2</b>	JOGO DE REPARO PARA VÁLVULA DE PROT. 04 CIRCUITOS COM RETENÇÃO	<b>183</b>
<b>99375-2</b>	JOGO DE REPARO PARA VÁLVULA DE DESCARGA RÁPIDA	<b>186</b>
<b>99385-2 F</b>	JOGO DE REPARO PARCIAL PARA REGULADOR PRESSÃO	<b>187</b>
<b>99385-2</b>	JOGO DE REPARO PARA REGULADOR PRESSÃO	<b>187</b>
<b>99395-2 F</b>	JOGO DE REPARO PARCIAL PARA VÁLVULA PROT. 04 CIRCUITOS	<b>184</b>
<b>99395-2</b>	JOGO DE REPARO PARA VÁLVULA DE PROT. 04 CIRCUITOS	<b>184</b>
<b>99405-0</b>	INSERTO PARA VÁLVULA DE PROT. 04 CIRCUITOS	<b>185</b>
<b>99485-2</b>	JOGO DE REPARO PARA GOVERNADOR	<b>189</b>
<b>99555-0</b>	VÁLVULA DE RETENÇÃO SIMPLES (ROSCA M 22 X 1,5 CÔNICA CURTA)	<b>194</b>
<b>99565-0</b>	FLANGE PARA CILINDRO COMBINADO TIPO 16/24	<b>181</b>
<b>99575-2</b>	JOGO DE REPARO PARA VÁLVULA DUAS VIAS	<b>194</b>
<b>99625-2 F</b>	JOGO DE REPARO PARCIAL PARA REGULADOR DE PRESSÃO MODERNO	<b>189</b>
<b>99625-2</b>	JOGO DE REPARO PARA REGULADOR DE PRESSÃO MODERNO	<b>188</b>
<b>99625-4</b>	JOGO DE REPARO PARCIAL P/ REGULADOR DE PRESSÃO MODERNO	<b>188</b>
<b>99875-0</b>	ÊMBOLO PARA TODOS CILINDROS COMBINADOS	<b>182</b>
<b>99885-2</b>	JOGO DE REPARO PARA VÁLVULA PILOTO	<b>201</b>

## Cabeçote P/ Compressor 02 Cil (LP 48 Ø 75 MM)

CABEZAL DEL COMPRESOR 02 CILINDROS (LP 48 Ø 75 MM) • COMPRESSOR CYLINDERHEAD (LP 48 Ø 75 MM)



Nº FARJ:

**93005-0**

CONVERSÃO P/ Nº KNORR:

**SEB 01080004**

CONVERSÃO P/ Nº VOLVO:

**3090378**



CONVERSÃO PARA CJ Nº

**II 15993**

MONTADORA (Nº CONVERSÃO)	APLICAÇÃO
VOLVO	B.10 / B.10M - N.10 (.../96) - NL.10 - N.12 - NL.12 - B.58

## Jogo de Reparo Para Cabeçote do Compressor 02 Cilindros (LP 48 Ø 75 mm)

JUEGO DE REPARACIÓN PARA EL CABEZAL DEL COMPRESOR 02 CILINDROS • COMPRESSOR CYLINDER HEAD REPAIR KIT

Nº FARJ:

**93005-2**

CONVERSÃO PARA Nº KNORR:

**II 35184 / 0061**

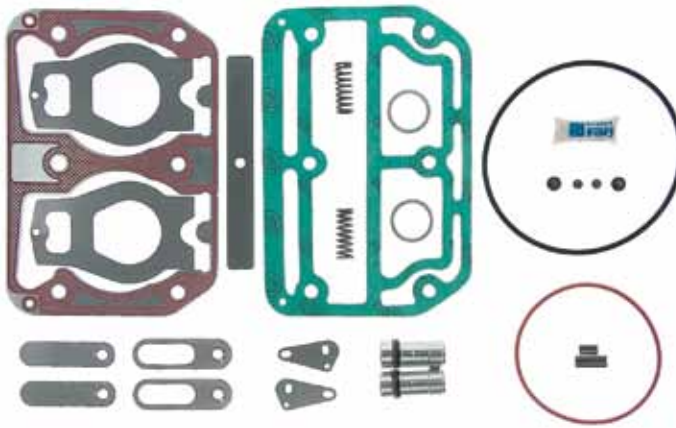

CONVERSÃO PARA CJ Nº

**II 15993**

MONTADORA (Nº CONVERSÃO)	APLICAÇÃO
VOLVO	B.10 / B.10M - N.10 (... / 96) - NL.10 - N.12 - NL.12 - B.58

## Jogo de Reparo Parcial Para Cabeçote do Compressor 02 Cilindros (LP 48 Ø 75 mm)

JUEGO DE REPARACIÓN PARA EL CABEZAL DEL COMPRESOR 02 CILINDROS • COMPRESSOR CYLINDER HEAD REPAIR KIT

Nº FARJ:

**93005-4**

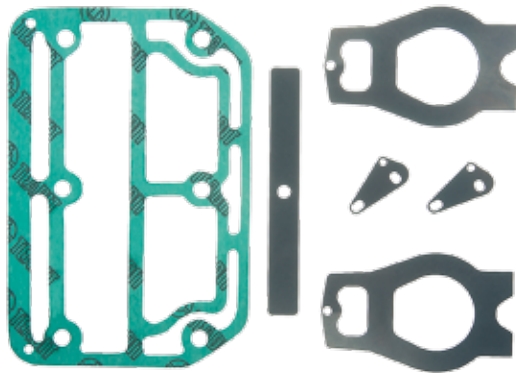

CONVERSÃO PARA CJ Nº

**II 15993**

MONTADORA (Nº CONVERSÃO)	APLICAÇÃO
VOLVO	B.10 / B.10M - N.10 (... / 96) - NL.10 - N.12 - NL.12 - B.58

Os números originais utilizados tem a única intenção de auxiliar nossos clientes na identificação dos códigos Farj correspondentes.  
 Los números de pieza original se utilizan para identificar los productos que vendemos con el único propósito de reconocimiento de los productos por nuestros clientes.  
 Original part numbers are used so as to identify the products we sell. In the sole purpose of customers recognition of the items sold.



**Bucha STD do Mancal Para Compressor LK 38/39 - LP48**

STD BUJE DE COJINETE PARA COMPRESOR LK 38/39 - LP48 • STD BUSHING BEARING FOR COMPRESSOR LK 38/39 - LP48

N.º FARJ:

**45015-0**

CONVERSÃO PARA KNORR N.º:

**EB00819**



MONTADORA (N.º CONVERSÃO)	APLICAÇÃO
VOLVO	B10 / B10M / B58 / N10 / N12 / NL10 / NL12 / VM 310 ELETRÔNICO
VOLKSWAGEN	8.150 E / 9.150 E OD MICRO BUS / 9.160 E OD MICRO BUS / 13.170 E / 15.170 E / 15.190 E / 17.250 E CONSTELLATION / 17.260 FEB / 19.370 E CONSTELLATION / 23.250 E / 24.250 E CONSTELLATION / 31.370 E CONSTELLATION
FORD	CARGO 712 / CARGO 815 E / CARGO 1317 E / 1517 E / CARGO 1717 E / INTERACT 4.0
MERCEDES BENZ	712 C / 914 C / LO 914 / 1215 C / OF 1417 E / ATEGO 1315 / 1418 / ATEGO 1518 / 1718

**Jogo Pistão Com Anéis P/ Compressor LK15 / LP48 Ø 75 MM (STD/010/020)**

JUEGO DE PISTON CON ANILLOS Ø 75 MM • PISTON WITH RINGS Ø 75 MM

N.º FARJ:

**95035-STD / 95035-010 / 95035-020**

CONVERSÃO PARA N.º KNORR:

**II 35184/0063**



CONVERSÃO PARA CJ N.º

**II 15993**

MONTADORA (N.º CONVERSÃO)	APLICAÇÃO
VOLVO	B 10 / B 10 M / B 58 / N 10 / NL 10 / N 12 / NL 12

**Jogo Anel P/ Pistão Compressor LP48 Ø 75 MM (STD/010/020)**

JUEGO DE ANILLOS DEL PISTON PARA COMPRESOR Ø 75 MM • COMPRESSOR PISTON RINGS Ø 75 MM

N.º FARJ:

**95055-STD / 95055-010 / 95055-020**



CONVERSÃO PARA CJ N.º

**II 15993**

MONTADORA (N.º CONVERSÃO)	APLICAÇÃO
VOLVO	B.10 / B.10M - N.10 (... / 96) - NL.10 - N.12 - NL.12 - B.58

**Válvula de Lâminas Para Cabeçote Comp 02 cil (LP 48 Ø 75 MM)**  
 VÁLVULA DE LÁMINAS PARA CABEZAL DEL COMPRESOR • COMPRESSOR CYLINDER HEAD FLAP VALVE

Nº FARJ:  
**93005-8**  
 CONVERSÃO PARA Nº KNORR  
**SEB 01081**

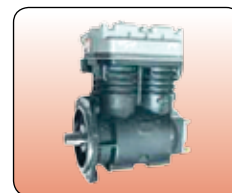

CONVERSÃO PARA CJ Nº  
**II 15993**

MONTADORA (Nº CONVERSÃO)	APLICAÇÃO
VOLVO	B.10 / B.10M / N.10 (... / 96) / NL.10 / N12 / NL.12 / B.58

**Jogo de Reparo Para Cabeçote do Compressor K (LP 4850 Ø75 MM)**

JUEGO DE REPARACIÓN PARA EL CABEZAL DEL COMPRESOR K (LP 4850) • COMPRESSOR CYLINDER HEAD REPAIR KIT K (LP 4850)

Nº FARJ:  
**93095-2**  
 CONVERSÃO PARA N.º KNORR:  
**II 35564/0061**

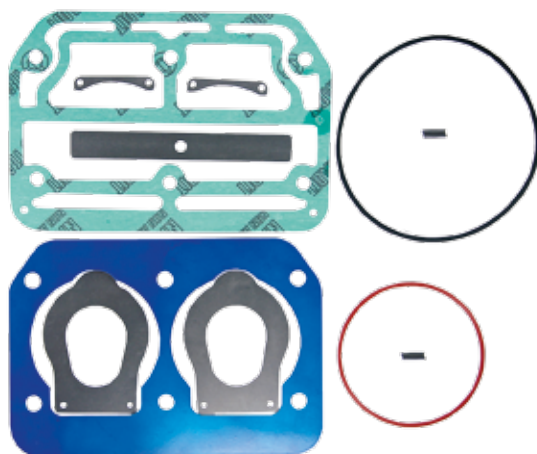

CONVERSÃO PARA CJ Nº  
**II 35564 BR**

MONTADORA (Nº CONVERSÃO)	APLICAÇÃO
VOLVO	B 10 / B 10 M / B 58 N 10 / NL 10 / N 12 / NL 12

**Cj Compressor 02 Cil (LP49 Ø 88 mm)**

COMPRESOR COMPLETO 02 CIL (LP49 Ø 88 MM) • COMPLETE COMPRESSOR 02 CIL (LP49 Ø 88 MM)

Nº FARJ:  
**93015-161**  
 CONVERSÃO PARA KNORR Nº:  
**II 32687**  
 CONVERSÃO PARA SCANIA Nº:  
**1 470 303**  
 CONVERSÃO PARA VOLVO Nº:  
**1 380 455**



MONTADORA (Nº CONVERSÃO)	APLICAÇÃO
SCANIA	L / P 94, L / LK 113, T / R 114, T / R / K 124
VOLVO	FM12 / FH 12 (COM SUSPENSÃO A AR) B7R / B10R / B10M / B12B

Os números originais utilizados tem a única intenção de auxiliar nossos clientes na identificação dos códigos Farj correspondentes.  
 Los números de pieza original se utilizan para identificar los productos que vendemos con el único propósito de reconocimiento de los productos por nuestros clientes.  
 Original part numbers are used so as to identify the products we sell. In the sole purpose of customers recognition of the items sold.

**Cabeçote Completo+Placa P/ Compressor 02 Cil (LP49 Ø 88 mm)**

CABEZALE COMPLETO+PLACA DEL COMPRESOR 02 CIL (LP49 Ø 88 MM) • COMPLETE CYLINDERHEAD WITH PLATE FOR COMPRESSOR (LP49 Ø 88 MM)

Nº FARJ:

**45555-0**

CONVERSÃO PARA KNORR Nº:

**SEB 01444004 + PLACA**



MONTADORA (Nº CONVERSÃO)	APLICAÇÃO
SCANIA	L / P 94 / L / LK 113 / T / R 114 / T / R / K 124
VOLVO	FM12 / FH 12 / B7R / B10R / B10M / B12B

**Cabeçote P/ Compressor 02 Cil (LP 49 Ø 88 MM)**

CABEZAL DEL COMPRESOR 02 CILINDROS (LP 49 Ø 88 MM) • COMPRESSOR CYLINDERHEAD (LP 49 Ø 88 MM)

Nº FARJ:

**93015-0**

CONVERSÃO P/ Nº KNORR:

**SEB 01444004**

CONVERSÃO P/ Nº SCANIA:

**1 424 766**

P/ COMPRESSOR KNORR Nº:

**II 32687 / II 32688 / K 003960**

**K 003960 KT / K 012799 KT**

**K 014896 KT / K 016615 KT**



CONVERSÃO PARA CJ Nº

**II 32687**

MONTADORA (Nº CONVERSÃO)	APLICAÇÃO
VOLVO	FM12 / FH 12 (COM SUSPENSÃO A AR) B.7R / B.10R / B.10M / B.12B
SCANIA	L/P 94 - L/LK 113 - T/R 114 - T/R/K 124

**Jogo de Reparo Para Cabeçote do Compressor 02 Cilindros (LP 49 Ø 88 mm)**

JUEGO DE REPARACIÓN PARA EL CABEZAL DEL COMPRESOR 02 CILINDROS (Ø 88MM) • COMPRESSOR CYLINDER HEAD REPAIR KIT

Nº FARJ:

**93015-2**

CONVERSÃO PARA Nº KNORR:

**II 32687 / 0069**



CONVERSÃO PARA CJ Nº

**II 32687**

MONTADORA (Nº CONVERSÃO)	APLICAÇÃO
VOLVO	FM12 / FH 12 (COM SUSPENSÃO A AR) - B.7R / B.10R / B.10M / B.12B

## Jogo de Reparo Parcial Para Cabeçote do Compressor 02 Cilindros (LP 49 Ø 88 mm)

JUEGO DE REPARACIÓN PARA EL CABEZAL DEL COMPRESOR 02 CILINDROS (Ø 88MM) • COMPRESSOR CYLINDER HEAD REPAIR KIT

N.º FARJ:  
93015-4

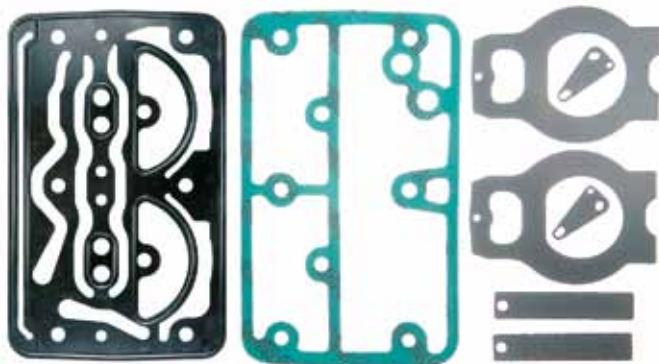

CONVERSÃO PARA CJ N.º  
II 32687

MONTADORA (N.º CONVERSÃO)	APLICAÇÃO
VOLVO	FM12 / FH 12 (COM SUSPENSÃO A AR) B.7R / B.10R / B.10M / B.12B

## Jogo Pistão Com Anéis P/ Compressor LK38/LK39/LP49 Ø 88 MM (STD/010/020/040)

JUEGO DE PISTON CON ANILLOS Ø 88 MM • PISTON WITH RINGS Ø 88 MM

N.º FARJ:

95045-STD / 95045-010 / 95045-020 / 95045-040

CONVERSÃO PARA N.º KNORR:

I 81169 (SÓ PISTÃO)

II 31374/0063 (PISTÃO + ANEL + CILINDRO)

PARA COMPRESSORES N.º KNORR:

II 15140 / II 15992 / II 37361 / II 37757 / II 37760

II 38210 AGR / II 38270 / II 38270 AGR

II 38779 F / II 39077 F / II 39080 F / K000229

000275 / K000275 R / K001267 / K001268

003049 / K003053 / K011911 / K011969 / K029556



CONVERSÃO PARA CJ N.º  
II 32687

## Jogo Anel P/ Pistão Compressor LK38/LK39/LP49 Ø 88 (STD/010/020)

JUEGO DE ANILLOS DEL PISTON PARA COMPRESOR Ø 88 MM • COMPRESSOR PISTON RINGS Ø 88 MM

N.º FARJ:

95065-STD / 95065-010 / 95065-020



CONVERSÃO PARA CJ N.º  
II 32687

MONTADORA (N.º CONVERSÃO)	APLICAÇÃO
PERKINS	EL DETALLE AO 101 (ARGENTINA)
FORD	F.11000 / F.12000 / F.13000 / F.14000 / F.19000 / F.21000 / F.22000 / C 1621
AGRALE	MT 8.5 (MICRO ÔNIBUS)
SCANIA	L / P 94 / L / LK 113 / T / R 114 / T / R / K 124
VOLKSWAGEN	6.90 / 7.90 / 7.90S / 7.100 / 7.110 / L.80 8.100 / 8.130 CO / 8.140 / 11.130 / 11.140 / 11.160 12.140 / 14.140 / 14.150 / 14.170 / 14.200 / 16.180 CO 16.200 / 16.210 CO / 8.140 / 8.150 / L80 13.180 / 15.180 / 16.210 CO / 17.210 / 17.300 (.

Os números originais utilizados tem a única intenção de auxiliar nossos clientes na identificação dos códigos Farj correspondentes.  
Los números de pieza original se utilizan para identificar los productos que vendemos con el único propósito de reconocimiento de los productos por nuestros clientes.  
Original part numbers are used so as to identify the products we sell. In the sole purpose of customers recognition of the items sold.



**Placa intermediária para Cabeçote Compressor 02 Cil (LP 49 Ø 88 MM)**

PLACA INTERMEDIA PARA COMPRESOR (LP 49 Ø 88 MM) • INTERMEDIATE PLATE FOR COMPRESSOR 02 CYL. (LP 49 Ø 88 MM)

N.º FARJ:

**93015-5**

CONVERSÃO PARA N.º KNORR:

**II 32687**

**II 33164-LP49**

**SEB 01033004**

**(PLACA INTERMEDIÁRIA)**



CONVERSÃO PARA CJ N.º

**II 32687**

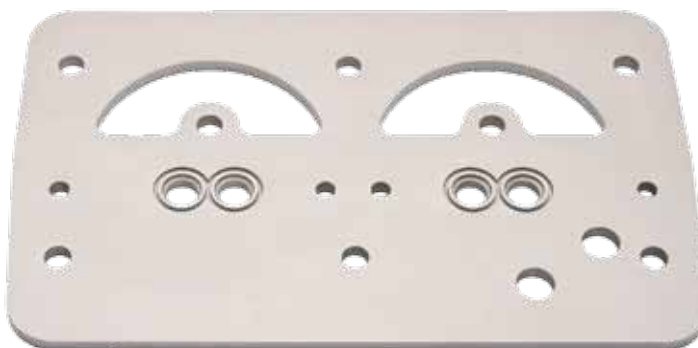

MONTADORA (N.º CONVERSÃO)	APLICAÇÃO
VOLVO	FM12 / FH 12 / B7R / B10R / B10M / B12B
SCANIA	L/P 94 / L/LK 113 / T/R 114 / T/R/K 124

**Válvula de Lâminas Para Compressor 02 Cil (LP49 Ø88 MM) Governado**

VÁLVULA DE LÁMINAS PARA CABEZAL DEL COMPRESOR • COMPRESSOR CYLINDER HEAD FLAP VALVE

N.º FARJ:

**93015-8 A**

CONVERSÃO PARA N.º WABCO

**SEB 01033004**



CONVERSÃO PARA CJ N.º

**II 32687**



MONTADORA (N.º CONVERSÃO)	APLICAÇÃO
VOLVO	FM12 / FH 12 (COM SUSPENSÃO A AR) B.7R / B.10R / B.10M / B.12B

**Válvula de Lâminas Para Compressor 02 Cil (LP49 Ø88 MM) Regulado**

VÁLVULA DE LÁMINAS PARA CABEZAL DEL COMPRESOR • COMPRESSOR CYLINDER HEAD FLAP VALVE

N.º FARJ:

**93015-8 B**

CONVERSÃO PARA N.º WABCO

**SEB 01034004**



CONVERSÃO PARA CJ N.º

**II 32687**



MONTADORA (N.º CONVERSÃO)	APLICAÇÃO
VOLVO	FM12 / FH 12 (COM SUSPENSÃO A AR) - B.7R / B.10R / B.10M / B.12B

**Jogo de Reparo para Cabeçote Compressor 02 Cilindros (LP 49 Ø88 MM)**  
 JUEGO DE REPARACIÓN PARA EL CABEZAL DEL COMPRESOR 02 CILINDROS • COMPRESSOR CYLINDER HEAD REPAIR KIT

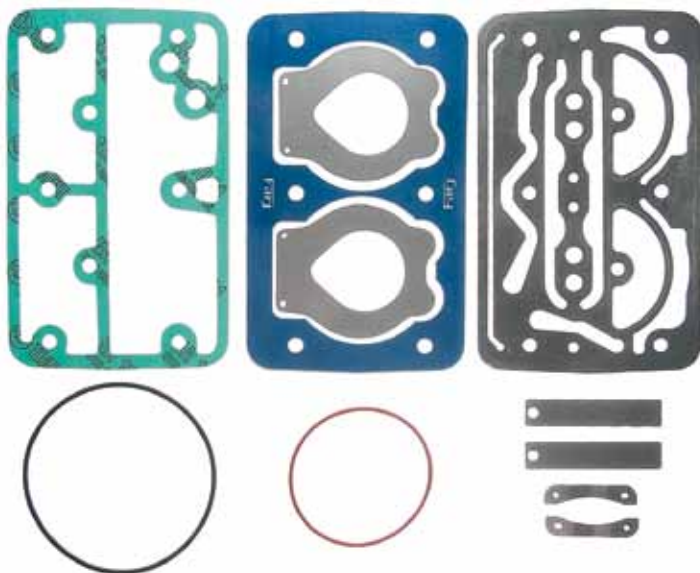

Nº FARJ: **93725-2**  
 CONVERSÃO PARA Nº KNORR: **II 37760/0061**



CONVERSÃO PARA CJ Nº **II 37760**  
**K 000229**

MONTADORA (Nº CONVERSÃO)	APLICAÇÃO
VOLVO	FH 12, FM 12, NH 12 / B10M, B7 2000, B12 / B10R, B12, B7R / B10M ARTICULADO

**Jogo Reparo Para Cabeçote do Compressor 02 Cilindros (LP 48 Ø 75 mm)**  
 JUEGO DE REPARACIÓN PARA EL CABEZAL DEL COMPRESOR 02 CILINDROS • COMPRESSOR CYLINDER HEAD REPAIR KIT (Ø 74,96MM)

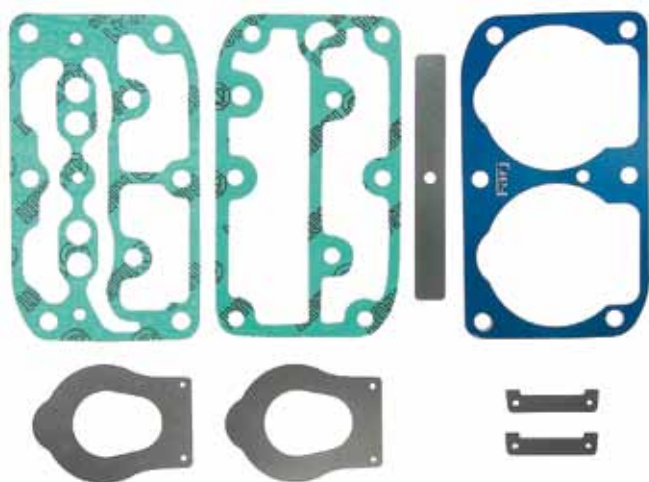

Nº FARJ: **93055-2**  
 CONVERSÃO PARA Nº KNORR: **I 86909 / 0051**

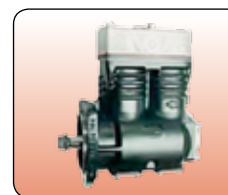

CONVERSÃO PARA CJ Nº **I 90499 BR**  
**II 32842**

MONTADORA (Nº CONVERSÃO)	APLICAÇÃO
VOLVO	B 7
SCANIA	P 93

**Placa Intermediária p/ Cab. Comp. 02 cil. (Ø 74,96 MM)**  
 PLACA INTERMEDIA PARA COMPRESOR • INTERMEDIATE PLATE FOR COMPRESSOR

Nº FARJ: **93055-5**  
 CONVERSÃO PARA Nº WABCO **SEB 00551004** (SÓ PLACA INTERMEDIÁRIA)

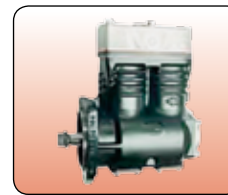

CONVERSÃO PARA CJ Nº **I 90499 BR**  
**II 32842**

MONTADORA (Nº CONVERSÃO)	APLICAÇÃO
VOLVO	B 7
SCANIA	P 93

Os números originais utilizados tem a única intenção de auxiliar nossos clientes na identificação dos códigos Farj correspondentes.  
 Los números de pieza original se utilizan para identificar los productos que vendemos con el único propósito de reconocimiento de los productos por nuestros clientes.  
 Original part numbers are used so as to identify the products we sell. In the sole purpose of customers recognition of the items sold.

**Cabeçote Para Compressor 02 Cilindros (Ø 82 mm)**

CABEZAL PARA EL COMPRESOR Ø 82 MM • CYLINDERHEAD FOR COMPRESSOR Ø 82 MM

Nº FARJ:  
**93025-0**  
 CONVERSÃO PARA KNORR Nº:  
**K010290**  
 PARA COMPRESOR VOLVO Nº:  
**ACX83D / K00725**



MONTADORA (Nº CONVERSÃO)	APLICAÇÃO
IVECO	EUROTECH

**Jogo Reparo Para Cabeçote do Compressor 02 Cilindros (Ø 82 mm)**

JUEGO DE REPARACIÓN PARA EL CABEZAL DEL COMPRESOR 02 CILINDROS • COMPRESSOR CYLINDER HEAD REPAIR KIT (Ø 82MM)

Nº FARJ:  
**93025-2**  
 CONVERSÃO PARA Nº KNORR:  
**ACX-83D**  
 CONVERSÃO PARA Nº IVECO:  
**93 16 21 21**

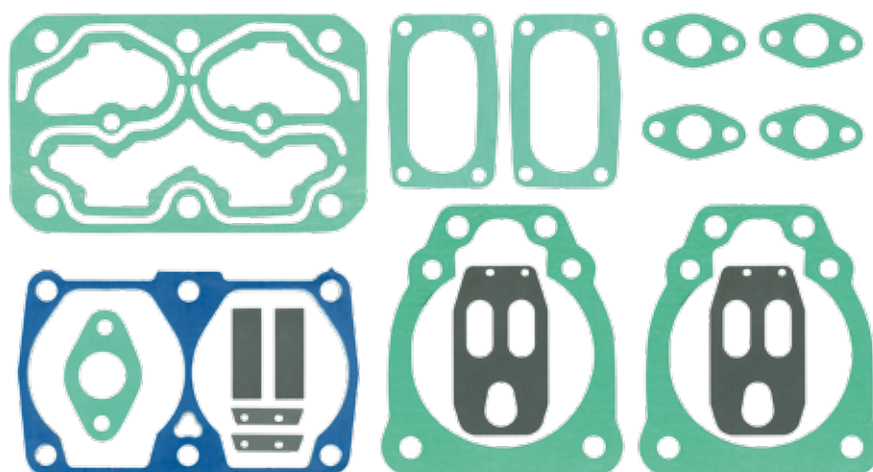

CONVERSÃO PARA CJ Nº  
**ACX80AA**  
**ACX82A / ACX83A**  
**ACX83B / ACX83D**  
**500310903**

MONTADORA (Nº CONVERSÃO)	APLICAÇÃO
IVECO	EUROTECH

**Jogo de Anel P/ Compressor 2 Cilindros Iveco Eurotech Ø 82 mm (STD)**

ANILLOS PARA PISTON DEL COMPRESOR Ø 82 MM (STD) • COMPRESSOR PISTON RINGS Ø 82 MM (STD)

Nº FARJ:  
**95315-STD**  
 CONVERSÃO P/ Nº IVECO:  
**93162117**

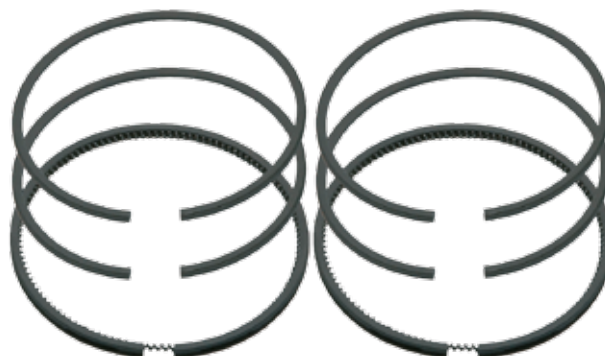

CONVERSÃO PARA CJ Nº  
**ACX80AA**  
**ACX82A / ACX83A**  
**ACX83B / ACX83D**  
**500310903**

MONTADORA (Nº CONVERSÃO)	APLICAÇÃO
IVECO	EUROTECH

## Válvula de Lâminas Para Cabeçote Compressor 02 Cil.k(Ø 74,96 MM)

VÁLVULA DE LÁMINAS PARA CABEZAL DEL COMPRESOR • COMPRESSOR CYLINDER HEAD FLAP VALVE

Nº FARJ:

**93055-8**

CONVERSÃO PARA Nº WABCO

**SEB 00606**



CONVERSÃO PARA CJ Nº

**I 90499 BR**

**II 32842**

Linha Knorr

MONTADORA (Nº CONVERSÃO)	APLICAÇÃO
VOLVO	B 7
SCANIA	P 93

## Jogo de Reparo Para Compressor 02 Cilindros (LK 4930 - 720 CC)

JUEGO DE REPARACIÓN DEL COMPRESOR • COMPRESSOR CYLINDER HEAD REPAIR KIT

Nº FARJ:

**94365-2**

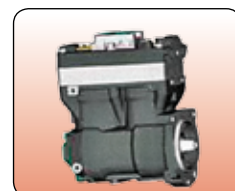
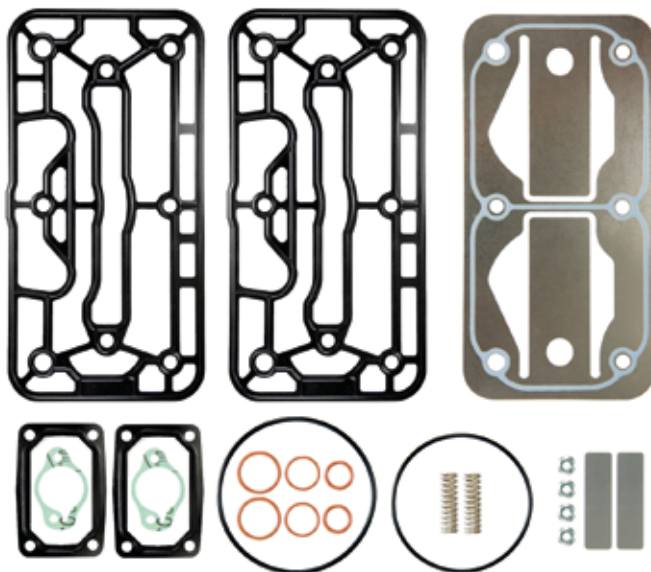

CONVERSÃO PARA CJ Nº

**K009403**

MONTADORA (Nº CONVERSÃO)	APLICAÇÃO
SCANIA	SCANIA N 94 / SCANIA SÉRIE 4

## Cabeçote Inferior P/ Compressor 2 Cil Ø 86 mm LK4951 (High Line)

VÁLVULA DE LÁMINAS PARA COMPRESOR 2 CIL LK4951 (HIGH LINE) • COMPRESSOR FLAP VALVE 2 CYLINDER LK4951 (HIGH LINE)

Nº FARJ:

**95905-4**

CONVERSÃO PARA Nº KNORR:

**K 014859**

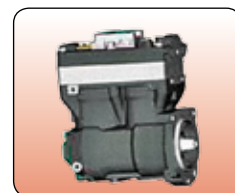

MONTADORA (Nº CONVERSÃO)	APLICAÇÃO
SCANIA	CAMINHÕES SÉRIE P / G / R (2009...) / F 230 / G 380 / 420 / 440 / 470 / K 270 / 310 / 340 / 380 / 420 / ÔNIBUS SÉRIE F / K (2009...) / P 230 / 270 / 310 / 340 / 420 / R 420 / 440 / 470 / 500 / 580

Os números originais utilizados tem a única intenção de auxiliar nossos clientes na identificação dos códigos Farj correspondentes.  
 • Los números de pieza original se utilizan para identificar los productos que vendemos con el único propósito de reconocimiento de los productos por nuestros clientes  
 • Original part numbers are used so as to identify the products we sell. In the sole purpose of customers recognition of the items sold.



**Jogo de Reparo P/ Cab. Compressor 2 Cil Ø 86 MM LK4951 (High Liner)**

JUEGO DE REPARACIÓN PARA EL CABEZAL DEL COMPRESOR LK4951 (HIGH LINER) • LK4951 (HIGH LINER) COMPRESSOR CYLINDERHEAD REPAIR KIT

N.º FARJ:  
**95905-2**  
CONVERSÃO P/ N.º KNORR:  
**K 018809**



CONVERSÃO PARA CJ N.º  
**K009581**  
**K024410N00**

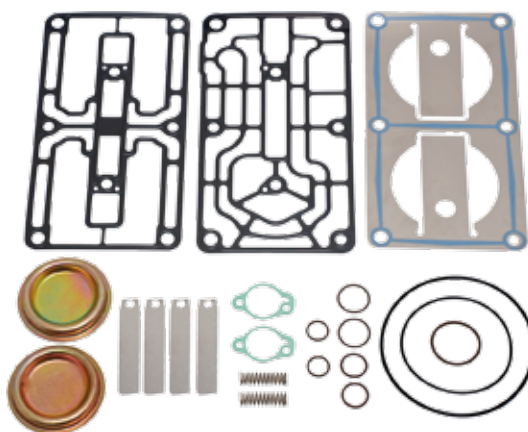

MONTADORA (N.º CONVERSÃO)	APLICAÇÃO
SCANIA	CAMINHÕES SÉRIE P / G / R (2009...) / F 230 G 380 / 420 / 440 / 470 / K 270 / 310 / 340 / 380 / 420 ÔNIBUS SÉRIE F / K (2009...) / P 230 / 270 / 310 / 340 / 420 R 420 / 440 / 470 / 500 / 580

**Jogo de Reparo Parcial Para Compressor K Duplo (Ø 86 MM) LK 4936 - 630 CC**

JUEGO DE REPARACIÓN PARA COMPRESOR • COMPRESOR CYLINDER HEAD REPAIR KIT

N.º FARJ:  
**94755-2**  
CONVERSÃO PARA N.º KNORR:  
**SEB 22549** (SEM DESCARREGADOR)



CONVERSÃO PARA CJ N.º  
**K001126**

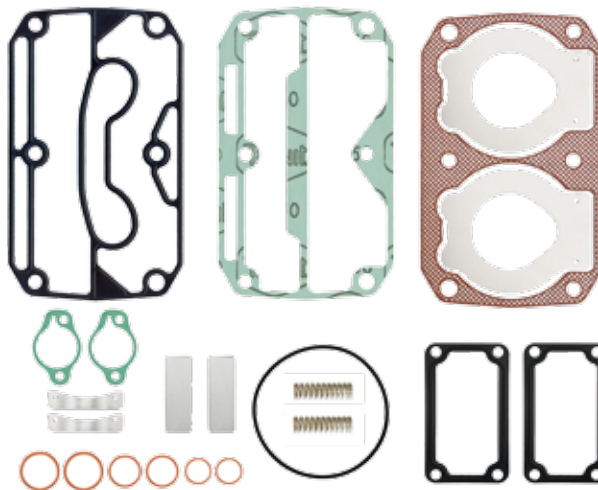

MONTADORA (N.º CONVERSÃO)	APLICAÇÃO
IVECO	STRALIS

**Jogo de Reparo P/ Cab. Compressor 2 Cil Ø 86 MM (LK 4936)**

JUEGO DE REPARACIÓN PARA EL CABEZAL DEL COMPRESOR Ø 86 MM (LK 4936) • COMPRESOR CYLINDERHEAD REPAIR KIT Ø 86 MM (LK 4936)

N.º FARJ:  
**95895-2**  
CONVERSÃO P/ N.º KNORR:  
**SEB 22550**  
P/ COMPRESOR KNORR N.º:  
**K 022263**  
P/ COMPRESOR IVECO N.º:  
**504293730**



CONVERSÃO PARA CJ N.º  
**K022263**

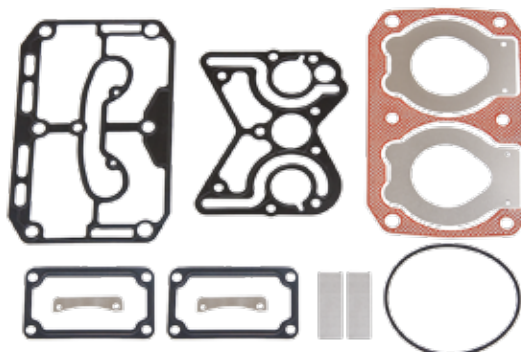

MONTADORA (N.º CONVERSÃO)	APLICAÇÃO
IVECO	STRALIS

**Jogo de Pistão Com Anel Para Compressor 2 Cil LK 4936 Ø 86 MM STD/010/020**  
 PISTON CON ANILLOS PARA COMPRESOR LK 4936 Ø 86 MM (STD) • Ø 86 MM LK 4936 COMPRESSOR PISTON WITH RINGS (STD)

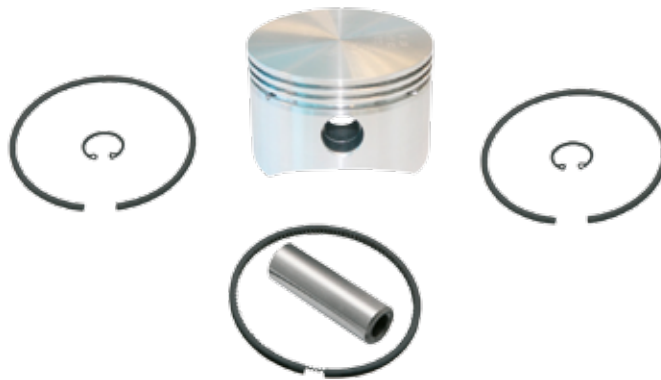

CONVERSÃO PARA CJ Nº  
**K001126**  
**K022263**

N.º FARJ:

**95235-STD/010/020**

CONVERSÃO P/ Nº KNORR:

**K041490** (SÓ 01 PISTÃO+ANEL 010/020)

PARA COMPRESOR Nº KNORR:

**K022263 / SEB 22547** (SÓ 01 PISTÃO+ANEL 010/020)

**Linha Knorr**

MONTADORA (Nº CONVERSÃO)	APLICAÇÃO
IVECO	STRALIS

**Jogo Anel P/ Pistão Compressor 2 Cil LK 4936 Ø 86 mm (STD)**

ANILLOS PARA PISTON DEL COMPRESOR LK 4936 Ø 86 MM (STD) • COMPRESSOR PISTON RINGS LK 4936 Ø 86 MM (STD)

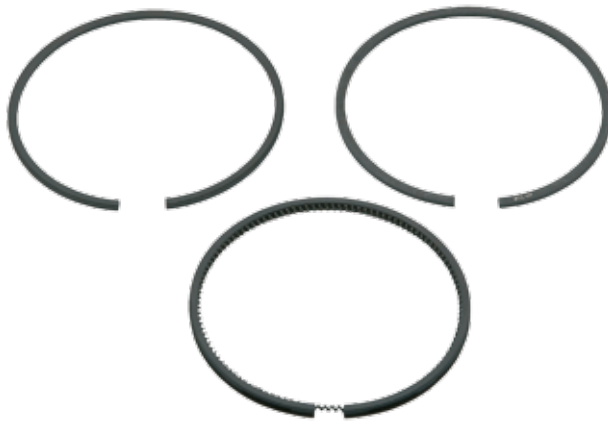

CONVERSÃO PARA CJ Nº  
**K001126**  
**K022263**

N.º FARJ:

**95265-STD**

PARA COMPRESOR Nº KNORR:

**K022263**

MONTADORA (Nº CONVERSÃO)	APLICAÇÃO
IVECO	STRALIS

**Cj Compressor Completo Mono LK 1527 Ø 75 mm (Veicular)**

COMPRESOR COMPLETO LK 1527 Ø 75 MM • COMPLETE COMPRESSOR LK 1527 Ø 75 MM



Nº FARJ:

**96855-132**

CONVERSÃO PARA Nº KNORR:

**I 88770 AGR / I 88770 R**

MONTADORA (Nº CONVERSÃO)	APLICAÇÃO
MERCEDES BENZ	TODOS VEÍCULOS MBB COM MOTOR OM-366 A PARTIR 1993 712 E / LO 712 / LO 812 EURO II / LO 914 / 1214 / 1214 K / LK 1214 / 1218 / L 1218 / L 1414 / 1414 K / OH 1318 / OH 1418 / 1418 / L 1418 / L 1418 E / LK 1418 / L 1614 / L 1618 / LK 1618 / L 1620 / LK 1620 / L 2314 / L 2318

Os números originais utilizados tem a única intenção de auxiliar nossos clientes na identificação dos códigos Farj correspondentes.  
 Los números de pieza original se utilizan para identificar los productos que vendemos con el único propósito de reconocimiento de los productos por nuestros clientes.  
 Original part numbers are used so as to identify the products we sell. in the sole purpose of customers recognition of the items sold.

**Cj Compressor Completo Mono LK 1527 Ø 75 mm (Agrícola)**

COMPRESOR COMPLETO LK 1527 Ø 75 MM • COMPLETE COMPRESSOR LK 1527 Ø 75 MM

Nº FARJ:

**96855-132 AGR**

CONVERSÃO PARA Nº KNORR:

**I 88770 AGR**



MONTADORA (Nº CONVERSÃO)	APLICAÇÃO
	.. IMPLEMENTOS AGRÍCOLAS

**Jogo de Reparo Para Cabeçote do Compressor K Ø 75 MM (LK 1511/1527)**

JUEGO DE REPARACIÓN PARA EL CABEZAL DEL COMPRESOR LK1511/1527 • COMPRESSOR LK1511/1527 CYLINDER HEAD REPAIR KIT

Nº FARJ:

**92555-2**

CONVERSÃO PARA N.º KNORR:

**II 31323/0061**

CONVERSÃO PARA N.º MBB:

**004 131 05 01**

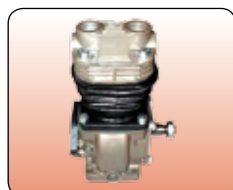

CONVERSÃO PARA CJ Nº

**I 88770 R**

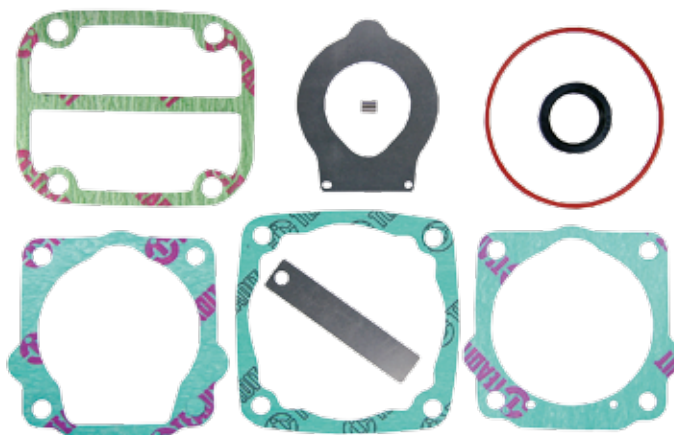

MONTADORA (Nº CONVERSÃO)	APLICAÇÃO
MERCEDES BENZ	TODOS VEÍCULOS MBB COM MOTOR OM-366 A PAR TIR 1993

**Jogo Pistão Com Anel P/ Compressor Mono LK 15 Ø 75 mm STD/020/040**

PISTON CON ANILLOS PARA COMPRESOR LK 15 Ø 75 MM (STD) • LK 15 Ø 75 MM COMPRESSOR PISTON WITH RINGS (STD)

Nº FARJ:

**95275-STD/020/040**

Conversão p/nº Knorr:

**I 76414 (PISTÃO) +**

**II 151760063 (ANEL)**

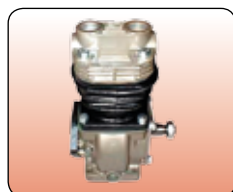

CONVERSÃO PARA CJ Nº

**I 88770 R**



MONTADORA (Nº CONVERSÃO)	APLICAÇÃO
AGRALE	MOTOR DEUTZ
IVECO	DAILY 70C16HD
MWM	SPRINT 4 CILINDROS
VOLKSWAGEN	5.140 DELIVERY / 8.150 E (DEDALUS/DELIVERY) / 9.160 E (DEDALUS)
JOHN DEERE	IMPLEMENTOS AGRÍCOLAS
MERCEDES BENZ	712 E / LO 712 / LO 914 / LO 812 EURO II 1214 / 1214 K / 1218 / 1414 / 1414 K / 1418 / L 1218 / L 1414 / L1418 / L 1418 E / L1614 / L 1618 / L 1620 / L2314 / L 2318 / LB 2318, LK 1214 / LK 1418, LK 1618 / LK 1620, OH 1318 / OH 1418, TODOS OS V

**Jogo Anel P/ Compressor Mono LK 15 Ø 75 mm STD**  
 ANILLOS PARA COMPRESOR LK 15 Ø 75 MM (STD) • COMPRESSOR PISTON RINGS LK 15 Ø 75 MM (STD)



Nº FARJ:  
**95285-STD**  
 Conversão p/ nº Knorr:  
**I 76414 (PISTÃO) +**  
**II 151760063 (ANEL)**

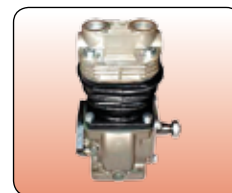

CONVERSÃO PARA CJ Nº  
**I 88770 R**

MONTADORA (Nº CONVERSÃO)	APLICAÇÃO
AGRALE	MOTOR DEUTZ
IVECO	DAILY 70C16HD
MWM	SPRINT 4 CILINDROS
VOLKSWAGEN	5.140 DELIVERY / 8.150 E (DEDALUS/DELIVERY) / 9.160 E (DEDALUS)
JOHN DEERE	IMPLEMENTOS AGRÍCOLAS
MERCEDES BENZ	712 E / LO 712 / LO 914 / LO 812 EURO II 1214 / 1214 K / 1218 / 1414 / 1414 K / 1418 / L 1218 / L 1414 / L 1418 / L 1418 E / L 1614 / L 1618 / L 1620 / L 2314 / L 2318 / LB 2318, LK 1214 / LK 1418, LK 1618 / LK 1620, OH 1318 / OH 1418, TODOS OS V

**Jogo de Reparo para Cabeçote do Compressor Mono (LK 3930 Ø 88 MM)**

JUEGO DE REPARACIÓN PARA EL CABEZAL DEL COMPRESOR K-LK39... • COMPRESSOR LK 39... CYLINDER HEAD REPAIR KIT

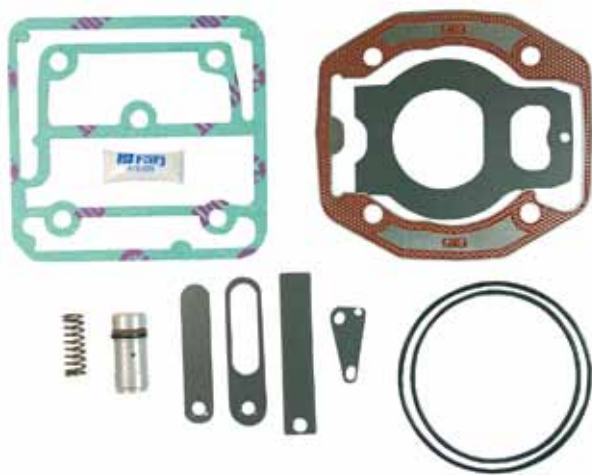

Nº FARJ:  
**92205-2**  
 CONVERSÃO PARA Nº KNORR:  
**II 14786/0051 + II 32683/0061**



CONVERSÃO PARA CJ Nº  
**II 18606**

MONTADORA (Nº CONVERSÃO)	APLICAÇÃO
VOLVO	FH12 / NH12

**Válvula de Lâminas para Compressor Mono (LK 3930 Ø 88 MM)**

VÁLVULA DE LÁMINAS DEL COMPRESOR • COMPRESSOR CYLINDER HEAD FLAP VALVE



Nº FARJ:  
**92205-8**  
 CONVERSÃO PARA Nº KNORR:  
**II 14777**



CONVERSÃO PARA CJ Nº  
**II 18606**

MONTADORA (Nº CONVERSÃO)	APLICAÇÃO
VOLVO	FH12 / NH12

Os números originais utilizados tem a única intenção de auxiliar nossos clientes na identificação dos códigos Farj correspondentes.  
 Los números de pieza original se utilizan para identificar los productos que vendemos con el único propósito de reconocimiento de los productos por nuestros clientes.  
 Original part numbers are used so as to identify the products we sell. In the sole purpose of customers recognition of the items sold.



## Jogo de Reparo Para Cabeçote do Compressor K Mono (LK 38 Ø 88 MM)

JUEGO DE REPARACIÓN PARA EL CABEZAL DEL COMPRESOR LK-38... • COMPRESSOR LK-38... CYLINDER HEAD REPAIR KIT

Nº FARJ:

**92285-2**

CONVERSÃO PARA N.º KNORR:

**II 31320/0061**

CONVERSÃO PARA N.º VOLKSWAGEN

**TAC 145605**

**2 RG 198301E**

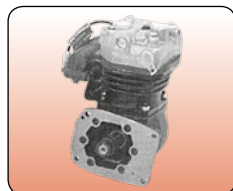

CONVERSÃO PARA CJ N.º

**I 90264**

MONTADORA (N.º CONVERSÃO)	APLICAÇÃO
FORD	F.11000 / F.12000 / F.13000 / F.14000 / F.19000 / F.21000 / F.22000
MWM	MOTOR D 229.4 / D 229.6 / 4.10 - 6.10 T / TCA
PERKINS	EL DETALLE AO 101 (ARGENTINA)
VOLKSWAGEN	6.90 / 7.90 / 7.90S / 7.100 / 7.110 / L.80 / 8.100 / 8.130 CO / 8.140 11.130 / 11.140 / 11.160 / 12.140 / 14.140 / 14.150 / 14.170 / 14.200 16.180 CO / 16.200 / 16.210 CO

## Bucha da Biela Para Compressor LK 38

BUJE DE BIELA PARA COMPRESOR LK 38 • CONNECTING ROD BUSHING FOR COMPRESSOR LK 38

Nº FARJ:

**45005-0**

CONVERSÃO PARA KNORR N.º:

**C 54433**

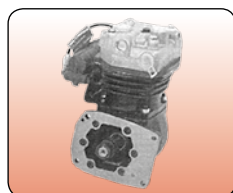

MONTADORA (N.º CONVERSÃO)	APLICAÇÃO
FORD	CARGO 712 / 815 / CARGO 1317 / 1517 / C 1621 / 1717 / F 11000 / F 12000 / F 13000 / F 14000 / F 19000 / F 21000 F 22000
VOLKSWAGEN	6.90 / 7.90 / 7.90 S / 7.110 / 8.150 E OD MICRO BUS / 9.150 E OD MICRO BUS / 9.160 E OD MICRO BUS 11.130 / 11.140 / 11.160 / 12.140 / 13.180 E / 14.140 / 14.150 / 14.170 / 14.200 / 15.180 E OD / 15.190 E OD / 15.210 E OD 17.210 E OD / 17.230 OD / 2

## Bucha STD do Mancal Dianteiro Para Compressor LK15/18/38 - LP39

STD BUJE DE COJINETE DELANTERO PARA EL COMPRESOR LK15/18/38 - LP39 • STD FRONT BUSHING BEARING FOR COMPRESSOR LK15/18/38 - LP39

Nº FARJ:

**45025-0**

CONVERSÃO PARA KNORR N.º:

**2B64572**

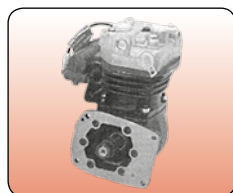

MONTADORA (N.º CONVERSÃO)	APLICAÇÃO
MERCEDES BENZ	TODOS VEÍCULOS MBB COM MOTOR OM-366 A PARTIR 1993 712 E / LO 712 / LO 812 EURO II / LO 914 / 1214 / 1214 K / LK 1214 / 1218 / L 1218 / L 1414 / 1414 K OH 1318 / OH 1418 / 1418 / L 1418 / L 1418 E / LK 1418 / L 1614 / L 1618 / LK 1618 / L 1620 / LK 1620 L 2314 / L 2318 / FORD: F11000 / F12000 / F13000 / F14000 / F19000 / F21000 / F22000 /
PERKINS	EL DETALE OA 101
AGRALE	MOTOR DEUTZ / MT 8.5 - MICRO-ÔNIBUS
VOLVO	VM23
VOLKSWAGEN	L80 / 6.90 / 7.90 / 7.90 S / 5.140 / 7.110 / 8.120 / 8.140 / 8.150 / 9.150 / 9.160 E / 11.130 / 11.140 / 12.140 / 13.180 14.140 / 14.150 / 14.170 / 14.200 / 15.180 / 16.210 / 17.210 / 17.240 OT / 17.300

## Bucha STD do Mancal Traseiro Para Compressor LK15 - LK38/39

STD BUJE DE COJINETE TRASERA PARA COMPRESOR LK15 - LK38/39 • STD REAR BUSHING BEARING FOR COMPRESSOR LK15 - LK38/39



Nº FARJ:

**45035-0**

CONVERSÃO PARA KNORR Nº:

**B44935**

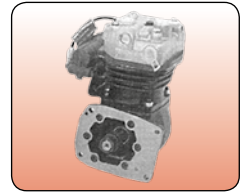

Linha Knorr

MONTADORA (Nº CONVERSÃO)	APLICAÇÃO
MERCEDES BENZ	TODOS VEÍCULOS MBB COM MOTOR OM-366 A PARTIR 1993
FORD	F11000 / F12000 / F13000 / F14000 / F19000 / F21000 / F22000
PERKINS	EL DETALE OA 101
AGRALE	MOTOR DEUTZ / MT 8.5 - MICRO-ÔNIBUS
VOLKSWAGEN	L80 / 6.90 / 7.90 / 7.90 S / 5.140 / 7.110 / 8.120 / 8.140 / 8.150 / 9.150 / 9.160 E / 11.130 / 11.140 / 12.140 / 13.180 / 14.140 / 14.150 / 14.170 / 14.200 / 15.180 / 16.210 / 17.210 / 17.240 OT / 17.300
VOLVO	B12 / FH12 / FM12 / NH12 / VM23 / VM210 / VM260 / VM310
MERCEDES BENZ	712 E / LO 712 / LO 812 EURO II / LO 914 / 1214 / 1214 K / LK 1214 / 1218 / L 1218 / L 1414 / 1414 K / OH 1318 / OH 1418 / OH 1420 / OH 1421 L / 1418 / L 1418 / L 1418 E / LK 1418 / OH 1521 L / OH 1621 / 1621 L / L 1614 / L 1618 / LK 1618 / L 1620 / LK

## Cabeçote Para Compressor Ø 88 mm Mono LK 38

CABEZAL DEL COMPRESOR 2 CIL Ø 88 MM LK 38 • COMPRESSOR CYLINDERHEAD Ø 88 MM LK 38

Nº FARJ:

**92645-0**

CONVERSÃO P/ Nº MERCEDES BENZ:

**000 131 50 19**

CONVERSÃO P/ Nº KNORR:

**I 69824**



CONVERSÃO PARA CJ Nº

**II 15140**

**K 022404**

MONTADORA (Nº CONVERSÃO)	APLICAÇÃO
MERCEDES BENZ	1520 / L 1519 / L 1520 / L 2219 / 2220 LA 2219 / LB 2219/2220 LK 1519 / 1520 / 2219 LS 1519 / 1520 / 1524 / 1525 / 1924 / 1924A 1929 / 1932 / 1933 / 1934 O 355 / O 364 / O 365 / O 370 RS / O 370 RSD O 371 U / O 371 UP OH 1420 / 1421

## Jogo de Reparo Para Cabeçote do Compressor K Mono (LK 38 Ø 88 MM)

JUEGO DE REPARACIÓN PARA EL CABEZAL DEL COMPRESOR LK-38... • COMPRESSOR LK-38... CYLINDER HEAD REPAIR KIT

Nº FARJ:

**92645-2**

CONVERSÃO PARA Nº KNORR:

**II 31322/0061**

CONVERSÃO PARA Nº

DAIMLER CHRYSLER:

**A 376 131 74 01**

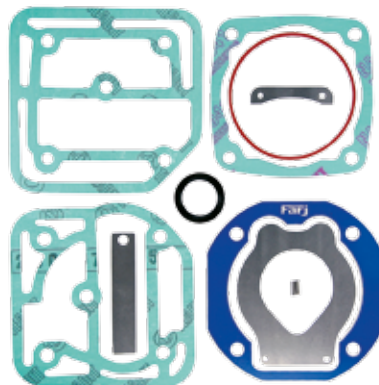

CONVERSÃO PARA CJ Nº

**II 15140**

**K 022404**

MONTADORA (Nº CONVERSÃO)	APLICAÇÃO
MERCEDES BENZ	1520 / L 1519 / L 1520 / L 2219 / 2220 / LA 2219 / LB 2219 / 2220 LK 1519 / 1520 / 2219 LS 1519 / 1520 / 1524 / 1525 / 1924 / 1924A / 1929 / 1932 / 1933 / 1934 O 355 / O 364 / O 365 / O 370 RS / O 370 RSD / O 371 U / O 371 UP OH 1420 / 1421

Os números originais utilizados tem a única intenção de auxiliar nossos clientes na identificação dos códigos Farj correspondentes.  
Los números de pieza original se utilizan para identificar los productos que vendemos con el único propósito de reconocimiento de los productos por nuestros clientes.  
Original part numbers are used so as to identify the products we sell. In the sole purpose of customers recognition of the items sold.

**Jogo Anel + Junta Para Pistão Compressor LK38/LK39/LP49 Ø 88 mm STD**

ANILLOS + JUNTA PARA PISTON DEL COMPRESOR LK38/LK39/LP49 Ø 88 MM (STD) • COMPRESSOR PISTON RING + GASKET Ø 88 MM (STD)

N.º FARJ:

**95255-0**

CONVERSÃO P/ N.º KNORR:

**II 31322 / 0063**

PARA COMPRESSOR N.º KNORR:

**I 90255 / I 90264 S / II 15113 / II 15121 / II 15140 / II 15204 / II 15204 R / II 15992 / II 18606 / II 31287 / II 35200 / II 36928 R / II 37361 / II 37757 / II 37760 / II 38210 AGR / II 38270 / II 38270 AGR / II 38779 F / II 39077 F / II 39080 F / K003048 / K003052 / K011438 / K022404 / K000229 / K000275 / K000275 R / K001267 / K001268 / K003049 / K003053 / K011911 / K011969 / K029556**

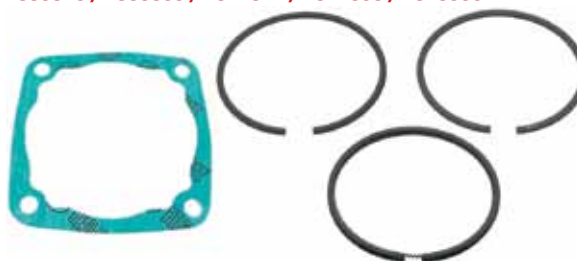
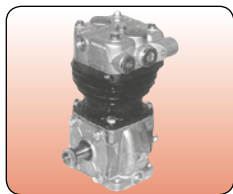

CONVERSÃO PARA CJ N.º

**II 15140 K 022404**

MONTADORA (N.º CONVERSÃO)	APLICAÇÃO
PERKINS	EL DETALLE AO 101(ARGENTINA)
FORD	F.11000 / F.12000 / F.13000 / F.14000 / F.19000 / F.21000 / F.22000 / C 1621
AGRALE	MT 8.5 (MICRO ÔNIBUS)
SCANIA	L / P 94, L / LK 113, T / R 114, T / R / K 124
VOLKSWAGEN	6.90 / 7.90 / 7.90S, 7.100 / 7.110 / L.80, 8.100 / 8.130 CO / 8.140, /11.130 / 11.140 11.160, 12.140 / 14.140 / 14.150, 14.170 / 14.200 / 16.180 CO / 16.200 / 16.210 CO, 8.140 / 8.150 / L80, 13.180 / 15.180 / 16.210 CO, 17.210 / 17.300

**Virabrequim Para Compressor Geração LK 38 (VOLKSWAGEN)**

CIGÜEÑAL • CRANKSHAFT

N.º FARJ:

**94315-0**

CONVERSÃO PARA N.º KNORR:

**B 961951**

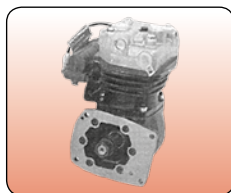

CONVERSÃO PARA CJ N.º

**II 31343**

**II 35214**

**K 001330**

MONTADORA (N.º CONVERSÃO)	APLICAÇÃO
FORD	C 1621
VOLKSWAGEN	(B 961951) 4.10 TCA, L 80, MT 8.5 (MICRO-ÔNIBUS), 7.110 / 8.120 / 8.140 / 8.150 / 8.150 E OD MICRO / 8.150 ODM, 9.150 / 9.150 E OD MICRO / 9.150 ODM / 9.160 E OD MICRO, 13.180 / 13.180 E / 16.210 CO / 17.210 E OD / 17.210 M / 17210 FEB

**Válvula de Lâminas Para Cabeçote Comp Mono (LK38 Eletrônico)**

VÁLVULA DE LÁMINAS PARA CABEZAL DEL COMPRESOR • COMPRESSOR CYLINDER HEAD FLAP VALVE

N.º FARJ:

**92645-8**

CONVERSÃO PARA N.º KNORR:

**000 130 90 20 (DAIMLER-CHRYSLER)**

**2 TB 145719 (VOLKSWAGEN)**

**I 88639 / I 93079 (KNORR)**

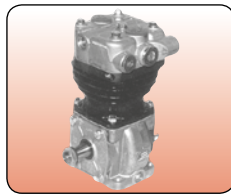

CONVERSÃO PARA CJ N.º

**II 15140**

**II 36928R**

**K 022404**

MONTADORA (N.º CONVERSÃO)	APLICAÇÃO
FORD	C 1621
VOLVO	VM 23
AGRALE	MT 8.5 (MICRO-ÔNIBUS)
MERCEDES BENZ	1520 / L 1519 / L 1520 / L 2219 / 2220 / LA 2219 / LB 2219 / 2220 / LK 1519 / 1520 / 2219 / LS 1519 / 1520 / 1524 / 1525 / 1924 / 1924 A / 1929 / 1932 / 1933 / 1934 / O 355 / O 364 / O 365 / O 370 RS / O 370 RSD / O 371 U / O 371 UP / OH 14

## Bloco Ø 88 mm Para Compressor Mono (LK38 - Regulado)

BLOCO PARA COMPRESOR Ø 88 MM (LK38 - REGULADO) • COMPRESSOR CYLINDER LINE Ø 88 MM (LK38 - REGULATED)



Nº FARJ:

**92645-9**

CONVERSÃO P/ Nº KNORR:

**B 97812**

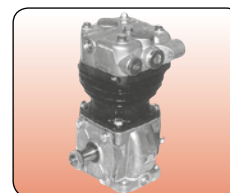

CONVERSÃO PARA CJ Nº

**II 31343**

**II 35214**

**K001330**

MONTADORA (Nº CONVERSÃO)	APLICAÇÃO
MWM	4.10 TCA
AGRALE	MT 8.5 (MICRO-ÔNIBUS)
VOLKSWAGEN	7.110 / 8.120 / 8.120 (MEC III) / 8.120 OD (MICRO-ÔNIBUS) 8.140 / 8.150 / 8.150 ODM / 9.150 / 9.150 ODM / 9.150 OD / 17.210 M / 17.240 / 17.260

## Jogo de Reparo Parcial Para Cabeçote do Compressor Monocilíndrico Ø 88 mm

JUEGO DE REPARACIÓN PARCIAL PARA EL CABEZAL DEL COMPRESOR • COMPRESSOR CYLINDER HEAD PARTIAL REPAIR KIT

Nº FARJ:

**92675-2**

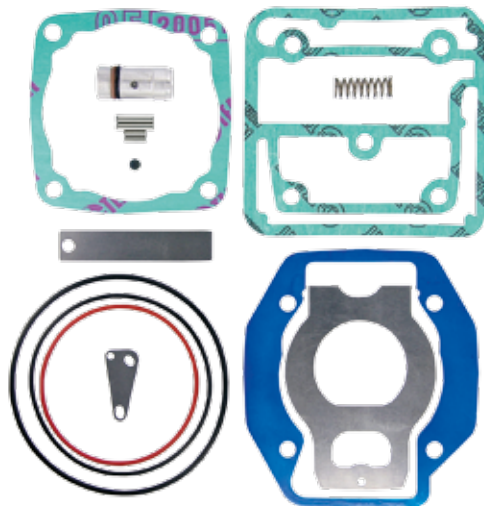

CONVERSÃO PARA CJ Nº

**II 37757**

**K000275**

MONTADORA (Nº CONVERSÃO)	APLICAÇÃO
VOLVO	FH 12 MODERNO

## Jogo de Reparo Para Cabeçote do Compressor Mono Regulado (Ø 88MM)

JUEGO DE REPARACIÓN PARA EL CABEZAL DEL COMPRESOR K REGULADO • COMPRESSOR CYLINDER HEAD REPAIR KIT

Nº FARJ:

**93165-2**

CONVERSÃO PARA N.º KNORR:

**II 37361/0061**

CONVERSÃO PARA N.º VOLVO:

**8122459**

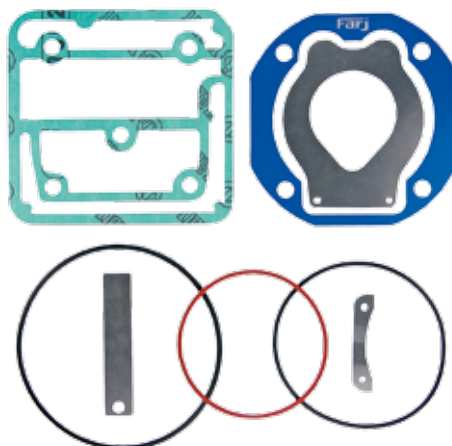

CONVERSÃO PARA CJ Nº

**II 37757**

**K000275**

MONTADORA (Nº CONVERSÃO)	APLICAÇÃO
VOLVO	NH 12 (COMPRESOR REGULADO)

Os números originais utilizados tem a única intenção de auxiliar nossos clientes na identificação dos códigos Farj correspondentes.  
 Los números de pieza original se utilizan para identificar los productos que vendemos con el único propósito de reconocimiento de los productos por nuestros clientes  
 Original part numbers are used so as to identify the products we sell. in the sole purpose of customers recognition of the items sold.



**Cabeçote Compressor Mono K (BR400)**

CABEZAL DEL COMPRESOR • COMPRESSOR CYLINDER HEAD

N.º FARJ:

**93045-0**

CONVERSÃO PARA N.º KNORR:

**442 130 34 19**



CONVERSÃO PARA CJ N.º

**4751300115R**



MONTADORA (N.º CONVERSÃO)	APLICAÇÃO
MERCEDES BENZ	L 1634 / L 2325 / LB 2325 / LK 2325 / LS 1625 / LS 1630 / LS 1634 / LS 1935 LS 1941 / LS 2635 / O 370 R / RS / RSD / O 371 R / RS / RSD / O 371 RSL / SRE O 371 U / UL / UP / O 400 R / RS / RSD / O 400 RSL / SER / O 400 UP / UPA / OF 1730 / OH 1628 L

**Jogo Reparo Para Cabeçote do Compressor BR 400 Ø 90 mm**

JUEGO DE REPARACIÓN PARA EL CABEZAL DEL COMPRESOR BR 400 • BR 400 COMPRESSOR CYLINDER HEAD REPAIR KIT

N.º FARJ:

**93045-2**

CONVERSÃO PARA N.º KNORR:

**II 35205 / 0061 +**

**407 130 19 15**

N.º COMPRESSOR KNORR:

**475 130 01 15**



CONVERSÃO PARA CJ N.º

**475 130 0115R**

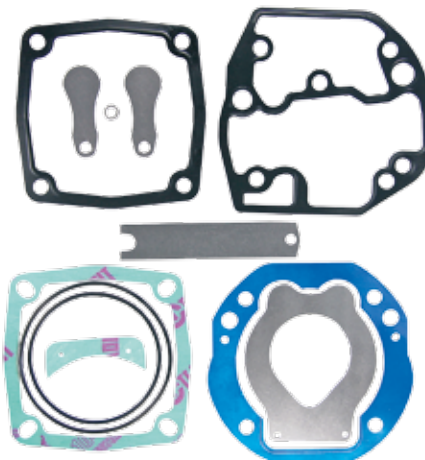

MONTADORA (N.º CONVERSÃO)	APLICAÇÃO
MERCEDES BENZ	L 1634 / L 2325 / LB 2325 / LK 2325 LS 1625 / LS 1630 / LS 1634 / LS 1935 LS 1941 / LS 2635 / O 370 R / RS / RSD O 371 R / RS / RSD / O 371 RSL / SRE O 371 U / UL / UP / O 400 R / RS / RSD O 400 RSL / SER / O 400 UP / UPA OF 1730 / OH 1628 L

**Jogo de Anel Para Compressor OM355 / BR400 Ø 90 mm (STD)**

ANILLOS PARA PISTON DEL COMPRESOR OM355 / BR400 Ø 90 MM (STD) • COMPRESSOR PISTON RINGS OM355 / BR400 Ø 90 MM (STD)

N.º FARJ:

**95335-STD**

CONVERSÃO P/ N.º KNORR:

**000 131 80 11**

CONVERSÃO P/ N.º WABCO:

**411 042 001 2**



CONVERSÃO PARA CJ N.º

**475 130 0115R**

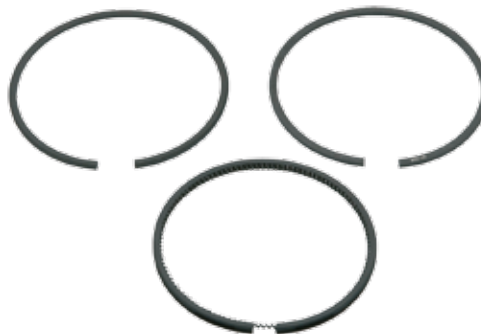

MONTADORA (N.º CONVERSÃO)	APLICAÇÃO
MERCEDES BENZ	L / LK 1519 / LS 1519 / LS 1520 / LS 1524 / 1525 L / LK1520 / LG 1819 / LS1924 / 1924 A LS1929 / LS1932 / 1933 / 1934 L / LB / LK 2219 L / LB / LK 2220 OH 1419 / OH 1420 OH1517 / OH 1518 O370 R / RS - O370 RSD O371 R / RS / RSD

**Válvula de Lâminas Para Cabeçote Compr. BR400 (C/ Lâmina Compr.)**  
 VÁLVULA DE LÁMINAS PARA CABEZAL DEL COMPRESOR BR400 • COMPRESSOR CYLINDER HEAD FLAP VALVE

Nº FARJ:  
**93045-8 A**  
 CONVERSÃO PARA Nº KNORR  
**447 130 00 20**



CONVERSÃO PARA CJ Nº  
**4751300115R**

MONTADORA (Nº CONVERSÃO)	APLICAÇÃO
MERCEDES BENZ	L 1634 / L 2325 / LB 2325 / LK 2325 LS 1625 / LS 1630 / LS 1634 / LS 1935 LS 1941 / LS 2635 / O 370 R / RS / RSD O 371 R / RS / RSD / O 371 RSL / SRE O 371 U / UL / UP / O 400 R / RS / RSD O 400 RSL / SER / O 400 UP / UPA OF 1730 / OH 1628 L

**Válvula de Lâminas Para Cabeçote Compr. BR400 (C/ Lâmina Gota)**  
 VÁLVULA DE LÁMINAS PARA CABEZAL DEL COMPRESOR BR400 • COMPRESSOR CYLINDER HEAD FLAP VALVE

Nº FARJ:  
**93045-8 B**  
 CONVERSÃO PARA Nº KNORR  
**447 130 00 20**



CONVERSÃO PARA CJ Nº  
**4751300115R**

MONTADORA (Nº CONVERSÃO)	APLICAÇÃO
MERCEDES BENZ	L 1634 / L 2325 / LB 2325 / LK 2325 LS 1625 / LS 1630 / LS 1634 / LS 1935 LS 1941 / LS 2635 / O 370 R / RS / RSD O 371 R / RS / RSD / O 371 RSL / SRE O 371 U / UL / UP / O 400 R / RS / RSD O 400 RSL / SER / O 400 UP / UPA OF 1730 / OH 1628 L

**Bloco Ø 90 mm Para Compressor Mono BR 400**  
 BLOCO PARA COMPRESOR BR 400 • BR 400 COMPRESSOR CYLINDER LINE BR 400

Nº FARJ:  
**93045-9**  
 CONVERSÃO P/ Nº KNORR:  
**4031312002C**  
 PARA COMPRESOR Nº KNORR:  
**4751300115R**



CONVERSÃO PARA CJ Nº  
**475 130 0115R**

MONTADORA (Nº CONVERSÃO)	APLICAÇÃO
MERCEDES BENZ	L 1634 / L 2325 / LB 2325 / LK 2325 / LS 1625 / LS 1630 / LS 1634 / LS 1935 / LS 1941 / LS 2625 / O 370 R / LS / LSD / O 371 R / RS / RSD / RSL / O 371 SRE / UL / UP / O 400 R / RS / RSD / RSL / O 400 SRE / UP / UPA / OF 1730 / OH 1628 L

Os números originais utilizados tem a única intenção de auxiliar nossos clientes na identificação dos códigos Farj correspondentes.  
 Los números de pieza original se utilizan para identificar los productos que vendemos con el único propósito de reconocimiento de los productos por nuestros clientes  
 Original part numbers are used so as to identify the products we sell. in the sole purpose of customers recognition of the items sold.

**Virabrequim Para Compressor K (BR 400)**

CIGÜEÑAL DEL COMPRESOR K (BR 400) • COMPRESSOR CRANKSHAFT K (BR 400)

Nº FARJ:

**94325-0**

CONVERSÃO P/ Nº KNORR:

**4031311216**

CONVERSÃO P/ Nº MERCEDES BENZ:

**A4031311216**



CONVERSÃO PARA CJ Nº

**475 130 0115R**

MONTADORA (Nº CONVERSÃO)	APLICAÇÃO
MERCEDES BENZ	L 1634 / L 2325 / LB 2325 / LK 2325 / LS 1625 / LS 1630 / LS 1634 / LS 1935 / LS 1941 / LS 2635 / O 370 R / RS / RSD / O 371 R / RS / RSD / O 371 RSL / SRE / O 371 U / UL / UP / O 400 R / RS / RSD / O 400 RSL / SER / O 400 UP / UPA / OF 1730 / OH 1628 L

**Bucha STD da Flange Traseira Para Compressor BR 400**

STD BUJE DE FLANGE TRASERA PARA COMPRESOR BR 400 • STD REAR FLANGE BUSHING FOR COMPRESSOR 400 BR

Nº FARJ:

**45055-0**

CONVERSÃO PARA KNORR Nº:

**4031310450**



MONTADORA (Nº CONVERSÃO)	APLICAÇÃO
MERCEDES BENZ	L 1634 / L 2325 / LB 2325 / LK 2325 / LS 1625 / LS 1630 / LS 1634 / LS 1935 / LS 1941 / LS 2635 / O 370 R / RS / RSD / O 371 R / RS / RSD / O 371 RSL / SRE / O 371 U / UL / UP / O 400 R / RS / RSD / O 400 RSL / SER / O 400 UP / UPA / OF 1730 / OH 1628 L

**Jogo de Bronzina STD Para Compressor Mono BR 400**

JUEGO DE CASQUILLO STD PARA COMPRESOR MONO BR 400 • STD BEARING SET FOR COMPRESSOR MONO BR 400

Nº FARJ:

**45105-2**

CONVERSÃO PARA KNORR Nº:

**4031310233**



MONTADORA (Nº CONVERSÃO)	APLICAÇÃO
MERCEDES BENZ	L 1634 / L 2325 / LB 2325 / LK 2325 / LS 1625 / LS 1630 / LS 1634 / LS 1935 / LS 1941 / LS 2635 / O 370 R / RS / RSD / O 371 R / RS / RSD / O 371 RSL / SRE / O 371 U / UL / UP / O 400 R / RS / RSD / O 400 RSL / SER / O 400 UP / UPA / OF 1730 / OH 1628 L

### Jogo de Reparo Para Cabeçote do Compressor Regulado (LK 38... Ø 88 MM)

JUEGO DE REPARACIÓN PARA EL CABEZAL DEL COMPRESOR LK-38... • COMPRESSOR LK-38... CYLINDER HEAD REPAIR KIT

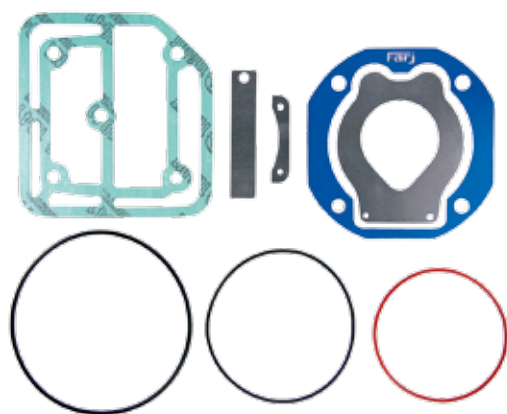

Nº FARJ:

**93175-2**

CONVERSÃO PARA N.º KNORR:

**II 31374/0061**

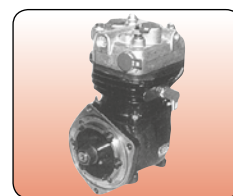

CONVERSÃO PARA CJ Nº

**II 31343**

**II 35214**

**K 001330**

MONTADORA (Nº CONVERSÃO)	APLICAÇÃO
VOLKSWAGEN	8.140 / 8.150 / L80 13.180 / 15.180 / 16.210 CO / 17.210 / 17.300 ATÉ OUTUBRO / 2001
MWM	4.10 / 4.10 TCA / 6.10 TCA EURO II
FORD	C 1621
VOLVO	VM 23
AGRALE	MT 8.5 MICRO-ÔNIBUS

### Jogo Reparo Para Compressor Mono Ø 80 MM (LK 3833 / LK 3863)

JUEGO DE REPARACIÓN DEL COMPRESOR Ø 80 MM • COMPRESSOR REPAIR KIT

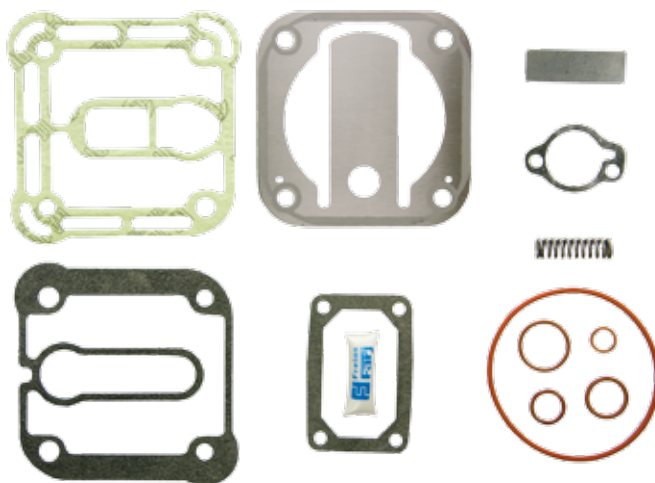

Nº FARJ:

**94275-2**

CONVERSÃO PARA N.º KNORR:

**K 0013890069**

**SEB 22459**

**SEB 22461**

CONVERSÃO PARA N.º VW:

**2 T 0198389**

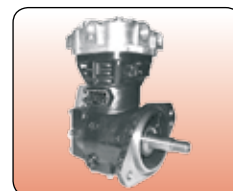

CONVERSÃO PARA CJ Nº

**K 001389**

**K 002974 TU**

MONTADORA (Nº CONVERSÃO)	APLICAÇÃO
FORD	CARGO 815 A PARTIR DE MAIO / 2002 / CARGO 915 A PARTIR DE 2006
VOLKSWAGEN	8.150 E / 8.150 E MEX / 8.150 E OD MICRO BUS / 8.150 FEB MEX / 9.150 E OD MICRO BUS / 9.160 E OD MICRO BUS / 13.170 E / 13.170 E MEX / 15.170 E / 15.170 E MEX / 15.190 E MEX / 17.250 E / 17.250 E MEX / 17.260 FEB MEX / 23.250 E / 23.250 *

### Jogo de Reparo Para Cabeçote Compressor Mono Ø 92 mm (LK 3976)

JUEGO DE REPARACIÓN PARA EL COMPRESOR MONO K (LK 3976) • COMPRESSOR CYLINDER HEAD REPAIR KIT

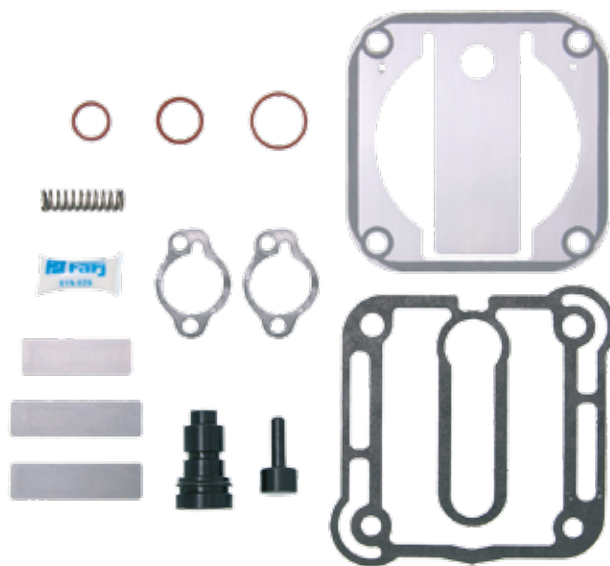

Nº FARJ:

**94025-2**

CONVERSÃO PARA N.º KNORR:

**SEB 01579/0069**

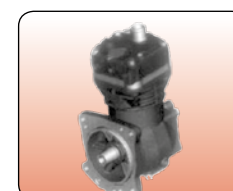

CONVERSÃO PARA CJ Nº

**SEB 01579**

**Y 004666**

**K 002580**

MONTADORA (Nº CONVERSÃO)	APLICAÇÃO
SCANIA	CAMINHÕES SÉRIE 4 F / F 94 / P / R / T 114 / P / R / T 124

Os números originais utilizados tem a única intenção de auxiliar nossos clientes na identificação dos códigos Farj correspondentes.  
Los números de pieza original se utilizan para identificar los productos que vendemos con el único propósito de reconocimiento de los productos por nuestros clientes.  
Original part numbers are used so as to identify the products we sell. In the sole purpose of customers recognition of the items sold.



**Jogo De Reparo Parcial Para Cabeçote Compressor Mono K (Scania Série 4) LK 3976**

JUEGO DE REPARACIÓN PARCIAL PARA EL COMPRESOR LK 3976 • COMPRESSOR CYLINDERHEAD PARTIAL REPAIR KIT

Nº FARJ:

**94025-2 F**

CONVERSÃO PARA Nº KNORR:

**SEB 01579/0069**



CONVERSÃO PARA CJ Nº

**SEB 01579**

**Y 004666**

**K 002580**

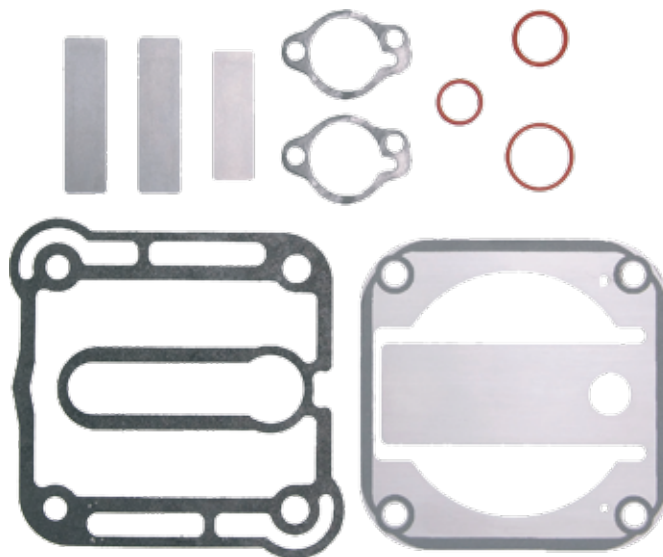

MONTADORA (Nº CONVERSÃO)	APLICAÇÃO
SCANIA	CAMINHÕES SÉRIE 4 F / F 94 / P / R / T 114 / P / R / T 124

**Jogo de Pistão Com Anel P/ Compressor LK 3976 Ø 92 mm (STD)**

PISTON CON ANILLOS PARA COMPRESOR LK 3976 Ø 92 MM (STD) • Ø 92 MM LK 3976 COMPRESSOR PISTON WITH RINGS (STD)

Nº FARJ:

**96195-STD**

CONVERSÃO PARA Nº KNORR:

**K006982**

**II 39529F0062**



CONVERSÃO PARA CJ Nº

**SEB 01579**

**Y 004666**

**K 002580**



MONTADORA (Nº CONVERSÃO)	APLICAÇÃO
SCANIA	CAMINHÕES SÉRIE 4 F / F 94 P / R / T 114 P / R / T 124

**Jogo de Anel P/ Pistão do Compressor Mono LK 3976 Ø 92 mm**

ANILLOS PARA PISTON DEL COMPRESOR LK 3976 Ø 92 MM (STD) • LK 3976 Ø 92 MM COMPRESSOR PISTON RINGS (STD)

Nº FARJ:

**96155-STD**

CONVERSÃO PARA Nº KNORR:

**II 39529F0062**

Nº FARJ:

**96155-010**

CONVERSÃO PARA Nº KNORR:

**II 39529F0062 (010)**

Nº FARJ:

**96155-020**

CONVERSÃO PARA Nº KNORR:

**II 39529F0062 (020)**



CONVERSÃO PARA CJ Nº

**SEB 01579**

**Y 004666**

**K 002580**

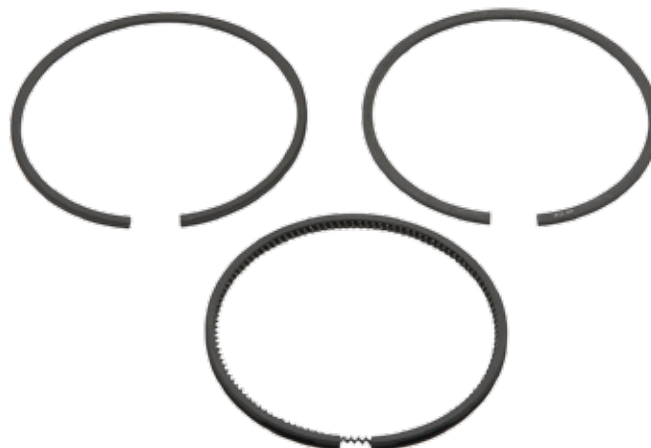

MONTADORA (Nº CONVERSÃO)	APLICAÇÃO
SCANIA	CAMINHÕES SÉRIE 4 / F / F 94 / P / R / T 114 / P / R / T 124

## Válvula de Lâminas P/ Cabeçote Compressor Mono Ø 92 mm (Lk 3964)

VÁLVULA DE LÁMINAS DEL COMPRESOR Ø 92 MM • COMPRESSOR CYLINDERHEAD FLAP VALVE Ø 92 MM

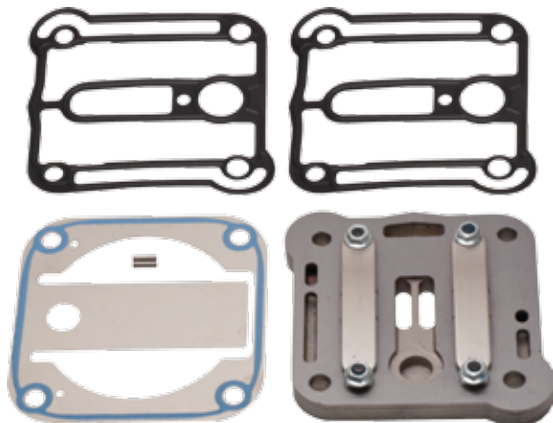

N.º FARJ: **94025-8**  
 CONVERSÃO P/ N.º KNORR: **Y 004550**

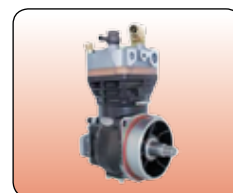

CONVERSÃO PARA CJ N.º  
**K 017131**  
**K 006559**  
**K 025538**

MONTADORA (N.º CONVERSÃO)	APLICAÇÃO
VOLKSWAGEN	CONSTELLATION - 19370 E 25.370 E 31.370 E
MWM	7.2 ELETRÔNICO
VOLVO	VM 310 ELETRÔNICO

## Filtro Para Secador de Ar da APU K

FILTRO PARA EL SECADOR DE AIRE DEL APU • AIR DRYER CARTRIDGE



N.º FARJ: **94155-0**  
 CONVERSÃO PARA N.º KNORR: **K 018014** (ANTIGO II 17793)

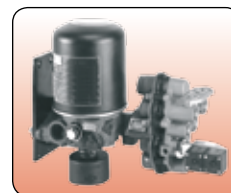

CONVERSÃO PARA CJ N.º  
**II 17369** **K 001392**  
**II 32581** **K 004502**  
**II 34982** **K 005025**  
**K 001053**

MONTADORA (N.º CONVERSÃO)	APLICAÇÃO
VOLKSWAGEN	VW 17310 TITAN / VW 18310 / VW 23210 / VW 23220 / 23310 TITAN / VW 26220 / VW 26260 / VW 26310 TITAN
FORD	CARGO 1722 / 1731 / CARGO 2622 / 2626 / CARGO 2631 / 4331 / CARGO 2421 MAX TRUCK / CARGO 2422 / 3222 / 4031 / 5031
MERCEDES BENZ	1214C (4X2) / 1214 K / 1215 C / 1218 L / 1414 / 1414 K / 1418 L / K / LA / LAK / 1618 M / 1620 L / LK / 1634 LS / 1718 K / 1720 K / 1721 S / 1723 / 1728 / 1938 LS / 2418 / 2423 B / K / 2638 LS / L / CHASSIS OF 1417 / OF 1620 / OF 1623 LG OF 17

## Jogo de Reparo Para Válvula Proteção 04 Vias (APU Global) K - Tipo AE 48

JUEGO DE REPARACIÓN PARA LA VÁLVULA DE PROTECCIÓN 04 VÍAS • FOUR EXITS PROTECTION VALVE REPAIR KIT



N.º FARJ: **94035-2**  
 CONVERSÃO PARA N.º KNORR: **K 018252**



CONVERSÃO PARA CJ N.º  
**K 002435**  
**K 014440**  
**K 014445**

MONTADORA (N.º CONVERSÃO)	APLICAÇÃO
MERCEDES BENZ	ARTEGO 1315 / 1418 / 1815 / 1718 / 1725 / 2425; AXOR 1933S / 2035 / 2035 S / 2040 2040 S / 2044 / 2533 / 2540 / 2540 S / 2544 / 2544 S 2640 / 2644 / 2644 S / 2825 3340 / 3340 S / 3344 / 4140 / 4144

Os números originais utilizados tem a única intenção de auxiliar nossos clientes na identificação dos códigos Farj correspondentes.  
 Los números de pieza original se utilizan para identificar los productos que vendemos con el único propósito de reconocimiento de los productos por nuestros clientes.  
 Original part numbers are used so as to identify the products we sell. In the sole purpose of customers recognition of the items sold.



**Jogo De Reparo Parcial Para Válvula Protetora 6 Vias APU K Moderna**  
 J. DE REPARACIÓN PARA LA VÁLVULA DE PROTECCIÓN 6 VIAS APU MODERNA • SIX CIRCUIT PROTECTION APU VALVE REPAIR KIT

Nº FARJ: **93375-2 F**  
 CONVERSÃO PARA N.º KNORR: **K 004725**

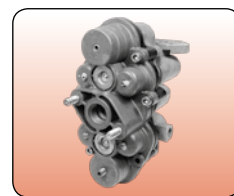
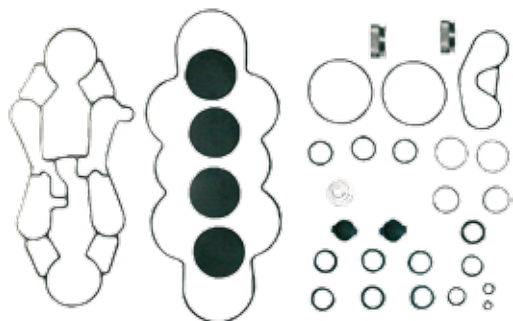

CONVERSÃO PARA CJ Nº  
**II 31163**  
**II 38284**  
**K 04865**

MONTADORA (Nº CONVERSÃO)	APLICAÇÃO
	TODOS OS VEÍCULOS EQUIPADOS COM APU KNORR À PARTIR DE ABRIL / 2003

**Jogo de Reparo Válvula Protetora 06 Vias APU K (O 500)**  
 JUEGO DE REPARACIÓN PARA LA VÁLVULA DE PROTECCIÓN 6 VIAS DEL APU • SIX CIRCUIT PROTECTION APU VALVE REPAIR KIT

Nº FARJ: **93635-2**  
 CONVERSÃO PARA N.º KNORR: **II36008/0062**

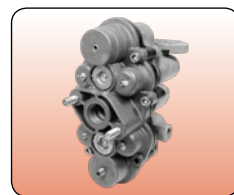
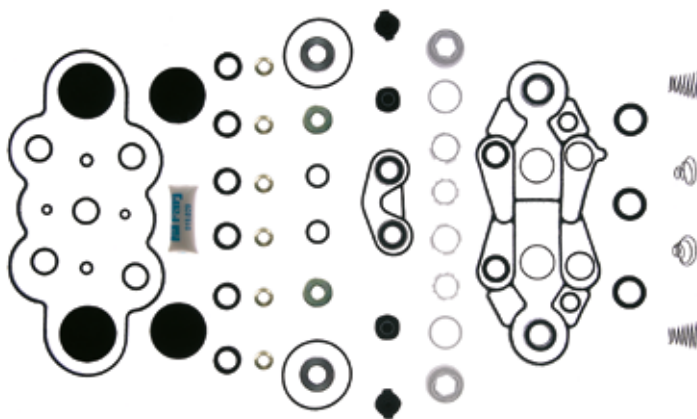

CONVERSÃO PARA CJ Nº  
**II 36008**  
**II 37680**

MONTADORA (Nº CONVERSÃO)	APLICAÇÃO
MERCEDES BENZ	O 500, O 500M, O 500U, OH 1725L (ATÉ MAIO / 2003) O 500 R / RS / RSD

**Jogo de Reparo Válvula Protetora 06 Vias APU K (O 500 Moderna)**  
 JUEGO DE REPARACION PARA LA VÁLVULA DE PROTECCIÓN 6 VIAS DEL APU • SIX CIRCUIT PROTECTION APU VALVE REPAIR KIT

Nº FARJ: **93645-2**  
 CONVERSÃO PARA N.º KNORR: **K011423**

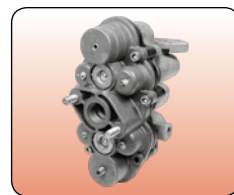
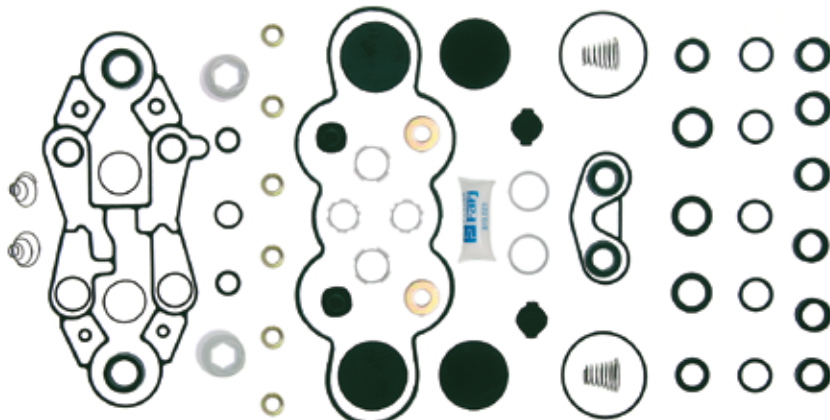

CONVERSÃO PARA CJ Nº  
**II 36008**  
**II 37680**

MONTADORA (Nº CONVERSÃO)	APLICAÇÃO
MERCEDES BENZ	O 500, O 500M, OH 1725L (À PARTIR DE JUNHO / 2003) O 500U / O 500 R / RS / RSD

Os números originais utilizados tem a única intenção de auxiliar nossos clientes na identificação dos códigos Farj correspondentes.  
 Los números de pieza original se utilizan para identificar los productos que vendemos con el único propósito de reconocimiento de los productos por nuestros clientes.  
 Original part numbers are used so as to identify the products we sell. In the sole purpose of customers recognition of the items sold.



**Jogo de Reparo P/ Válvula de 4 Circ. APU Tipo AE 4516 (Iveco Stralis)**

JOGO DE REPARO P/ VÁLVULA DE 4 CIRC. APU TIPO AE 4516 (IVECO STRALIS) • JOGO DE REPARO P/ VÁLVULA DE 4 CIRC. APU TIPO AE 4516 (IVECO STRALIS)

Nº FARJ:  
**95465-2**  
P/ VÁLVULA N.º KNORR:  
**K 011932**



CONVERSÃO PARA CJ N.º  
**K 011932**

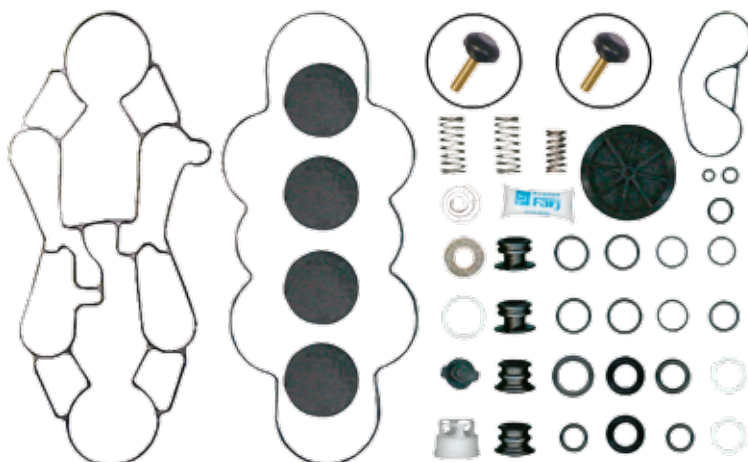

MONTADORA (Nº CONVERSÃO)	APLICAÇÃO
IVECO	STRALIS

**Jg Reparo da Limitadora P/ Válvula Prot 4 Circ. APU**

JUEGO DE REPARACIÓN DE LIMITACIÓN PARA VÁLVULA DE PROTECCIÓN 4 CIRCUITO DE APU • APU 4 CIRCUIT PROTETION VALVE LIMITATION REPAIR KIT

Nº FARJ:  
**96925-2**  
CONVERSÃO PARA KNORR N.º:  
**K 004449**

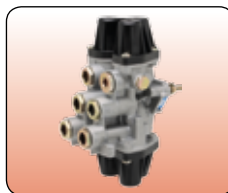

MONTADORA (Nº CONVERSÃO)	APLICAÇÃO
MERCEDES BENZ	TODOS OS VEÍCULOS EQUIPADOS COM APU (10 BAR) / O500 / O500M / O500U / OH 1725 L / O500R / O500RS / O500RSD / 1938S / 1944S / LS1938
IVECO	STRALIS
FORD:	CARGO H534 - 45 TON

**Inserto Para APU K (Saídas 21 e 22) Cartela com 10 unidades**

INSERTO PARA VÁLVULA APU (SALIDAS 21 Y 22) - PAQUETE CON 10 UNIDADES • APU 4 CIRCUIT PROTECTION VALVE PISTON (OUTPUT 21 AND 22) - PACK WITH 10 UNITS

N.º FARJ:  
**94215-0**  
CONVERSÃO P/ N.º KNORR:  
**C 65883 (ANTIGO) / C 704974**

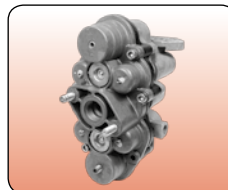

CONVERSÃO PARA CJ N.º  
**II 31163**  
**II 38284**  
**K 04865**



MONTADORA (Nº CONVERSÃO)	APLICAÇÃO
MERCEDES BENZ	TODOS OS VEÍCULOS EQUIPADOS COM APU KNORR

**Inserto Para APU K (Saídas 23 e 24) Cartela com 10 unidades**  
 INSERTO PARA VÁLVULA APU (SALIDAS 23 Y 24) - PAQUETE CON 10 UNIDADES • APU 4 CIRCUIT PROTECTION VALVE PISTON (OUTPUT 23 AND 24) - PACK WITH 10 UNITS

N.º FARJ: **94225-0**  
 CONVERSÃO P/ N.º KNORR: **C 65884 (ANTIGO) / C 704982**

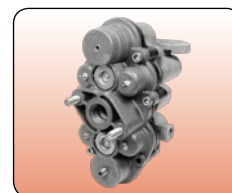

CONVERSÃO PARA CJ N.º  
**II 31163**  
**II 38284**  
**K 04865**

MONTADORA (N.º CONVERSÃO)	APLICAÇÃO
MERCEDES BENZ	TODOS OS VEÍCULOS EQUIPADOS COM APU KNORR

**Jogo de Reparo Para Secador de Ar da APU K**  
 JUEGO DE REPARACIÓN PARA EL SECADOR DE AIRE DEL APU • APU AIR DRYER REPAIR KIT

N.º FARJ **93115-2**  
 CONVERSÃO PARA NÚMERO KNORR:  
**II 32581/0061 +**  
**II 32581/0062 (II 32581/0051)**  
 CONVERSÃO PARA N.º MERCEDES BENZ:  
**000 430 20 15 + 000 430 21 15**

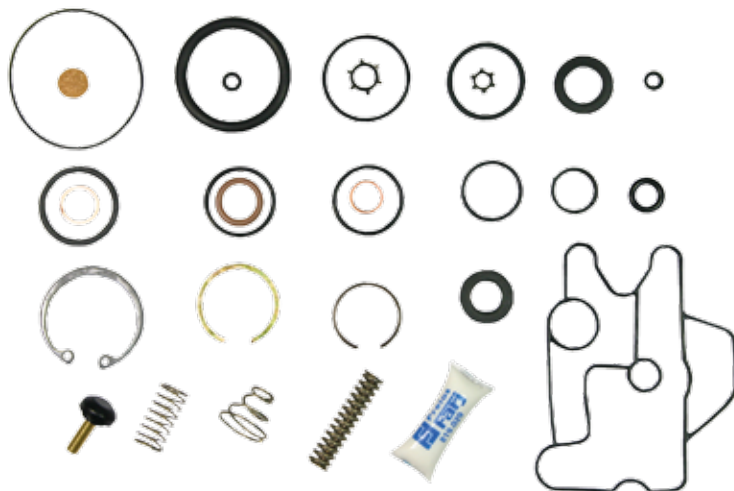

CONVERSÃO PARA CJ N.º  
**II 31739**  
**II 32581**  
**II 34982**  
**K 001053**  
**K 006560**

MONTADORA (N.º CONVERSÃO)	APLICAÇÃO
	TODOS OS VEÍCULOS EQUIPADOS COM SECADOR DE AR KNORR

**Jogo de Reparo Parcial Para Secador de Ar da APU K**  
 JUEGO DE REPARACIÓN PARA EL SECADOR DE AIRE DEL APU • APU AIR DRYER PARTIAL REPAIR KIT

N.º FARJ: **93115-4**



CONVERSÃO PARA CJ N.º  
**II 31739**  
**II 32581**  
**II 34982**  
**K 001053**  
**K 006560**

MONTADORA (N.º CONVERSÃO)	APLICAÇÃO
	TODOS OS VEÍCULOS EQUIPADOS COM SECADOR DE AR KNORR

Os números originais utilizados tem a única intenção de auxiliar nossos clientes na identificação dos códigos Farj correspondentes.  
 Los números de pieza original se utilizan para identificar los productos que vendemos con el único propósito de reconocimiento de los productos por nuestros clientes.  
 Original part numbers are used so as to identify the products we sell. In the sole purpose of customers recognition of the items sold.

**Jogo de Reparo Parcial p/ Secador de Ar K (LA 6710) Volvo**

JUEGO DE REPARACIÓN PARCIAL PARA EL SECADOR DE AIRE DEL APU • APU AIR DRYER PARTIAL REPAIR KIT

Nº FARJ:

**93525-2**

CONVERSÃO PARA Nº KNORR:

**190121**



CONVERSÃO PARA CJ Nº

**II 16149**

**II 36935 BR**

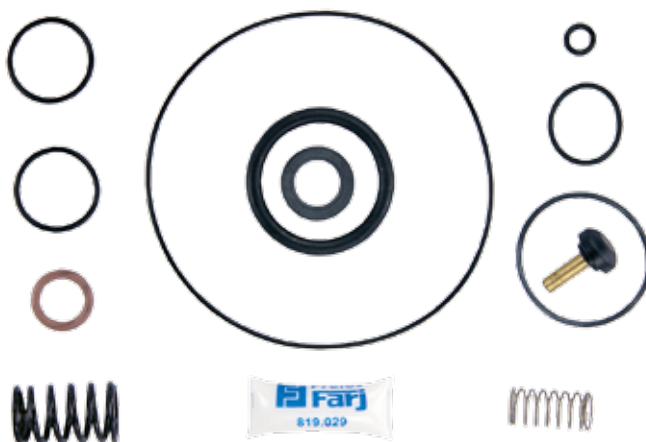

MONTADORA (Nº CONVERSÃO)	APLICAÇÃO
VOLVO	B10M; B12

**Jogo de Reparo para Secador de Ar APU K (LA 8271) Volvo**

JUEGO DE REPARACIÓN PARA EL SECADOR DE AIRE DEL APU • APU AIR DRYER REPAIR KIT

Nº FARJ:

**93485-2**

CONVERSÃO PARA Nº KNORR:

**II36248/008**



CONVERSÃO PARA CJ Nº

**II 36256**

**II 39751 F**

**K 003244**

**K 005022**

**K 005025**



MONTADORA (Nº CONVERSÃO)	APLICAÇÃO
VOLVO	B10R; FH12; NH12 / FH, FM, NH, NL 12 / FM, NL 10 / B10R / 288

**Cj Válvula Protetora 4 Circuitos Para APU**

VÁLVULA PROTECTORA 4 CIRCUITOS PARA APU • APU 4 CIRCUITS PROTECTOR VALVE

Nº FARJ:

**96915-126**

CONVERSÃO PARA KNORR Nº:

**K 011932 (AE 4516)**

CONVERSÃO PARA IVECO Nº:

**42536813**



MONTADORA (Nº CONVERSÃO)	APLICAÇÃO
IVECO	STRALIS

## Cj Secador de Ar Para Iveco Stralis (LA8124)

SECADOR DE AIRE PARA IVECO STRALIS (LA8124) • AIR DRYER FOR IVECO STRALIS (LA8124)



N.º FARJ:

**96815-120**

CONVERSÃO PARA KNORR N.º:

**II 40554 F**

Linha Knorr

MONTADORA (N.º CONVERSÃO)	APLICAÇÃO
IVECO	STRALIS

## Sensor Para Válvula Protetora 4 Circuitos APU K (5V)

SENSOR PARA VÁLVULA DE PROTECCIÓN 4 CIRCUITOS APU (24 V) • 4 CIRCUIT PROTECTION APU SENSOR (24 V)



N.º FARJ:

**96475-0**

CONVERSÃO PARA N.º KNORR:

**II 39746 FBR (ANTIGO II 35529)**



CONVERSÃO PARA CJ N.º

**II 37 680 II 38284 K 002435 K 043865**

MONTADORA (N.º CONVERSÃO)	APLICAÇÃO
MERCEDES BENZ	O 500R / RS / RSD / 1938 S / 1944 S / LS 1938 ATEGO 1315 / 1418 ATEGO 1518 / 1718 / 1725 AXOR 1933 S AXOR 2035 / 2035 S AXOR 2040 / 2040 S AXOR 2044 / 2425 / 2533 AXOR 2540 / 2540 S AXOR 2544 / 2544 S AXOR 2640 / 2644 / 2644 S AXOR 2825 / 3340 / 3340 S AXOR 3344 / 4140 / 4144

## Jogo de Reparo Completo Para Secador de Ar LA 8124 (STRALIS)

JUEGO DE REPARACIÓN PARA SECADOR DE AIRE LA 8124 • LA 8124 AIR DRYER REPAIR KIT



N.º FARJ:

**95105-2**

CONVERSÃO PARA N.º KNORR:

**K004858008**

CONVERSÃO PARA N.º IVECO:

**42547925**

PARA SECADOR KNORR N.º:

**II 40554 F**

PARA SECADOR IVECO N.º:

**41285080**



CONVERSÃO PARA CJ N.º

**II 40554 F**

MONTADORA (N.º CONVERSÃO)	APLICAÇÃO
IVECO	STRALIS

Os números originais utilizados tem a única intenção de auxiliar nossos clientes na identificação dos códigos Farj correspondentes.  
 Los números de pieza original se utilizan para identificar los productos que vendemos con el único propósito de reconocimiento de los productos por nuestros clientes.  
 Original part numbers are used so as to identify the products we sell. In the sole purpose of customers recognition of the items sold.

Desde 1977  
**Freios Farj**  
 Soluções em auto partes.



**Jogo de Reparo Completo Para a Válvula de Pedal**  
 JUEGO DE REPARACIÓN COMPLETO PARA LA VÁLVULA DE PEDAL • FOOT BRAKE VALVE COMPLETE REPAIR KIT

Nº FARJ: **98235-2**  
 CONVERSÃO PARA Nº KNORR: **I 83 121**  
 CONVERSÃO PARA Nº MBB: **000 430 71 60**



CONVERSÃO PARA CJ Nº  
**I 76624 I 90250 II 15174**  
**I 90230 II 15134 II 38176**

MONTADORA (Nº CONVERSÃO)	APLICAÇÃO
VOLVO	TODOS OS VEÍCULOS
MERCEDES BENZ	TODOS OS VEÍCULOS OF 1113 / 1313, OH 1313 / 1314 / 1316 - OH 1419 / 1420 / 1517 / 1518 / 1520 TODOS OS CHASSIS DE ÔNIBUS OF / OH - 0 371 U / UP / R / RS / RSD / RSL
VOLKSWAGEN	11.130 / 11.140 / 12.140 / 11.160 / 13.130 / 13.211 ATÉ 1990 7.90 / 7.110 / 7.120 / 11.150 / 11200 / 16.170 / 16.220 / 24.220 - 35.300 A PARTIR DE 1991
AGRALE	TODOS OS VEÍCULOS

**Jogo de Reparo Parcial Para a Válvula de Pedal**  
 JUEGO DE REPARACIÓN PARCIAL PARA LA VÁLVULA DE PEDAL • FOOT BRAKE VALVE PARTIAL REPAIR KIT

Nº FARJ: **97575-2**  
 CONVERSÃO PARA Nº KNORR: **I 76 624 / 0062**  
 CONVERSÃO PARA Nº MBB: **001 430 12 60**

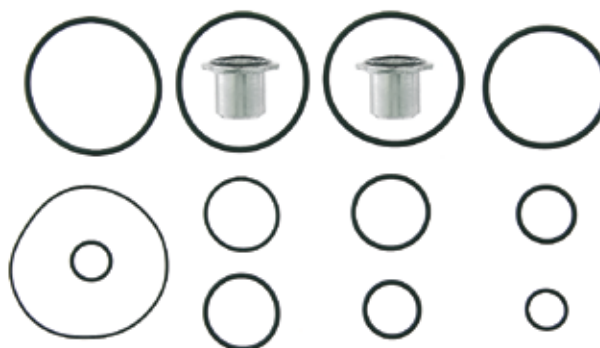
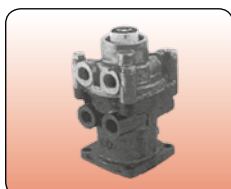

CONVERSÃO PARA CJ Nº  
**I 76624 I 90250 II 15174**  
**I 90230 II 15134 II 38176**

MONTADORA (Nº CONVERSÃO)	APLICAÇÃO
VOLVO	TODOS OS VEÍCULOS
AGRALE	TODOS OS VEÍCULOS
MERCEDES BENZ	TODOS OS VEÍCULOS - OF 1113 / 1313, OH 1313 / 1314 / 1316 / OH 1419 / 1420 / 1517 / 1518 / 1520 - TODOS OS CHASSIS DE ÔNIBUS OF / OH 0 371 U / UP / R / RS / RSD / RSL
VOLKSWAGEN	11.130 / 11.140 / 12.140 / 11.160 / 13.130 / 13.211 ATÉ 1990 / 7.90 / 7.110 / 7.120 - 11.150 / 11200 / 16.170 / 16.220 / 24.220 / 35.300 A PARTIR DE 1991

**Jogo de Reparo Parcial Para Válvula De Pedal (Com Guarda-Pó)**  
 JUEGO DE REPARACIÓN PARCIAL PARA LA VÁLVULA DE PEDAL • FOOT BRAKE VALVE PARTIAL REPAIR KIT

Nº FARJ: **97575-2 F**  
 CONVERSÃO PARA Nº KNORR: **I 76 624 / 0062**  
 CONVERSÃO PARA Nº MBB: **001 430 12 60**

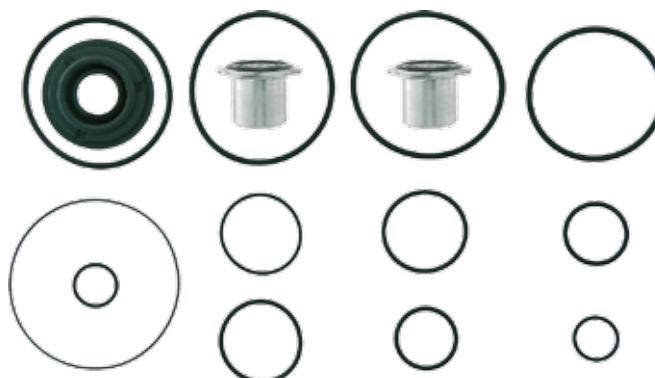
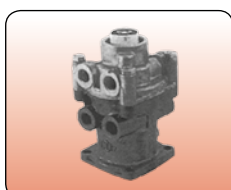

CONVERSÃO PARA CJ Nº  
**I 76624 I 90250 II 15174**  
**I 90230 II 15134 II 38176**

MONTADORA (Nº CONVERSÃO)	APLICAÇÃO
VOLVO	TODOS OS VEÍCULOS
AGRALE	TODOS OS VEÍCULOS
MERCEDES BENZ	TODOS OS VEÍCULOS - OF 1113 / 1313, OH 1313 / 1314 / 1316 / OH 1419 / 1420 / 1517 / 1518 / 1520 - TODOS OS CHASSIS DE ÔNIBUS OF / OH 0 371 U / UP / R / RS / RSD / RSL
VOLKSWAGEN	11.130 / 11.140 / 12.140 / 11.160 / 13.130 / 13.211 ATÉ 1990 / 7.90 / 7.110 / 7.120 - 11.150 / 11200 / 16.170 / 16.220 / 24.220 / 35.300 A PARTIR DE 1991

### Jogo de Reparo Para Válvula de Pedal Para Alta Temperatura

JUEGO DE REPARACIÓN PARA VÁLVULA DE PEDAL PARA ALTA TEMPERATURA • HIGH TEMPERATURE FOOT BRAKE VALVE REPAIR KIT



Nº FARJ:  
**98235-2 AT**  
CONVERSÃO PARA Nº KNORR:  
**I 83121**  
CONVERSÃO PARA Nº MBB:  
**000 430 71 60**

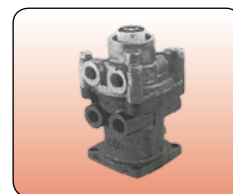

CONVERSÃO PARA CJ Nº  
**I 76624 I 90250 II 15174**  
**I 90230 II 15134 II 38176**

MONTADORA (Nº CONVERSÃO)	APLICAÇÃO
VOLVO	TODOS OS VEÍCULOS
AGRALE	TODOS OS VEÍCULOS
MERCEDES BENZ	TODOS OS VEÍCULOS OF 1113 / 1313, OH 1313 / 1314 / 1316 - OH 1419 / 1420 / 1517 / 1518 / 1520 TODOS OS CHASSIS DE ÔNIBUS OF / OH - 0 371 U / UP / R / RS / RSD / RSL
VOLKSWAGEN	11.130 / 11.140 / 12.140 / 11.160 / 13.130 / 13.211 ATÉ 1990 / 7.90 / 7.110 / 7.120 11.150 / 11200 / 16.170 / 16.220 / 24.220 - 35.300 A PARTIR DE 1991

### Jogo de Reparo para Válvula de Pedal K (Volvo FH 12 / NH 12)

JUEGO DE REPARACION PARA LA VÁLVULA DE DE PEDAL • FOOT BRAKE VALVE REPAIR KIT

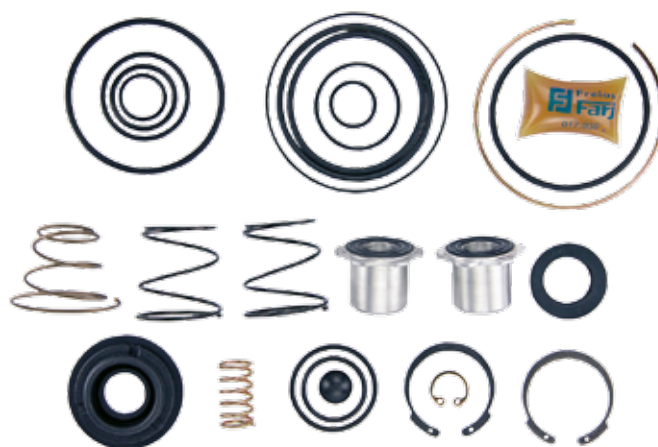

Nº FARJ:  
**93665-2**  
CONVERSÃO PARA Nº KNORR:  
**I 99719 / 0061**

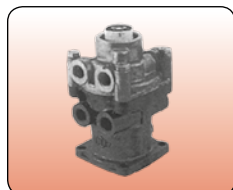

CONVERSÃO PARA CJ Nº  
**I 99719**  
**II 36174**

MONTADORA (Nº CONVERSÃO)	APLICAÇÃO
VOLVO	FH / FH12 / FM10 / FM12 / NH 12 / FH / FM

### Jogo de Reparo Para Válvula de Pedal

JUEGO DE REPARACIÓN PARA LA VÁLVULA DE PEDAL • FOOT BRAKE VALVE REPAIR KIT



Nº FARJ:  
**91145-2**  
CONVERSÃO PARA Nº KNORR:  
**II 31362**  
**II 32363**

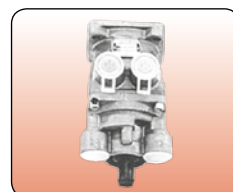

CONVERSÃO PARA CJ Nº  
**I 84433**  
**II 38191**  
**II 38286**

MONTADORA (Nº CONVERSÃO)	APLICAÇÃO
MERCEDES BENZ	1214 / 1214K / 1218 / 1414 / 1414 K 1418 / 1418K 1714K / 1718 / 1718 K 1721 / 1721 S

Os números originais utilizados tem a única intenção de auxiliar nossos clientes na identificação dos códigos Farj correspondentes.  
Los números de pieza original se utilizan para identificar los productos que vendemos con el único propósito de reconocimiento de los productos por nuestros clientes.  
Original part numbers are used so as to identify the products we sell. In the sole purpose of customers recognition of the items sold.

**Jogo de Reparo Parcial Para Válvula De Pedal**

JUEGO DE REPARACIÓN PARCIAL PARA LA VÁLVULA DE PEDAL • FOOT BRAKE VALVE PARTIAL REPAIR KIT

Nº FARJ:

**91145-2 F**

CONVERSÃO PARA Nº KNORR:

**II 31362**

**II 32363**

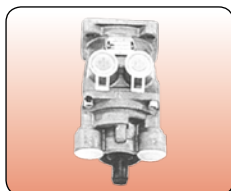

CONVERSÃO PARA CJ Nº

**I 84433**

**II 38191**

**II 38286**



MONTADORA (Nº CONVERSÃO)	APLICAÇÃO
MERCEDES BENZ	1214 / 1214K / 1218 / 1414 / 1414 K 1418 / 1418K 1714K / 1718 / 1718 K 1721 / 1721 S

**Jogo de Reparo para Válvula de Pedal com Retarder K**

JUEGO DE REPARACION PARA LA VÁLVULA DE PEDAL CON RETARDACIÓN • FOOT BRAKE VALVE REPAIR KIT (WITH RETARDER)

Nº FARJ:

**93575-2**

CONVERSÃO PARA Nº KNORR:

**II15168**

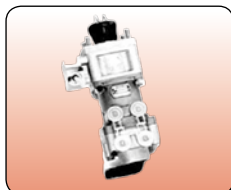

CONVERSÃO PARA CJ Nº

**I 90209 A**

**II 15129 A**



MONTADORA (Nº CONVERSÃO)	APLICAÇÃO
VOLVO	B10M / B10R / B 12 / B 58 / B7

**Jogo de Reparo Completo Para Válvula de Pedal (Pistão com Base Lisa)**

JUEGO DE REPARACIÓN PARA LA VÁLVULA DE PEDAL (PISTON DE BASE PLANA) • FOOT BRAKE VALVE REPAIR KIT (PISTON WITH FLAT BASE)

Nº FARJ

**95085-2**

CONVERSÃO P/ Nº KNORR:

**K006232/0061 / K006233/0061**

**K007446/0061**

PARA VÁLVULA Nº KNORR:

**K006232 / K006233**

**K007446 / K020265**

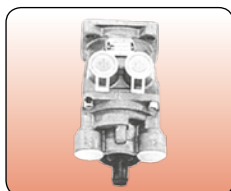

MONTADORA (Nº CONVERSÃO)	APLICAÇÃO
MERCEDES BENZ	L 1218 R / L 1318 / L 1418 EL / L 1418R / LK 1418 / L 1620 / L 1622 / LS 1632 / LS 1634 / LS 1634 EL / 1938 S
VOLKSWAGEN	7.100 / 7.110 / 7.120 / 8.120 / 8.150 / 9.150 / 40.300 / 13.180 E / 15.180 E / 17.250 E (CONSTELLATION) 19.320 E / 24.250 E / 25.370 E (CONSTELLATION) / 13.150 / 13.170 / 13.180 / 13.190 / 15.170 / 15.180 / 15.190 / 16.210 C0 / 17.210 / 17.220

**Jogo de Reparo Para Cilindro de Freio Combinado Tipo 12/16**  
 JUEGO DE REPARACIÓN PARA EL CILINDRO DE FRENO COMBINADO TIPO 12/16 • TRISTOP CYLINDER REPAIR KIT TYPE 12/16

Nº FARJ: **93365-2**  
 CONVERSÃO PARA N.º KNORR: **I 90229**

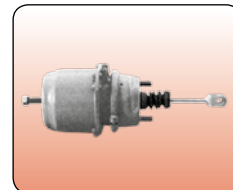

CONVERSÃO PARA CJ Nº  
**I 76945**  
**I 77094**  
**I 80124**  
**II 31308**  
**II 31309**

MONTADORA (Nº CONVERSÃO)	APLICAÇÃO
MERCEDES BENZ	MICRO-ÔNIBUS L / LK / LS / LA / LAK / 1113 / L 1114 / L 1118 1218 / 1418 / L 1218 / L / LA / LAK 1418

**Jogo de Reparo Para Cilindro de Freio Combinado Tipo 14/24**  
 JUEGO DE REPARACIÓN PARA EL CILINDRO DE FRENO COMBINADO TIPO 14/24 • TRISTOP CYLINDER REPAIR KIT (TYPE 14/24)

Nº FARJ: **98165-2**  
 CONVERSÃO PARA N.º KNORR: **I 82912**  
 CONVERSÃO PARA N.º MBB: **000 430 44 60**

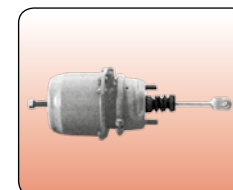

CONVERSÃO PARA CJ Nº  
**I 75791** **I 77781** **I 79546**  
**I 77095** **I 77784** **II 85052**  
**I 77780** **I 77785** **K 85381**

MONTADORA (Nº CONVERSÃO)	APLICAÇÃO
MERCEDES BENZ	L2215 / 2225 / 2325 / L / LB / LK 2325 / L / LB / LK 2013 / 2213 / 2216 / 2219 OH 1113 / 1313 / 1314 / 1315 / 1317 / 1318 / OH 1419 / 1420 / L / LA 1313 L 1313 / 1314 / 1316 / 1318 / L / LAK 1313 / LK 1313 / 1314 / 1316 / 1318

**Jogo de Reparo Para o Cilindro de Freio Combinado Tipo 16/24**  
 JUEGO DE REPARACIÓN PARA EL CILINDRO DE FRENO COMBINADO TIPO 16/24 • TRISTOP CYLINDER REPAIR KIT (TYPE 16/24)

Nº FARJ: **98175-2**  
 CONVERSÃO PARA N.º KNORR: **I 82914**  
 CONVERSÃO PARA N.º MBB: **000 420 38 24**  
**000 430 46 60**

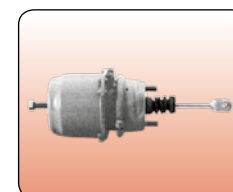

CONVERSÃO PARA CJ Nº  
**I 76897** **I 80253** **I 90977**  
**I 77096** **I 83510** **II 31296**  
**I 77778** **I 84699** **K 028126**

MONTADORA (Nº CONVERSÃO)	APLICAÇÃO
MERCEDES BENZ	L / LS / LK 1513 / 1514 / 1516 / 1519 / 1520 L / LK / LS / OH 1313 / 1314 / 1316 / 1318 / 1513 / 1514 / 1516- 1518 L / LS1414 / 1418 / 1614 / 1618 / 1621 / FPN (CARA CHATA) 1414 / 1418 / 1414 / 1718 / 1721 K LK1519 / 1510 / 1520 / 1418 / 1618 / L / LS / LK 1513 / 1514 / 1516 / 1519 / 1520
VOLVO	VOLVO - B10M 3º EIXO

Os números originais utilizados tem a única intenção de auxiliar nossos clientes na identificação dos códigos Farj correspondentes.  
 Los números de pieza original se utilizan para identificar los productos que vendemos con el único propósito de reconocimiento de los productos por nuestros clientes.  
 Original part numbers are used so as to identify the products we sell. In the sole purpose of customers recognition of the items sold.



**Jogo de Reparo Para o Cilindro de Freio Combinado Tipo 20/24**

JUEGO DE REPARACIÓN PARA EL CILINDRO DE FRENO COMBINADO TIPO 20/24 • TRISTOP CYLINDER REPAIR KIT (TYPE 20/24)

Nº FARJ:

**98155-2**

CONVERSÃO PARA Nº KNORR:

**I 83581 / I 85219**

CONVERSÃO PARA Nº SCANIA:

**1953080**

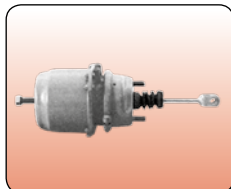

CONVERSÃO PARA CJ Nº

**I 90849**

**I 90850**



MONTADORA (Nº CONVERSÃO)	APLICAÇÃO
SCANIA	T - 112
CATERPILLAR	... / ATUAL

**Jogo De Reparo Parcial Para Cilindro De Freio Combinado Tipo 2024, 1424 E 1624**

JUEGO DE REPARACIÓN PARCIAL PARA EL CILINDRO DE FRENO COMBINADO • TRISTOP CYLINDER PARTIAL REPAIR KIT

Nº FARJ:

**98155-2 F / 98165-2 F / 98175-2 F**

CONVERSÃO PARA Nº KNORR:

**I 83581 / I 85219**

CONVERSÃO PARA Nº SCANIA:

**1953080**

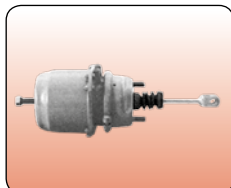

CONVERSÃO PARA CJ Nº

**I 90849**

**I 90850**

**I 76945**

**I 75791**

**I 76897**

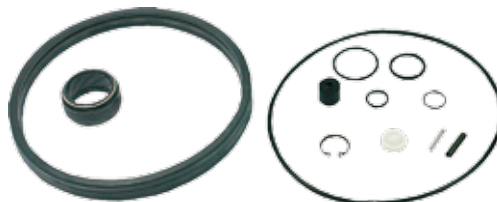

MONTADORA (Nº CONVERSÃO)	APLICAÇÃO
SCANIA	T - 112
CATERPILLAR	... / ATUAL

**Mola de Emergência Para as Câmaras Tristop Knorr**

RESORTE DE EMERGENCIA PARA EL CILINDRO COMBINADO • TRISTOP CYLINDER MAIN SPRING

Nº FARJ:

**98285-0**

CONVERSÃO PARA Nº KNORR:

**I 75 791 / 0063**

CONVERSÃO PARA Nº MBB:

**000 423 45 93**

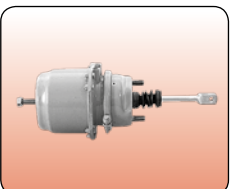

CONVERSÃO PARA CJ Nº

**I 75791 I 77780 I 76897 I 83510 I 90849**

**I 77095 I 77784 I 77096 K 028126 I 90850**



MONTADORA (Nº CONVERSÃO)	APLICAÇÃO
MERCEDES BENZ	L2013 - 3º EIXO; L / LA / LAK / LS / OF 1313; L 1316 / 1319; OH 1313 / 1517; L2224; L / LA / LB / LK 2219; L / LK / 1513 / 1516; L 1319 / 1519; LK 1316; OH 1517; LS 1519; L / LS 1418; L 1425; LP 1523; LS / LPS 1525 - USA -
VOLVO	B 10M 3º EIXO
SCANIA	T - 112
CATERPILLAR	... / ATUAL

**Jogo de Reparo Emergência Parcial Para Câmara Baioneta Tipo 24 Moderna**  
 JUEGO DE REPARACIÓN PARA LA CÁMARA BAYONETA TIPO 24 MODERNA • 24 EMERGENCY BAYONET CHAMBER MODERN REPAIR KIT

Nº FARJ: **96515-2**  
 CONVERSÃO PARA Nº KNORR:  
**K 02520002**

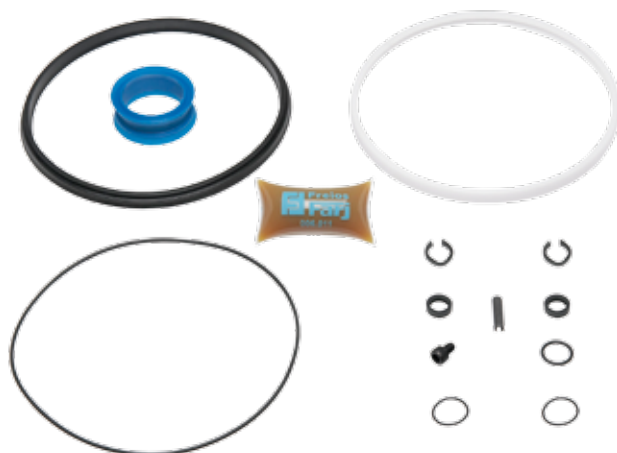

MONTADORA (Nº CONVERSÃO)	APLICAÇÃO
MERCEDES BENZ	AXOR 2035 S / 2040 S / AXOR 2535 S / 2540 S / AXOR 2640 S / 2644 S / AXOR 2831 / 3340 / AXOR 3344 / 4143 / 4144 / 1933 S / 2035 S / 2040 S / 2044 S / 2533 S / 2540 S / 2644 S

**Jogo de Reparo Emergência Parcial Para Câmara Baioneta Tipo 24**  
 JUEGO DE REPARACIÓN PARA LA CÁMARA BAYONETA TIPO 24 • 24 EMERGENCY BAYONET CHAMBER REPAIR KIT

Nº FARJ: **96525-2**  
 CONVERSÃO PARA Nº KNORR:  
**II 352771**  
**II 33767**  
**II 33770**  
**II 37317**  
**II 37318**



MONTADORA (Nº CONVERSÃO)	APLICAÇÃO
MERCEDES BENZ	ACCELO - 915 C / 1444 S / LS 1633 / LS 1938

**Mola de Emergência Para Câmara Baioneta Tipo 24**  
 RESORTE DE EMERGÊNCIA PARA LA CÁMARA BAYONETA TIPO 24 • BAYONET MAIN CYLINDER SPRING (TYPE 24)

Nº FARJ: **96535-0**  
 CONVERSÃO PARA Nº KNORR:  
**C 575472**  
**II 33767 / II 33770**  
**II 37317 / II 37318**  
**K015356 / K015358**  
**K015364 / K015365**  
**K015366 / K015367**  
**K015369 / K015370**  
**K025199 / K025200**  
**K025209 / K025210**  
**K027298 / K027299**  
**K027300 / K027301**  
**K027302 / K027303**  
**K028359 / K028360**



MONTADORA (Nº CONVERSÃO)	APLICAÇÃO
MERCEDES BENZ	915 C - ACELO / 1944 S / LS 1633 / L1644 / LS 1634 / LS 1938 / AXOR 2035 S / 2040 S / AXOR 2535 / 2540 S / AXOR 2640 S / 2644 S / AXOR 2831 / 3340 / AXOR 3344 / 4143 / 2423 B / 2423 K / 2726 B / 2726 K

Os números originais utilizados tem a única intenção de auxiliar nossos clientes na identificação dos códigos Farj correspondentes.  
 Los números de pieza original se utilizan para identificar los productos que vendemos con el único propósito de reconocimiento de los productos por nuestros clientes.  
 Original part numbers are used so as to identify the products we sell. In the sole purpose of customers recognition of the items sold.

### Diafragma Para Cilindro Combinado Tipo 12/16

DIAFRAGMA PARA EL CILINDRO COMBINADO 12/16 • TRISTOP CYLINDER DIAPHRAGM (TYPE 12)

Nº FARJ:

**98965-0**

CONVERSÃO PARA Nº KNORR:

**2B 56620**

CONVERSÃO PARA Nº MBB:

**000 431 26 28**

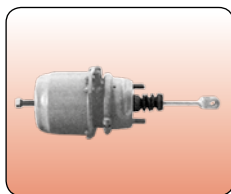

CONVERSÃO PARA CJ Nº

**I 75991**

**I 76945**

**I 86243**

**II 31308**

MONTADORA (Nº CONVERSÃO)	APLICAÇÃO
AGRALE	4000-D
MERCEDES BENZ	L1218 / 1418

### Diafragma Para Cilindro Combinado Tipo 14/24

DIAFRAGMA PARA EL CILINDRO COMBINADO 14/24 • TRISTOP CYLINDER DIAPHRAGM (TYPE 14)

Nº FARJ:

**816.001**

CONVERSÃO PARA Nº KNORR:

**2B 54 871**

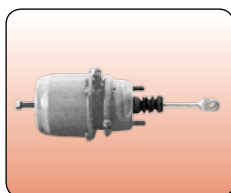

CONVERSÃO PARA CJ Nº

**I 75763**

**I 75791**

**I 77780**

**I 77782**

**I 77784**

**I 85381**

**II 37308**

MONTADORA (Nº CONVERSÃO)	APLICAÇÃO
MERCEDES BENZ	OH 1113 / 1313 / 1314 / 1315 / 1317 / 1318 / OH 1419 / 1420 / L / LA 1313 / L / LK 1313 / 1314 / 1316 / 1318 / L 2215 / 2225 / 2325 / ULB / LK 2325 / ULB / LK 2013 / 2213 / 2216 / 2219

### Diafragma Para Cilindro Combinado Tipo 16/24

DIAFRAGMA PARA EL CILINDRO COMBINADO 16/24 • TRISTOP CYLINDER DIAPHRAGM (TYPE 16)

Nº FARJ:

**817.011**

CONVERSÃO PARA Nº KNORR:

**3B 49 363**

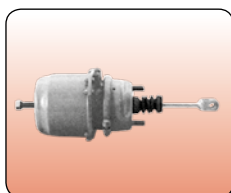

CONVERSÃO PARA CJ Nº

**I 75092**    **II 31295**

**I 77778**    **II 31300**

**I 80253**    **K 022388**

**I 83510**    **K 022393**

**I 90216**

MONTADORA (Nº CONVERSÃO)	APLICAÇÃO
VOLVO	VOLVO - B10M 3º EIXO
MERCEDES BENZ	LS / LK 1418 / 1510 / 1513 / 1514 / 1516 / 1519 / 1520 / OH 1313 / 1314 / 1316 / 1318 / 1513 / 1514 / 1516 / 1518 U / LS 1414 / 1418 / 1614 / 1618 / 1621 / FPN (CARA CHATA) 1414 / 1418 / 1414 / 1718 / 1721K

## Diafragma Para Cilindro Combinado Tipo 20/24

DIAFRAMA PARA EL CILINDRO COMBINADO TIPO 20/24 • TRISTOP CYLINDER DIAPHRAGM (TYPE 20)



Nº FARJ:

**815.011**

CONVERSÃO PARA Nº KNORR:

**3B 42 465 / C 72336**

CONVERSÃO PARA Nº SCANIA:

**1 953 001**

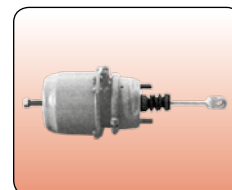

CONVERSÃO PARA CJ Nº

**I 76163 I 90238**

**I 83438 II 31293**

**I 84417 K 015356**

**I 84647 K 015369**

**I 86526 K 027300**

**I 90236 K 027302**

MONTADORA (Nº CONVERSÃO)	APLICAÇÃO
SCANIA	T - 112
CATERPILLAR	TODOS ... / ATUAL.

## Flange Para Cilindro Combinado Tipo 14/24

FLANGE PARA EL CILINDRO COMBINADO 14/24 • TRISTOP CYLINDER INTERMEDIATE FLANGE (TYPE 14/24)



Nº FARJ:

**99225-0**

CONVERSÃO PARA Nº KNORR:

**1B 56 683**

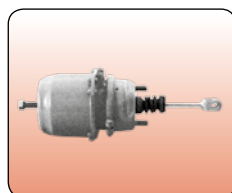

CONVERSÃO PARA CJ Nº

**I 75791 I 77784**

**I 77780 I 85381**

**I 77782 II 37308**

MONTADORA (Nº CONVERSÃO)	APLICAÇÃO
MERCEDES BENZ	L2215 / 2225 / 2325 / ULB / LK 2325 ULB / LK 2013 / 2213 / 2216 / 2219 OH 1 1 13 / 1313 / 1314 / 1315 / 1317 / 1318 OH 1419 / 1420 / ULA 1313 L 1313 / 1314 / 1316 / 1318 ULAK 1313 LK 1313 / 1314 / 1316 / 1318

## Flange Para Cilindro Combinado Tipo 16/24

FLANGE PARA EL CILINDRO COMBINADO 16/24 • TRISTOP CYLINDER INTERMEDIATE FLANGE (TYPE 16/24)



Nº FARJ:

**99565-0**

CONVERSÃO PARA Nº KNORR:

**1B 59920**

CONVERSÃO PARA Nº VOLVO:

**6 889 128**

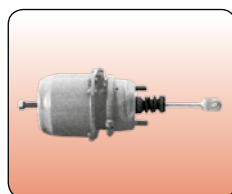

CONVERSÃO PARA CJ Nº

**I 76897 I 83510**

**I 77778 I 90216**

**I 80253 II 31295**

MONTADORA (Nº CONVERSÃO)	APLICAÇÃO
VOLVO	VOLVO - B10M 3º EIXO
MERCEDES BENZ	1513 / 1514 / 1516 / 1519 / 1520 L / LK / LS / OH 1313 / 1314 / 1316 / 1318 / 1513 / 1514 / 1516 1518 ULS 1414 / 1418 / 1614 / 1618 / 1621 / FPN (CARA CHATA) 1414 / 1418 / 1414 / 1718 / 1721 K LK 1519 / 1510 / 1520 / 1418 / 1618 / L / LS / L

Os números originais utilizados tem a única intenção de auxiliar nossos clientes na identificação dos códigos Farj correspondentes.  
Los números de pieza original se utilizan para identificar los productos que vendemos con el único propósito de reconocimiento de los productos por nuestros clientes  
Original part numbers are used so as to identify the products we sell, in the sole purpose of customers recognition of the items sold.



**Êmbolo Para Todos Cilindros Combinados**

ÊMBOLO PARA TODOS LOS CILINDROS COMBINADOS • TRISTOP CYLINDER PISTON

Nº FARJ:

**99875-0**

CONVERSÃO PARA Nº KNORR:

**2B 64516**

CONVERSÃO PARA Nº SCANIA:

**1 953 104**

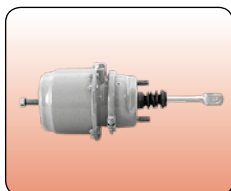

CONVERSÃO PARA CJ Nº

- I 75791      I 77784**
- I 77095      I 84647**
- I 77778      I 85381**
- I 77780      I 90216**
- I 77782**

MONTADORA (Nº CONVERSÃO)	APLICAÇÃO
MERCEDES BENZ	L / LK / LS 1313 / 1316 / 1513 / 1514 / 1516 / 1518 / 1614 / 1618 / LA / LAK 1313 - OH 1313 / 1315 / 1316 / 1318 / 1419 / 1420 / L 2215 / 2225 / 2325 / L / LB / LK 2013 / 2213 / 2216 / 2219 / 2325 / LK / L 1314 / 1318 - OF 1318 OH 1113 / 1314 / 1317 / 1513 / 1514 / 1516 / 1518 / L / LS 1414 / 1418 / 1614 / 1618 /

**Válvula Relê Roscas M.16 x M.22(03) - Sem Suporte**

VÁLVULA RELE • RELAY VALVE

Nº FARJ:

**91355-44**

CONVERSÃO PARA Nº KNORR:

**I 90270**

CONVERSÃO PARA Nº SCANIA:

**573 361**



MONTADORA (Nº CONVERSÃO)	APLICAÇÃO
SCANIA	K112 / S112 / T112 / R112 / F112; K113 CL / K113 TL / L113; R142 / T142; K124; L110 / L111 / LK 111 / LKS 111 / LKS 141

**Jogo de Reparo Para Válvula Relê**

JUEGO DE REPARACIÓN PARA LA VÁLVULA RELE • RELAY VALVE REPAIR KIT

Nº FARJ:

**99165-2**

CONVERSÃO PARA Nº KNORR:

**I 83 277**

CONVERSÃO PARA Nº MBB:

**000 430 53 60**

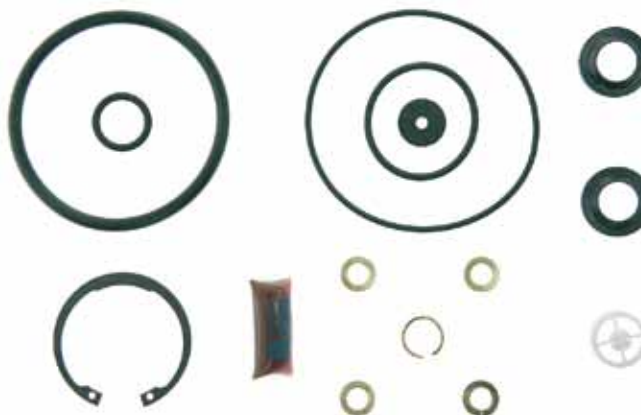
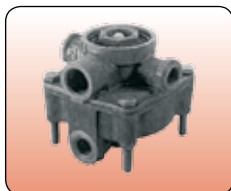

CONVERSÃO PARA CJ Nº

- I 76204 DW    II 15117**
- I 76627        II 15135**
- I 90270        K 002125**

MONTADORA (Nº CONVERSÃO)	APLICAÇÃO
VOLVO	TODOS OS VEÍCULOS
SCANIA	TODOS OS VEÍCULOS
MERCEDES BENZ	TODOS OS VEÍCULOS APÓS 1982 (EXCETO 608 / 610 / 708 / 712 / 812 / 912)
FORD E VW	TODOS OS VEÍCULOS A PARTIR 1993

**Jogo de Reparo Para Válvula Relê Moderna**  
 JUEGO DE REPARACIÓN PARA LA VÁLVULA RELE MODERNA • RELAY VALVE REPAIR KIT



Nº FARJ: **91875-2**  
 CONVERSÃO PARA Nº KNORR: **II 31378**

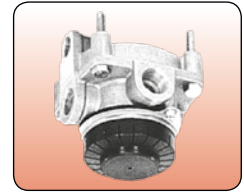

CONVERSÃO PARA CJ Nº  
**AC 574AXY**  
**AC 574 BX**  
**AC 574CXY**  
**II 31319**

MONTADORA (Nº CONVERSÃO)	APLICAÇÃO
MERCEDES BENZ	L 1218 / 1418 / 1618 LK 1618 E VEÍCULOS MÉDIOS (1996...)
SCANIA	P 94 / R 114 / T 114 (1997...)

**Válvula de Proteção 4 Circuitos**

VÁLVULA DE PROTECCIÓN 4 CIRCUITOS - ROSCAS: M.22 (01) X M.16 (04) • 4 CIRCUIT PROTECTION VALVE - THREAD: M.22 (01) X M.16 (04)



Nº FARJ: **94865-40**  
 CONVERSÃO P/ Nº MERCEDES BENZ: **345 431 74 06**  
 CONVERSÃO P/ Nº MERCEDES KNORR: **I 70615**

MONTADORA (Nº CONVERSÃO)	APLICAÇÃO
MERCEDES BENZ	L 1513 / L 1514 / L 1516 / L 1517 / L 1518 / L 1519 L 1520 / L 1618 / L 1620 / L 1621 / L 2013 / L 2014 L 2213 / L 2214 / L 2216 / L 2217 / L 2218 / L 2219 L 2220 / L 2314 / L 2318 / L 2325 / L 2414 / L 2418 L 2425 / L 2635 / LA 1313 / LA 1

**Jogo de Reparo Para Válvula de Prot. 04 Circuitos Com Retenção**

J. DE REPARACIÓN P/ LA VÁLV. DE PROTECCIÓN 04 CIRCUITOS CON RETENCIÓN • FOUR CIRCUIT PROTECTION VALVE REPAIR KIT (WITH RETENTION)



Nº FARJ: **99365-2**  
 CONVERSÃO PARA Nº KNORR: **I 90210**  
 CONVERSÃO PARA Nº MBB: **000 430 45 06**



CONVERSÃO PARA CJ Nº  
**I 70615**      **II 31383**  
**I 86922**      **II 35202**  
**I 89408**      **II 38282**  
**I 92478**      **K 035952**  
**I 92503**

MONTADORA (Nº CONVERSÃO)	APLICAÇÃO
MERCEDES BENZ	TODOS OS VEÍCULOS A PARTIR DE AGOSTO DE 1991

Os números originais utilizados tem a única intenção de auxiliar nossos clientes na identificação dos códigos Farj correspondentes.  
 Los números de pieza original se utilizan para identificar los productos que vendemos con el único propósito de reconocimiento de los productos por nuestros clientes  
 Original part numbers are used so as to identify the products we sell. in the sole purpose of customers recognition of the items sold.

**Jogo de Reparo Parcial Para Válvula Prot. 04 Circuitos Com Retenção**

J. DE REPARACIÓN P/ LA VÁLV. DE PROTECCIÓN 04 CIRCUITOS CON RETENCIÓN • FOUR CIRCUIT PROTECTION VALVE REPAIR KIT (WITH RETENTION)

Nº FARJ:

**99365-2 F**

CONVERSÃO PARA Nº KNORR:

**I 90210**

CONVERSÃO PARA Nº MBB:

**000 430 45 06**



CONVERSÃO PARA CJ Nº

**I 70615**

**II 31383**

**I 86922**

**II 35202**

**I 89408**

**II 38282**

**I 92478**

**K 035952**

**I 92503**

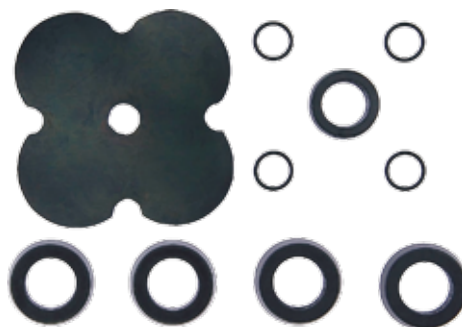

MONTADORA (Nº CONVERSÃO)	APLICAÇÃO
MERCEDES BENZ	TODOS OS VEÍCULOS A PARTIR DE AGOSTO DE 1991

**Jogo de Reparo Para Válvula de Prot. 04 Circuitos**

JUEGO DE REPARACIÓN PARA LA VÁLVULA DE PROTECCIÓN 04 CIRCUITOS • FOUR CIRCUIT PROTECTION VALVE REPAIR KIT

Nº FARJ:

**99395-2**

CONVERSÃO PARA Nº KNORR:

**I 83156**

CONVERSÃO PARA Nº MBB:

**000 430 10 68**



CONVERSÃO PARA CJ Nº

**I 76633**

**I 85982**



MONTADORA (Nº CONVERSÃO)	APLICAÇÃO
MERCEDES BENZ	TODOS OS VEÍCULOS ATÉ JULHO DE 1991
VOLKSWAGEN	6.90 / 6 / 140 / 11.160 / 22.160
VOLVO	TODOS OS VEÍCULOS, EXCETO B58
SCANIA	R / T 112 / 142 ATÉ 1985 (EXPORTAÇÃO) TODOS OS VEÍCULOS NACIONAIS A PARTIR 1992

**Jogo de Reparo Parcial Para Válvula Prot. 04 Circuitos**

JUEGO DE REPARACIÓN PARA LA VÁLVULA DE PROTECCIÓN 04 CIRCUITOS • FOUR CIRCUIT PROTECTION VALVE REPAIR KIT

Nº FARJ:

**99395-2 F**

CONVERSÃO PARA Nº KNORR:

**I 83156**

CONVERSÃO PARA Nº MBB:

**000 430 10 68**



CONVERSÃO PARA CJ Nº

**I 76633**

**I 85982**



MONTADORA (Nº CONVERSÃO)	APLICAÇÃO
MERCEDES BENZ	TODOS OS VEÍCULOS ATÉ JULHO DE 1991
VOLKSWAGEN	6.90 / 6 / 140 / 11.160 / 22.160
VOLVO	TODOS OS VEÍCULOS, EXCETO B58
SCANIA	R / T 112 / 142 ATÉ 1985 (EXPORTAÇÃO) TODOS OS VEÍCULOS NACIONAIS A PARTIR 1992

**Jogo de Reparo para a Válvula de Proteção 04 Circuitos K**  
 JUEGO DE REPARACION PARA LA VÁLVULA DE DE PROTECCIÓN 04 VIAS • FOUR CIRCUIT PROTECTION VALVE REPAIR KIT



Nº FARJ: **93475-2**  
 CONVERSÃO PARA Nº KNORR: **II35256**  
**II38250**

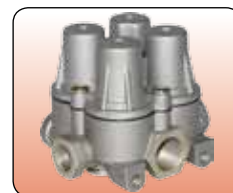

CONVERSÃO PARA CJ Nº

**I 98088 II 35280 II 38276**  
**II 17191 II 3528001 K 001242**  
**II 31310 II 38225 K 016982**  
**II 35202 II 38275 K 033400**

MONTADORA (Nº CONVERSÃO)	APLICAÇÃO
SCANIA	R / T 112 / 142 ATÉ 1985 (EXPORTAÇÃO); TODOS OS VEÍCULOS NACIONAIS A PARTIR DE 1992; P94 / R114 / T114 A PARTIR DE 1997
VOLVO	CAMINHÕES E ÔNIBUS A PARTIR DE JULHO DE 1996
VOLKSWAGEN	CAMINHÕES E ÔNIBUS A PARTIR DE 1997
FORD	TODOS OS CAMINHÕES E ÔNIBUS A PARTIR DE 1997 / CARGO 8 TON. À PARTIR DE 1996.

**Jogo de Reparo Válvula de Proteção 04 Circuitos K (Micro MBB)**  
 JUEGO DE REPARACION PARA LA VÁLVULA DE PROTECCIÓN 04 VIAS • FOUR CIRCUIT PROTECTION VALVE REPAIR KIT



Nº FARJ: **93675-2**  
 CONVERSÃO PARA Nº KNORR: **II38211**

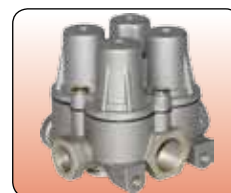

CONVERSÃO PARA CJ Nº

**II 14296**  
**K 047444**

MONTADORA (Nº CONVERSÃO)	APLICAÇÃO
MERCEDES BENZ	712C / 712E / 914C / 915C / L0809 / L0811 / L909

**Inserto Para Válvula de Prot. 04 Circuitos**  
 INSERTO PARA LA VÁLVULA DE PROTECCIÓN 04 CIRCUITOS • FOUR CIRCUIT PROTECTION VALVE REPAIR PISTON



Nº FARJ: **99405-0**  
 CONVERSÃO PARA Nº KNORR: **4B 58557 / 8**

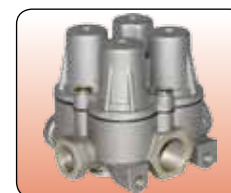

CONVERSÃO PARA CJ Nº

**I 76633 I 92503 II 31310 II 38225**  
**I 80509 II 15587 II 31383 II 38275**  
**I 85982 II 15588 II 35202 II 38282**  
**I 92478 II 18172 II 3528001 K 016982**

MONTADORA (Nº CONVERSÃO)	APLICAÇÃO
VOLKSWAGEN	6.90 / 6 / 140 / 11.160 / 22.160
VOLVO	TODOS OS VEÍCULOS, EXCETO B58
MERCEDES BENZ	TODOS OS VEÍCULOS
SCANIA	R / T 112 / 142 ATÉ 1985 (EXPORTAÇÃO) TODOS OS VEÍCULOS NACIONAIS A PARTIR 1992

Os números originais utilizados tem a única intenção de auxiliar nossos clientes na identificação dos códigos Farj correspondentes.  
 Los números de pieza original se utilizan para identificar los productos que vendemos con el único propósito de reconocimiento de los productos por nuestros clientes  
 Original part numbers are used so as to identify the products we sell. In the sole purpose of customers recognition of the items sold.



**Conjunto P/ Válvula de Proteção 4 Circuitos**

VÁLVULA DE PROTECCIÓN DE 4 VÍAS - ROSCA: M.22 (05) • 4 CIRCUIT PROTECTION VALVE - THREAD: M.22 (05)

Nº FARJ:  
**95805-72**  
 PARA VÁLVULA N.º KNORR:  
**II 36011 (AE 4603)**



MONTADORA (Nº CONVERSÃO)	APLICAÇÃO
VOLVO	B 9 / B 12 M

**Jogo de Reparo Parcial para Válvula 04 Circuitos K (Volvo Bi-Articulado)**

JUEGO DE REPARACIÓN PARCIAL PARA LA VÁLVULA DE PROTECCIÓN 04 VIAS • FOUR CIRCUIT PROTECTION VALVE REPAIR KIT

Nº FARJ:  
**93815-2**  
 PARA VÁLVULA KNORR N.º:  
**II 36011**



CONVERSÃO PARA CJ N.º  
**II 36011**

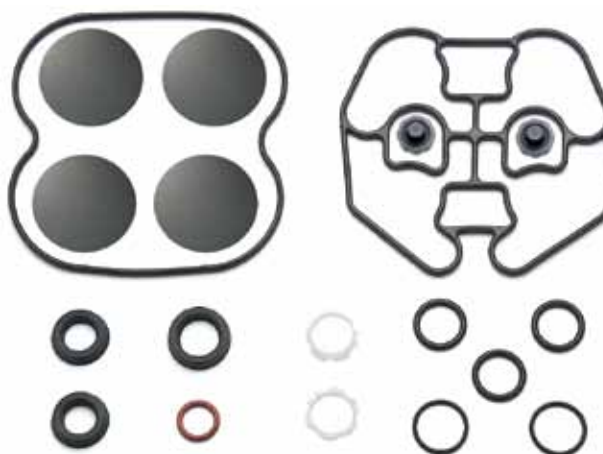

MONTADORA (Nº CONVERSÃO)	APLICAÇÃO
VOLVO	ÔNIBUS BI-ARTICULADO

**Jogo de Reparo Para Válvula de Descarga Rápida**

JUEGO DE REPARACIÓN PARA LA VÁLVULA DE DESCARGA RÁPIDA • QUICK RELEASE VALVE REPAIR KIT

Nº FARJ:  
**99375-2**  
 CONVERSÃO PARA N.º KNORR:  
**II 15138**  
 CONVERSÃO PARA N.º MBB:  
**000 420 66 55**



CONVERSÃO PARA CJ N.º  
**I 90268 I 92637 K 001003**  
**I 90280 I 94666**

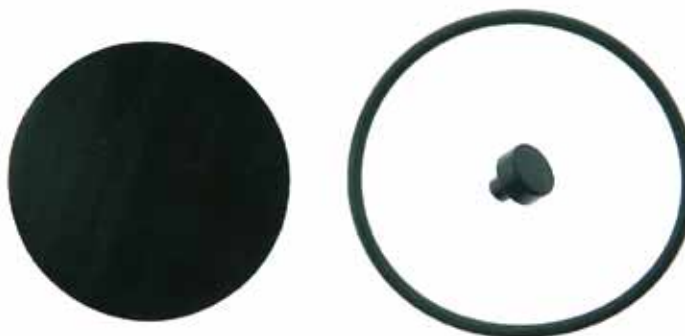

MONTADORA (Nº CONVERSÃO)	APLICAÇÃO
FORD	TODOS OS VEÍCULOS
VOLKSWAGEN	TODOS OS VEÍCULOS
SCANIA	TODOS OS VEÍCULOS
MERCEDES BENZ	O 371 U / UP, OF 113 / 1114 / 1315 / 1317 / 1318 OH / OF 1313 / 1314 / 1315 / 1316 / 1318 / 1419 1420 / 1517 / 1518 / 1520



Nº FARJ:  
**94905-70**  
CONVERSÃO P/ Nº MERCEDES BENZ:  
**001 431 99 06**  
CONVERSÃO P/ Nº KNORR:  
**1 78210**

MONTADORA (Nº CONVERSÃO)	APLICAÇÃO
MERCEDES BENZ	L 608 D / L 608 E / L 708 D / L 708 E L 709 / LS 1313 / LS 1316 LS 1513 / LS 1516 / LS 1519 O 355 / O 362 / O 364 / OF 1313 / OH 1313 OH 1316 / OH 1419 / OH 1517

**Jogo de Reparo Para Regulador Pressão**  
JUEGO DE REPARACIÓN PARA EL REGULADOR DE PRESIÓN • UNLOADER VALVE REPAIR KIT



Nº FARJ:  
**99385-2**  
CONVERSÃO PARA Nº KNORR:  
**1 83570**  
CONVERSÃO PARA Nº MBB:  
**002 586 67 43**



CONVERSÃO PARA CJ Nº  
**1 78209 182563**  
**1 78210 1 90228**

MONTADORA (Nº CONVERSÃO)	APLICAÇÃO
MERCEDES BENZ	TODOS OS VEÍCULOS C / FREIO A AR O 362 / 355 / 364 OH 1313 / 1316 / 1419 / 1517 OF 1313 LS / L 1313 / 1316 / 1513 / 1516 / 1519 L / LO 608 / 610 / 708 / 709 TODOS OS VEÍCULOS HIDRÁULICOS
ENGESA	EE 9 / 33 11

**Jogo De Reparo Parcial Para Regulador Pressão**  
JUEGO DE REPARACIÓN PARA EL REGULADOR DE PRESIÓN • UNLOADER VALVE REPAIR KIT



Nº FARJ:  
**99385-2 F**  
CONVERSÃO PARA Nº KNORR:  
**1 83570**  
CONVERSÃO PARA Nº MBB:  
**002 586 67 43**

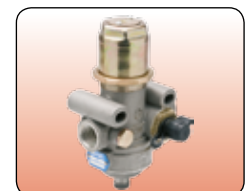

CONVERSÃO PARA CJ Nº  
**1 78209 182563**  
**1 78210 1 90228**

MONTADORA (Nº CONVERSÃO)	APLICAÇÃO
MERCEDES BENZ	TODOS OS VEÍCULOS C / FREIO A AR O 362 / 355 / 364 OH 1313 / 1316 / 1419 / 1517 OF 1313 LS / L 1313 / 1316 / 1513 / 1516 / 1519 L / LO 608 / 610 / 708 / 709 TODOS OS VEÍCULOS HIDRÁULICOS
ENGESA	EE 9 / 33 11

Os números originais utilizados tem a única intenção de auxiliar nossos clientes na identificação dos códigos Farj correspondentes.  
Los números de pieza original se utilizan para identificar los productos que vendemos con el único propósito de reconocimiento de los productos por nuestros clientes  
Original part numbers are used so as to identify the products we sell. In the sole purpose of customers recognition of the items sold.

## Regulador de Pressão Moderno (MBB)

REGULADOR DE PRESIÓN • UNLOADER VALVE

Nº FARJ:

**94895-60**

CONVERSÃO P/ Nº KNORR:

**I 90309**

CONVERSÃO P/ CJ MBB:

**A 002 431 83 06**



MONTADORA (Nº CONVERSÃO)	APLICAÇÃO
MERCEDES BENZ	1214 / 1218 / 1318 / 1414 / 1418 / 1718 1720 / 1721 / 2314 / 2323 1214 K / 1414 K / 1418 K / 1718 K 1721 S / 712 E / L 1218 / L 1316 / L 1317 L 1318 / L 1414 / L 1418 / L 1614 / L 1618 / L 1620 L 1621 / L 2013 / L 2014 / L 2213 / L 2214 / L 2

### Jogo de Reparo Para Regulador de Pressão Moderno

JUEGO DE REPARACIÓN PARA EL REGULADOR DE PRESIÓN MODERNO • UNLOADER VALVE REPAIR KIT

Nº FARJ:

**99625-2**

CONVERSÃO PARA Nº KNORR:

**I 90286**

CONVERSÃO PARA Nº MBB:

**000 430 18 07**

CONVERSÃO PARA N.º VOLVO:

**8 127 716**

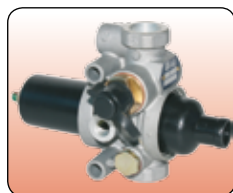

CONVERSÃO PARA CJ Nº

**I 90309**

**I 92172**



MONTADORA (Nº CONVERSÃO)	APLICAÇÃO
MERCEDES BENZ	TODOS OS VEÍCULOS COM FREIO A AR
VOLVO	N / NL 10

### Jogo de Reparo Parcial p/ Regulador de Pressão Moderno

JUEGO DE REPARACIÓN PARCIAL PARA EL REGULADOR DE PRESIÓN MODERNO • UNLOADER VALVE PARTIAL REPAIR KIT

Nº FARJ:

**99625-4**

CONVERSÃO PARA Nº KNORR:

**I 90286 P**



CONVERSÃO PARA CJ Nº

**I 90309**

**I 92172**

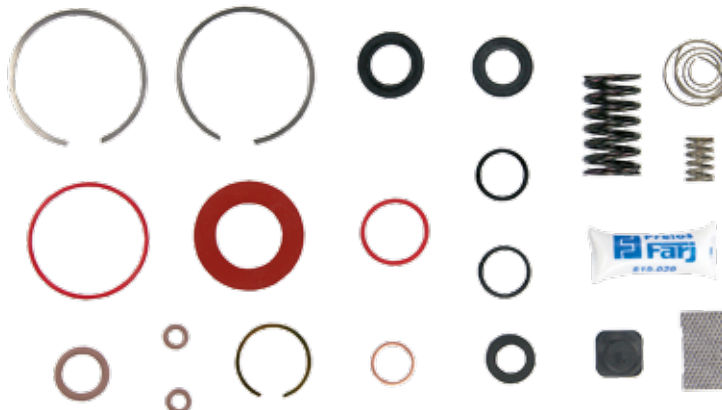

MONTADORA (Nº CONVERSÃO)	APLICAÇÃO
MERCEDES BENZ	TODOS OS VEÍCULOS COM FREIO A AR
VOLVO	N / NL 10

## Jogo de Reparo Parcial Para Regulador De Pressão Moderno

JUEGO DE REPARACIÓN PARCIAL PARA EL REGULADOR DE PRESIÓN MODERNO • UNLOADER VALVE PARTIAL REPAIR KIT

Nº FARJ: **99625-2 F**  
 CONVERSÃO PARA Nº KNORR: **I 90286**  
 CONVERSÃO PARA Nº MBB: **000 430 18 07**  
 CONVERSÃO PARA N.º VOLVO: **8 127 716**

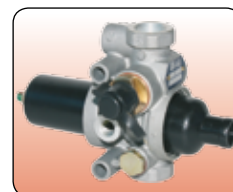

CONVERSÃO PARA CJ Nº  
**I 90309**  
**I 92172**

MONTADORA (Nº CONVERSÃO)	APLICAÇÃO
MERCEDES BENZ	TODOS OS VEÍCULOS COM FREIO A AR
VOLVO	N / NL 10

## Jogo de Reparo Para Governador

JUEGO DE REPARACIÓN PARA EL GOBERNADOR • GOVERNOR REPAIR KIT

Nº FARJ: **99485-2**  
 CONVERSÃO PARA Nº KNORR: **I 90285**  
 CONVERSÃO PARA N.º VOLVO: **6 889 637**

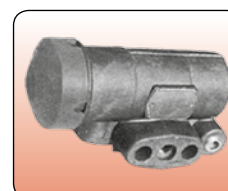
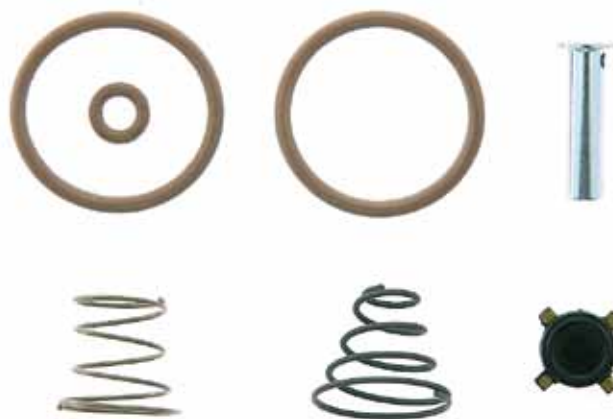

CONVERSÃO PARA CJ Nº  
**I 90254 II 35181 K 001296**  
**II 15141 II 35196**

MONTADORA (Nº CONVERSÃO)	APLICAÇÃO
FORD	F12000 / 14000 (1991...)
SCANIA	B / L / LS 110 / 111, LK / LKS 111 / 113 TL S113 / F113 K / T / R / S112 / 113 / 142 / 143
VOLKSWAGEN	11.140 / 14.150 / 14.200
VOLVO	N / NL 10 / 12 / B 58E / B10M
GENERAL MOTORS	D 12000 / 14000

## Jogo Rep P/ Válvula EBS Moduladora Dupla (Volvo / VW)

JUEGO DE REPARACIÓN PARA LA DOBLE VÁLVULA DE MODULACIÓN EBS • EBS DUAL MODULATING VALVE REPAIR KIT

Nº FARJ: **95495-2**  
 PARA VÁLVULA Nº KNORR:  
**0 486 204 017**  
**0 486 204 020**

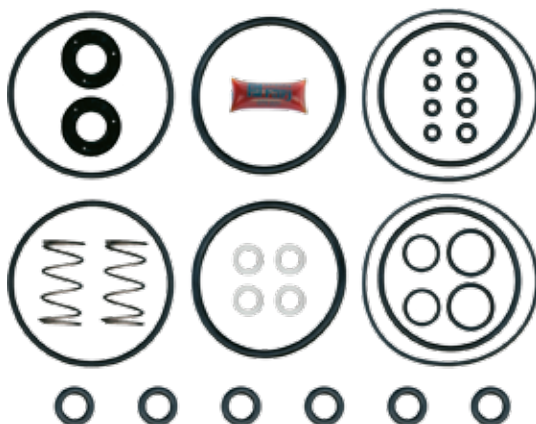

MONTADORA (Nº CONVERSÃO)	APLICAÇÃO
VOLVO	FM / FM 9
VOLKSWAGEN	14.220 / 18.220 VOLKS BUS F.2000 L.2000 M.2000 NFG

Os números originais utilizados tem a única intenção de auxiliar nossos clientes na identificação dos códigos Farj correspondentes.  
 Los números de pieza original se utilizan para identificar los productos que vendemos con el único propósito de reconocimiento de los productos por nuestros clientes.  
 Original part numbers are used so as to identify the products we sell, in the sole purpose of customers recognition of the items sold.



**Jogo de Reparo Para Válvula Moduladora Simples EBS (Dianteira)**

JUEGO DE REPARACIÓN PARA LA VÁLVULA DE MODULACIÓN EBS • EBS MODULATING VALVE REPAIR KIT

Nº FARJ:

**95735-2**

PARA VÁLVULA Nº VOLVO:

**211 2034**

PARA VÁLVULA Nº KNORR:

**K000914**



MONTADORA (Nº CONVERSÃO)	APLICAÇÃO
VOLVO:	B 7 B 7 R B 7 RLE

**Jogo de Reparo P/ Válvula Moduladora Dupla EBS (Volvo)**

JUEGO DE REPARACIÓN PARA LA DOBLE VÁLVULA DE MODULACIÓN EBS • EBS DUAL MODULATING VALVE REPAIR KIT

Nº FARJ:

**95455-2**

CONVERSÃO P/ Nº KNORR:

**K001411**

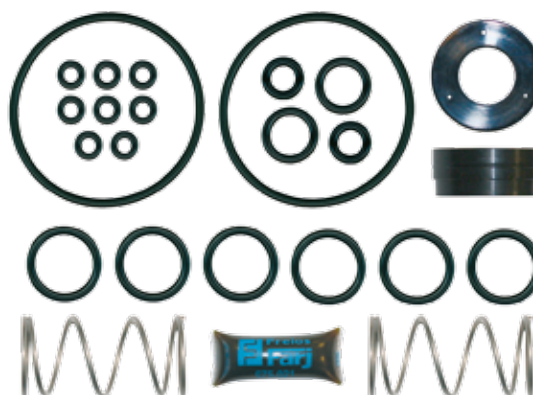

MONTADORA (Nº CONVERSÃO)	APLICAÇÃO
VOLVO	B 7 / B 7 R B 7 RLE B 9 B 12

**Jogo de Reparo Para Manetím (04 Roscas)**

JUEGO DE REPARACIÓN PARA EL MANETIN (04 ROSCAS) • HAND BRAKE VALVE REPAIR KIT (4 THREAD)

Nº FARJ:

**91685-2**

CONVERSÃO PARA Nº KNORR:

**I 90221**

CONVERSÃO PARA Nº MBB:

**000 430 44 06**

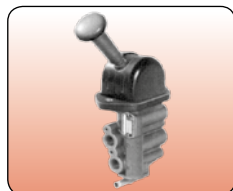

CONVERSÃO PARA CJ Nº

**I 89935**

**II 38253**

MONTADORA (Nº CONVERSÃO)	APLICAÇÃO
MERCEDES BENZ	O 370 R / RS / RSD / O 371 U / UP / UG / R / RS / RSD / RSL / OF / OH 1115 / 1313 / 1315 / 1316 / 1317 / 1318 / 1419 / 1420 / 1513 / 1517 / 1518 / 1520

**Jogo de Reparo Para Manetim (02 Roscas)**  
 JUEGO DE REPARACIÓN PARA EL MANETIN (02 ROSCAS) • HAND BRAKE VALVE REPAIR KIT (2 THREAD)



Nº FARJ: **91695-2**  
 CONVERSÃO PARA Nº KNORR: **I 83572**  
 CONVERSÃO PARA Nº MBB: **000 430 40 06**

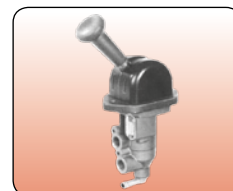

CONVERSÃO PARA CJ Nº  
**I 84376 I 902158650**  
**I 85707 II 31325**  
**I 90208 II 31326**

MONTADORA (Nº CONVERSÃO)	APLICAÇÃO
SCANIA	EL DETALLE - OA 101
FORD	FORD CARGO 8 TON. (1996...) - VEÍCULOS MÉDIOS E ÔNIBUS (1997...)
MERCEDES BENZ	L / LK 1316 / 1317 / 1516 / 1517 / 1518 - LS 1924 / 1924A / 1929 / 1930 / 1932 / 1933 / 1934 / L / LAK 1214 / 1218 / 1414 / 1418 / 1514 / 1518 / L / LB / LK 2314 / 2318 / 2325 L 1614 / 1618 / 1621 / 1625 / LS 1625 / 1630 / 1935 / 1941 FPN "

**Cj Válvula Para Freio de Mão**  
 VÁLVULA PARA FRENO DE MANO • HAND BRAKE VALVE



Nº FARJ: **96755-117**  
 CONVERSÃO PARA Nº KNORR: **II 38274 / DPM 95 AAX**  
 CONVERSÃO PARA Nº IVECO: **503100693**

MONTADORA (Nº CONVERSÃO)	APLICAÇÃO
IVECO	EUROTECH / EUROTTRAKKER
MERCEDES BENZ	LS 1632 / 1633 / 1634 / LS 1938 / LS 2638 / 1944 S / L 2638 / LK 2638
VOLKSWAGEN	17.220/17.300/17.310 / 18.310 / 24.220/24.250 / 26.220/26.260 / 26.300/26.310 / 40.300

**Jogo de Reparo Para Manetim Moderno K (02 Roscas)**  
 JUEGO DE REPARACIÓN PARA EL MANETIN MODERNO • HAND BRAKE VALVE REPAIR KIT (02 THREADS)

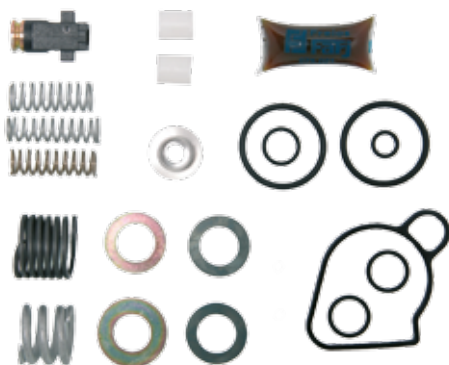

Nº FARJ: **94065-2**  
 CONVERSÃO PARA Nº KNORR: **II 31377**



CONVERSÃO PARA CJ Nº  
**DPM94B**  
**DPM94BK**  
**II 38185**

MONTADORA (Nº CONVERSÃO)	APLICAÇÃO
AGRALE	OF 1721M; ATEGO 1315 / 1418 / 1518 / 1718 / 1725 / 2425 9200 TCA / CAMINHÃO 9000 / CAMINHÕES 2002...; MA 12.0 / MA 7.5 TCA / MA 8.0 TCA / MA 8.5 SUPER / MA 9.2 TCA; MICRO-ÔNIBUS; MT 12 / W8
INTERNACIONAL	9200 / 9800
GENERAL MOTORS	NPR 7.110
MERCEDES BENZ	712 C / 914 C / L 142D / L 1620 / L 1622 / 1723 2423B / 2423K / 2428 / OF 1721 /

Os números originais utilizados tem a única intenção de auxiliar nossos clientes na identificação dos códigos Farj correspondentes.  
 Los números de pieza original se utilizan para identificar los productos que vendemos con el único propósito de reconocimiento de los productos por nuestros clientes  
 Original part numbers are used so as to identify the products we sell. in the sole purpose of customers recognition of the items sold.

### Jogo De Reparo Parcial Para Manetim Moderno K (02 Roscas)

JUEGO DE REPARACIÓN PARA EL MANETIN MODERNO • HAND BRAKE VALVE REPAIR KIT (02 THREADS)

Nº FARJ:  
**94065-2 F**  
CONVERSÃO PARA Nº KNORR:  
**II 31377**



CONVERSÃO PARA CJ Nº  
**DPM94B**  
**DPM94BK**  
**II 38185**



MONTADORA (Nº CONVERSÃO)	APLICAÇÃO
AGRALE	OF 1721M; ATEGO 1315 / 1418 / 1518 / 1718 / 1725 / 2425 9200 TCA / CAMINHÃO 9000 / CAMINHÕES 2002...; MA 12.0 / MA 7.5 TCA / MA 8.0 TCA / MA 8.5 SUPER / MA 9.2 TCA; MICRO-ÔNIBUS; MT 12 / W8
INTERNACIONAL	9200 / 9800
GENERAL MOTORS	NPR 7.110
MERCEDES BENZ	712 C / 914 C / L 142D / L 1620 / L 1622 / 1723 2423B / 2423K / 2428 / OF 1721 /

### Jogo de Reparo Para Manetim Moderno K (03 Roscas)

JUEGO DE REPARACIÓN PARA EL MANETIN MODERNO • HAND BRAKE VALVE REPAIR KIT (03 THREADS)

Nº FARJ:  
**94135-2**  
CONVERSÃO PARA Nº KNORR:  
**II 35252**  
**II 35253**  
CONVERSÃO PARA Nº SCANIA  
**1 324 427**



CONVERSÃO PARA CJ Nº  
**DPM91A** **DPM93AK**  
**DPM93A** **II 38274**



MONTADORA (Nº CONVERSÃO)	APLICAÇÃO
SCANIA	P 94 / P114 / P 124; R 114 / R 124 / R 164; T 114 / T 124
VOLKSWAGEN	17220 / 17300 / 17310 / 18310 / 1944 S; 24220 / 24250 / 26220 / 26260 / 26300 / 26310 / 40300; L2638 / LK2638 / LS1632 / LS1633 / LS1634 / LS1938 / LS2638
IVECO	EUROCARGO 140 E 18 / 150 E 18 / 160 E 21 / 160 E 23 / 170 E 21 / 170 E 22 / 200 E 37 / 320 E 118; EUROTRAKKER 380 E 38 / 380 T 38 / 720 E 42; EUROTECH 450 E 31 / 450 E / 42 / 740 E 42; STRALIS
MERCEDES BENZ	ATEGO 1315 / 1418 / 1518 / 1718 / 1725 / 2425; / AXOR 1933 S / 2533

### Jogo De Reparo Parcial Para Manetim Moderno K (03 Roscas)

JUEGO DE REPARACIÓN PARA EL MANETIN MODERNO • HAND BRAKE VALVE REPAIR KIT (03 THREADS)

Nº FARJ:  
**94135-2 F**  
CONVERSÃO PARA Nº KNORR:  
**II 35252**  
**II 35253**  
CONVERSÃO PARA Nº SCANIA  
**1 324 427**



CONVERSÃO PARA CJ Nº  
**DPM91A** **DPM93AK**  
**DPM93A** **II 38274**

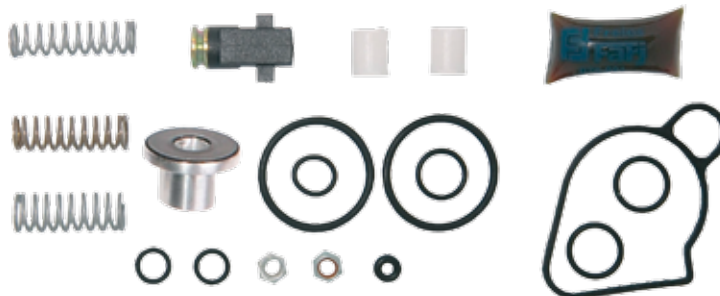

MONTADORA (Nº CONVERSÃO)	APLICAÇÃO
SCANIA	P 94 / P114 / P 124; R 114 / R 124 / R 164; T 114 / T 124
VOLKSWAGEN	17220 / 17300 / 17310 / 18310 / 1944 S; 24220 / 24250 / 26220 / 26260 / 26300 / 26310 / 40300; L2638 / LK2638 / LS1632 / LS1633 / LS1634 / LS1938 / LS2638
IVECO	EUROCARGO 140 E 18 / 150 E 18 / 160 E 21 / 160 E 23 / 170 E 21 / 170 E 22 / 200 E 37 / 320 E 118; EUROTRAKKER 380 E 38 / 380 T 38 / 720 E 42; EUROTECH 450 E 31 / 450 E / 42 / 740 E 42; STRALIS
MERCEDES BENZ	ATEGO 1315 / 1418 / 1518 / 1718 / 1725 / 2425; / AXOR 1933 S / 2533

**Alojamento do Pistão Para Válvula de Freio de Mão**  
 CARCASA DEL ÉMBOLO PARA VÁLVULA DE FRENO DE MANO • PISTON HOUSING FOR HAND BRAKE VALVE



Nº FARJ: **45155-0**  
 CONVERSÃO PARA KNORR Nº: **75750710 + 75750810**  
 CONVERSÃO PARA WABCO Nº: **961 723 201 4 + 961 723 202 4**



**Linha Knorr**

MONTADORA (Nº CONVERSÃO)	APLICAÇÃO
VOLVO	VM (4 X 2) CAVALO MECÂNICO
SCANIA	P 94 / P 114 (4 X 2) (6 X 2) / P 124 (4 X 2) / R 114 (4 X 2) (6 X 4) / R 124 (4 X 2) (6 X 2) (6 X 4) / T 114 (4 X 2) (6 X 4) / T 124 (4 X 2) (6 X 2)
AGRALE	13 000 / CAMINHÕES / MICROÔNIBUS / MA 8,5T / MA 9T / MA 12T / MA 15T / MT 12T
VOLKSWAGEN	5.140 / 5.140E / 7.110 / 8.120 / 8.150 / 9.150 / 9.150E / 9.160E / 13.150 / 13.170 / 13.170E / 13.180 / 13.190 / 15.170 / 15.170E / 15.180 / 15.180E / 15.190 / 15.210 / 17.180 / 17.210 / 17.210E / 17.220 / 17.240 / 17.250E / 17.260 / 17.300 / 17.310 / 1

**Cj Válvula de Nivelamento**  
 VÁLVULA NIVELADORA • LEVELLING VALVE



Nº FARJ: **96045-29**  
 CONVERSÃO PARA Nº VOLVO: **20356526**  
 CONVERSÃO PARA Nº SCANIA: **523852**  
 CONVERSÃO PARA Nº MBB: **A 3903208058**  
 CONVERSÃO PARA Nº KNORR: **I 86030**

MONTADORA (Nº CONVERSÃO)	APLICAÇÃO
MERCEDES BENZ	O 370 RS / RSD / O 371 R / RS / RSD / O 371 RSL / SRE / O 371 U / UL / UP / O 400 R / RS / RSD / O 400 RSL / SER / O 400 UP / UPA / OF 1417 E / OF 1620 / 1620 PLUS / OF 1721 / 1721 M / OH 1517 / 1518 / 1520 / OH 1621 / 1628 / OH 1635 L / 1636 L
SCANIA	K 112 / R 112 / T 112 / K 113 / L 113
VOLVO	B 10 R / B 12

**Jogo de Reparo Válvula Niveladora (Com Guarda-pó)**  
 JUEGO DE REPARACIÓN PARA LA VÁLVULA NIVELADORA (CON GUARDAPOLVO) • COMPLETE LEVELLING VALVE REPAIR KIT

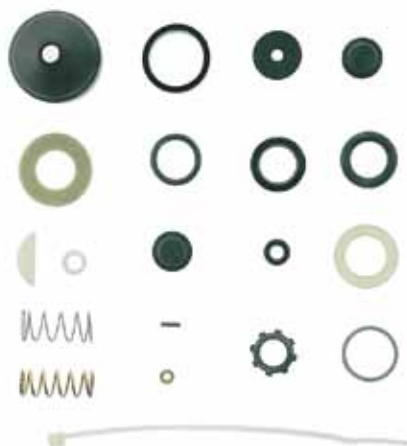

Nº FARJ: **91225-2**  
 CONVERSÃO PARA Nº KNORR: **I 84668**  
 CONVERSÃO PARA Nº MBB: **212 003 65 94**

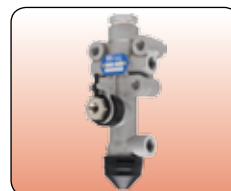

CONVERSÃO PARA C.J Nº  
**I 83250**  
**I 84808**  
**I 85673**  
**I 86030**  
**II 38254**

MONTADORA (Nº CONVERSÃO)	APLICAÇÃO
VOLVO	TODOS OS ÔNIBUS
MERCEDES BENZ	CHASSIS DE ÔNIBUS URBANOS O / H / L (1996...)
SCANIA	TODOS OS ÔNIBUS (1996...)

Os números originais utilizados tem a única intenção de auxiliar nossos clientes na identificação dos códigos Farj correspondentes.  
 Los números de pieza original se utilizan para identificar los productos que vendemos con el único propósito de reconocimiento de los productos por nuestros clientes  
 Original part numbers are used so as to identify the products we sell. In the sole purpose of customers recognition of the items sold.



**Jogo De Reparo Parcial Para Válvula Niveladora (Com Guarda-Pó)**

JUEGO DE REPARACIÓN PARA LA VÁLVULA NIVELADORA (CON GUARDAPOLVO) • COMPLETE LEVELLING VALVE REPAIR KIT

Nº FARJ:

**91225-2 F**

CONVERSÃO PARA Nº KNORR:

**I 84668**

CONVERSÃO PARA Nº MBB:

**212 003 65 94**



CONVERSÃO PARA CJ Nº

**I 83250**

**I 84808**

**I 85673**

**I 86030**

**II 38254**

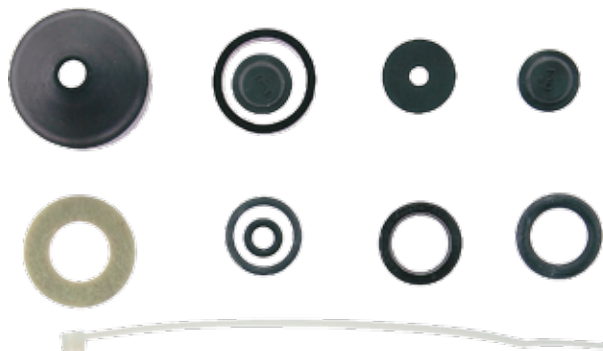

MONTADORA (Nº CONVERSÃO)	APLICAÇÃO
VOLVO	TODOS OS ÔNIBUS
MERCEDES BENZ	CHASSIS DE ÔNIBUS URBANOS O / H / L (1996...)
SCANIA	TODOS OS ÔNIBUS (1996...)

**Jogo de Reparo Para Válvula Duas Vias**

JUEGO DE REPARACIÓN PARA LA VÁLVULA DOS VÍAS • 2 DIRECTIONAL CONTROL VALVE REPAIR KIT

Nº FARJ:

**99575-2**

CONVERSÃO PARA Nº KNORR:

**II 35221**

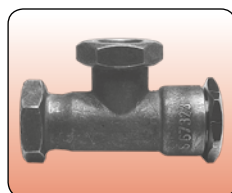

CONVERSÃO PARA CJ Nº

**I 76635 II 15116**

**I 90269 II 35255**

**I 92491**

MONTADORA (Nº CONVERSÃO)	APLICAÇÃO
AUTOLATINA	TODOS OS VEÍCULOS
SCANIA	... / ATUAL
VOLVO	... / ATUAL
MERCEDES BENZ	OF / OH 1115 / 1314 / 1315 / 1316 / 1317 / 1419 / 1420 / 1517 / 1518 / 1520 LS 1924 / 1924 / 1929 / 1932 / 1933 LS / LA / LK / LAK 1313 / 1318 / 1513 / 1516 L / LK / LS 1519 / 1520 / 1524 / 1525 FPN (CARA CHATA) 1214 / 1218 / 1414 / 1418

**Válvula de Retenção Simples (Rosca M 22 x 1,5 Cônica Curta)**

VÁLVULA DE RETENCIÓN SIMPLE • SIMPLE RETENTION VALVE

Nº FARJ:

**99555-0**

CONVERSÃO PARA Nº KNORR:

**I 92490**

CONVERSÃO PARA Nº SCANIA:

**1 672 167**



MONTADORA (Nº CONVERSÃO)	APLICAÇÃO
SCANIA	TODOS OS VEÍCULOS

**Válvula de Retenção (Rosca M 22 x 1,5)**  
VÁLVULA DE RETENCIÓN • RETENTION VALVE



Nº FARJ: **91985-15**  
CONVERSÃO PARA Nº KNORR: **I 78142**  
Nº DA VÁLVULA MBB: **003 429 28 44**

**Linha Knorr**

MONTADORA (Nº CONVERSÃO)	APLICAÇÃO
SCANIA	TODOS OS VEÍCULOS
VOLVO	B 58 E B 10 M
AUTOLATINA	MICRO-ÔNIBUS (7 TON) TODOS OS VEÍCULOS (1991...)
MERCEDES BENZ	O 370 R / RS / RSD; / O 371 U / UP / R / RS / RSD / RSL / LS 1924 / 1924A / 1929 / 1932 / 1933 / 1934 / 1935 / 1941 L / LK 1214 / 1218 / 1414 / 1418 / 1519 / 1520 / 1524 / 1525 / 1618 / LK 2314 / 2318 L / LS / LA / LK 1313 / 1318 / 15

**Válvula de Retenção (Rosca 1/2"-14 NPT)**  
VÁLVULA DE RETENCIÓN • RETENTION VALVE



Nº FARJ: **91995-25**  
CONVERSÃO PARA Nº KNORR: **I 90226**  
CONVERSÃO PARA Nº VOLVO: **6 883 354**

MONTADORA (Nº CONVERSÃO)	APLICAÇÃO
VOLVO	B 58 E - B 10 M
CATERPILLAR	TODOS

**Jogo de Reparo Para Válvula de Retenção**  
JUEGO DE REPARACIÓN PARA LA VÁLVULA DE RETENCIÓN • RETENTION VALVE REPAIR KIT

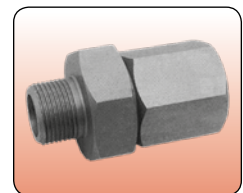

Nº FARJ: **91975-2**  
CONVERSÃO PARA Nº KNORR: **II 15 167**

CONVERSÃO PARA CJ Nº  
**I 78142 I 90267 II 31334**  
**I 90226 I 90298**  
**I 90227 I 92490**

MONTADORA (Nº CONVERSÃO)	APLICAÇÃO
SCANIA	TODOS OS VEÍCULOS
VOLVO	B 58 E B 10 M
AUTOLATINA	MICRO-ÔNIBUS (7 TON) TODOS OS VEÍCULOS (1991...)
MERCEDES BENZ	O 370 R / RS / RSD; / O 371 U / UP / R / RS / RSD / RSL / LS 1924 / 1924A / 1929 / 1932 / 1933 / 1934 / 1935 / 1941 L / LK 1214 / 1218 / 1414 / 1418 / 1519 / 1520 / 1524 / 1525 / 1618 / LK 2314 / 2318 / L / LS / LA / LK 1313 / 1318 / 15

Os números originais utilizados tem a única intenção de auxiliar nossos clientes na identificação dos códigos Farj correspondentes.  
Los números de pieza original se utilizan para identificar los productos que vendemos con el único propósito de reconocimiento de los productos por nuestros clientes  
Original part numbers are used so as to identify the products we sell. In the sole purpose of customers recognition of the items sold.

**FRELOS**  
Soluções em auto peças.

**Jogo De Reparo Para Valvula Redutora De Pressão K**

JUEGO DE REPARACIÓN PARA LA VÁLVULA DE REDUCCIÓN DE PRESIÓN • REDUCTION VALVE PRESSURE REPAIR KIT

Nº FARJ:

**94575-2**

CONVERSÃO PARA Nº KNORR:

**II38212**



CONVERSÃO PARA CJ Nº

**AC 155 A AC 155 F K 002127**

**AC 155 B II 38261 K 002128**

**AC 155 C II 38265 K 002129**

**AC 155 D II 38266 K 002130**

MONTADORA (Nº CONVERSÃO)	APLICAÇÃO
SCANIA	K114 / K124 / K94 / P114 / P124 / P94 / R114 / R124 / T114 / T124 / F94 / L94 / R112 / R164
VOLKSWAGEN	17.240 OT
IVECO	EUROCARGO 140 E 18 / 150 E 18 / 160 E 21 / 160 E 23 / 170 E 21 / 170 E 22 / 200 E 37 EUROTECH 450 E 31 / 450 E 42 / 740 E 42 EUROTRAKKER 380 E 38 / 380 T 38 / 720 E 42 STRALIS
MERCEDES BENZ	O500 R / O500 RS / O 500 RSD

**Jogo de Reparo Para Válvula Distribuidora**

JUEGO DE REPARACIÓN PARA LA VÁLVULA DISTRIBUIDORA • TRAILER CONTROL VALVE REPAIR KIT

Nº FARJ:

**92215-2**

CONVERSÃO PARA Nº KNORR:

**I 93362 / 0062**

Nº DA VÁLVULA KNORR:

**AB 2840**

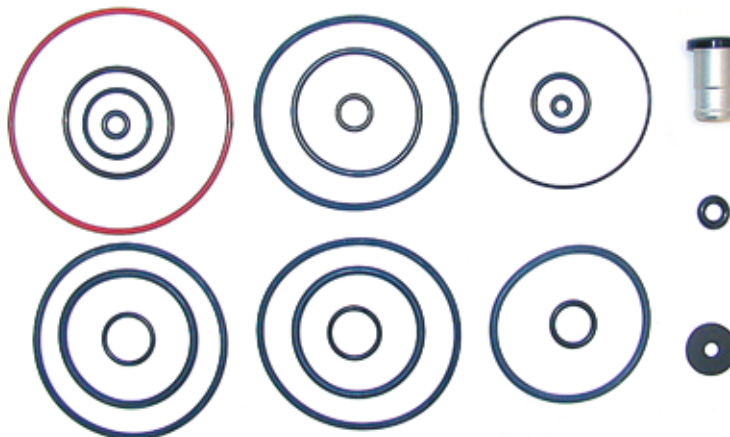
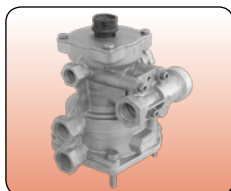

MONTADORA (Nº CONVERSÃO)	APLICAÇÃO
MERCEDES BENZ	1935
VOLVO	EDC
SCANIA	113

**Jogo de Reparo Parcial Para Válvula Distribuidora**

JUEGO DE REPARACIÓN PARA LA VÁLVULA DISTRIBUIDORA • TRAILER CONTROL VALVE REPAIR KIT

Nº FARJ:

**92195-2**

CONVERSÃO PARA Nº KNORR:

**II 35271 P**

Nº DA VÁLVULA KNORR:

**AC 596 A / 597 A**

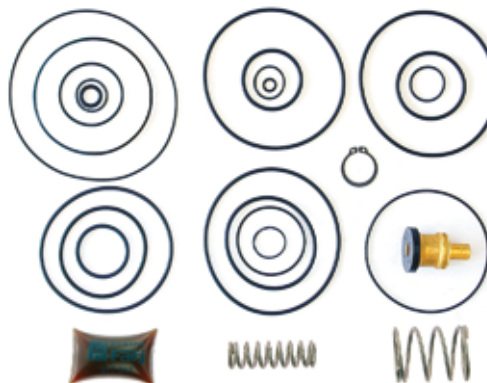
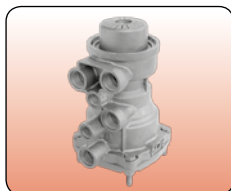

MONTADORA (Nº CONVERSÃO)	APLICAÇÃO
SCANIA	R114 / R124 / T114 / T124 - P94
IVECO	EURO-TRACKER MP 450 E 37 HT EUROTECH MP 450 E 37
MERCEDES BENZ	LS 1625 / 1630 / 1632 / 1924 / 1924A / 1929 / 1932 / 1933 / 1934 / 1935 / 1938 / 1941 / 2635 / 2636

**Jogo de Reparo Para Cilindro de Acionamento do Freio Motor**  
 JUEGO DE REPARACIÓN PARA EL CILINDRO DE ACCIONAMIENTO DEL FRENO MOTOR • CONTROL CYLINDER REPAIR KIT

Nº FARJ: **92275-2**  
 Nº DO CILINDRO KNORR: **1 94326**  
 Nº DO CILINDRO MBB: **000 430 60 26**

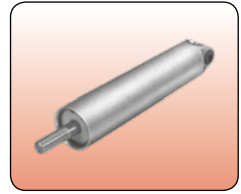
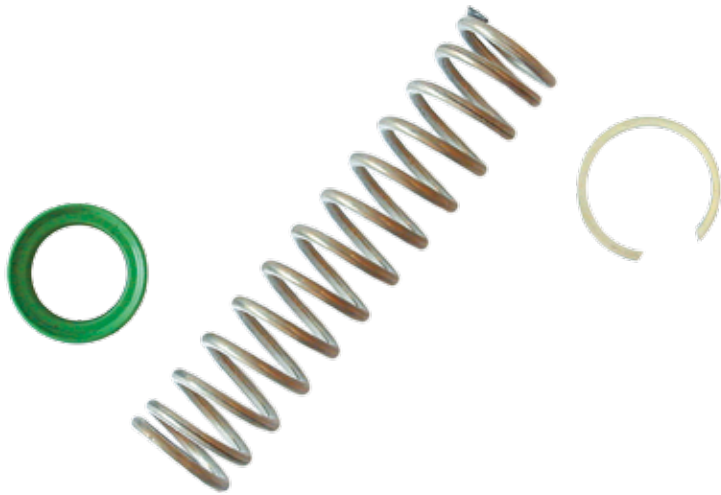

**Linha Knorr**

MONTADORA (Nº CONVERSÃO)	APLICAÇÃO
MERCEDES BENZ	1513 / 1520 / 1618 / 1620

**Cj Midi-Servo Ø 83**

MIDI-SERVO Ø 83 MM • CLUTCH MIDI-SERVO Ø 83 MM

Nº FARJ: **96945-128**  
 CONVERSÃO PARA KNORR Nº: **K045092 / SM1A**  
 CONVERSÃO PARA VW Nº: **2R2721257**  
 CONVERSÃO PARA IVECO Nº: **500398367 / 504060023**



MONTADORA (Nº CONVERSÃO)	APLICAÇÃO
VOLKSWAGEN	CONSTELLATION: 13.180E / 15.180E / 17.250E / 19.320E / 24.250E / 25.370E

**Jogo de Reparo Para Servo Embreagem (Midi-Servo 83mm) VW Constellation**

JUEGO DE REPARACIÓN PARA EL SIERVO EMBRAGUE • CLUTCH SERVO REPAIR KIT

Nº FARJ: **94555-2**  
 CONVERSÃO PARA Nº KNORR: **K 012404062**  
 CONVERSÃO PARA Nº VW: **2R2 798435** (SEM RESERVATÓRIO)

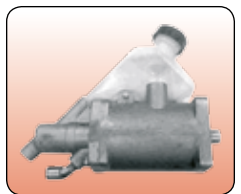

CONVERSÃO PARA CJ Nº **K 036633**  
**K 045092**

MONTADORA (Nº CONVERSÃO)	APLICAÇÃO
VOLKSWAGEN	9.150 / CONSTELLATION 13.180E / 15.180E / 17.250E / 19.320E / 24.250E / 25.370E

Os números originais utilizados tem a única intenção de auxiliar nossos clientes na identificação dos códigos Farj correspondentes.  
 Los números de pieza original se utilizan para identificar los productos que vendemos con el único propósito de reconocimiento de los productos por nuestros clientes.  
 Original part numbers are used so as to identify the products we sell. In the sole purpose of customers recognition of the items sold.



**Cj Servo Embreagem (Iveco)**  
 SERVO DE EMBRAGUE (IVECO) • CLUTCH SERVO (IVECO)

Nº FARJ:  
**96105-37**  
 CONVERSÃO PARA Nº KNORR  
**II 35696 / K004296**

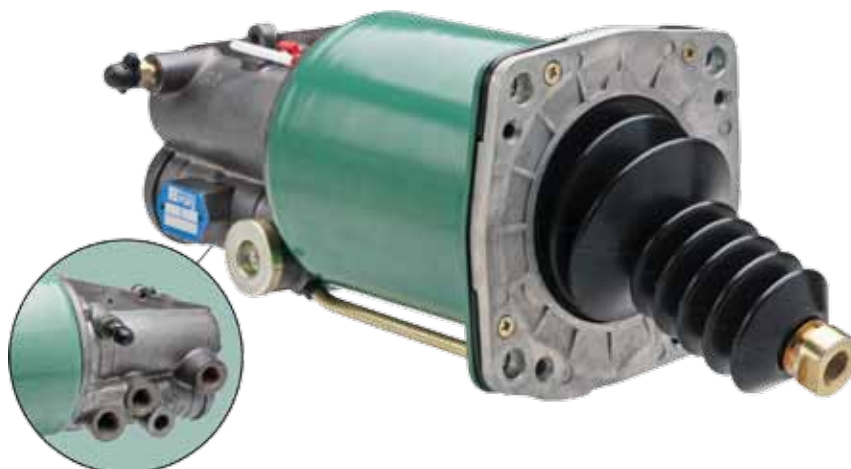

MONTADORA (Nº CONVERSÃO)	APLICAÇÃO
IVECO	EUROTECH MP 450 E 37 / STRALIS

**Jogo de Reparo Para Servo Embreagem KVG 3264 (IVECO)**

JUEGO DE REPARACIÓN PARA EL SIERVO EMBRAGUE • CLUTCH SERVO REPAIR KIT

Nº FARJ:  
**94665-2**  
 CONVERSÃO PARA Nº KNORR:  
**II 35696008**

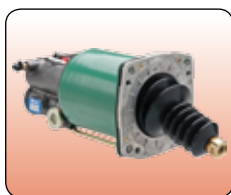

CONVERSÃO PARA CJ Nº  
**II 35696**

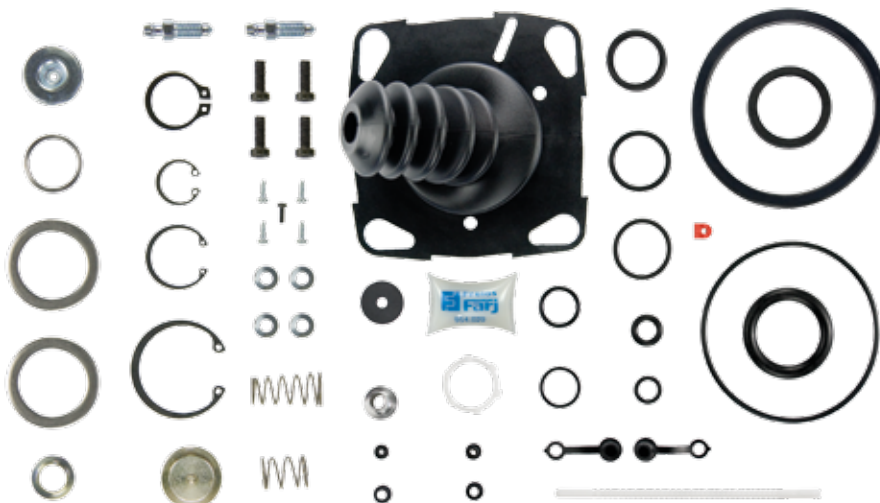

MONTADORA (Nº CONVERSÃO)	APLICAÇÃO
IVECO	EUROTECH MP 450 E 37

**Jogo de Reparo Para Servo Embreagem (Stralis - Corpo de Alumínio)**

JUEGO DE REPARACIÓN PARA EL SERVO EMBRAGUE (STRALIS - CUERPO DE ALUMINIO) • CLUTCH SERVO REPAIR KIT (STRALIS - ALUMINUM BODY)

Nº FARJ:  
**45745-2**  
 CONVERSÃO PARA Nº IVECO:  
**41035502**  
**41035647**

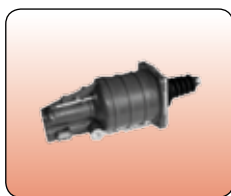

CONVERSÃO PARA CJ Nº  
**K 004295**  
**41035649**

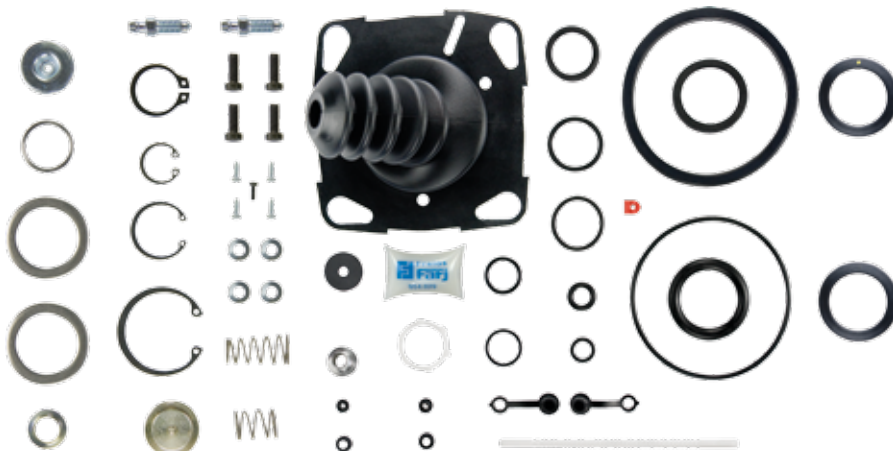

MONTADORA (Nº CONVERSÃO)	APLICAÇÃO
IVECO	STRALIS

**Conjunto Para Válvula de Drenagem Automática**  
 CONJUNTO DE LA VÁLVULA DE DRENAJE AUTOMÁTICA • COMPLETE AUTOMATIC DRAIN VALVE



Nº FARJ: **91325-33**  
 CONVERSÃO PARA Nº KNORR: **I 84866 / I 93084**  
 CONVERSÃO PARA Nº MBB: **384 432 72 07**

**Linha Knorr**

MONTADORA (Nº CONVERSÃO)	APLICAÇÃO
MERCEDES BENZ	L / LK 1214 / 1218 / 1414 / 1418 / 1621 / 1514 / 1518 LA / LAK 1418 L / LB / LK 2314 / 2318 / 2323 / 2325 L 1614 / 1618 / 1625 LK 1618 LS 1625 / 1630 (CARA CHATA) / 1714 / 1718 K / 1721
SCANIA	TODOS OS VEÍCULOS VEÍCULOS 7 TONELADAS
VOLKSWAGEN	MICRO-ÔNIBUS B 58 E / B10M
VOLVO	N / NL 10 / 12

**Jogo de Reparo de Componentes para Válvula Dreno Automático**  
 JUEGO DE REPARACIÓN DE PIEZAS PARA LA VÁLVULA DE DRENAJE AUTOMÁTICA • DRAIN VALVE COMPONENTS REPAIR KIT

Nº FARJ: **93545-2**  
 CONVERSÃO PARA Nº KNORR: **K00447**

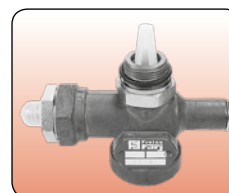

CONVERSÃO PARA CJ Nº  
**I 84866**  
**I 92054**  
**I 93084**  
**II 38192**  
**K 000792**

MONTADORA (Nº CONVERSÃO)	APLICAÇÃO
	TODOS OS VEÍCULOS EQUIPADOS COM VÁLVULA DE DRENAGEM AUTOMÁTICA I84866 E I 93084

**Jogo de Reparo Para Válvula de Drenagem Automática**  
 JUEGO DE REPARACIÓN PARA LA VÁLVULA DE DRENAJE AUTOMÁTICA • AUTOMATIC DRAIN VALVE REPAIR KIT

Nº FARJ: **99055-2**  
 CONVERSÃO PARA Nº KNORR: **I 86230**  
 CONVERSÃO PARA Nº MBB: **003 430 39 81**

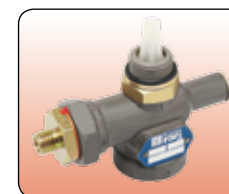

CONVERSÃO PARA CJ Nº  
**I 84866**    **I 93084**  
**I 92054**    **II 38192**  
**I 79512**    **I 92054 DW**    **K 000792**

MONTADORA (Nº CONVERSÃO)	APLICAÇÃO
SCANIA	TODOS OS VEÍCULOS
MERCEDES BENZ	L / LK 1214 / 1218 / 1414 // 1418 // 1621 / 1514 / 1518 / LA / LAK 1418 / L / LB / LK 2314 / 2323 / 2318 / 2325 / L 1614 / 1618 / 1625 LK 1618 LS 1625 / 1630 / FPN (CARA CHATA) 1214 / 1214K / 1218 / 1414 / 1414K 1418 / 1418K / 1714 / 1718 / 1718K / 1721
VOLKSWAGEN	7 TON. (MICRO-ÔNIBUS)
VOLVO	B58 / B10M N / NL 10 / 12

Os números originais utilizados tem a única intenção de auxiliar nossos clientes na identificação dos códigos Farj correspondentes.  
 Los números de pieza original se utilizan para identificar los productos que vendemos con el único propósito de reconocimiento de los productos por nuestros clientes  
 Original part numbers are used so as to identify the products we sell. in the sole purpose of customers recognition of the items sold.

**Freios Farj**  
 Soluções em auto partes.

### Válvula de Escoamento de Água (Rosca M22 x 1,5)

VÁLVULA DE ESCURRIMENTO DE ÁGUA • OUTFLOW WATER VALVE

Nº FARJ:

**99125-0**

CONVERSÃO PARA Nº KNORR:

**1 85380**

CONVERSÃO PARA Nº MBB:

**000 432 22 07**



MONTADORA (Nº CONVERSÃO)	APLICAÇÃO
MERCEDES BENZ	TODOS OS VEÍCULOS

### Jogo de Reparo Completo Para o Regulador de Pressão

JUEGO DE REPARACIÓN PARA REGULADOR DE PRESIÓN • UNLOADER VALVE REPAIR KIT

Nº FARJ:

**98145-2**

CONVERSÃO PARA Nº KNORR:

**9 481 081 005**

CONVERSÃO PARA Nº MBB:

**98 345 586 07 43**



CONVERSÃO PARA CJ Nº

**481021001**

**481021007**



MONTADORA (Nº CONVERSÃO)	APLICAÇÃO
FIAT	H 130 / H 140 / H190
MERCEDES BENZ	L / A 1111 / 1113 L / A 1313 / 1513 TODOS OS VEÍCULOS ATÉ 1979

### Jogo de Reparo para Filtro de Linha K (Tipo LA 2100)

JUEGO DE REPARACION PARA EL FILTRO DE LÍNEA • AIR FILTER VALVE REPAIR KIT

Nº FARJ:

**93715-2**

CONVERSÃO PARA Nº KNORR:

**190202**



CONVERSÃO PARA CJ Nº

**1 86239**

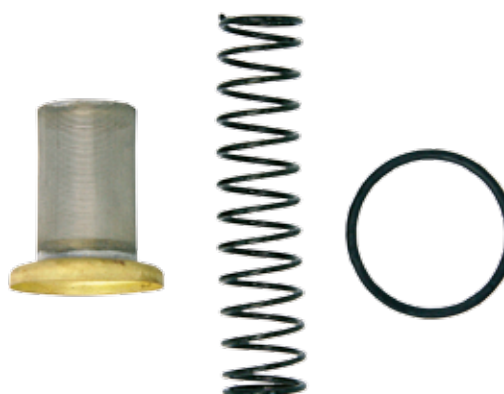

MONTADORA (Nº CONVERSÃO)	APLICAÇÃO
MERCEDES BENZ	O 370 R / RS / RSD O 371 U / UP / UG / R / RS / RSD / RSL

## Válvula Piloto (Tipo SV 3368)

VÁLVULA PILOTO • PILOT VALVE



Nº FARJ:

**94455-88**

CONVERSÃO PARA Nº KNORR:

**I 87538**

CONVERSÃO PARA Nº MBB:

**001 260 67 57**

CONVERSÃO PARA Nº VOLVO:

**1662413**

CONVERSÃO PARA Nº ZF:

**0750132037**

**6038202003**

MONTADORA (Nº CONVERSÃO)	APLICAÇÃO
MERCEDES BENZ	1519 / 1924 / 1929 / 1932 / 1933 / 1934 / 1935 / 1941
ZF	CÂMBIO ZF 85 135 / 16 S 130 / 16 S 160
VOLVO	N 10 / 12 - NL 10 / 12

## Jogo de Reparo Para Válvula Piloto

JUEGO DE REPARACIÓN PARA LA VÁLVULA PILOTO • PILOT VALVE REPAIR KIT

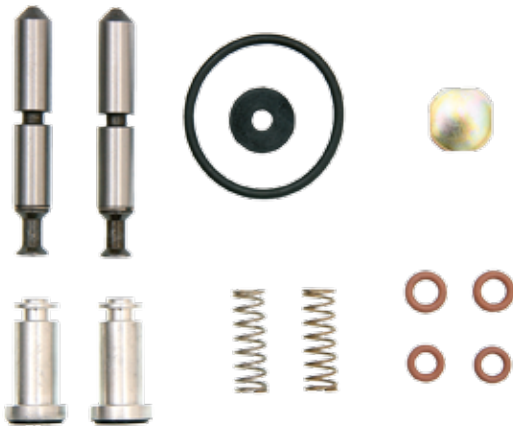

Nº FARJ:

**99885-2**

CONVERSÃO PARA Nº KNORR:

**SP 705**

CONVERSÃO PARA Nº VOLVO:

**1 662 413**

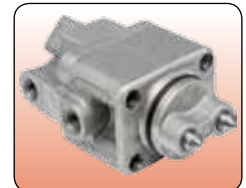

CONVERSÃO PARA CJ Nº

**I 87538**

MONTADORA (Nº CONVERSÃO)	APLICAÇÃO
MERCEDES BENZ	1519 / 1924 / 1929 / 1932 / 1933 / 1934 / 1935 / 1941
VOLVO	N 10 / 12 - NL 10 / 12
ZF	CÂMBIO ZF 85 135 / 16S 130 / 16S 160
BANCADA	PARA TODOS VEICULOS

## Jogo de Reparo da Sapata Para Freio a Disco (Ø 69)

JUEGO DE REPARACIÓN PARA PINZA • CALIPER PISTON AND SEALS REPAIR KIT



N.º FARJ:

**94775-2**

CONVERSÃO PARA N.º KNORR:

**K010603** (SUBSTITUI O K001300)

CONVERSÃO PARA N.º MBB :

**A0004204082**

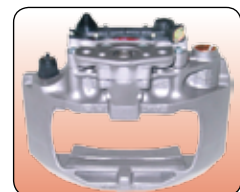

CONVERSÃO PARA CJ Nº

**K 001 007 K 001 012 K 001 216 K 001 222**  
**K 001 008 K 001 013 K 001 217 K 001 659**  
**K 001 009 K 001 014 K 001 218 K 001 660**  
**K 001 010 K 001 015 K 001 219 K 012 851**  
**K 001 011 K 001 016 K 001 220 K 012 852**

MONTADORA (Nº CONVERSÃO)	APLICAÇÃO
SCANIA	K 124 (2004...) L 94 (2004...)
MERCEDES BENZ	LS 1938 / 1938 S (2003...) / 1944 S (AGO / 2003...) / O 500 (TODOS) / O 500 U / O 500 M (2003...) AXOR 1933 S / 2035 / 2040 / 2044 / 2533 / 2540 / 2544 / 2640 / 2644 / 2825 / 2828 / 3340 / 4140

Os números originais utilizados tem a única intenção de auxiliar nossos clientes na identificação dos códigos Farj correspondentes.  
 Los números de pieza original se utilizan para identificar los productos que vendemos con el único propósito de reconocimiento de los productos por nuestros clientes.  
 Original part numbers are used so as to identify the products we sell. In the sole purpose of customers recognition of the items sold.



**Jogo de Reparo da Sapata Para Freio a Disco (Ø 74)**

JUEGO DE REPARACIÓN PARA PINZA • CALIPER PISTON AND SEALS REPAIR KIT

N.º FARJ:

**94785-2**

CONVERSÃO PARA N.º KNORR:

**K010604** (SUBSTITUI O K 000944)

CONVERSÃO PARA N.º MBB :

**A0004203982**

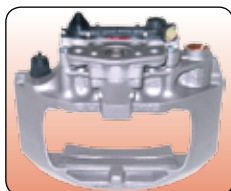

CONVERSÃO PARA CJ N.º

**II 36689 II 36803 II 38816 F**

**II 36690 II 37702 II 38817 F**

**II 36691 II 37703 II 39262 F**

**II 36692 II 38726 F II 39263 F**

**II 36802 II 38727 F**

MONTADORA (N.º CONVERSÃO)	APLICAÇÃO
MERCEDES BENZ	LS 1938 / 1938 S (1999...2003) 1944 S (...SET / 2003) LS 1622 (1999...2003) O 500 / O 500 U / O 500 M

**Mecânismo de Ajuste Para Freio a Disco**

MECANISMO DE AJUSTE PARA PINZA • CALIPER ADJUSTING MECHANISM

N.º FARJ:

**94795-0**

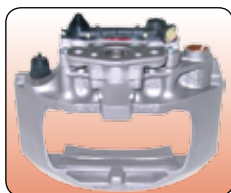

MONTADORA (N.º CONVERSÃO)	APLICAÇÃO
MERCEDES BENZ	LS 1938 / 1938 S (1999...2003) 1944 S (...SET / 2003) LS 1622 (1999...2003) O 500 / O 500 U / O 500 M LS 1938 / 1938 S (2003...) 1944 S (AGO / 2003...) O 500 (TODOS) O 500 U / O 500 M (2003...) AXOR 1933 S / 2035 / 2040 / 2044 / 2533 "

**Parafuso de Calibração Para Freio a Disco Pneumático**

TORNILLO DE CALIBRACIÓN • CALIPER CALIBRATION BOLT

N.º FARJ:

**94815-0**

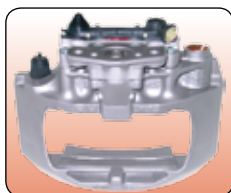

MONTADORA (N.º CONVERSÃO)	APLICAÇÃO
SCANIA	K 124 (2004...) L 94 (2004...)
MERCEDES BENZ	LS 1938 / 1938 S (1999...2003) 1944 S (...SET / 2003) LS 1622 (1999...2003) O 500 / O 500 U / O 500 M LS 1938 / 1938 S (2003...) 1944 S (AGO / 2003...) O 500 (TODOS) O 500 U / O 500 M (2003...) AXOR 1933 S / 2035 / 2040 / 2044 / 2533

## Tampa Com Sensor Para Freio a Disco Pneumático (Circuito Simples - 2 Fios)

TAPA CON SENSOR PARA PINZA • CALIPER SENSOR COVER

N.º FARJ:  
**94805-0**

PARA PINÇAS MONOBLOCO N.º KNORR:

**K001007 / K001008 / K001009 / K001010 / K001011  
K001012 / K001013 / K001014 / K001015 / K001016  
K001216 / K001217 / K001218 / K001219 / K001220  
K001221 / K001222 / K001223 / K001225 / K001226  
K001654 / K001655 / K001659 / K001660 / K002050  
K002051 / K002131 / K002132 / K002652 / K002653  
K012851 / K012852 / K039482 / K039484 / K001222R  
001223R / K001660R / K001667R**

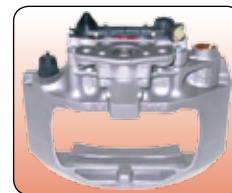

MONTADORA (N.º CONVERSÃO)	APLICAÇÃO
SCANIA	K 124 (2004...) L 94 (2004...)
MERCEDES BENZ	LS 1938 / 1938 S (2003...) / 1944 S (AGO / 2003...) / O 500 (TODOS) / O 500 U / O 500 M (2003...) / AXOR 1933 S / 2035 / 2040 / AXOR 2044 / 2533 / 2540 / AXOR 2544 / 2640 / 2644 / AXOR 2825 / 2828 / 3340 / AXOR 4140

## Tampa Com Sensor Para Freio a Disco Pneumático (Circuito Duplo - 3 Fios)

TAPA CON SENSOR PARA PINZA • CALIPER SENSOR COVER

N.º FARJ:  
**96205-0**

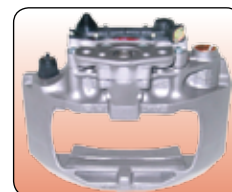

MONTADORA (N.º CONVERSÃO)	APLICAÇÃO
MERCEDES BENZ	ACTROS

## Tampa "Sem" Sensor Para Freio à Disco Pneumático

TAPA "SIN" SENSOR PARA LA PINZA DE FRENO • CALIPER COVER "WITHOUT" SENSOR

N.º FARJ:  
**95355-0**

PARA PINÇAS MONOBLOCO N.º KNORR:

**K001007 / K001008 / K001009 / K001010 / K001011  
K001012 / K001013 / K001014 / K001015 / K001016  
K001216 / K001217 / K001218 / K001219 / K001220  
K001221 / K001222 / K001223 / K001225 / K001226  
K001654 / K001655 / K001659 / K001660 / K002050  
K002051 / K002131 / K002132 / K002652 / K002653  
K012851 / K012852 / K039482 / K039484 / K001222R  
001223R / K001660R / K001667R**

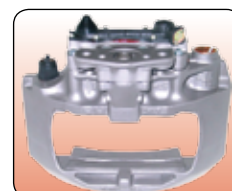

MONTADORA (N.º CONVERSÃO)	APLICAÇÃO
SCANIA	K 124 (2004...) / L 94 (2004...)
MERCEDES BENZ	LS 1938 / 1938 S (2003...) / 1944 S (AGO/2003...) / O 500 (TODOS) / O 500 U / O 500 M (2003...) AXOR 1933 S / 2035 / 2040 / AXOR 2044 / 2533 / 2540 / AXOR 2544 / 2640 / 2644 / AXOR 2825 / 2828 / 3340 AXOR 4140

Os números originais utilizados tem a única intenção de auxiliar nossos clientes na identificação dos códigos Farj correspondentes.  
Los números de pieza original se utilizan para identificar los productos que vendemos con el único propósito de reconocimiento de los productos por nuestros clientes.  
Original part numbers are used so as to identify the products we sell. In the sole purpose of customers recognition of the items sold.

**Mecanismo de Ajuste Principal p/ Freio a Disco Pneumático**

MECANISMO DE AJUSTE PARA PINZA • CALIPER ADJUSTING MECHANISM

N.º FARJ:  
**94835-0**

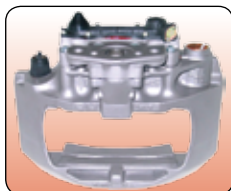

MONTADORA (Nº CONVERSÃO)	APLICAÇÃO
MERCEDES BENZ	PARA TODOS FREIOS À DISCO KNORR

**Corrente Para Freio a Disco Pneumático (29 Elos)**

CADENA DE ENLACES PARA PINZA • CALIPER CHAIN (29 LINKS)

N.º FARJ:  
**94845-0**

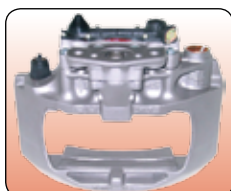

MONTADORA (Nº CONVERSÃO)	APLICAÇÃO
MERCEDES BENZ	PARA TODOS FREIOS À DISCO KNORR 22,5 " (02 SAPATAS)

**Jogo Reparo de Guias e Juntas P/ Freio à Disco Pneumático**

JUEGO DE REPARACIÓN DE GUÍAS Y SELLADO PARA LA PINZA DE FRENO • CALIPER GUIDE AND SEAL REPAIR KIT

N.º FARJ:  
**95585-2**  
CONVERSÃO P/ N.º KNORR:  
**K002872**  
PARA PINÇAS BI-PARTIDAS N.º KNORR:  
**1136689 / 1136690 / 1136691**  
**1136692 / 1136802 / 1136803**

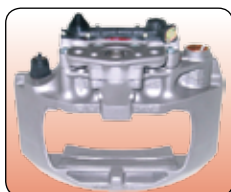

CONVERSÃO PARA CJ N.º

- K 001 007   K 001 012   K 001 216   K 001 222**
- K 001 008   K 001 013   K 001 217   K 001 659**
- K 001 009   K 001 014   K 001 218   K 001 660**
- K 001 010   K 001 015   K 001 219   K 012 851**
- K 001 011   K 001 016   K 001 220   K 012 852**

MONTADORA (Nº CONVERSÃO)	APLICAÇÃO
MERCEDES BENZ:	LS 1938 / 1938 S (1999...2003) / 1944 S (...SET/2003) / LS 1622 (1999...2003) / O 500 / O 500 U / O 500 M

**Jogo de Reparo Para Guias e Juntas Para Freio à Disco (Ø 69 MM)**  
 JUEGO DE REPARACIÓN DE GUÍAS Y SELLADO PARA LA PINZA DE FRENO • CALIPER BOLT AND SEAL REPAIR KIT



N.º FARJ: **94925-2**  
 CONVERSÃO P/ N.º MERCEDES BENZ: **000 420 34 82**  
 CONVERSÃO P/ N.º KNORR: **K001470**

CONVERSÃO PARA CJ N.º

<b>K 001 222 R</b>	<b>K 002 050</b>	<b>K 002 652</b>	<b>K 012 851</b>
<b>K 001 223 R</b>	<b>K 002 051</b>	<b>K 002 653</b>	<b>K 012 852</b>
<b>K 001 666 R</b>	<b>K 002 131</b>	<b>K 012 847</b>	
<b>K 001 667 R</b>	<b>K 002 132</b>	<b>K 012 848</b>	

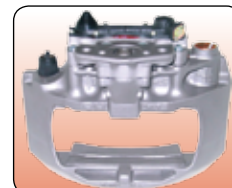

MONTADORA (N.º CONVERSÃO)	APLICAÇÃO
MERCEDES BENZ	LS 1938 / 1938 S (2003...) / 1944 S (AGO/2003...) / O 500 (TODOS) O 500 U / O 500 M (2003...) AXOR 1933 S / 2035 / 2040 / 2044 / 2533 / 2540 / 2544 / 2640 / 2644 / 2825 / 2828 / 3340 / 4140
SCANIA	K 124 (2004...) / L 94 (2004...)

**Suporte do Parafuso de Calibração P/ Freio a Disco Pneumático “Binóculo”**

ALOJAMIENTO DE EJE PARA LA PINZA DE FRENO • CALIPER SHAFT HOUSING



N.º FARJ: **96785-0**  
 PARA PINÇAS MONOBLOCO E BIPARTIDAS KNORR

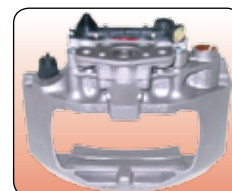

MONTADORA (N.º CONVERSÃO)	APLICAÇÃO
SCANIA	K 124 (2004...) L 94 (2004...)
MERCEDES BENZ	LS 1938 / 1938 S (1999...2003) / 1944 S (...SET/2003) / LS 1622 (1999...2003) O 500 / O 500 U / O 500M / LS 1938 / 1938 S (2003...) / 1944 S (AGO/2003...) / O 500 (TODOS) O 500 U / O 500 M (2003...) AXOR 1933 S / 2035 / 2040 / 2044 / 2533 / 2540 / 2544 / 2640 / 2644 / 2825 / 2828 / 3340 / 4140

**Suporte do Parafuso de Calibração P/ Freio a Disco Pneumático “Binóculo”**

ALOJAMIENTO DE EJE PARA LA PINZA DE FRENO • CALIPER SHAFT HOUSING



N.º FARJ: **96215-0**  
 PARA PINÇAS MONOBLOCO E BIPARTIDAS KNORR

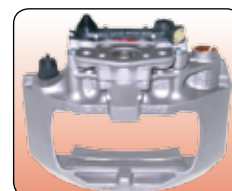

MONTADORA (N.º CONVERSÃO)	APLICAÇÃO
SCANIA	K 124 (2004...) L 94 (2004...)
MERCEDES BENZ	LS 1938 / 1938 S (1999...2003) / 1944 S (...SET/2003) / LS 1622 (1999...2003) / O 500 / O 500 U / O 500 M LS 1938 / 1938 S (2003...) / 1944 S (AGO/2003...) / O 500 (TODOS) / O 500 U / O 500 M (2003...) AXOR 1933 S / 2035 / 2040 / 2044 / 2533

Os números originais utilizados tem a única intenção de auxiliar nossos clientes na identificação dos códigos Farj correspondentes.  
 Los números de pieza original se utilizan para identificar los productos que vendemos con el único propósito de reconocimiento de los productos por nuestros clientes  
 Original part numbers are used so as to identify the products we sell. in the sole purpose of customers recognition of the items sold.



**Jogo de Rolamento P/ Freio à Disco Pneumático (Ø65,4X27,80 mm)**

PAREJA DE ALOJAMIENTOS Y RODAMIENTOS DEL BALANCÍN (Ø65,4X27,80 MM) • CALIPER ROLLER BEARING SET (Ø65,4X27,80 MM)

N.º FARJ:

**95535-2**

PARA PINÇAS MONOBLOCO N.º KNORR:

**K001007 / K001008 / K001009**

**K001010 / K001011 / K001012**

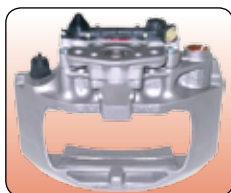

MONTADORA (N.º CONVERSÃO)	APLICAÇÃO
MERCEDES BENZ:	LS 1938 / 1938 S (2003...) 1944 S (AGO/2003...) O 500 (TODOS) O 500 U / O 500 M (2003...) AXOR 1933 S / 2035 / 2040 / 2044 / 2533 / 2540 / 2544 / 2640 / 2644 / 2825 / 2828 / 3340 / 4140
SCANIA:	K 124 (2004...) L 94 (2004...)

**Jogo de Rolamento P/ Freio à Disco Pneumático (Ø68,2X27,80 mm)**

JOGO DE ROLAMENTO P/ FREIO À DISCO PNEUMÁTICO (Ø68,2X27,80 MM) • JOGO DE ROLAMENTO P/ FREIO À DISCO PNEUMÁTICO (Ø68,2X27,80 MM)

N.º FARJ:

**95545-2**

PARA PINÇAS BI-PARTIDAS N.º KNORR:

**1136689 / 1136690 / 1136691**

**1136692 / 1136802 / 1136803**

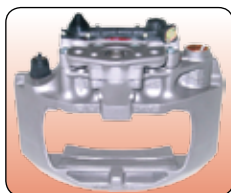

MONTADORA (N.º CONVERSÃO)	APLICAÇÃO
MERCEDES BENZ:	LS 1938 / 1938 S (1999...2003) 1944 S (...SET/2003) LS 1622 (1999...2003) O 500 / O 500 U / O 500 M

**Engrenagem do Mecanismo de Ajuste Principal**

CORONA DENTADA PARA LA PINZA DE FRENO • CALIPER CROWN WHEEL

N.º FARJ:

**95575-0**

PARA PINÇAS BI-PARTIDAS N.º KNORR:

**1136689 / 1136690 / 1136691**

**1136692 / 1136802 / 1136803**

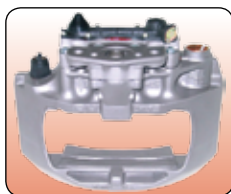

MONTADORA (N.º CONVERSÃO)	APLICAÇÃO
SCANIA:	K 124 (2004...) L 94 (2004...)
MERCEDES BENZ:	LS 1938 / 1938 S (1999...2003) 1944 S (...SET/2003) LS 1622 (1999...2003) O 500 / O 500 U / O 500 M LS 1938 / 1938 S (2003...) 1944 S (AGO/2003...) O 500 (TODOS) O 500 U / O 500 M (2003...)

## Bucha do Balancim P/ Freio Disco Pneumático (Ø 69 e Ø 74 mm)

BUJE DEL EJE DE BALANCÍN PARA LA PINZA DE FRENO • CALIPER BEARING SUPPORT BUSHING

N.º FARJ:  
**95345-0**

PARA PINÇAS MONOBLOCO N.º KNORR:

**K001007 / K001008 / K001009 / K001010 / K001011  
K001012 / K001013 / K001014 / K001015 / K001016  
K001216 / K001217 / K001218 / K001219 / K001220  
K001221 / K001222 / K001223 / K001225 / K001226  
K001654 / K001655 / K001659 / K001660 / K002050  
K002051 / K002131 / K002132 / K002652 / K002653  
K012851 / K012852 / K039482 / K039484 / K001222R  
K001223R / K001660R / K001667R**



Linha Knorr

MONTADORA (N.º CONVERSÃO)	APLICAÇÃO
SCANIA	K 124 (2004...) / L 94 (2004...)
MERCEDES BENZ	LS 1938 / 1938 S (2003...) / 1944 S (AGO/2003...) O 500 (TODOS), O 500 U / O 500 M (2003...), AXOR 1933 S / 2035 / 2040, AXOR 2044 / 2533 / 2540, AXOR 2544 / 2640 / 2644, AXOR 2825 / 2828 / 3340, AXOR 4140

## Jogo de Reparo P/ Compressor Duplo Ø 86 mm com Descarregador (Stralis)

JUEGO DE REPARACIÓN PARA EL COMPRESOR LK 4936 - Ø 86 MM COM DESCARGADOR (STRALIS) • LK 4936 - Ø 86 MM COMPRESSOR COMPLETE REPAIR KIT

N.º FARJ:

**94755-2/PD**

CONVERSÃO PARA KNORR N.º:

**SEB 22549**

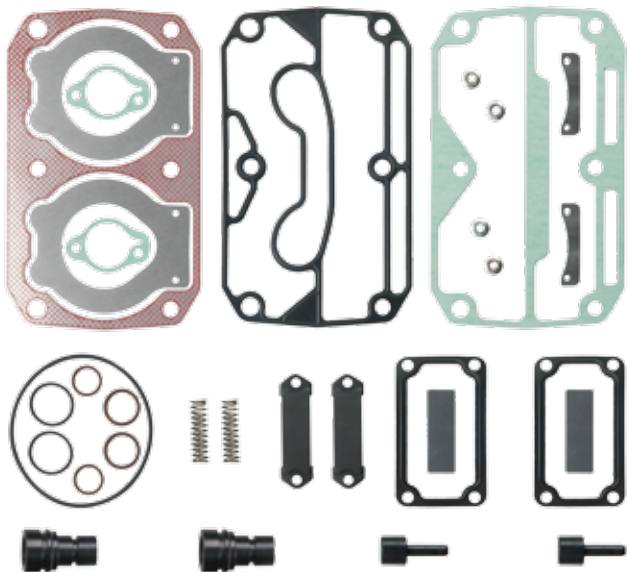

MONTADORA (N.º CONVERSÃO)	APLICAÇÃO
IVECO	STRALIS

## Cj Válvula de Pedal Para Iveco

VÁLVULA DE PEDAL • FOOT BRAKE VALVE

N.º FARJ:

**45835-187**

CONVERSÃO P/ KNORR:

**DX75BAY**

CONVERSÃO P/ IVECO:

**500382823**



MONTADORA (N.º CONVERSÃO)	APLICAÇÃO
IVECO	TODOS OS VEÍCULOS MÉDIOS E PESADOS

Os números originais utilizados tem a única intenção de auxiliar nossos clientes na identificação dos códigos Farj correspondentes.  
Los números de pieza original se utilizan para identificar los productos que vendemos con el único propósito de reconocimiento de los productos por nuestros clientes.  
Original part numbers are used so as to identify the products we sell. In the sole purpose of customers recognition of the items sold.





# LINHA BOMBA DE DIREÇÃO





# Índice Linha Diversos

<b>45115-0</b>	RESERVATÓRIO UNIVERSAL PARA BOMBA DE DIREÇÃO HIDRÁULICA COM FILTRO	<b>223</b>
<b>45175-135</b>	CJ BOMBA PARA DIR. HIDRÁULICA (SCANIA 113 - ZF 7685 955 956) ROTAÇÃO DIREITA	<b>212</b>
<b>45185-136</b>	CJ BOMBA PARA DIREÇÃO HIDRÁULICA (FORD T75145157) ROTAÇÃO DIREITA	<b>223</b>
<b>45195-137</b>	CJ BOMBA PARA DIREÇÃO HIDRÁULICA (VW 2S0145157A) ROTAÇÃO ESQUERDA	<b>220</b>
<b>45205-138</b>	CJ BOMBA PARA DIREÇÃO HIDRÁULICA (VW 2T0145153) ROTAÇÃO ESQUERDA	<b>220</b>
<b>45215-139</b>	CJ BOMBA PARA DIREÇÃO HIDRÁULICA (SCANIA 1 504 006) ROTAÇÃO DIREITA	<b>212</b>
<b>45225-140</b>	CJ BOMBA P/ DIR. HIDRÁULICA (FORD T1G145157/VW XC453A6) ROTAÇÃO DIREITA	<b>220</b>
<b>45655-167</b>	CJ BOMBA PARA DIREÇÃO HIDRÁULICA (VOLVO 8124341) ROTAÇÃO ESQUERDA	<b>214</b>
<b>45665-168</b>	CJ BOMBA PARA DIREÇÃO HIDRÁULICA (SCANIA 259 309) ROTAÇÃO DIREITA	<b>211</b>
<b>45675-169</b>	CJ BOMBA PARA DIREÇÃO HIDRÁULICA (AGRALE) ROTAÇÃO ESQUERDA	<b>222</b>
<b>45685-170</b>	CJ BOMBA P/ DIR. HIDRÁULICA (FORD 96HU3A674AA) ROTAÇÃO DIREITA	<b>222</b>
<b>45695-171</b>	CJ BOMBA P/ DIR. HIDRÁULICA (FORD XC353A674AB) ROTAÇÃO DIREITA	<b>222</b>
<b>45705-172</b>	CJ BOMBA PARA DIREÇÃO HIDRÁULICA (VW 2W0145157) ROTAÇÃO ESQUERDA	<b>219</b>
<b>96075-34</b>	CJ BOMBA P/ DIREÇÃO HIDRÁULICA (SCANIA 255 028 /571 364)	<b>211</b>
<b>96085-35</b>	CJ BOMBA P/ DIREÇÃO HIDRÁULICA (SCANIA 1 308 495)	<b>211</b>
<b>96095-36</b>	CJ BOMBA P/ DIREÇÃO HIDRÁULICA (SCANIA 1 333 790)	<b>212</b>
<b>96295-47</b>	CJ BOMBA PARA DIREÇÃO HIDRÁULICA (VOLVO 1585013) ROTAÇÃO ESQUERDA	<b>213</b>
<b>96305-48</b>	CJ BOMBA PARA DIREÇÃO HIDRÁULICA (VOLVO 1589231) ROTAÇÃO ESQUERDA	<b>213</b>
<b>96315-49</b>	CJ BOMBA PARA DIREÇÃO HIDRÁULICA FN 3.1 (VOLVO 3986328) ROTAÇÃO DIREITA	<b>214</b>
<b>96325-53</b>	CJ BOMBA PARA DIREÇÃO HIDRÁULICA (MBB 001 466 2701) ROTAÇÃO DIREITA	<b>214</b>
<b>96335-54</b>	CJ BOMBA PARA DIREÇÃO HIDRÁULICA (MBB 001 466 3901) ROTAÇÃO DIREITA	<b>215</b>
<b>96345-61</b>	CJ BOMBA PARA DIREÇÃO HIDRÁULICA (MBB 000 466 7001) ROTAÇÃO DIREITA	<b>215</b>
<b>96355-62</b>	CJ BOMBA PARA DIREÇÃO HIDRÁULICA (MBB 000 466 7101) ROTAÇÃO DIREITA	<b>215</b>
<b>96365-64</b>	CJ BOMBA PARA DIREÇÃO HIDRÁULICA FN 3.1 (MBB 376 466 7801) ROTAÇÃO ESQUERDA	<b>216</b>
<b>96375-65</b>	CJ BOMBA PARA DIREÇÃO HIDRÁULICA FN 4 (MBB 457 460 0280) ROTAÇÃO ESQUERDA	<b>216</b>
<b>96385-76</b>	CJ BOMBA PARA DIREÇÃO HIDRÁULICA FN 4 (IVECO 4896314) ROTAÇÃO ESQUERDA	<b>221</b>
<b>96395-46</b>	CJ BOMBA PARA DIREÇÃO HIDRÁULICA TN 31 (VOLVO 20902696)	<b>213</b>
<b>96545-100</b>	CJ BOMBA PARA DIREÇÃO HIDRÁULICA FN 4 (MBB 001 460 8480) ROTAÇÃO ESQUERDA	<b>216</b>
<b>96555-101</b>	CJ BOMBA PARA DIREÇÃO HIDRÁULICA (MBB 345 466 00 01) ROTAÇÃO DIREITA	<b>217</b>
<b>96565-102</b>	CJ BOMBA PARA DIREÇÃO HIDRÁULICA (MBB 001 460 44 80) ROTAÇÃO ESQUERDA	<b>217</b>
<b>96575-103</b>	CJ BOMBA PARA DIREÇÃO HIDRÁULICA (MBB 002 466 76 01) ROTAÇÃO ESQUERDA	<b>217</b>
<b>96585-104</b>	CJ BOMBA PARA DIREÇÃO HIDRÁULICA (MBB 476 460 70 80) ROTAÇÃO DIREITA	<b>218</b>
<b>96595-105</b>	CJ BOMBA PARA DIREÇÃO HIDRÁULICA (MBB 001 460 91 80) ROTAÇÃO ESQUERDA	<b>218</b>
<b>96605-106</b>	CJ BOMBA PARA DIREÇÃO HIDRÁULICA (VW 2VG145157) ROTAÇÃO DIREITA	<b>218</b>
<b>96615-107</b>	CJ BOMBA PARA DIREÇÃO HIDRÁULICA (VW 2R0145157) ROTAÇÃO ESQUERDA	<b>219</b>
<b>96625-108</b>	CJ BOMBA PARA DIREÇÃO HIDRÁULICA (FORD / VW 2RP145157) ROTAÇÃO ESQUERDA	<b>219</b>
<b>96635-109</b>	CJ BOMBA PARA DIREÇÃO HIDRÁULICA (HYSTER 811857) ROTAÇÃO DIREITA	<b>221</b>
<b>96645-110</b>	CJ BOMBA PARA DIREÇÃO HIDRÁULICA (IVECO 500399379) ROTAÇÃO ESQUERDA	<b>221</b>

**Cj Bomba Para Direção Hidráulica (Scania 255 028 /571 364) Rotação Direita**  
*BOMBA DE DIRECCIÓN HIDRÁULICA (SCANIA 255 028 /571 364) GIRO A LA DERECHA • POWER STEERING PUMP (SCANIA 255 028 /571 364) RIGHT ROTATION*

Nº FARJ: **96075-34**  
 CONVERSÃO PARA Nº ZF: **7677 955 106**  
 CONVERSÃO PARA Nº SCANIA: **255 028 / 571 364**



MONTADORA (Nº CONVERSÃO)	APLICAÇÃO
SCANIA	K 112 / R 112 / S 112 / T 112

**Cj Bomba Para Direção Hidráulica (Scania 259 309) Rotação Direita**  
*BOMBA DE DIRECCIÓN HIDRÁULICA (SCANIA 259 309) GIRO A LA DERECHA • POWER STEERING PUMP (SCANIA 259 309) RIGHT ROTATION*

Nº FARJ: **45665-168**  
 CONVERSÃO PARA ZF Nº: **7677 955 110**  
 CONVERSÃO PARA SCANIA Nº: **259 309**



MONTADORA (Nº CONVERSÃO)	APLICAÇÃO
SCANIA	BR 116 / L 111 / LK 111 / LS 111 / LT 111 / RANDON: RK 424 / RK 425

**Cj Bomba Para Direção Hidráulica (Scania 1 308 495) Rotação Direita**  
*BOMBA DE DIRECCIÓN HIDRÁULICA (SCANIA 1 308 495) GIRO A LA DERECHA • POWER STEERING PUMP (SCANIA 1 308 495) RIGHT ROTATION*

Nº FARJ: **96085-35**  
 CONVERSÃO PARA Nº LUK: **542 0008 10**  
 CONVERSÃO PARA Nº SCANIA: **1 421 272 / 1 457 708**  
**1 308 495 / 571 434**



MONTADORA (Nº CONVERSÃO)	APLICAÇÃO
SCANIA	113

• Os números originais utilizados tem a única intenção de auxiliar nossos clientes na identificação dos códigos Farj correspondentes.  
 • Los números de pieza original se utilizan para identificar los productos que vendemos con el único propósito de reconocimiento de los productos por nuestros clientes.  
 • Original part numbers are used so as to identify the products we sell. In the sole purpose of customers recognition of the items sold.

**Cj Bomba Para Direção Hidráulica (Scania 1 333 790) Rotação Direita**

BOMBA DE DIRECCIÓN HIDRÁULICA (SCANIA 1 333 790) GIRO A LA DERECHA • POWER STEERING PUMP (SCANIA 1 333 790) RIGHT ROTATION

Nº FARJ:

**96095-36**

CONVERSÃO PARA Nº LUK:

**542 0013 10**

CONVERSÃO PARA Nº SCANIA:

**1 333 790 / 1 457 710 / 1 422 417**

**1 571 397 / 571 436**



MONTADORA (Nº CONVERSÃO)	APLICAÇÃO
SCANIA	SÉRIE 4 T 124 / P 124 / R 124

**Cj Bomba Para Dir. Hidráulica (Scania 113 - ZF 7685 955 956) Rotação Direita**

BOMBA DE DIRECCIÓN HIDRÁULICA (SCANIA113 - ZF 7685 955 956) GIRO A LA DERECHA • POWER STEERING PUMP (SCANIA 113 - ZF 7685 955 956) RIGHT ROTATION

Nº FARJ:

**45175-135**

CONVERSÃO PARA ZF Nº:

**7685 955 956**

CONVERSÃO PARA SCANIA Nº:

**1 308 495 / 1 421 272 / 1 457 708**



MONTADORA (Nº CONVERSÃO)	APLICAÇÃO
SCANIA	113

**Cj Bomba Para Direção Hidráulica (Scania 1 504 006) Rotação Direita**

BOMBA DE DIRECCIÓN HIDRÁULICA (SCANIA 1 504 006) GIRO A LA DERECHA • POWER STEERING PUMP (SCANIA 1 504 006) RIGHT ROTATION

Nº FARJ:

**45215-139**

CONVERSÃO PARA ZF Nº:

**7685 955 787**

CONVERSÃO PARA SCANIA Nº:

**1 504 006**



MONTADORA (Nº CONVERSÃO)	APLICAÇÃO
SCANIA	F 94 HB / K 94 IB / L 94 IB / L 94 UB / K 124 EB / K 124 IB

**Cj Bomba Para Direção Hidráulica TN 31 (Volvo 20902696) Rotação Esquerda**  
 BOMBA DE DIRECCIÓN HIDRÁULICA TN 31 (VOLVO 20902696) GIRO A LA IZQUIERDA • POWER STEERING PUMP TN 31 (VOLVO 20902696) LEFT ROTATION

N.º FARJ: **96395-46**  
 CONVERSÃO PARA N.º ZF: **8694 974 521**  
 CONVERSÃO PARA N.º VOLVO: **20902696**



MONTADORA (Nº CONVERSÃO)	APLICAÇÃO
VOLVO	FH / FM

**Cj Bomba Para Direção Hidráulica (Volvo 1585013) Rotação Esquerda**  
 BOMBA DE DIRECCIÓN HIDRÁULICA (VOLVO 1585013) GIRO A LA IZQUIERDA • POWER STEERING PUMP (VOLVO 1585013) LEFT ROTATION

Nº FARJ: **96295-47**  
 CONVERSÃO PARA Nº VOLVO: **1585013**  
 CONVERSÃO PARA Nº ZF: **7673 955 211**



MONTADORA (Nº CONVERSÃO)	APLICAÇÃO
VOLVO	B10M

**Cj Bomba Para Direção Hidráulica (Volvo 1589231) Rotação Esquerda**  
 BOMBA DE DIRECCIÓN HIDRÁULICA (VOLVO 1589231) GIRO A LA IZQUIERDA • POWER STEERING PUMP (VOLVO 1589231) LEFT ROTATION

Nº FARJ: **96305-48**  
 CONVERSÃO PARA Nº VOLVO: **1589231**  
 CONVERSÃO PARA Nº ZF: **7673 955 225**



MONTADORA (Nº CONVERSÃO)	APLICAÇÃO
VOLVO	B10R B12 B12M NL10 NL12

• Os números originais utilizados tem a única intenção de auxiliar nossos clientes na identificação dos códigos Farj correspondentes.  
 • Los números de pieza original se utilizan para identificar los productos que vendemos con el único propósito de reconocimiento de los productos por nuestros clientes.  
 • Original part numbers are used so as to identify the products we sell. In the sole purpose of customers recognition of the items sold.



**Cj Bomba Para Direção Hidráulica FN 3.1 (Volvo 3986328) Rotação Direita**

BOMBA DE DIRECCIÓN HIDRÁULICA FN 3.1 (VOLVO 3986328) GIRO A LA DERECHA • POWER STEERING PUMP FN 3.1 (VOLVO 3986328) RIGHT ROTATION

Nº FARJ:

**96315-49**

CONVERSÃO PARA Nº VOLVO:

**3986328**

CONVERSÃO PARA Nº ZF:

**7684 974 704**



MONTADORA (Nº CONVERSÃO)	APLICAÇÃO
VOLVO	FH12 FM12 NH12

**Cj Bomba Para Direção Hidráulica (Volvo 8124341) Rotação Esquerda**

BOMBA DE DIRECCIÓN HIDRÁULICA (VOLVO 8124341) GIRO A LA IZQUIERDA • POWER STEERING PUMP (VOLVO 8124341) LEFT ROTATION

Nº FARJ:

**45655-167**

CONVERSÃO PARA ZF Nº:

**7673 955 963**

CONVERSÃO PARA VOLVO Nº:

**8124341**



MONTADORA (Nº CONVERSÃO)	APLICAÇÃO
VOLVO	NL 10 / NL 12

**Cj Bomba Para Direção Hidráulica (MBB 001 466 2701) Rotação Direita**

BOMBA DE DIRECCIÓN HIDRÁULICA (MBB 001 466 2701) GIRO A LA DERECHA • POWER STEERING PUMP (MBB 001 466 2701) RIGHT ROTATION

Nº FARJ:

**96325-53**

CONVERSÃO PARA Nº MERCEDES BENZ:

**001 466 2701**

CONVERSÃO PARA Nº ZF:

**7673 955 554**



MONTADORA (Nº CONVERSÃO)	APLICAÇÃO
MERCEDES BENZ	O 371 OF 1115 / 1315 OF 1318 / 1319 OH 1318 OH 1319

**Cj Bomba Para Direção Hidráulica (MBB 001 466 3901) Rotação Direita**

BOMBA DE DIRECCIÓN HIDRÁULICA (MBB 001 466 3901) GIRO A LA DERECHA • POWER STEERING PUMP (MBB 001 466 3901) RIGHT ROTATION



Nº FARJ:

**96335-54**

CONVERSÃO PARA Nº MERCEDES BENZ:

**001 466 3901**

CONVERSÃO PARA Nº ZF:

**7673 955 214**

Linha Bomba de Direção

MONTADORA (Nº CONVERSÃO)	APLICAÇÃO
MERCEDES BENZ	FPN 1214 / 1218 FPN 1414 / 1418 FPN 1714 / 1718 FPN 2414 / 2418 OF 1618 OF 1620

**Cj Bomba Para Direção Hidráulica (MBB 000 466 7001) Rotação Direita**

BOMBA DE DIRECCIÓN HIDRÁULICA (MBB 000 466 7001) GIRO A LA DERECHA • POWER STEERING PUMP (MBB 000 466 7001) RIGHT ROTATION



Nº FARJ:

**96345-61**

CONVERSÃO PARA Nº MERCEDES BENZ:

**000 466 7001**

CONVERSÃO PARA Nº ZF:

**7673 955 125**

MONTADORA (Nº CONVERSÃO)	APLICAÇÃO
MERCEDES BENZ	1113 / 1213 / 1313 1513 / 2013 / 2213 L 1214 / 1218 / 1414 L 1418 / 1614 / 1618 L 1621 / 2314 / 2318 LK 1214 / 1218 / 1414 LK 1614 / 1618 / 1621 LK 2314 / 2318 O 362 O 364 O 365

**Cj Bomba Para Direção Hidráulica (MBB 000 466 7101) Rotação Direita**

BOMBA DE DIRECCIÓN HIDRÁULICA (MBB 000 466 7101) GIRO A LA DERECHA • POWER STEERING PUMP (MBB 000 466 7101) RIGHT ROTATION



Nº FARJ:

**96355-62**

CONVERSÃO PARA Nº MERCEDES BENZ:

**000 466 7101**

CONVERSÃO PARA Nº ZF:

**7673 955 127**

MONTADORA (Nº CONVERSÃO)	APLICAÇÃO
MERCEDES BENZ	HPN 1214 / 1218 HPN 1414 / 1418 HPN 1614 / 1618 HPN 2314 / 2318 L 1218 (MODELO 96) LK 1218 (MODELO 96) 1418 (MODELO 96) 1420

Os números originais utilizados tem a única intenção de auxiliar nossos clientes na identificação dos códigos Farj correspondentes.  
 Los números de pieza original se utilizan para identificar los productos que vendemos con el único propósito de reconocimiento de los productos por nuestros clientes.  
 Original part numbers are used so as to identify the products we sell. In the sole purpose of customers recognition of the items sold.

**Cj Bomba Para Direção Hidráulica FN 3.1 (MBB 376 466 7801) Rotação Esquerda**

BOMBA DE DIRECCIÓN HIDRÁULICA FN 3.1 (MBB 376 466 7801) GIRO A LA IZQUIERDA • POWER STEERING PUMP FN 3.1 (MBB 376 466 7801) LEFT ROTATION

Nº FARJ:

**96365-64**

CONVERSÃO PARA Nº MERCEDES BENZ:

**376 466 7801**

CONVERSÃO PARA Nº ZF:

**7684 955 911**



MONTADORA (Nº CONVERSÃO)	APLICAÇÃO
MERCEDES BENZ	1420 / 1421 L 1521 / 1621 LE 1623 1720 / 1720 A 1720 K / 1723 S L 1620 / L 1623 LK 1620 OF 1721 OH 1318 / 1420 OH 1421 L OH 1521 / 1621 LE OH 1623

**Cj Bomba Para Direção Hidráulica FN 4 (MBB 457 460 0280) Rotação Esquerda**

BOMBA DE DIRECCIÓN HIDRÁULICA FN 4 (MBB 457 460 0280) GIRO A LA IZQUIERDA • POWER STEERING PUMP FN 4 (MBB 457 460 0280) LEFT ROTATION

Nº FARJ:

**96375-65**

CONVERSÃO PARA Nº MERCEDES BENZ:

**457 460 0280**

CONVERSÃO PARA Nº ZF:

**7685 955 908**



MONTADORA (Nº CONVERSÃO)	APLICAÇÃO
MERCEDES BENZ	AXOR 1933 S / 2035 S AXOR 2040 S / 2533 AXOR 2540 S / 2544 S AXOR 2640 S / 2644 S AXOR 2825 / 2828 AXOR 3340 / 4140 AXOR 4144

**Cj Bomba Para Direção Hidráulica FN 4 (MBB 001 460 8480) Rotação Esquerda**

BOMBA DE DIRECCIÓN HIDRÁULICA FN 4 (MBB 001 460 8480) GIRO A LA IZQUIERDA • POWER STEERING PUMP FN 4 (MBB 001 460 8480) LEFT ROTATION

Nº FARJ:

**96545-100**

CONVERSÃO PARA ZF Nº:

**7684 955 913**

CONVERSÃO PARA MBB Nº:

**001 460 8480**



MONTADORA (Nº CONVERSÃO)	APLICAÇÃO
MERCEDES BENZ	2423B/2423K/2428 / ATEGO 1315/1418/1718 / ATEGO 1725/2423/2425 / L 1418 /0-500 / OF 1318/1417/1722 OH 1418/1618L-SB

**Cj Bomba Para Direção Hidráulica (MBB 345 466 00 01) Rotação Direita**  
 BOMBA DE DIRECCIÓN HIDRÁULICA (MBB 345 466 00 01) GIRO A LA DERECHA • POWER STEERING PUMP (MBB 345 466 00 01) RIGHT ROTATION

Nº FARJ: **96555-101**  
 CONVERSÃO PARA ZF Nº: **7673 955 908**  
 CONVERSÃO PARA MBB Nº: **345 466 00 01**



Linha Bomba de Direção

MONTADORA (Nº CONVERSÃO)	APLICAÇÃO
MERCEDES BENZ	1419/1420 / 1519/1520 / 1924/1932 / 1933/1934 / O-355 / O-364 / O-365 / O-371 / OH 1517

**Cj Bomba Para Direção Hidráulica (MBB 001 460 44 80) Rotação Esquerda**  
 BOMBA DE DIRECCIÓN HIDRÁULICA (MBB 001 460 44 80) GIRO A LA IZQUIERDA • POWER STEERING PUMP (MBB 001 460 44 80) LEFT ROTATION

Nº FARJ: **96565-102**  
 CONVERSÃO PARA ZF Nº: **7685 955 139**  
 CONVERSÃO PARA MBB Nº: **001 460 44 80**



MONTADORA (Nº CONVERSÃO)	APLICAÇÃO
MERCEDES BENZ	1938 S / 1944 S / L 1632 / L 2638 / LK 2638 / LS 1632 / LS 1634 / LS 1938 / LS 2638

**Cj Bomba Para Direção Hidráulica (MBB 002 466 76 01) Rotação Esquerda**  
 BOMBA DE DIRECCIÓN HIDRÁULICA (MBB 002 466 76 01) GIRO A LA IZQUIERDA • POWER STEERING PUMP (MBB 002 466 76 01) LEFT ROTATION

Nº FARJ: **96575-103**  
 CONVERSÃO PARA ZF Nº: **7692 900 510**  
 CONVERSÃO PARA MBB Nº: **002 466 76 01**



MONTADORA (Nº CONVERSÃO)	APLICAÇÃO
MERCEDES BENZ	SPRINTER 315D / SPRINTER 415D / SPRINTER T1N

Os números originais utilizados tem a única intenção de auxiliar nossos clientes na identificação dos códigos Farj correspondentes.  
 Los números de pieza original se utilizan para identificar los productos que vendemos con el único propósito de reconocimiento de los productos por nuestros clientes.  
 Original part numbers are used so as to identify the products we sell. In the sole purpose of customers recognition of the items sold.





**Cj Bomba Para Direção Hidráulica (MBB 476 460 70 80) Rotação Direita**

BOMBA DE DIRECCIÓN HIDRÁULICA (MBB 476 460 70 80) GIRO A LA DERECHA • POWER STEERING PUMP (MBB 476 460 70 80) RIGHT ROTATION

Nº FARJ:

**96585-104**

CONVERSÃO PARA ZF Nº:

**7684 955 903**

CONVERSÃO PARA RANDON Nº:

**218004155**

CONVERSÃO PARA MBB Nº:

**476 460 70 80**



MONTADORA (Nº CONVERSÃO)	APLICAÇÃO
MERCEDES BENZ	LS 1634 / OH 1628 L

**Cj Bomba Para Direção Hidráulica (MBB 001 460 91 80) Rotação Esquerda**

BOMBA DE DIRECCIÓN HIDRÁULICA (MBB 001 460 91 80) GIRO A LA IZQUIERDA • POWER STEERING PUMP (MBB 001 460 91 80) LEFT ROTATION

Nº FARJ:

**96595-105**

CONVERSÃO PARA ZF Nº:

**7684 955 921**

CONVERSÃO PARA MBB Nº:

**001 460 91 80**



MONTADORA (Nº CONVERSÃO)	APLICAÇÃO
MERCEDES BENZ	712 C / 914 C / 915 LTC / LO 914 C / LO 915

**Cj Bomba Para Direção Hidráulica (VW 2VG145157) Rotação Direita**

BOMBA DE DIRECCIÓN HIDRÁULICA (VW 2VG145157) GIRO A LA DERECHA • POWER STEERING PUMP (VW 2VG145157) RIGHT ROTATION

Nº FARJ:

**96605-106**

CONVERSÃO PARA ZF Nº:

**7674 975 960**

CONVERSÃO PARA VW Nº:

**2VG145157**



MONTADORA (Nº CONVERSÃO)	APLICAÇÃO
VOLKSWAGEN	13.170 / 13.190 / 15.170 / 15.190 / 17.210 / 17.300 / 24.220 / 24.250 / 26.300 / 31.310 / 40.300

**Cj Bomba Para Direção Hidráulica (VW 2R0145157) Rotação Esquerda**  
 BOMBA DE DIRECCIÓN HIDRÁULICA (VW 2R0145157) GIRO A LA IZQUIERDA • POWER STEERING PUMP (VW 2R0145157) LEFT ROTATION

Nº FARJ:  
**96615-107**  
 CONVERSÃO PARA ZF Nº:  
**7673 975 816**  
 CONVERSÃO PARA VW Nº:  
**2R0145157**



MONTADORA (Nº CONVERSÃO)	APLICAÇÃO
VOLKSWAGEN	7.100 / 8.120 / 8.150 / 9.150

**Cj Bomba Para Direção Hidráulica (Ford / VW 2RP145157) Rotação Esquerda**  
 BOMBA DE DIRECCIÓN HIDRÁULICA (FORD / VW 2RP145157) GIRO A LA IZQUIERDA • POWER STEERING PUMP (FORD / VW 2RP145157) LEFT ROTATION

Nº FARJ:  
**96625-108**  
 CONVERSÃO PARA ZF Nº:  
**7685 975 900**  
 CONVERSÃO PARA FORD / VW Nº:  
**2RP145157**



MONTADORA (Nº CONVERSÃO)	APLICAÇÃO
FORD	B 1618
VOLKSWAGEN	17.210 CO / 17.210 OD

**Cj Bomba Para Direção Hidráulica (VW 2W0145157) Rotação Esquerda**  
 BOMBA DE DIRECCIÓN HIDRÁULICA (VW 2W0145157) GIRO A LA IZQUIERDA • POWER STEERING PUMP (VW 2W0145157) LEFT ROTATION

Nº FARJ:  
**45705-172**  
 CONVERSÃO PARA ZF Nº:  
**7684 975 932**  
 CONVERSÃO PARA VW Nº:  
**2W0145157**



MONTADORA (Nº CONVERSÃO)	APLICAÇÃO
VOLKSWAGEN	15.180 EOD / 17.210 EOD

Os números originais utilizados tem a única intenção de auxiliar nossos clientes na identificação dos códigos Farj correspondentes.  
 Los números de pieza original se utilizan para identificar los productos que vendemos con el único propósito de reconocimiento de los productos por nuestros clientes  
 Original part numbers are used so as to identify the products we sell. In the sole purpose of customers recognition of the items sold.

**Cj Bomba Para Direção Hidráulica (VW 2S0145157A) Rotação Esquerda**

BOMBA DE DIRECCIÓN HIDRÁULICA (VW 2S0145157A) GIRO A LA IZQUIERDA • POWER STEERING PUMP (VW 2S0145157A) LEFT ROTATION

Nº FARJ:

**45195-137**

CONVERSÃO PARA ZF Nº:

**7673 975 824**

CONVERSÃO PARA VW Nº:

**2S0145157A**



MONTADORA (Nº CONVERSÃO)	APLICAÇÃO
VOLKSWAGEN	13.180 E / 15.180 E / 17.210 E / 23.210 E

**Cj Bomba Para Direção Hidráulica (VW 2T0145153) Rotação Esquerda**

BOMBA DE DIRECCIÓN HIDRÁULICA (VW 2T0145153) GIRO A LA IZQUIERDA • Power Steering Pump (VW 2T0145153) Left Rotation

Nº FARJ:

**45205-138**

CONVERSÃO PARA ZF Nº:

**7673 975 818**

CONVERSÃO PARA VW Nº:

**2T0145153**



MONTADORA (Nº CONVERSÃO)	APLICAÇÃO
VOLKSWAGEN	17.250 E / 23.250

**Cj Bomba P/ Dir. Hidráulica (Ford TjG145157/VW XC453A6) Rotação Direita**

BOMBA DE DIRECCIÓN HIDRÁULICA (FORD TjG145157/VW XC453A6) GIRO A LA DERECHA • POWER STEERING PUMP (FORD TjG145157/VW XC453A6) RIGHT ROTATION

Nº FARJ:

**45225-140**

CONVERSÃO PARA ZF Nº:

**7674 975 923**

CONVERSÃO PARA FORD Nº:

**TJ145157**

CONVERSÃO PARA VW Nº:

**XC453A674JA**



MONTADORA (Nº CONVERSÃO)	APLICAÇÃO
VOLKSWAGEN	16.170 / 16.220 A 35.300
FORD	CARGO 1617 / 1621 / CARGO 1622 / 1630 / CARGO 1716 / 1721 / CARGO 1722 / 1731 / CARGO 4030

**Cj Bomba Para Direção Hidráulica FN 4 (Iveco 4896314) Rotação Esquerda**

BOMBA DE DIRECCIÓN HIDRÁULICA FN 4 (IVECO 4896314) GIRO A LA IZQUIERDA • POWER STEERING PUMP FN 4 (IVECO 4896314) LEFT ROTATION

Nº FARJ:

**96385-76**

CONVERSÃO PARA Nº IVECO:

**4896314**

CONVERSÃO PARA Nº ZF:

**7685 900 103**

MONTADORA (Nº CONVERSÃO)	APLICAÇÃO
IVECO	EUROCARGO TECTOR

**Cj Bomba Para Direção Hidráulica (Iveco 500399379) Rotação Esquerda**

BOMBA DE DIRECCIÓN HIDRÁULICA (IVECO 500399379) GIRO A LA IZQUIERDA • POWER STEERING PUMP (IVECO 500399379) LEFT ROTATION

Nº FARJ:

**96645-110**

CONVERSÃO PARA ZF Nº:

**7683 955 114**

CONVERSÃO PARA IVECO Nº:

**500399379**

MONTADORA (Nº CONVERSÃO)	APLICAÇÃO
IVECO	DUCATO
PEUGEOT	BOXER

**Cj Bomba Para Direção Hidráulica (Hyster 811857) Rotação Direita**

BOMBA DE DIRECCIÓN HIDRÁULICA (HYSTER 811857) GIRO A LA DERECHA • POWER STEERING PUMP (HYSTER 811857) RIGHT ROTATION

Nº FARJ:

**96635-109**

CONVERSÃO PARA ZF Nº:

**7673 955 933 / 7673 955 862**

CONVERSÃO PARA HYSTER Nº:

**811857**

MONTADORA (Nº CONVERSÃO)	APLICAÇÃO
HYSTER	H 35 / H 45 / H 55 N

Os números originais utilizados tem a única intenção de auxiliar nossos clientes na identificação dos códigos Farj correspondentes.  
 Los números de pieza original se utilizan para identificar los productos que vendemos con el único propósito de reconocimiento de los productos por nuestros clientes  
 Original part numbers are used so as to identify the products we sell. In the sole purpose of customers recognition of the items sold.



**Cj Bomba Para Direção Hidráulica (Agrale) Rotação Esquerda**

BOMBA DE DIRECCIÓN HIDRÁULICA (AGRALE) GIRO A LA IZQUIERDA • POWER STEERING PUMP (AGRALE) LEFT ROTATION

Nº FARJ:

**45675-169**

CONVERSÃO PARA ZF Nº:

**7684 975 914**

CONVERSÃO PARA AGRALE Nº:

**6007007310005**



MONTADORA (Nº CONVERSÃO)	APLICAÇÃO
AGRALE	7500 / 8500 / MA 7.9 TCA / MA 9.0 TCA PLUS II

**Cj Bomba P/ Dir. Hidráulica (Ford 96HU3A674AA) Rotação Direita**

BOMBA DE DIRECCIÓN HIDRÁULICA (FORD 96HU3A674AA) GIRO A LA DERECHA • POWER STEERING PUMP (FORD 96HU3A674AA) RIGHT ROTATION

Nº FARJ:

**45685-170**

CONVERSÃO PARA ZF Nº:

**7683 975 905**

CONVERSÃO PARA FORD Nº:

**96HU3A674AA**



MONTADORA (Nº CONVERSÃO)	APLICAÇÃO
FORD	CARGO 815 / CARGO 914

**Cj Bomba P/ Dir. Hidráulica (Ford XC353A674AB) Rotação Direita**

BOMBA DE DIRECCIÓN HIDRÁULICA (FORD XC353A674AB) GIRO A LA DERECHA • POWER STEERING PUMP (FORD XC353A674AB) RIGHT ROTATION

Nº FARJ:

**45695-171**

CONVERSÃO PARA ZF Nº:

**7684 975 952**

CONVERSÃO PARA FORD Nº:

**XC353A674AB**



MONTADORA (Nº CONVERSÃO)	APLICAÇÃO
FORD	F 250 / F 350 / F 4000

**Cj Bomba Para Direção Hidráulica (Ford T75145157) Rotação Direita**  
 BOMBA DE DIRECCIÓN HIDRÁULICA (FORD T75145157) GIRO A LA DERECHA • POWER STEERING PUMP (FORD T75145157) RIGHT ROTATION



Nº FARJ:  
**45185-136**  
 CONVERSÃO PARA ZF Nº:  
**7673 975 969**  
 CONVERSÃO PARA FORD Nº:  
**T75145157**

Linha Bomba de Direção

MONTADORA (Nº CONVERSÃO)	APLICAÇÃO
FORD	F 11000 / F 14000

**Reservatório Universal para Bomba de Direção Hidráulica com Filtro**  
 DEPÓSITO DEL ACEITE UNIVERSAL PARA BOMBA DE DIRECCIÓN HIDRÁULICA CON FILTRO • UNIVERSAL FLUID TANK TO POWER STEERING PUMP WITH FILTER



Nº FARJ:  
**45115-0**  
 CONVERSÃO PARA Nº ZF:  
**0081 172 032 / 0081 172 040 / 7632 472 305**  
 CONVERSÃO PARA Nº MBB:  
**384 466 70 02**  
 CONVERSÃO PARA Nº SCANIA:  
**524 094**  
 CONVERSÃO PARA Nº VOLVO:  
**1 592 954**

MONTADORA (Nº CONVERSÃO)	APLICAÇÃO
VOLVO	B10M / B12M / B58 / B7R / FH12 / FM12 / N10 / N12 / NH12 / VM
MERCEDES BENZ	710 / FPN 914 / HPN 914 / L 610 / L 709 / L 710 EURO I / L 701 EURO II / L 712 / L 812 / L 814 / L 912 / L 914 / LA 1418 O 371 / OH 1318
GENERAL MOTORS	A 11000 / A 13000 / A 19000 / A 20 / A 21000 / A 22000 / A 40 / C 11000 / C 13000 / C 19000 / C 20 / C 21000 / C 22000 C 40 / D 11000 / D 13000 / D 19000 / D 20 / D 21000 / D 22000 / D 40

• Os números originais utilizados tem a única intenção de auxiliar nossos clientes na identificação dos códigos Farj correspondentes.  
 • Los números de pieza original se utilizan para identificar los productos que vendemos con el único propósito de reconocimiento de los productos por nuestros clientes.  
 • Original part numbers are used so as to identify the products we sell, in the sole purpose of customers recognition of the items sold.





# LINHA CATRACA AUTOMÁTICA





# Índice Linha Catraca Automática

<b>45235-141</b>	CJ AJUSTADOR AUTOMÁTICO DE FREIO FS-ABA LADO ESQUERDO (MBB 2638)	<b>232</b>
<b>45245-142</b>	CJ AJUSTADOR AUTOMÁTICO DE FREIO FS-ABA LADO DIREITO (MBB 2638)	<b>233</b>
<b>45255-143</b>	CJ AJUSTADOR AUTOMÁTICO DE FREIO FS-ABA LADO ESQUERDO	<b>233</b>
<b>45265-144</b>	CJ AJUSTADOR AUTOMÁTICO DE FREIO FS-ABA LADO DIREITO	<b>233</b>
<b>45275-145</b>	CJ AJUSTADOR AUTOMÁTICO DE FREIO FS-ABA D / E (MBB 1620)	<b>234</b>
<b>45445-2</b>	JOGO DE REPARO PARA AJUSTADOR AUTOMÁTICO DE FREIO TIPO FA1	<b>234</b>
<b>45875-0</b>	CREMALHEIRA PARA AJUSTADOR AUTOMÁTICO DE FREIO FA1	<b>234</b>
<b>80954</b>	CJ AJUSTADOR AUTOMÁTICO DE FREIO FA1 LADO DIREITO / ESQUERDO (70954)	<b>227</b>
<b>82059</b>	CJ AJUSTADOR AUTOMÁTICO DE FREIO FA1 LADO DIREITO / ESQUERDO (72059)	<b>227</b>
<b>82060</b>	CJ AJUSTADOR AUTOMÁTICO DE FREIO FA1 LADO ESQUERDO (72060)	<b>228</b>
<b>82061</b>	CJ AJUSTADOR AUTOMÁTICO DE FREIO FA1 LADO DIREITO (72061)	<b>228</b>
<b>82660</b>	CJ AJUSTADOR AUTOMÁTICO DE FREIO FA1 LADO ESQUERDO (72660)	<b>228</b>
<b>82661</b>	CJ AJUSTADOR AUTOMÁTICO DE FREIO FA1 LADO DIREITO (72661)	<b>229</b>
<b>82825</b>	CJ AJUSTADOR AUTOMÁTICO DE FREIO FA1 LADO ESQUERDO (72825)	<b>229</b>
<b>82826</b>	CJ AJUSTADOR AUTOMÁTICO DE FREIO FA1 LADO DIREITO (72826)	<b>229</b>
<b>84230</b>	UNIDADE DE CONTROLE PARA AJUSTADOR AUTOMÁTICO DE FREIO (74230)	<b>232</b>
<b>84235</b>	UNIDADE DE CONTROLE PARA AJUSTADOR AUTOMÁTICO DE FREIO (74235)	<b>232</b>
<b>84272</b>	UNIDADE DE CONTROLE PARA AJUSTADOR AUTOMÁTICO DE FREIO (74272)	<b>231</b>
<b>84303</b>	UNIDADE DE CONTROLE PARA AJUSTADOR AUTOMÁTICO DE FREIO (74303)	<b>231</b>
<b>84682</b>	UNIDADE DE CONTROLE PARA AJUSTADOR AUTOMÁTICO DE FREIO (74682)	<b>230</b>
<b>84686</b>	UNIDADE DE CONTROLE PARA AJUSTADOR AUTOMÁTICO DE FREIO (74686)	<b>231</b>
<b>89186</b>	CJ AJUSTADOR AUTOMÁTICO DE FREIO FA1 LADO DIREITO / ESQUERDO (79186)	<b>227</b>
<b>89442</b>	CJ AJUSTADOR AUTOMÁTICO DE FREIO FA1 LADO DIREITO / ESQUERDO (79442)	<b>230</b>
<b>89443</b>	CJ AJUSTADOR AUTOMÁTICO DE FREIO FA1 LADO ESQUERDO (79443)	<b>230</b>

**Cj Ajustador Automático de Freio FA1 Lado Direito / Esquerdo (70954)**  
 AJUSTADOR AUTOMÁTICO DE FRENOS FA-1 DERECHO / IZQUIERDO (70954) • AUTOMATIC BRAKE ADJUSTER FA-1 RIGHT / LEFT (70954)

Nº FARJ:  
**80954**  
 CONVERSÃO PARA HALDEX Nº:  
**70954**  
 CONVERSÃO PARA MBB Nº:  
**617 420 02 38**



MONTADORA (Nº CONVERSÃO)	APLICAÇÃO
MERCEDES BENZ	1315 / 1418 / 1518 / 1714 / 1718 / 1721 M96 / 1728 / 2428 / 2726 / 2423K / 2726K / L 1214 / L 1215 / L 1218 / L 1218 M96 / L 1318 / L 1314 / L 1414 / L 1315 / L 1316 / L1318 / L 1320 / L 1418 / L 1418 E / L 1418 M96 / L 1418 M96 / L 1420 / L 1451

**Cj Ajustador Automático de Freio FA1 Lado Direito / Esquerdo (79186)**  
 AJUSTADOR AUTOMÁTICO DE FRENOS FA-1 DERECHO / IZQUIERDO (79186) • AUTOMATIC BRAKE ADJUSTER FA-1 RIGHT / LEFT (79186)

Nº FARJ:  
**89186**  
 CONVERSÃO PARA HALDEX Nº:  
**79186**  
 CONVERSÃO PARA MBB Nº:  
**384 420 74 38**



MONTADORA (Nº CONVERSÃO)	APLICAÇÃO
MERCEDES BENZ	1318 / 1518 / 1718 / L 1418 EL / L 1620 / L 1622 / L 1218 M96 / L 1418 M96 / L 1451 M96 / LK 1218 M96 / LK 1318 / LK 1620 M96 / OF 1417 / OF 1418 / OF 1721

**Cj Ajustador Automático de Freio FA1 Lado Direito / Esquerdo (72059)**  
 AJUSTADOR AUTOMÁTICO DE FRENOS FA-1 DERECHO / IZQUIERDO (72059) • AUTOMATIC BRAKE ADJUSTER FA-1 RIGHT / LEFT (72059)

Nº FARJ:  
**82059**  
 CONVERSÃO PARA HALDEX Nº:  
**72059**  
 CONVERSÃO PARA MBB Nº:  
**357 420 05 38**



MONTADORA (Nº CONVERSÃO)	APLICAÇÃO
MERCEDES BENZ	O 371 / O 371 UL / O 371 RSD / O 371 UPA / RS 0371 / U 0371 / R 0374 / U 0374 / O 400 UL / O 400 UP / O 400 UPA / O 400 RSD

Os números originais utilizados tem a única intenção de auxiliar nossos clientes na identificação dos códigos Farj correspondentes.  
 Los números de pieza original se utilizan para identificar los productos que vendemos con el único propósito de reconocimiento de los productos por nuestros clientes.  
 Original part numbers are used so as to identify the products we sell. In the sole purpose of customers recognition of the items sold.

**Cj Ajustador Automático de Freio FA1 Lado Esquerdo (72060)**

AJUSTADOR AUTOMÁTICO DE FRENOS FA-1 IZQUIERDO (72060) • AUTOMATIC BRAKE ADJUSTER FA-1 LEFT (72060)

Nº FARJ:

**82060**

CONVERSÃO PARA HALDEX Nº:

**72060**

CONVERSÃO PARA MBB Nº:

**357 420 06 38**



MONTADORA (Nº CONVERSÃO)	APLICAÇÃO
MERCEDES BENZ	O 371 RSD / O 371 SER / O 371 UL / O 371 UPA / R 0371 / RS 0371 / U 0371 / R 0374 / RS 0374 / U 0374 / O 400 SER / O 400 RSD / O 400 UL / O 400 UPA

**Cj Ajustador Automático de Freio FA1 Lado Direito (72061)**

AJUSTADOR AUTOMÁTICO DE FRENOS FA-1 DERECHO (72061) • AUTOMATIC BRAKE ADJUSTER FA-1 RIGHT (72061)

Nº FARJ:

**82061**

CONVERSÃO PARA HALDEX Nº:

**72061**

CONVERSÃO PARA MBB Nº:

**357 420 07 38**



MONTADORA (Nº CONVERSÃO)	APLICAÇÃO
MERCEDES BENZ	ÔNIBUS: OH 1526 (4X2) / R 0371 (4X2) / R 0374 (4X2) / RS 0371 (4X2) / RS 0374 (4X2) / U 0371 (4X2) / U 0374 (4X2) O 371 SER PLATAFORMA (4X2) / O 400 SER PLATAFORMA (4X2) / O 371 UL PLATAFORMA (4X2) / O 400 UL

**Cj Ajustador Automático de Freio FA1 Lado Esquerdo (72660)**

AJUSTADOR AUTOMÁTICO DE FRENOS FA-1 IZQUIERDO (72660) • AUTOMATIC BRAKE ADJUSTER FA-1 LEFT (72660)

Nº FARJ:

**82660**

CONVERSÃO PARA HALDEX Nº:

**72624 / 72660 / 79828**

CONVERSÃO PARA SCANIA Nº:

**1 112 833 (ANTIGO) / 1 789 561 (ATUAL)**



MONTADORA (Nº CONVERSÃO)	APLICAÇÃO
SCANIA	F 94 HB / L 94 IB / P 94 / K 94 IB / K 113 CL / K 113 TL / L 113 ...93 / L 113 CL / K 113 TL ...93 / R 114 / T 114 / K 124 EB / K 124 IB / K 124 IB NB / R 124 / T 124

**Cj Ajustador Automático de Freio FA1 Lado Direito (72661)**

AJUSTADOR AUTOMÁTICO DE FRENOS FA-1 DERECHO (72661) • AUTOMATIC BRAKE ADJUSTER FA-1 RIGHT (72661)

Nº FARJ:

**82661**

CONVERSÃO PARA HALDEX Nº:

**72625 / 72661 / 79829**

CONVERSÃO PARA SCANIA Nº:

**1 112 834 (ANTIGO) / 1 789 562 (ATUAL)**

MONTADORA (Nº CONVERSÃO)	APLICAÇÃO
SCANIA	F 94 HB / L 94 IB / P 94 / K 94 IB / K 113 CL / K 113 TL / L 113 ...93 / L 113 CL / K 113 TL ...93 / R 114 / T 114 / K 124 EB / K 124 IB / K 124 IB NB / R 124 / T 124

**Cj Ajustador Automático de Freio FA1 Lado Esquerdo (72825)**

AJUSTADOR AUTOMÁTICO DE FRENOS FA-1 IZQUIERDO (72825) • AUTOMATIC BRAKE ADJUSTER FA-1 LEFT (72825)

Nº FARJ:

**82825**

CONVERSÃO PARA HALDEX Nº:

**72630 / 72825**

CONVERSÃO PARA SCANIA Nº:

**1 112 839**

MONTADORA (Nº CONVERSÃO)	APLICAÇÃO
SCANIA	ÔNIBUS: L 113 ...93 / L 113 CL / L 113 CLL / S 113 ...93 / K 113 CL / K 113 TL / K 113 TL ...93 / K 124 IB / K 124 IB

**Cj Ajustador Automático de Freio FA1 Lado Direito (72826)**

AJUSTADOR AUTOMÁTICO DE FRENOS FA-1 DERECHO (72826) • AUTOMATIC BRAKE ADJUSTER FA-1 RIGHT (72826)

Nº FARJ:

**82826**

CONVERSÃO PARA HALDEX Nº:

**72631 / 72826**

CONVERSÃO PARA SCANIA Nº:

**1 112 840**

MONTADORA (Nº CONVERSÃO)	APLICAÇÃO
SCANIA	ÔNIBUS: L 113 ...93 / L 113 CL / L 113 CLL / S 113 ...93 / K 113 CL / K 113 TL / K 113 TL ...93 / K 124 IB / K 124 IB

Os números originais utilizados tem a única intenção de auxiliar nossos clientes na identificação dos códigos Farj correspondentes.  
 Los números de pieza original se utilizan para identificar los productos que vendemos con el único propósito de reconocimiento de los productos por nuestros clientes.  
 Original part numbers are used so as to identify the products we sell. In the sole purpose of customers recognition of the items sold.



**Cj Ajustador Automático de Freio FA1 Lado Direito / Esquerdo (79442)**

AJUSTADOR AUTOMÁTICO DE FRENOS FA-1 DERECHO / IZQUIERDO (79442) • AUTOMATIC BRAKE ADJUSTER FA-1 RIGHT / LEFT (79442)

Nº FARJ:

**89442**

CONVERSÃO PARA HALDEX Nº:

**79442**

CONVERSÃO PARA SCANIA Nº:

**1 358 634 (ANTIGO) / 1 789 567 (ATUAL)**



MONTADORA (Nº CONVERSÃO)	APLICAÇÃO
SCANIA	F 94 HB / L 94 IB / K 94 IB / R 114 / T 114 / R 124 / T 124 / K 124 IB / K 124 EB / K 124 IB

**Cj Ajustador Automático de Freio FA1 Lado Esquerdo (79443)**

AJUSTADOR AUTOMÁTICO DE FRENOS FA-1 DERECHO / IZQUIERDO (79443) • AUTOMATIC BRAKE ADJUSTER FA-1 LEFT (79443)

Nº FARJ:

**89443**

CONVERSÃO PARA HALDEX Nº:

**79443 / 79034 / 79834**

CONVERSÃO PARA SCANIA Nº:

**1 358 635 (ANTIGO) / 1 789 568 (ATUAL)**



MONTADORA (Nº CONVERSÃO)	APLICAÇÃO
SCANIA	F 94 HB / L 94 IB / K 94 IB / R 114 / T 114 / R 124 / T 124 / K 124 IB / K 124 EB / K 124 IB

**Unidade de Controle Para Ajustador Automático de Freio (74682)**

UNIDAD DE CONTROL PARA AJUSTADOR AUTOMÁTICO DE FRENOS (74682) • CONTROL UNIT FOR AUTOMATIC BRAKE ADJUSTER (74682)

Nº FARJ:

**84682**

CONVERSÃO PARA HALDEX Nº:

**74682**

CONVERSÃO PARA MBB Nº:

**000 420 24 38**



MONTADORA (Nº CONVERSÃO)	APLICAÇÃO
MERCEDES BENZ	1315 / 1418 / 1518 / 1714 / 1718 / 1721 M96 / 1728 / 2428 / 2726 / 2423K / 2726K / L 1214 / L 1215 / L 1218 / L 1218 M96 / L 1318 / L 1314 / L 1414 / L 1315 / L 1316 / L1318 / L 1320 / L 1418 / L 1418 E / L 1418 M96 / L 1418 M96 / L 1420 / L 1451

**Unidade de Controle Para Ajustador Automático de Freio (74303)**

UNIDAD DE CONTROL PARA AJUSTADOR AUTOMÁTICO DE FRENOS (74303) • CONTROL UNIT FOR AUTOMATIC BRAKE ADJUSTER (74303)

Nº FARJ:

**84303**

CONVERSÃO PARA HALDEX Nº:

**74303**

CONVERSÃO PARA MBB Nº:

**384 421 00 38**

MONTADORA (Nº CONVERSÃO)	APLICAÇÃO
MERCEDES BENZ	1318 / 1518 / 1718 / L 1418 EL / L 1620 / L 1622 / L 1218 M96 / L 1418 M96 / L 1451 M96 / LK 1218 M96 / LK 1318 LK 1620 M96 / OF 1417 / OF 1418 / OF 1721

**Unidade de Controle Para Ajustador Automático de Freio (74686)**

UNIDAD DE CONTROL PARA AJUSTADOR AUTOMÁTICO DE FRENOS (74686) • CONTROL UNIT FOR AUTOMATIC BRAKE ADJUSTER (74686)

Nº FARJ:

**84686**

CONVERSÃO PARA HALDEX Nº:

**74686**

CONVERSÃO PARA MBB Nº:

**000 420 42 38**

MONTADORA (Nº CONVERSÃO)	APLICAÇÃO
MERCEDES BENZ	O 371 RSD / O 371 SER / O 371 UL / O 371 UPA / R 0371 / RS 0371 / U 0371 / R 0374 / RS 0374 / U 0374 / O 400 SER O 400 RSD / O 400 UL / O 400 UPA

**Unidade de Controle Para Ajustador Automático de Freio (74272)**

UNIDAD DE CONTROL PARA AJUSTADOR AUTOMÁTICO DE FRENOS (74272) • CONTROL UNIT FOR AUTOMATIC BRAKE ADJUSTER (74272)

Nº FARJ:

**84272**

CONVERSÃO PARA HALDEX Nº:

**74272**

CONVERSÃO PARA MBB Nº:

**000 420 44 38**

MONTADORA (Nº CONVERSÃO)	APLICAÇÃO
MERCEDES BENZ	ÔNIBUS: OH 1526 (4X2) / R 0371 (4X2) / R 0374 (4X2) / RS 0371 (4X2) / RS 0374 (4X2) / U 0371 (4X2) / U 0374 (4X2) O 371 SER PLATAFORMA (4X2) / O 400 SER PLATAFORMA (4X2) / O 371 UL PLATAFORMA (4X2) / O 400 UL

Os números originais utilizados tem a única intenção de auxiliar nossos clientes na identificação dos códigos Farj correspondentes.  
 Los números de pieza original se utilizan para identificar los productos que vendemos con el único propósito de reconocimiento de los productos por nuestros clientes  
 Original part numbers are used so as to identify the products we sell. In the sole purpose of customers recognition of the items sold.

**Unidade de Controle Para Ajustador Automático de Freio (74230)**

UNIDAD DE CONTROL PARA AJUSTADOR AUTOMÁTICO DE FRENOS (74230) • CONTROL UNIT FOR AUTOMATIC BRAKE ADJUSTER (74230)

Nº FARJ:

**84230**

CONVERSÃO PARA HALDEX Nº:

**74230**

CONVERSÃO PARA SCANIA Nº:

**1 115 312**



MONTADORA (Nº CONVERSÃO)	APLICAÇÃO
SCANIA	F 94 HB / L 94 IB / P 94 / K 94 IB / K 113 CL / K 113 TL / L 113 ...93 / L 113 CL / K 113 TL ...93 / R 114 / T 114 / K 124 EB / K 124 IB / K 124 IB NB / R 124 / T 124

**Unidade de Controle Para Ajustador Automático de Freio (74235)**

UNIDAD DE CONTROL PARA AJUSTADOR AUTOMÁTICO DE FRENOS (74235) • CONTROL UNIT FOR AUTOMATIC BRAKE ADJUSTER (74235)

Nº FARJ:

**84235**

CONVERSÃO PARA HALDEX Nº:

**74235**

CONVERSÃO PARA SCANIA Nº:

**1 115 317**



MONTADORA (Nº CONVERSÃO)	APLICAÇÃO
SCANIA	F 94 HB / L 94 IB / K 94 IB / R 114 / T 114 / R 124 / T 124 / K 124 IB / K 124 EB / K 124 IB ÔNIBUS: L 113 ...93 / L 113 CL / L 113 CLL / S 113 ...93 / K 113 CL / K 113 TL / K 113 TL ...93 / K 124 IB / K 124 IB

**Cj Ajustador Automático de Freio FS-ABA Lado Esquerdo (MBB 2638)**

AJUSTADOR AUTOMÁTICO DE FRENOS FS-ABA IZQUIERDO (MBB 2638) • AUTOMATIC BRAKE ADJUSTER FS-ABA LEFT (MBB 2638)

Nº FARJ:

**45235-141**

CONVERSÃO PARA HALDEX Nº:

**80000**

CONVERSÃO PARA MBB Nº:

**942 420 02 38 / 945 420 02 38**



MONTADORA (Nº CONVERSÃO)	APLICAÇÃO
MERCEDES BENZ	26...S / 26... / 28... / 33... / 33... S / 33... K / L 1633 / LS 1633 / L 2638 / LS 2638 / LK 2638

**Cj Ajustador Automático de Freio FS-ABA Lado Direito (MBB 2638)**  
 AJUSTADOR AUTOMÁTICO DE FRENOS FS-ABA DERECHO (MBB 2638) • Automatic Brake Adjuster FS-ABA Right (MBB 2638)

Nº FARJ:  
**45245-142**  
 CONVERSÃO PARA HALDEX Nº:  
**80001**  
 CONVERSÃO PARA MBB Nº:  
**945 420 03 38**



MONTADORA (Nº CONVERSÃO)	APLICAÇÃO
MERCEDES BENZ	26... S / 26... / 28... / 33... / 33... S / 33... K / L 1633 / LS 1633 / L 2638 / LS 2638 / LK 2638

**Cj Ajustador Automático de Freio FS-ABA Lado Esquerdo**  
 AJUSTADOR AUTOMÁTICO DE FRENOS FS-ABA IZQUIERDA • AUTOMATIC BRAKE ADJUSTER FS-ABA LEFT

Nº FARJ:  
**45255-143**  
 CONVERSÃO PARA HALDEX Nº:  
**80008**  
 CONVERSÃO PARA MBB Nº:  
**942 420 00 38 / 945 420 00 38**



MONTADORA (Nº CONVERSÃO)	APLICAÇÃO
MERCEDES BENZ	ACTROS / AXOR

**Cj Ajustador Automático de Freio FS-ABA Lado Direito**  
 AJUSTADOR AUTOMÁTICO DE FRENOS FS-ABA DERECHO • AUTOMATIC BRAKE ADJUSTER FS-ABA RIGHT

Nº FARJ:  
**45265-144**  
 CONVERSÃO PARA HALDEX Nº:  
**80009**  
 CONVERSÃO PARA MBB Nº:  
**942 420 01 38 / 945 420 01 38**



MONTADORA (Nº CONVERSÃO)	APLICAÇÃO
MERCEDES BENZ	ACTROS / AXOR

Os números originais utilizados tem a única intenção de auxiliar nossos clientes na identificação dos códigos Farj correspondentes.  
 Los números de pieza original se utilizan para identificar los productos que vendemos con el único propósito de reconocimiento de los productos por nuestros clientes.  
 Original part numbers are used so as to identify the products we sell. In the sole purpose of customers recognition of the items sold.



**Cj Ajustador Automático de Freio FS-ABA D / E (MBB 1620)**

AJUSTADOR AUTOMÁTICO DE FRENOS FS-ABA D / I • AUTOMATIC BRAKE ADJUSTER FS-ABA RIGHT R / L

Nº FARJ:

**45275-145**

CONVERSÃO PARA HALDEX Nº:

**80226**

CONVERSÃO PARA MBB Nº:

**948 420 00 38**



MONTADORA (Nº CONVERSÃO)	APLICAÇÃO
MERCEDES BENZ	1215 C / 1315 / L 1318 / LK 1318 / 14... / OF 14... / 1518 / L 1620 / 17... / 17... S / 24... / 25... S

**Cremalheira Para Ajustador Automático de Freio FA1**

CREMALLERA PARA AJUSTADOR AUTOMÁTICO DE FRENOS FA-1 • RACK FOR AUTOMATIC BRAKE ADJUSTER FA-1

Nº FARJ:

**45875-0**



MONTADORA (Nº CONVERSÃO)	APLICAÇÃO
	:: TODAS AS CATRACAS MODELO FA1.

**Jogo de Reparo Para Ajustador Automático de Freio Tipo FA1**

JUEGO DE REPARACIÓN PARA EL AJUSTADOR DE FRENO AUTOMÁTICO FA1 • AUTOMATIC BRAKE ADJUSTER REPAIR KIT TYPE FA1

Nº FARJ:

**45445-2**

CONV. P/ HALDEX Nº:

**76046**



MONTADORA (Nº CONVERSÃO)	APLICAÇÃO
MERCEDES BENZ	1315 / 1418 / 1518 / 1714 / 1718 / 1721 M96 / 1728 / 2428 / 2726 / 2423K / 2726K / L 1214 / L 1215 / L 1218 / L 1218 M96 / L 1318 / L 1314 / L 1414 / L 1315 / L 1316 / L1318 / L 1320 / L 1418 / L 1418 E / L 1418 M96 / L 1418 M96 / L 1420 / L 1451



## LINHA DIVERSOS



# Índice Linha Diversos

<b>21.001.04</b>	PARAFUSO COM PORCA E ARRUELA	<b>261</b>
<b>21.001.09/A</b>	FORQUILHA DA HASTE FURO Ø 5/8" X ROSCA 5/8"	<b>261</b>
<b>21.001.09/B</b>	FORQUILHA DA HASTE FURO Ø 1/2" X ROSCA M16	<b>261</b>
<b>21.001.09/C</b>	FORQUILHA DA HASTE FURO Ø 1/2" X ROSCA 5/8"	<b>261</b>
<b>21.001.09/D</b>	FORQUILHA DA HASTE FURO Ø 5/8" X ROSCA M16"	<b>261</b>
<b>2190.05</b>	VÁLVULA DE DESCARGA RÁPIDA ROSCA 1/4 X 1/2	<b>260</b>
<b>2190.06</b>	VÁLVULA DE DESCARGA RÁPIDA ROSCA M16 X M16	<b>260</b>
<b>2190.07</b>	VÁLVULA DE DESCARGA RÁPIDA ROSCA M16 X M22	<b>260</b>
<b>2190.08</b>	VÁLVULA DE DESCARGA RÁPIDA ROSCA 3/8"	<b>260</b>
<b>45045-0</b>	BUCHA STD PARA TRANSMISSÃO DO CÂMBIO 10 MARCHAS	<b>269</b>
<b>45095-0</b>	BUCHA STD PARA COMPRESSOR HOLSET / CUMMINS SS-296 / QE-296	<b>241</b>
<b>45135-0</b>	GUIA PARA MECANISMO DE AJUSTE PARA FREIO A DISCO	<b>272</b>
<b>45145-2</b>	MECANISMO DE AJUSTE PARA FREIO A DISCO	<b>273</b>
<b>45475-0</b>	CONEXÃO M 22 X 1,5 VOSS	<b>267</b>
<b>45520-0</b>	SENSOR PARA VÁLVULA DE SUSPENSÃO	<b>240</b>
<b>45565-2</b>	JOGO DE REPARO PARA CANECA REDUZIDA DA CAIXA DE MUDANÇA RS170C / 1900	<b>266</b>
<b>45825-2</b>	JOGO DE REPARO PARCIAL PARA CILINDRO DE EMBREAGEM (SCANIA SÉRIE 4)	<b>250</b>
<b>91175-13</b>	CILINDRO PARA EMBREAGEM SCANIA	<b>249</b>
<b>91205-2</b>	JOGO DE REPARO PARA CILINDRO DE EMBREAGEM	<b>248</b>
<b>91815-0</b>	DIAFRAGMA COM ANEL TIPO 30	<b>261</b>
<b>91825-2</b>	JOGO DE REPARO PARA SERVO EMBREAGEM	<b>258</b>
<b>91845-75</b>	SERVO EMBREAGEM PARA SCANIA (ANTIGO)	<b>253</b>
<b>92105-2</b>	JOGO DE REPARO PARA VÁLVULA DE PEDAL BOSCH	<b>246</b>
<b>92125-2C</b>	JOGO DE REPARO COMPLETO PARA SERVO EMBREAGEM MASTER SC 124 (COM PISTÕES)	<b>256</b>
<b>92125-2</b>	JOGO DE REPARO PARA O SERVO EMBREAGEM SC (MODERNO)	<b>256</b>
<b>92185-2</b>	JOGO DE REPARO PARA VÁLVULA DISTRIBUIDORA	<b>263</b>
<b>92265-2</b>	JOGO DE REPARO PARA VÁLVULA DE PEDAL	<b>247</b>
<b>92295-2</b>	JOGO DE REPARO PARA COMPRESSOR HOLSET/CUMMINS	<b>240</b>
<b>92315-2 F</b>	JOGO DE REPARO PARCIAL PARA TRANSFERÊNCIA DA CAIXA DE MUDANÇA	<b>264</b>
<b>92315-2</b>	JOGO DE REPARO PARA TRANSFERÊNCIA DA CAIXA DE MUDANÇA	<b>264</b>
<b>92395-2</b>	JOGO DE REPARO PARA VÁLVULA NIVELADORA	<b>243</b>
<b>92405-0</b>	VÁLVULA DE ADMISSÃO PARA NIVELADORA (MOLA FRACA)	<b>244</b>
<b>92415-0</b>	VÁLVULA DE DESCARGA PARA NIVELADORA (MOLA FORTE)	<b>245</b>
<b>92425-0</b>	ALAVANCA PARA VÁLVULA NIVELADORA	<b>243</b>
<b>92445-2</b>	JOGO DE REPARO PARCIAL PARA CAIXA PRETA	<b>239</b>
<b>92515-2</b>	JOGO DE REPARO PARA VÁLVULA DE SUSPENSÃO	<b>240</b>
<b>92535-2 F</b>	JOGO DE REPARO PARCIAL PARA REDUZIDA DA CAIXA DE MUDANÇA	<b>265</b>
<b>92535-2</b>	JOGO DE REPARO PARA REDUZIDA DA CAIXA DE MUDANÇA	<b>264</b>
<b>92625-2</b>	JOGO DE REPARO PARA VÁLVULA SOLENÓIDE (TROCA DE CAIXA)	<b>262</b>
<b>92685-66</b>	CILINDRO PARA EMBREAGEM SCANIA 112	<b>248</b>
<b>92695-2</b>	JOGO DE REPARO DA MANOPLA DO CÂMBIO	<b>263</b>
<b>92745-81</b>	CILINDRO DE EMBREAGEM PARA SCANIA 112 (COM RESERVATÓRIO)	<b>248</b>
<b>92755-0</b>	EIXO PARA ALAVANCA DA VÁLVULA NIVELADORA	<b>245</b>
<b>92765-2</b>	JOGO DE REPARO PARA ALAVANCA DA VÁLVULA NIVELADORA	<b>244</b>
<b>92775-0</b>	ALAVANCA LONGA PARA VÁLVULA NIVELADORA (250 MM)	<b>244</b>
<b>93065-2</b>	JOGO DE REPARO PARA COMPRESSOR HOLSET/CUMMINS (ANTIGO)	<b>241</b>
<b>93065-4</b>	JOGO DE REPARO PARCIAL PARA COMPRESSOR HOLSET / CUMMINS (ANTIGO)	<b>241</b>
<b>93135-22</b>	CILINDRO DE EMBREAGEM PARA VOLVO	<b>252</b>
<b>93205-0</b>	VÁLVULA DE RETENÇÃO PARA NIVELADORA BOSCH	<b>245</b>
<b>93215-2</b>	JOGO DE REPARO PARA CILINDRO DE EMBREAGEM VOLVO	<b>252</b>
<b>93355-2</b>	JOGO DE REPARO PARA VÁLVULA RELÊ	<b>246</b>
<b>93455-2</b>	JOGO DE REPARO PARA SERVO EMBREAGEM VOLVO EDC MOD. Ø 95 MM (1996...)	<b>258</b>
<b>93465-2</b>	JOGO DE REPARO PARA VÁLVULA ACIONAMENTO FREIO MOTOR	<b>238</b>
<b>93505-2</b>	JOGO DE REPARO PARA VÁLVULA DE PEDAL IMPORTADA K (IVECO)	<b>246</b>
<b>93515-2</b>	JOGO DE REPARO PARCIAL PARA ENGATE RÁPIDO (ROSCA M 22)	<b>268</b>
<b>93555-14</b>	SERVO EMBREAGEM PARA VOLVO MODERNO Ø95 MM (ÔNIBUS A PARTIR DE 1996)	<b>257</b>
<b>93555-80</b>	SERVO EMBREAGEM PARA VOLVO MODERNO Ø95 MM (CAMINHÃO À PARTIR DE 1996)	<b>258</b>
<b>93565-2</b>	JOGO DE REPARO PARCIAL PARA ENGATE RÁPIDO (ROSCA M 16)	<b>267</b>
<b>93615-83</b>	SERVO EMBREAGEM PARA SCANIA SÉRIE 4 (SERVO MASTER)	<b>256</b>
<b>93625-0</b>	MOLA DE EMERGÊNCIA TIPO 24 P/ CÂMARA FREIO MOLA 16/24	<b>262</b>
<b>93655-2</b>	JOGO DE REPARO PARA SERVO VOLVO Ø 100MM NH / FH / FM12	<b>259</b>
<b>93755-0</b>	CANECA DE TRANSFERÊNCIA DE CÂMBIO	<b>263</b>
<b>93775-79</b>	SERVO EMBREAGEM PARA VOLVO Ø 100MM (CÂMBIO VT 2014)	<b>259</b>
<b>93775-89</b>	SERVO EMBREAGEM PARA VOLVO Ø 100MM (CÂMBIO SR 1900) HASTE LONGA	<b>259</b>

<b>93875-2</b>	JOGO REPARO PARA VÁLVULA DUAS VIAS HALDEX 951200 (MÉTRICA)	<b>267</b>
<b>94005-2</b>	JOGO DE REPARO PARA CONSEP E DRENO AUTOMÁTICO HALDEX	<b>239</b>
<b>94015-2</b>	JOGO DE REPARO PARA VÁLVULA PILOTO	<b>268</b>
<b>94075-2</b>	JOGO DE REPARO PARA AS CÂMARAS ATUADORAS (SEM DIAFRAGMAS E DISCOS)	<b>260</b>
<b>94255-0</b>	CANECA DE TRANSFERÊNCIA (SCANIA 113/124)	<b>265</b>
<b>94265-0</b>	CANECA DA REDUZIDA (SCANIA 113/124)	<b>266</b>
<b>94285-2</b>	JOGO DE REPARO PARA CANECA DE TRANSFERÊNCIA	<b>265</b>
<b>94295-2</b>	JOGO DE REPARO PARA CANECA REDUZIDA DA CAIXA DE MUDANÇA	<b>266</b>
<b>94635-2</b>	JOGO DE REPARO PARA VÁLVULA PILOTO (PONTO NEUTRO) VOLVO	<b>268</b>
<b>94645-2</b>	JOGO DE REPARO PARA VÁLVULA PILOTO (PONTO NEUTRO) VOLVO	<b>269</b>
<b>94745-2</b>	JOGO DE REPARO PARA VÁLVULA PILOTO (PONTO NEUTRO) SCANIA	<b>269</b>
<b>95005-85</b>	VÁLVULA DE NIVELAMENTO TRASEIRA DIREITA	<b>242</b>
<b>95015-88</b>	VÁLVULA DE NIVELAMENTO TRASEIRA ESQUERDA	<b>243</b>
<b>95165-2</b>	JOGO DE REPARO PARA VÁLVULA 4/2 VIAS	<b>247</b>
<b>95225-86</b>	CILINDRO DE EMBREAGEM PARA VOLVO FH / NH 12	<b>253</b>
<b>95325-STD</b>	JOGO DE ANEL PARA COMPRESSOR HOLSET SS296 / QE296 Ø 92 MM (STD)	<b>242</b>
<b>95615-2</b>	JOGO DE REPARO P/ VÁLVULA MODULADORA R3 ABS HALDEX (VERSÃO ADR)	<b>247</b>
<b>95815-74</b>	CJ CILINDRO DE EMBREAGEM P/ VOLVO FH12/NH12/FM12 (CORPO PLÁSTICO)	<b>253</b>
<b>95825-82</b>	CJ CILINDRO DE EMBREAGEM P/ SCANIA SÉRIE 4	<b>249</b>
<b>95835-84</b>	CJ CILINDRO DE EMBREAGEM P/ SCANIA SÉRIE 4 (HASTE LONGA)	<b>250</b>
<b>95845-87</b>	CJ CILINDRO DE EMBREAGEM P/ MBB (HASTE CURTA)	<b>250</b>
<b>96015-23</b>	CJ CONDENSADOR E SEPARADOR DE ÓLEO E ÁGUA - ROSCA M22 X 1,5 MM (CONSEP)	<b>239</b>
<b>96035-28</b>	CJ CILINDRO DE EMBREAGEM P/ IVECO (Ø 31,75MM)	<b>251</b>
<b>96035-28/S</b>	CJ CILINDRO DE EMBREAGEM P/ IVECO COM SENSOR (Ø 31,75 MM)	<b>251</b>
<b>96065-32</b>	CJ VÁLVULA SOLENÓIDE	<b>262</b>
<b>96175-2</b>	JOGO DE REPARO COMPLETO PARA COMPRESSOR 2 CIL VOITH	<b>238</b>
<b>96225-2</b>	JOGO DE REPARO COMPLETO P/ FREIO À DISCO PNEUMÁTICO	<b>270</b>
<b>96235-2</b>	JOGO DE REPARO PARCIAL P/ FREIO À DISCO PNEUMÁTICO	<b>270</b>
<b>96245-2</b>	JOGO DE ROLAMENTO COMPLETO P/ FREIO À DISCO PNEUMÁTICO	<b>271</b>
<b>96255-2</b>	JOGO DE ROLAMENTO PARCIAL P/ FREIO À DISCO PNEUMÁTICO	<b>271</b>
<b>96265-0</b>	MECANISMO DE AJUSTE P/ FREIO À DISCO PNEUMÁTICO (LADO DIREITO)	<b>271</b>
<b>96275-0</b>	MECANISMO DE AJUSTE P/ FREIO À DISCO PNEUMÁTICO (LADO ESQUERDO)	<b>272</b>
<b>96285-0</b>	MECANISMO DE AJUSTE P/ FREIO À DISCO PNEUMÁTICO (RETO)	<b>272</b>
<b>96485-0</b>	CARTUCHO PARA SECADOR DE AR DA APU HALDEX	<b>238</b>
<b>96495-78</b>	CJ CILINDRO DE EMBREAGEM PARA MBB (HASTE LONGA)	<b>251</b>
<b>96795-0</b>	JUNTA PARA FREIO À DISCO PNEUMÁTICO	<b>270</b>
<b>96825-0</b>	DIAFRAGMA COM FURO P/ CÂMARA MASTER HO TIPO 30 ...8"	<b>260</b>
<b>96965-130</b>	CJ CILINDRO DE EMBREAGEM (VOLVO / IVECO)	<b>252</b>
<b>97995-2</b>	JOGO DE REPARO PARA O MECANISMO DA REDUZIDA	<b>242</b>
<b>98885-2</b>	JOGO DE REPARO PARA SERVO EMBREAGEM SCANIA	<b>254</b>
<b>98895-2 ESP</b>	JOGO DE REPARO PARA SERVO EMBREAGEM SCANIA COM PISTÃO HIDRÁULICO	<b>255</b>
<b>98895-2</b>	JOGO DE REPARO PARA SERVO EMBREAGEM SCANIA (RABICÓ)	<b>254</b>
<b>99315-2</b>	JOGO DE REPARO PARA SERVO DE EMBREAGEM VOLVO	<b>257</b>
<b>99665-2</b>	JOGO DE REPARO PARA CILINDRO DE EMBREAGEM SCANIA	<b>249</b>
<b>99715-71</b>	SERVO EMBREAGEM PARA SCANIA	<b>254</b>
<b>99715-73</b>	SERVO EMBREAGEM COM CONEXÃO 45°	<b>255</b>
<b>99735-2</b>	JOGO DE REPARO PARA SERVO EMBREAGEM SCANIA (RABICÓ - COMPLETO)	<b>255</b>
<b>99835-44</b>	SERVO EMBREAGEM VOLVO	<b>257</b>

• Os números originais utilizados tem a única intenção de auxiliar nossos clientes na identificação dos códigos Farj correspondentes.  
 • Los números de pieza original se utilizan para identificar los productos que vendemos con el único propósito de reconocimiento de los productos por nuestros clientes  
 • Original part numbers are used so as to identify the products we sell. in the sole purpose of customers recognition of the items sold.



**Jogo de Reparo para Válvula Acionamento Freio Motor**

JUEGO DE REPARACION PARA LA VÁLVULA DE ACCIONAMIENTO DEL FRENO MOTOR • CONTROL VALVE REPAIR KIT

Nº FARJ  
**93465-2**  
 Nº DA VÁLVULA VOLVO:  
**20411199**

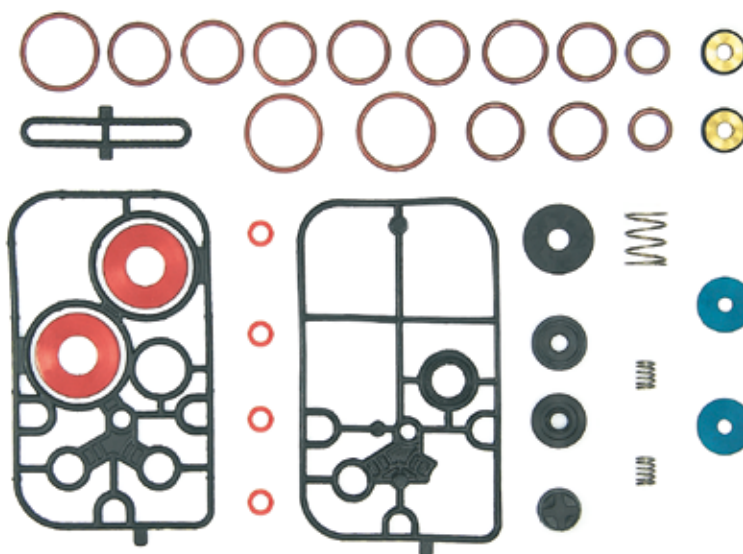

MONTADORA (Nº CONVERSÃO)	APLICAÇÃO
VOLVO	NH / FH ATÉ 2003

**Jogo de Reparo Completo Para Compressor 2 CIL Voith**

JUEGO DE REPARACIÓN PARA EL COMPRESOR 2 CIL VOITH • VOITH COMPRESSOR REPAIR KIT

Nº FARJ:  
**96175-2**  
 PARA COMPRESOR VOITH Nº:  
**LP 490**

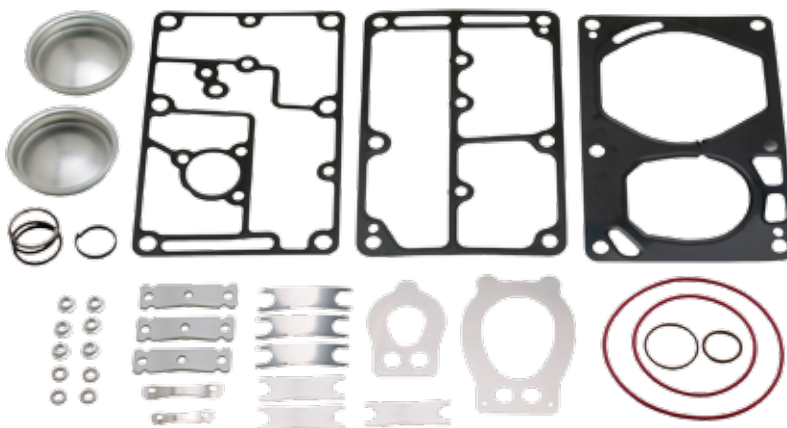

MONTADORA (Nº CONVERSÃO)	APLICAÇÃO
MERCEDES BENZ	O 500 M / MA / O 500 R / O 500 U / UA AXOR (COM MOTORES OM 457)

**Cartucho Para Secador de Ar da APU Haldex**

CARTUCHO DEL SECADOR DE AIRE • AIR DRYER CARTRIDGE

Nº FARJ  
**96485-0**  
 CONVERSÃO PARA Nº HALDEX:  
**78964**



MONTADORA (Nº CONVERSÃO)	APLICAÇÃO
SCANIA	112 / 113 L 94 / L 124
VOLVO	B7 / B10 / B10M B12 / B12M

**Jogo de Reparo Parcial Para Caixa Preta**  
 JUEGO DE REPARACIÓN PARCIAL DE LA CAJA NEGRA • BLACK BOX PARTIAL REPAIR KIT

Nº FARJ: **92445-2**  
 CONVERSÃO PARA Nº HALDEX: **78255**

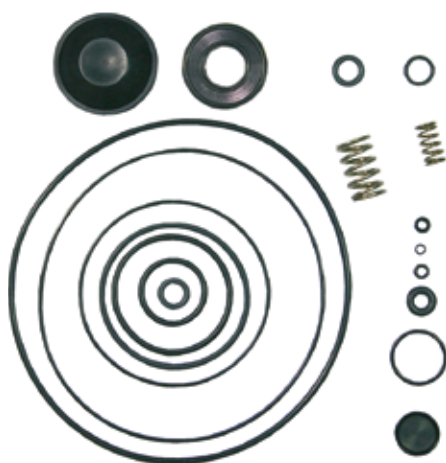

MONTADORA (Nº CONVERSÃO)	APLICAÇÃO
SCANIA	112 / 113 L 94 / L 124
VOLVO	B7 / B10 / B10M B12 / B12M

**Cj Condensador e Separador de Óleo e Água - Rosca M22 x 1,5 mm (CONSEP)**

CONSEP - CONDENSADOR Y SEPARADOR DE ACEITE Y AGUA • CONSEP - CONDENSER / SEPARATOR OIL AND WATER

Nº FARJ: **96015-23**  
 CONVERSÃO PARA Nº HALDEX: **92573**



MONTADORA (Nº CONVERSÃO)	APLICAÇÃO
SCANIA	CAMINHÕES E ÔNIBUS (SÉRIE 4)
VOLKSWAGEN:	CAMINHÕES / MICRO/ ÔNIBUS (COM MOTOR ELETRÔNICO)
VOLVO:	ÔNIBUS

**Jogo de Reparo Para Consep e Dreno Automático Haldex**

JUEGO DE REPARACIÓN PARA CONSEP E PARA LA VÁLVULA DE DRENAGE AUTOMÁTICA HALDEX • DRAIN VALVE AND CONSEP REPAIR KIT

Nº FARJ: **94005-2**  
 CONVERSÃO PARA Nº HALDEX: **B 20150**



MONTADORA (Nº CONVERSÃO)	APLICAÇÃO
VOLVO	TODOS OS ÔNIBUS
SCANIA	TODOS OS ÔNIBUS E CAMINHÕES
VOLKSWAGEN	TODOS OS MICRO-ÔNIBUS E VEÍCULOS COM MOTOR ELETRÔNICO
MERCEDES BENZ	ÔNIBUS O 500 E O 400

Os números originais utilizados tem a única intenção de auxiliar nossos clientes na identificação dos códigos Farj correspondentes.  
 Los números de pieza original se utilizan para identificar los productos que vendemos con el único propósito de reconocimiento de los productos por nuestros clientes  
 Original part numbers are used so as to identify the products we sell. in the sole purpose of customers recognition of the items sold.

**Jogo de Reparo Para Válvula de Suspensão**

JUEGO DE REPARACIÓN PARA LA VÁLVULA DE SUSPENSIÓN • SUSPENSION VALVE REPAIR KIT

Nº FARJ:

**92515-2**

CONV. P. Nº DA VÁLV. SCANIA:

**481 830**

CONV. P/ Nº DA VÁLV. BOSCH:

**0 501 100 027**



MONTADORA (Nº CONVERSÃO)	APLICAÇÃO
SCANIA	L 94 / L 124
VOLVO	B 9 / B 12 M

**Sensor Para Válvula de Suspensão**

SENSOR PARA VÁLVULA DE SUSPENSIÓN • SENSOR FOR SUSPENSION VALVE

Nº FARJ:

**45520-0**

PARA VÁLVULA VOLVO Nº:

**3944716**

PARA VÁLVULA SCANIA Nº:

481 830 / BOSCH Nº:

**0 501 100 027**



MONTADORA (Nº CONVERSÃO)	APLICAÇÃO
SCANIA	L 94 / L 124
VOLVO	B 9 / B 12 M

**Jogo de Reparo Para Compressor Holset/Cummins Ø 92 mm**

JUEGO DE REPARACIÓN PARA EL COMPRESOR HOLSET/CUMMINS • COMPRESSOR REPAIR KIT

Nº FARJ:

**92295-2**

CONVERSÃO PARA Nº CUMMINS:

**3355118**

CONVERSÃO PARA Nº VW:

**2 RL 198 301**

PARA COMPRESOR MODELO:

**SS 296 C / QE 296 C**

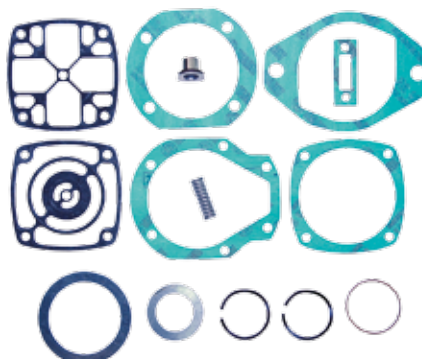

CONVERSÃO PARA CJ Nº

**3018534**

MONTADORA (Nº CONVERSÃO)	APLICAÇÃO
FORD	CARGO 2422 (... / DEZ 93) / 2422 / 2425 / 2630 (6X4) 3224 / 3530 / 4030 / CARGO MIXER 2422 / 2425 (6X4)
VOLKSWAGEN	14.210 / 14.220 / 16.210 / 16.220 / 16.300 / 24.220 (... / DEZ 93) 24.220 (6X4) - 24.250 (8X4) / 35.300

## Bucha STD Para Compressor Holset / Cummins SS-296 / QE-296

STD BUJE PARA COMPRESOR HOLSET / CUMMINS SS-296 / QE-296 • STD BUSHING FOR COMPRESSOR HOLSET / CUMMINS SS-296 / QE-296

Nº FARJ:

**45095-0**

CONVERSÃO PARA VW Nº:

**2RL145626**



MONTADORA (Nº CONVERSÃO)	APLICAÇÃO
FORD	CARGO 2422 (.../DEZ. 93) / 2422 / 2425 / 2630 (6X4) / 3224 / 3530 / 4030 / CARGO MIXER 2422 / 2425 (6X4)
VOLKSWAGEN	14.210 / 14.220 / 16.210 / 16.220 / 16.300 / 24.220 (... / DEZ. 93) / 24.220 (6X4) - 24.250 (8X4) / 35.300

## Jogo de Reparo Para Compressor Holset/Cummins (Antigo) Ø 92 mm

JUEGO DE REPARACIÓN PARA EL COMPRESOR HOLSET/CUMMINS • COMPRESSOR REPAIR KIT

Nº FARJ:

**93065-2**

CONVERSÃO PARA Nº CUMMINS:

**3559552**

CONVERSÃO PARA Nº VW:

**2 RL 198 301 A**

PARA COMPRESOR MODELO:

**SS 191 / SS 296**

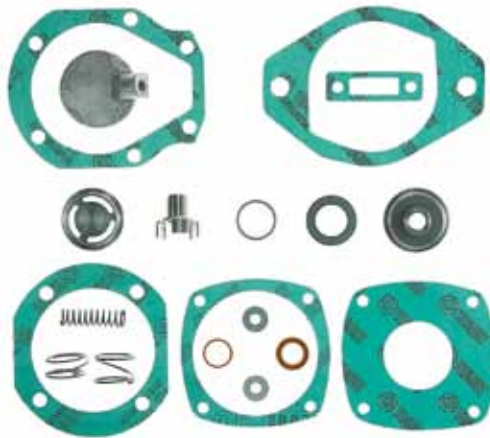

CONVERSÃO PARA CJ Nº

**3558006**

MONTADORA (Nº CONVERSÃO)	APLICAÇÃO
FORD	CARGO 8140 / 1215 / 1415 / 1422 / 1617 / 1622
VOLKSWAGEN	12.170 BT / 14.170 BT / 16.170 BT

## Jogo de Reparo Parcial Para Compressor Holset / Cummins (Antigo)

JUEGO DE REPARACIÓN PARCIAL PARA EL COMPRESOR HOLSET/CUMMINS • COMPRESSOR PARTIAL REPAIR KIT

Nº FARJ:

**93065-4**

CONVERSÃO PARA Nº VOLKSWAGEN:

**2 RL 198 301 A (PARCIAL)**

**P/ COMPRESOR M**

CONVERSÃO PARA Nº CUMMINS:

**3559552 (PARCIAL)**

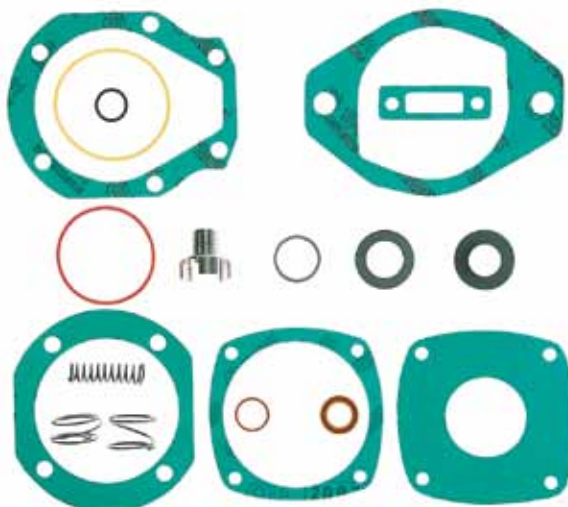

CONVERSÃO PARA CJ Nº

**3558006**

MONTADORA (Nº CONVERSÃO)	APLICAÇÃO
FORD	CARGO 8140 / 1215 / 1415 / 1422 / 1617 / 1622
VOLKSWAGEN	12.170 BT / 14.170 BT / 16.170 BT

Os números originais utilizados tem a única intenção de auxiliar nossos clientes na identificação dos códigos Farj correspondentes.  
 Los números de pieza original se utilizan para identificar los productos que vendemos con el único propósito de reconocimiento de los productos por nuestros clientes  
 Original part numbers are used so as to identify the products we sell. in the sole purpose of customers recognition of the items sold.



**Jogo de Anel Para Compressor HOLSET SS296 / QE296 Ø 92 mm (STD)**

ANILLOS PARA PISTON DEL COMPRESOR HOLSET SS296 / QE296 Ø 92 MM (STD) • COMPRESSOR PISTON RINGS HOLSET SS296 / QE296 Ø 92 MM (STD)

Nº FARJ:

**95325-STD**

CONVERSÃO P/ Nº HOLSET:

**3803930 (SOMENTE ANÉIS)**



CONVERSÃO PARA CJ Nº

**3018534 / 3558006**



MONTADORA (Nº CONVERSÃO)	APLICAÇÃO
FORD	CARGO 8140 / 1215 / 1415 / 1422 / 1617 / 1622
VOLKSWAGEN	12.170 BT / 14.170 BT / 16.170 BT
FORD	CARGO 2422 (.../DEZ 93) / 2422 / 2425 / 2630 (6X4) 3224 / 3530 / 4030 / CARGO MIXER 2422 / 2425 (6X4)
VOLKSWAGEN	14.210 / 14.220 / 16.210 / 16.220 / 16.300 24.220 (... / DEZ 93) / 24.220 (6X4) - 24.250 (8X4) 35.300

**Jogo de Reparo Para o Mecanismo da Reduzida**

JUEGO DE REPARACIÓN PARA EL MECANISMO DE LA REDUCIDA • REDUCTION CYLINDER REPAIR KIT

Nº FARJ:

**97995-2**

(FORD)

**97955-2**

(VOLKSWAGEN)



MONTADORA (Nº CONVERSÃO)	APLICAÇÃO
FORD	TODOS OS VEÍCULOS FORD CARGO A PARTIR DE 1985
MERCEDES BENZ	TODOS OS VEÍCULOS "F", A PARTIR DE 1985

**Válvula de Nivelamento Traseira Direita**

VÁLVULA NIVELADORA • LEVELLING VALVE

Nº FARJ:

**95005-85**

CONVERSÃO PARA Nº KNORR:

**0 500 005 00**

CONVERSÃO PARA Nº MBB:

**A 000 328 21 30**



MONTADORA (Nº CONVERSÃO)	APLICAÇÃO
MERCEDES BENZ	0370 R / 0370 RS / 0370 RSD / 0 371 R / 0371 RS / 0371 RSD / 0371 RSL / 0371 SRE / 0371 U / 0371 UL / 0371 UP / 0400 R / 0400 RS / 0400 RSD / 0400 RSL / 0400 SER / 0400 UP / 0400 UPA / 0500 / 0500 R / OH 1421L

## Válvula de Nivelamento Traseira Esquerda

VÁLVULA NIVELADORA • LEVELLING VALVE



Nº FARJ:

**95015-88**

CONVERSÃO PARA Nº KNORR:

**0 500 005 002**

CONVERSÃO PARA Nº MBB:

**A 000 328 20 30**

Linha Diversos

MONTADORA (Nº CONVERSÃO)	APLICAÇÃO
MERCEDES BENZ	0370 R / 0370 RS / 0370 RSD / 0 371 R / 0371 RS / 0371 RSD / 0371 RSL / 0371 SRE / 0371 U / 0371 UL / 0371 UP / 0400 R / 0400 RS / 0400 RSD / 0400 RSL / 0400 SER / 0400 UP / 0400 UPA / 0500 / 0500 R / OH 1421L

## Jogo de Reparo Para Válvula Niveladora

JUEGO DE REPARACIÓN PARA LA VÁLVULA NIVELADORA • LEVELLING VALVE REPAIR KIT

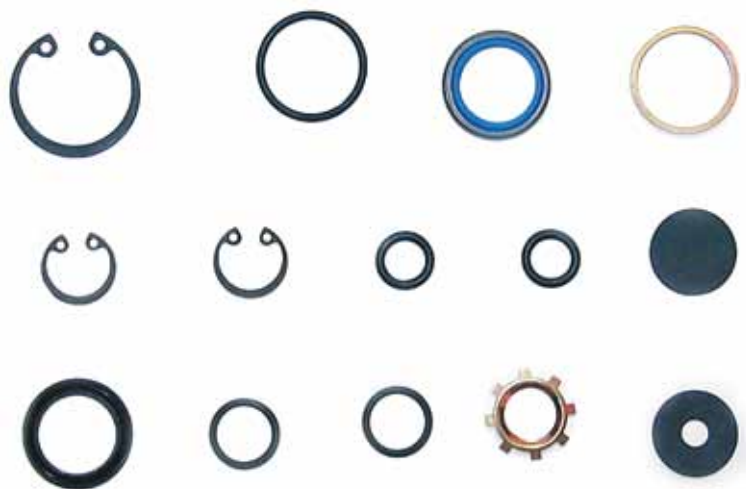

Nº FARJ:

**92395-2**

CONVERSÃO PARA Nº BOSCH:

**1 507 010 007**

PARA VÁLVULA BOSCH:

**500 005 001 / 500 005 002**

**500 005 102**

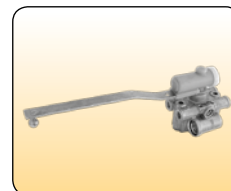

CONVERSÃO PARA CJ Nº

**500005001 500005102**

**500005002 K 005934**

**500005017 K 005935**

**500005018**

MONTADORA (Nº CONVERSÃO)	APLICAÇÃO
MERCEDES BENZ	R / RS / RSD 0370 R / RS / RSD / RSL / SER / U / UL / UP 0371 R / RD / RSD / RSL / SER / UP / UPA 0400 OH 1421 L

## Alavanca Para Válvula Niveladora

PALANCA PARA LA VÁLVULA NIVELADORA • LEVER FOR LEVELLING VALVE

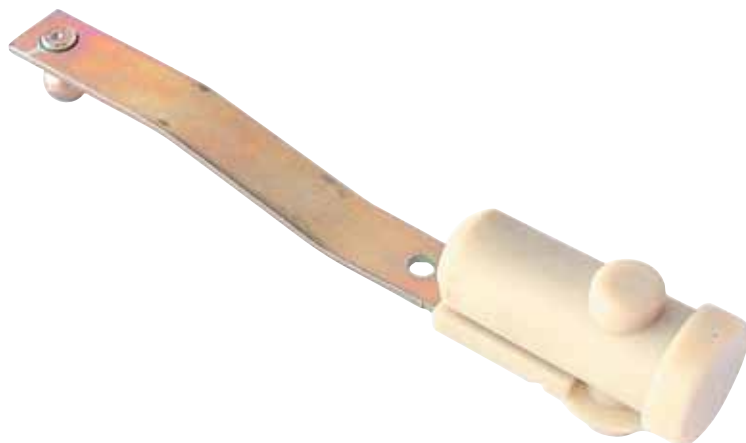

Nº FARJ:

**92425-0**

CONVERSÃO PARA Nº BOSCH:

**1 507 001 010**

CONVERSÃO PARA Nº MBB:

**000 320 01 27**

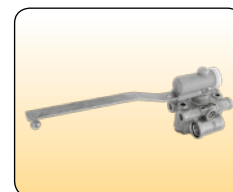

CONVERSÃO PARA CJ Nº

**500005001**

**500005002**

**K 005 934**

**K 005 935**

MONTADORA (Nº CONVERSÃO)	APLICAÇÃO
MERCEDES BENZ	370 / 371 - 0 400 - OF 1620

Os números originais utilizados tem a única intenção de auxiliar nossos clientes na identificação dos códigos Farj correspondentes.  
Los números de pieza original se utilizan para identificar los productos que vendemos con el único propósito de reconocimiento de los productos por nuestros clientes.  
Original part numbers are used so as to identify the products we sell. In the sole purpose of customers recognition of the items sold.

**Alavanca Longa Para Válvula Niveladora (250 mm)**

PALANCA LARGA PARA VÁLVULA NIVELADORA (250 MM) • LEVELLING VALVE LONG LEVER (250 MM)

Nº FARJ

**92775-0**

CONVERSÃO PARA  
N.º MERCEDES BENZ:  
**000 320 03 27**

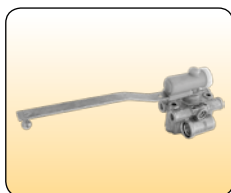

CONVERSÃO PARA CJ N.º  
**500005102**

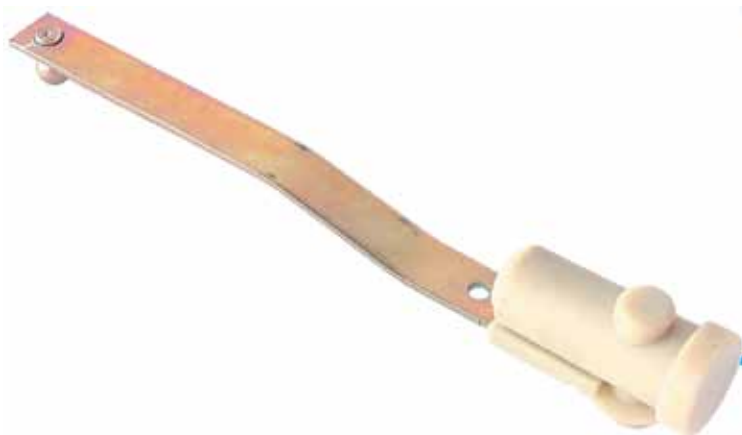

MONTADORA (N.º CONVERSÃO)	APLICAÇÃO
MERCEDES BENZ	OM 366 / OH 1621

**Jogo de Reparo Para Alavanca da Válvula Niveladora**

JUEGO DE REPARACIÓN DE LA PALANCA PARA LA VÁLVULA NIVELADORA • LEVELLING VALVE LEVER REPAIR KIT

Nº FARJ

**92765-2**

CONVERSÃO PARA N.º BOSCH:  
**1 507 010 010**

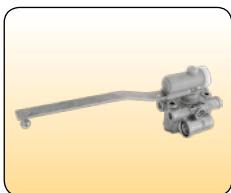

CONVERSÃO PARA CJ N.º  
**500005001 500005102**  
**500005002 K 005934**  
**500005017 K 005935**  
**500005018**



MONTADORA (N.º CONVERSÃO)	APLICAÇÃO
MERCEDES BENZ	R / RS / RSD O 370 R / RS / RSD / RSL / SER / U / UL / UP O 371 R / RS / RSD / RSL / SER / UP / UPA O 400 OH 1421 L / 1621 / OM 366 OF 1620

**Válvula de Admissão Para Niveladora (Mola Fraca)**

VÁLVULA DE ADMISIÓN PARA LA VÁLVULA NIVELADORA (RESORTE FLACA) • INLET VALVE FOR LEVELLING VALVE (SOFT SPRING)

Nº FARJ:

**92405-0**

P/ MONTAGEM DA VÁLV. BOSCH N.º:  
**500 005 102**  
**500 005 001**  
**500 005 002**

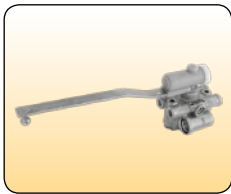

CONVERSÃO PARA CJ N.º  
**500005001 500005102**  
**500005002 K 005934**  
**500005017 K 005935**  
**500005018**



MONTADORA (N.º CONVERSÃO)	APLICAÇÃO
MERCEDES BENZ	O370 R / RS / RSD O371 R / RS / RSD / RSL / SER / U / UL / UP O400 R / RS / RSD / RSL / SER / UP / UPA OH 1421 L

## Válvula de Descarga Para Niveladora (Mola Forte)

VÁLV. DE DESCARGA P/LA VÁLVULA NIVELADORA (RESORTE FUERTE) • EXHAUST VALVE FOR LEVELLING VALVE (HARD SPRING)

Nº FARJ:

**92415-0**

PARA MONTAGEM DA VÁLV. BOSCH:

**500 005 001**

**500 005 002**

**500 005 102**

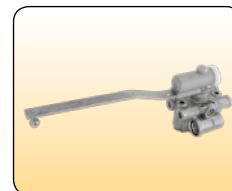

CONVERSÃO PARA CJ Nº

**500005001 500005102**

**500005002 K 005934**

**500005017 K 005935**

**500005018**

MONTADORA (Nº CONVERSÃO)	APLICAÇÃO
MERCEDES BENZ	O370 R / RS / RSD O371 R / RS / RSD / RSL / SER / U / UL / UP O400 R / RS / RSD / RSL / SER / UP / UPA OH 1421 L

## Eixo Para Alavanca da Válvula Niveladora

EJE PARA PALANCA DE LA VÁLVULA NIVELADORA • LEVELLING VALVE LEVER SHAFT

Nº FARJ

**92755-0**

CONVERSÃO PARA N.º BOSCH:

**1 503 105 003**

CONVERSÃO PARA N.º M. BENZ:

**000 328 00 14**

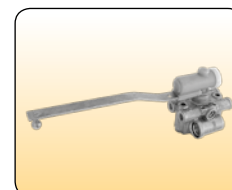

CONVERSÃO PARA CJ Nº

**500005001 500005102**

**500005002 K 005934**

**500005017 K 005935**

**500005018**

MONTADORA (Nº CONVERSÃO)	APLICAÇÃO
MERCEDES BENZ	R / RS / RSD O 370 R / RS / RSD / RSL / SER / U / UL / UP O 371 R / RS / RSD / RSL / SER / UP / UPA O 400 OH 1421 L / OF 1620

## Válvula de Retenção Para Niveladora Bosch

VÁLVULA DE RETENCIÓN PARA NIVELADORA BOSCH • LEVELLING RETENTION VALVE

Nº FARJ

**93205-0**

CONVERSÃO PARA N.º BOSCH:

**0 500 100 006**

CONVERSÃO PARA N.º MERCEDES BENZ:

**000 327 21 25**



CONVERSÃO PARA CJ Nº

**500005001 500005102**

**500005002 K 005934**

**500005017 K 005935**

**500005018**

MONTADORA (Nº CONVERSÃO)	APLICAÇÃO
MERCEDES BENZ	O 370 R / RS / RSD O 371 R / RS / RSD / RSL / SER / U / UL / UP O 400 R / RS / RSD / RSL / SER / UP / UPA OH 1421 L / 1621 / OM 366 OF 1620

Os números originais utilizados tem a única intenção de auxiliar nossos clientes na identificação dos códigos Farj correspondentes.  
Los números de pieza original se utilizan para identificar los productos que vendemos con el único propósito de reconocimiento de los productos por nuestros clientes.  
Original part numbers are used so as to identify the products we sell. In the sole purpose of customers recognition of the items sold.



**Jogo de Reparo Para Válvula de Pedal Bosch**

JUEGO DE REPARACIÓN PARA LA VÁLVULA DE PEDAL BOSCH FOOT • BRAKE VALVE REPAIR KIT

Nº FARJ:

**92105-2**

Nº DA VÁLVULA SCANIA:

**1 324 664**

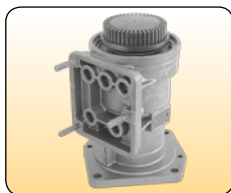

MONTADORA (Nº CONVERSÃO)	APLICAÇÃO
SCANIA	TODOS OS VEÍCULOS (2000...)

**Jogo de Reparo para Válvula de Pedal Importada K (Iveco)**

JUEGO DE REPARACIÓN PARA LA VÁLVULA DE PEDAL • FOOT BRAKE VALVE REPAIR KIT

Nº FARJ

**93505-2**

CONVERSÃO PARA Nº IVECO:

**931 617 13**

**120 E 15**

**160 E 21**



MONTADORA (Nº CONVERSÃO)	APLICAÇÃO
IVECO	EUROCARGO / EUROTECH / EUROTRACKER

**Jogo de Reparo Para Válvula Relê**

JUEGO DE REPARACIÓN PARA LA VÁLVULA RELE • RELAY VALVE REPAIR KIT

Nº FARJ:

**93355-2**

REPARO PARA VÁLVULA VOLVO Nº:

**1 082 666**

REPARO PARA VÁLVULA BOSCH Nº:

**0 481 026 019**

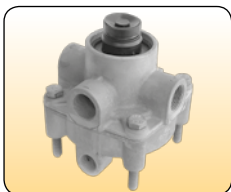

MONTADORA (Nº CONVERSÃO)	APLICAÇÃO
VOLVO	EDC / FM / NH

**Jogo de Reparo Para Válvula de Pedal**  
 JUEGO DE REPARACIÓN PARA LA VÁLVULA DE PEDAL • FOOT BRAKE VALVE REPAIR KIT

Nº FARJ:  
**92265-2**  
 CONVERSÃO PARA Nº BOSCH:  
**1 487 010 060**  
 PARA VÁLVULA BOSCH Nº:  
**0 481 064 103**

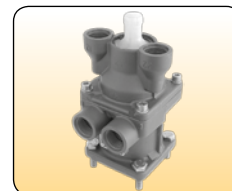

MONTADORA (Nº CONVERSÃO)	APLICAÇÃO
MERCEDES BENZ	1620 / 1621

**Jogo de Reparo P/ Válvula Moduladora R3 ABS Haldex (Versão ADR)**  
 JUEGO DE REPARACIÓN PARA LA VÁLVULA DE MODULACIÓN R3 ABS HALDEX (VERSIÓN ADR) • R3 ABS HALDEX MODULATING VALVE REPAIR KIT (VERSION ADR)

Nº FARJ:  
**95615-2**  
 CONVERSÃO P/ VÁLVULA HALDEX Nº:  
**950 364 806 / 950 364 807**

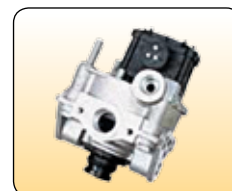

MONTADORA (Nº CONVERSÃO)	APLICAÇÃO
	TODAS CARRETAS COM FREIO ABS HALDEX.

**Jogo de Reparo Para Válvula 4/2 Vias**  
 JUEGO DE REPARACIÓN PARA LA VÁLVULA 4/2 VÍAS • 4/2 DIRECTIONAL CONTROL VALVE REPAIR KIT

Nº FARJ:  
**95165-2**  
 CONVERSÃO P/ Nº VOLVO:  
**1521247 / 1669419**

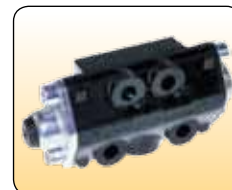

• Os números originais utilizados tem a única intenção de auxiliar nossos clientes na identificação dos códigos Farj correspondentes.  
 • Los números de pieza original se utilizan para identificar los productos que vendemos con el único propósito de reconocimiento de los productos por nuestros clientes.  
 • Original part numbers are used so as to identify the products we sell. In the sole purpose of customers recognition of the items sold.

**Cilindro de Embreagem Para Scania 112 (Com Reservatório)**

CILINDRO DE EMBRAGUE PARA SCANIA 112 (CON DEPÓSITO DE ACEITE) SCANIA 112 • HYDRAULIC CLUTCH CYLINDER (WITH FEED TANK)

Nº FARJ

**92745-81**

CONVERSÃO PARA N.º BOSCH:

**225 0105**

CONVERSÃO PARA N.º SCANIA:

**537 194**



MONTADORA (Nº CONVERSÃO)	APLICAÇÃO
SCANIA	112 (À PARTIR DE 1981)

**Cilindro Para Embreagem Scania 112**

CILINDRO EMBRAGUE SCANIA 112 • HIDRAULIC CLUTCH CYLINDER

Nº FARJ:

**92685-66**

CONVERSÃO PARA N.º BOSCH:

**225 0105**

CONVERSÃO PARA N.º SCANIA:

**537 194**



MONTADORA (Nº CONVERSÃO)	APLICAÇÃO
SCANIA	112 (À PARTIR DE 1981)

**Jogo de Reparo Para Cilindro de Embreagem**

JUEGO DE REPARACIÓN PARA EL CILINDRO EMBRAGUE HYDRAULIC • CLUTCH CILINDER REPAIR KIT

Nº FARJ:

**91205-2**

CONVERSÃO PARA N.º BOSH:

**225.4111**

CONVERSÃO PARA N.º SCANIA:

**538.919**

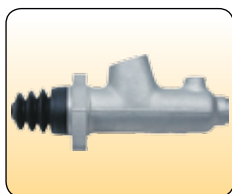

MONTADORA (Nº CONVERSÃO)	APLICAÇÃO
SCANIA	112 (1981...)

**Cilindro Para Embreagem Scania Ø 26 mm**  
 CONJUNTO DEL CILINDRO EMBRAGUE SCANIA • COMPLETE HYDRAULIC CLUTCH CYLINDER

Nº FARJ:  
**91175-13**  
 CONVERSÃO PARA Nº SCANIA:  
**1 358 801**  
**1 361 136**  
**1 105 332**



MONTADORA (Nº CONVERSÃO)	APLICAÇÃO
SCANIA	113 ATÉ 98

**Jogo de Reparo Para Cilindro de Embreagem Scania**  
 JUEGO DE REPARACIÓN PARA EL CILINDRO EMBRAGUE SCANIA • HYDRAULIC CLUTCH CYLINDER REPAIR KIT

Nº FARJ:  
**99665-2**  
 CONVERSÃO PARA Nº SCANIA:  
**550 464**  
**550 462**

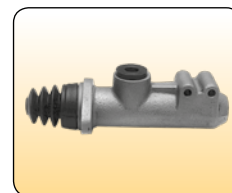

MONTADORA (Nº CONVERSÃO)	APLICAÇÃO
SCANIA	113 ATÉ 98

**Cj Cilindro de Embreagem P/ Scania Série 4**  
 CILINDRO DE EMBRAGUE • CLUTCH CYLINDER

Nº FARJ:  
**95825-82**  
 CONVERSÃO PARA Nº SCANIA:  
**1355979**



MONTADORA (Nº CONVERSÃO)	APLICAÇÃO
SCANIA CAMINHÃO:	P94 / P94 CB / P94 DB P 114 / P 124 CA / P 124 CB R 114, 124, 164 / T 114, 124 (TODOS À PARTIR DE 1998)
SCANIA ÔNIBUS:	F 94 / K94 / K 94 IB K 124 EB / K 124 IB L 94 UB / L 94 IB (TODOS À PARTIR DE 1983)

Os números originais utilizados tem a única intenção de auxiliar nossos clientes na identificação dos códigos Farj correspondentes.  
 Los números de pieza original se utilizan para identificar los productos que vendemos con el único propósito de reconocimiento de los productos por nuestros clientes  
 Original part numbers are used so as to identify the products we sell. in the sole purpose of customers recognition of the items sold.



**Cj Cilindro de Embreagem P/ Scania Série 4 (Haste Longa)**

CILINDRO DE EMBRAGUE • CLUTCH CYLINDER

Nº FARJ:

**95835-84**

CONVERSÃO P/ Nº SCANIA:

**1754943**



MONTADORA (Nº CONVERSÃO)	APLICAÇÃO
SCANIA	ÔNIBUS: F 94 / K94 / K 94 IB / K 124 EB / K 124 IB L 94 UB / L 94 IB (TODOS À PARTIR DE 1983)
	CAMINHÃO: P94 / P94 CB / P94 DB P 114 / P 124 CA / P 124 CB R 114, 124, 164 / T 114, 124 (TODOS À PARTIR DE 1998)

**Jogo de Reparo Parcial Para Cilindro de Embreagem (Scania Série 4)**

JUEGO DE REPARACIÓN PARCIAL PARA EL CILINDRO DE EMBRAGUE • CLUTCH CYLINDER PARTIAL REPAIR KIT

Nº FARJ:

**45825-2**

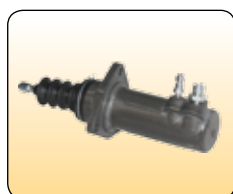

CONVERSÃO PARA CJ Nº

**1355979**

**1754943**



MONTADORA (Nº CONVERSÃO)	APLICAÇÃO
SCANIA CAMINHÃO:	P94 / P94 CB / P94 DB P 114 / P 124 CA / P 124 CB R 114, 124, 164 / T 114, 124 (TODOS À PARTIR DE 1998)
SCANIA ÔNIBUS:	F 94 / K94 / K 94 IB K 124 EB / K 124 IB L 94 UB / L 94 IB (TODOS À PARTIR DE 1983)

**Cj Cilindro de Embreagem P/ MBB (Haste Curta)**

CILINDRO DE EMBRAGUE • CLUTCH CYLINDER

Nº FARJ:

**95845-87**

CONVERSÃO P/ Nº MERCEDES BENZ:

**001 295 91 06**



MONTADORA (Nº CONVERSÃO)	APLICAÇÃO
ATEGO	1823 / 1828 / 1933 / 1938 / 1944 / 2523 / 2528 / 2628

**Cj Cilindro de Embreagem Para MBB (Haste Longa)**  
 CONJUNTO DEL CILINDRO EMBRAGUE MBB • COMPLETE HYDRAULIC CLUTCH CYLINDER MBB

Nº FARJ:  
**96495-78**  
 CONVERSÃO P/ Nº MERCEDES BENZ:  
**001 295 02 06**



MONTADORA (Nº CONVERSÃO)	APLICAÇÃO
AXOR	1835 LS 1840 LS 1843 LS 2335 LS 2540 LS 2543 LS

**Cj Cilindro de Embreagem P/ Iveco (Ø 31,75mm)**  
 CILINDRO DE EMBRAGUE (Ø 31,75 MM) • CLUTCH CYLINDER (Ø 31,75 MM)

Nº FARJ:  
**96035-28**  
 CONVERSÃO PARA Nº IVECO:  
**41211005**



MONTADORA (Nº CONVERSÃO)	APLICAÇÃO
IVECO	STRALIS / EUROTRAKKER / EUROTECH / EUROSTAR

**Cj Cilindro de Embreagem P/ Iveco Com Sensor (Ø 31,75 mm)**  
 CILINDRO DE EMBRAGUE CON SENSOR (Ø 31,75 MM) • CLUTCH CYLINDER WITH SENSOR (Ø 31,75 MM)

Nº FARJ:  
**96035-28/S**  
 CONVERSÃO PARA IVECO Nº:  
**41211007**



MONTADORA (Nº CONVERSÃO)	APLICAÇÃO
IVECO	STRALIS / EUROTRAKKER / EUROTECH / EUROSTAR

Os números originais utilizados tem a única intenção de auxiliar nossos clientes na identificação dos códigos Farj correspondentes.  
 Los números de pieza original se utilizan para identificar los productos que vendemos con el único propósito de reconocimiento de los productos por nuestros clientes  
 Original part numbers are used so as to identify the products we sell. In the sole purpose of customers recognition of the items sold.

**Cj Cilindro de Embreagem (Volvo / Iveco)**

CILINDRO DE EMBRAGUE (VOLVO / IVECO) • HYDRAULIC CLUTCH CYLINDER (VOLVO / IVECO)

Nº FARJ:

**96965-130**

CONVERSÃO PARA WABCO Nº:

**965 001 902 2**

CONVERSÃO PARA VOLVO Nº:

**1 623 053 / 20746915**

CONVERSÃO PARA IVECO Nº:

**503127784**



MONTADORA (Nº CONVERSÃO)	APLICAÇÃO
VOLVO	VM - TODOS

**Cilindro de Embreagem Para Volvo**

CILINDRO DE EMBRAGUE PARA VOLVO • HYDRAULIC CLUTCH CYLINDER (VOLVO)

Nº FARJ

**93135-22**

CONVERSÃO PARA N.º VOLVO:

**8620460 / 8126730**



MONTADORA (Nº CONVERSÃO)	APLICAÇÃO
VOLVO	N 10 / NL 10 / NL 12 (1982 À 1999)

**Jogo de Reparo Para Cilindro de Embreagem Volvo**

JUEGO DE REPARACIÓN PARA EL CILINDRO EMBRAGUE VOLVO • HYDRAULIC CLUTCH CYLINDER REPAIR KIT

Nº FARJ

**93215-2**

CONVERSÃO PARA N.º VOLVO:

**273660**

**8127721**

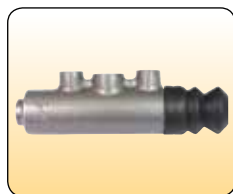

MONTADORA (Nº CONVERSÃO)	APLICAÇÃO
VOLVO	N10 / NL10 / NL12 (1982 ATÉ 1999)

## Cilindro de Embreagem Para Volvo FH / NH 12

CILINDRO DE EMBRAGUE • CLUTCH CYLINDER



Nº FARJ

**95225-86**

CONVERSÃO P/ Nº VOLVO:

**1628218**

Linha Diversos

MONTADORA (Nº CONVERSÃO)	APLICAÇÃO
VOLVO	FH / NH 12 B12R

## Cj Cilindro de Embreagem P/ Volvo FH12/NH12/FM12 (Corpo Plástico)

CILINDRO DE EMBRAGUE • CLUTCH CYLINDER



Nº FARJ:

**95815-74**

CONVERSÃO P/ Nº VOLVO:

**20835246**

MONTADORA (Nº CONVERSÃO)	APLICAÇÃO
VOLVO	FH 12 / FH 16 FM 7 / FM 9 / FM 12 NH 12

## Servo Embreagem Para Scania (Antigo) Ø 100mm

CONJUNTO PARA EL SERVO EMBRAGUE SCANIA (ANTIGUO) • COMPLETE CLUTCH SERVO



Nº FARJ:

**91845-75**

CONVERSÃO PARA Nº SCANIA:

**360 717**

CONVERSÃO PARA Nº KONGSBERG:

**622 107**

MONTADORA (Nº CONVERSÃO)	APLICAÇÃO
SCANIA	111 / 112 (...1989)

Os números originais utilizados tem a única intenção de auxiliar nossos clientes na identificação dos códigos Farj correspondentes.  
Los números de pieza original se utilizan para identificar los productos que vendemos con el único propósito de reconocimiento de los productos por nuestros clientes  
Original part numbers are used so as to identify the products we sell. In the sole purpose of customers recognition of the items sold.



**Jogo de Reparo Para Servo Embreagem Scania**

JUEGO DE REPARACIÓN PARA EL SERVO EMBRAGUE SCANIA • CLUTCH SERVO REPAIR KIT

Nº FARJ:

**98885-2**

CONVERSÃO PARA Nº SCANIA:

**550453**

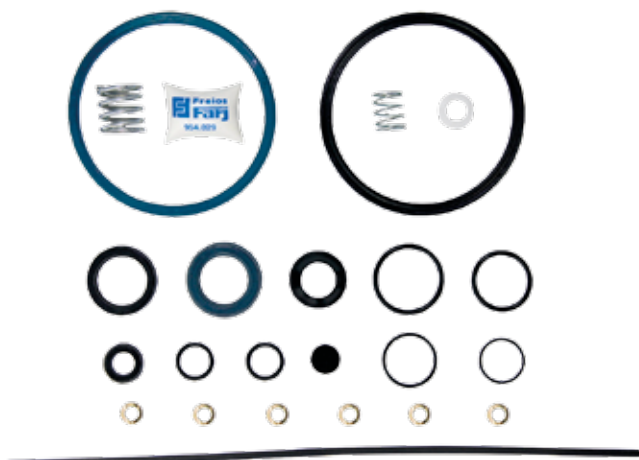

MONTADORA (Nº CONVERSÃO)	APLICAÇÃO
SCANIA	111 / 112 (... / 89)

**Servo Embreagem Para Scania Ø 100mm**

CONJUNTO SERVO EMBRAGUE PARA SCANIA • COMPLETE CLUTCH SERVO

Nº FARJ:

**99715-71**

CONVERSÃO PARA Nº SCANIA:

**371612**

**1331770**

**374116**

CONVERSÃO PARA Nº KONGSBERG:

**622190**



MONTADORA (Nº CONVERSÃO)	APLICAÇÃO
SCANIA	112 / 113 (89...)

**Jogo de Reparo Para Servo Embreagem Scania (Rabicó)**

JUEGO DE REPARACIÓN PARA EL SERVO EMBRAGUE SCANIA • CLUTCH SERVO REPAIR KIT

Nº FARJ:

**98895-2**

CONVERSÃO PARA Nº SCANIA:

**550455**

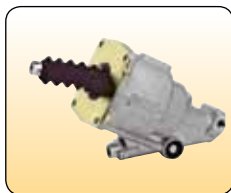

MONTADORA (Nº CONVERSÃO)	APLICAÇÃO
SCANIA	112 (89 / ATUAL)

**Jogo de Reparo Para Servo Embreagem Scania Com Pistão Hidráulico**  
 JUEGO DE REPARACIÓN PARA EL SIERVO EMBRAGUE CON PISTÓN HIDRÁULICO • CLUTCH SERVO REPAIR KIT WITH HYDRAULIC PISTON



Nº FARJ:  
**98895-2 ESP**  
 CONVERSÃO PARA Nº SCANIA:  
**550 455**



MONTADORA (Nº CONVERSÃO)	APLICAÇÃO
SCANIA	112 / 133 (89 / ATUAL)

**Jogo de Reparo Para Servo Embreagem Scania (Rabico - Completo)**  
 JUEGO DE REPARACIÓN PARA EL SERVO EMBRAGUE SCANIA (MODERNO) • CLUTCH SERVO COMPLETE REPAIR KIT



Nº FARJ:  
**99735-2**  
 CONVERSÃO PARA Nº SCANIA:  
**550 465**  
**1 336 159**



MONTADORA (Nº CONVERSÃO)	APLICAÇÃO
SCANIA	112 / 113 (89...)

**Servo Embreagem com Conexão 45° Ø 100mm**  
 SERVO EMBRAGUE PARA SCANIA • CLUTH SERVO



Nº FARJ:  
**99715-73**  
 CONVERSÃO PARA Nº SCANIA:  
**1 337 966**  
 CONVERSÃO PARA Nº KONGSBERG:  
**624.199**

MONTADORA (Nº CONVERSÃO)	APLICAÇÃO
SCANIA	112 / 113 (1989 ...)

Os números originais utilizados tem a única intenção de auxiliar nossos clientes na identificação dos códigos Farj correspondentes.  
 Los números de pieza original se utilizan para identificar los productos que vendemos con el único propósito de reconocimiento de los productos por nuestros clientes  
 Original part numbers are used so as to identify the products we sell. In the sole purpose of customers recognition of the items sold.

**Servo Embreagem para Scania Série 4 (Servo Master) Ø 100mm**

SERVO EMBRAGUE PARA SCANIA SERIE 4 • CLUTCH SERVO

Nº FARJ

**93615-83**

CONVERSÃO PARA Nº SCANIA:

**1 421 186**

**1 153 717**

CONVERSÃO PARA Nº KONGSBERG:

**625359**



MONTADORA (Nº CONVERSÃO)	APLICAÇÃO
SCANIA	CAMINHÃO P94 / P94 CB / P94 DB P 114 / P 124 CA / P 124 CB R 114, 124, 164 / T 114, 124 (TODOS À PARTIR DE 1998)
SCANIA	ÔNIBUS F 94 / K94 / K 94 IB K 124 EB / K 124 IB L 94 UB / L 94 IB (TODOS À PARTIR DE 1983)

**Jogo de Reparo Para o Servo Embreagem SC (Moderno)**

JUEGO DE REPARACIÓN PARA EL SERVO EMBRAGUE SC (MODERNO) • CLUTCH SERVO REPAIR KIT

N.º FARJ:

**92125-2**

CONVERSÃO PARA N.º SCANIA:

**1 484 715**

CONVERSÃO PARA N.º KONGSBERG:

**628131 AM**

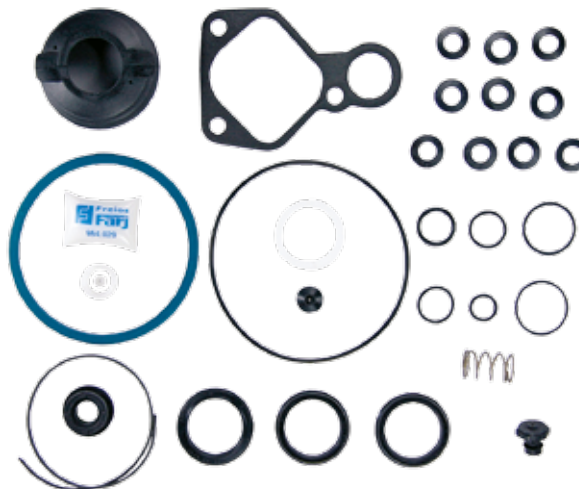

MONTADORA (Nº CONVERSÃO)	APLICAÇÃO
SCANIA	114 / 124

**Jogo de Reparo Completo Para Servo Embreagem Master SC 124 (Com Pistões)**

JUEGO DE REPARACIÓN PARA EL SERVO EMBRAGUE SC (MODERNO) CON PISTONS • CLUTCH SERVO REPAIR KIT (WITH PISTONS)

Nº FARJ:

**92125-2C**

CONVERSÃO PARA Nº SCANIA:

**1 484 715**

CONVERSÃO PARA Nº KONGSBERG:

**628 131 AM**



MONTADORA (Nº CONVERSÃO)	APLICAÇÃO
SCANIA	114 / 124

**Servo Embreagem Volvo Ø 80mm**  
 CONJUNTO PARA EL SERVO EMBRAGUE PARA VOLVO • COMPLETE CLUTCH SERVO

Nº FARJ: **99835-44**  
 CONVERSÃO PARA Nº VOLVO: **1 673 067**  
**1 655 639**  
 CONVERSÃO PARA Nº KONGSBERG: **626392**



MONTADORA (Nº CONVERSÃO)	APLICAÇÃO
VOLVO	TODOS (... DEZ 1995)

**Jogo de Reparo Para Servo de Embreagem Volvo**  
 JUEGO DE REPARACIÓN PARA EL SERVO EMBRAGUE VOLVO • CLUTCH SERVO REPAIR KIT

Nº FARJ: **99315-2**  
 CONVERSÃO PARA Nº VOLVO: **271 194**

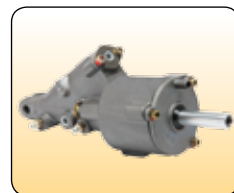

MONTADORA (Nº CONVERSÃO)	APLICAÇÃO
VOLVO	TODOS OS VEÍCULOS (ATÉ DEZ. 1995)

**Servo Embreagem para Volvo Moderno Ø95 mm (ônibus a partir de 1996)**  
 SERVO EMBRAGUE Ø 95 MM (AUTOBÚS) • CLUTCH SERVO Ø 95 MM (BUS)

Nº FARJ **93555-14**  
 CONVERSÃO PARA Nº VOLVO: **1 671 953**  
 CONVERSÃO PARA Nº KONGSBERG: **622045**



MONTADORA (Nº CONVERSÃO)	APLICAÇÃO
VOLVO	B-7R / B-10R / B-10M EDC / ÔNIBUS B-12 B / B-12 R / B-58 - TODOS VEÍCULOS ACIMA CÂMBIO KFD-717 (APÓS 1996) VM - CAIXAS ZF E EATON EDC 410 GLOBETROTTER

Os números originais utilizados tem a única intenção de auxiliar nossos clientes na identificação dos códigos Farj correspondentes.  
 Los números de pieza original se utilizan para identificar los productos que vendemos con el único propósito de reconocimiento de los productos por nuestros clientes.  
 Original part numbers are used so as to identify the products we sell. In the sole purpose of customers recognition of the items sold.



**Servo Embreagem para Volvo Moderno Ø95 mm (caminhão à partir de 1996)**

SERVO EMBRAGUE Ø 95 MM (CAMIÓN) • CLUTCH SERVO Ø 95 MM (TRUCK)

Nº FARJ  
**93555-80**  
 CONVERSÃO PARA Nº VOLVO:  
**1 069 205**  
**1 521 371**  
**1 668 501**  
 CONVERSÃO PARA Nº KONGSBERG:  
**626639**



MONTADORA (Nº CONVERSÃO)	APLICAÇÃO
VOLVO	CAMINHÃO FH-12 (CÂMBIO KFD-717) / FM-12 (CÂMBIO KFD-717) N-10 / NL-10 / EDC NL-10 (CÂMBIO KFD-717) N-12 / NL-12 / EDC NL-12 (CÂMBIO KFD-717) NH (CÂMBIO KFD-717) - TODOS VEÍCULOS ACIMA CÂMBIO KFD-717 (APÓS 1996)

**Jogo de Reparo Para Servo Embreagem Volvo EDC Mod. Ø 95 mm (1996...)**

JUEGO DE REPARACIÓN PARA EL SERVO EMBRAGUE Ø 95 MM • CLUTCH SERVO REPAIR KIT Ø 95 MM

Nº FARJ  
**93455-2**  
 CONVERSÃO PARA Nº VOLVO  
**3 093 100**



MONTADORA (Nº CONVERSÃO)	APLICAÇÃO
VOLVO	B-7 R A PARTIR DE 1996; B-10 A PARTIR DE 1996; B-10 M EDC A PARTIR DE 1996; B12 B ÔNIBUS SW; B-12 A PARTIR DE 1996; B-12 A PARTIR DE 1996; B-58 A PARTIR DE 1996 (CÂMBIO KFD-717) CAMINHÃO FH-12 A PARTIR DE 1996 (CÂMBIO KFD-717); FM-12 A PARTIR “

**Jogo de Reparo Para Servo Embreagem**

JUEGO DE REPARACIÓN PARA EL SERVO EMBRAGUE • CLUTCH SERVO REPAIR KIT

Nº FARJ:  
**91825-2**  
 CONVERSÃO PARA Nº VOLVO:  
**3 094 550**  
**3 093 100**  
 CONVERSÃO PARA Nº KONGSBERG  
**6 27 182 AN**

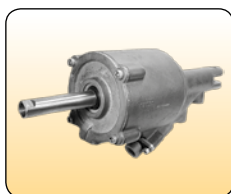

MONTADORA (Nº CONVERSÃO)	APLICAÇÃO
VOLVO	EDC / FH / NH

**Servo Embreagem Para Volvo Ø 100mm (Câmbio VT 2014)**

SERVO EMBRAGUE PARA VOLVO Ø 100MM (CAMBIO VT 2014) • CLUTCH SERVO FOR VOLVO Ø 100MM (EXCHANGE VT 2014)



Nº FARJ:  
**93775-79**  
 CONVERSÃO PARA Nº VOLVO:  
**8171720**  
 CONVERSÃO PARA Nº KONGSBERG:  
**628 492**

MONTADORA (Nº CONVERSÃO)	APLICAÇÃO
VOLVO	FH / FM / NH 12 / FH 12 - CÂMBIO VT 2014 (2001...)

**Servo Embreagem Para Volvo Ø 100mm (Câmbio SR 1900) Haste Longa**

SERVO EMBRAGUE PARA VOLVO Ø 100MM (CAMBIO SR 1900) - ANCHA LONGA • CLUTCH SERVO FOR VOLVO Ø 100MM (EXCHANGE SR 1900)



Nº FARJ:  
**93775-89**  
 CONVERSÃO PARA Nº VOLVO:  
**817 172 1**  
 CONVERSÃO PARA Nº KONGSBERG:  
**628 493**  
**628 494**  
 CONVERSÃO PARA Nº VOLVO:  
**8171700**  
**8171722**

MONTADORA (Nº CONVERSÃO)	APLICAÇÃO
VOLVO	FH / FM / NH 12 / FH 12 - CÂMBIO SR 1900 (... JULHO DE 2001)

**Jogo de Reparo para Servo Volvo Ø 100mm NH / FH / FM12**

JUEGO DE REPARACIÓN PARA EL SERVO EMBRAGUE Ø 100 MM • CLUTCH SERVO REPAIR KIT Ø 100 MM



Nº FARJ  
**93655-2**  
 CONVERSÃO PARA Nº VOLVO:  
**3 093 098**  
**3 102 142**

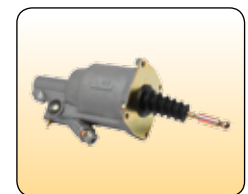

MONTADORA (Nº CONVERSÃO)	APLICAÇÃO
VOLVO	FH, FM / NH 12 / FH 12 / FM 12 - CÂMBIO VT 2014 - À PARTIR AGOSTO / 2001

Os números originais utilizados tem a única intenção de auxiliar nossos clientes na identificação dos códigos Farj correspondentes.  
 Los números de pieza original se utilizan para identificar los productos que vendemos con el único propósito de reconocimiento de los productos por nuestros clientes.  
 Original part numbers are used so as to identify the products we sell. In the sole purpose of customers recognition of the items sold.

**Válvula de Descarga Rápida**  
 VÁLVULA DESCARGA RÁPIDA • QUICK RELEASE VALVE

Nº FARJ  
 2190.05 (ROSCA 1/4 X 1/2)  
 2190.06 (ROSCA M16 X M16)  
 2190.07 (ROSCA M16 X M22)  
 2190.08 (ROSCA 3/8")



MONTADORA (Nº CONVERSÃO)	APLICAÇÃO
MASTER	CARRETAS / REBOQUES / SEMI-REBOQUES / 3º EIXOS / CAMINHÕES

**Jogo de Reparo Para as Câmaras Atuadoras (Sem Diafragmas e Discos)**  
 JUEGO DE REPARACIÓN P/ LA CÁMARA SPRING BRAKE - SIN DIAFRAGMAS Y DISCOS • SPRING BRAKE ACTUATOR REPAIR KIT (WITHOUT DIAPHRAGMS AND

DISCS)  
 Nº FARJ:  
 94075-2



MONTADORA (Nº CONVERSÃO)	APLICAÇÃO
VOLKSWAGEN	11.130 / 11.140 / 12.140 / 13.130
FORD	CARGO C-11 / C-12 / C-13 / C-14 / C-15 / C-16 F 7000 / FT 7000 F 12000 / F 19000
FIAT	140

**Diafragma Com Furo P/ Câmara Master HO Tipo 30 ...8"**  
 DIAFRAGMA CON ORIFICIO PARA LA CÁMARA MASTER HO (TIPO 30 ...8") • DIAPHRAGM WITH HOLE FOR HO BRAKE CHAMBER (TYPE 30...8")

Nº FARJ:  
 96825-0  
 CONVERSÃO PARA MASTER Nº:  
 8017438  
 CONVERSÃO PARA VW Nº:  
 220611441  
 CONVERSÃO PARA VOLVO Nº:  
 20538661  
 CONVERSÃO PARA FORD Nº:  
 BG7X2325BA



MONTADORA (Nº CONVERSÃO)	APLICAÇÃO
FORD	CAMINHÕES / ÔNIBUS 17 TON (ELETRÔNICO)
VOLVO	VM - 17 TON
VOLKSWAGEN	ÔNIBUS - 17 / 18 TON (ELETRÔNICO) JAN/2004... CONSTELLATION

**Diafragma Com Anel Tipo 30**  
 DIAFRAGMA CON ANILLO TIPO 30 • SPRING BRAKE ACTUATOR SPECIAL DIAPHRAGM (TYPE 30)



Nº FARJ:  
**91815-0**  
 CONVERSÃO PARA Nº MASTER:  
**TJG 607.957 A**



MONTADORA (Nº CONVERSÃO)	APLICAÇÃO
FORD	CARGO C-11 / C-12 / C-13 / C-14 / C-15 / C-16 F 7000 / FT 7000 F 12000 / F 19000
FIAT	140
VOLKSWAGEN	11.130 / 11.140 / 12.140 / 13.130 / 13.210 / 14.140 / 14.210 / 14.150 / 14.170 / 14.220 / 16.170 / 16.210 / 16.220 / 24.220 / 24.250 / 35.300

**Forquilha da Haste**  
 HORQUILLA DE LA ASTA • ROD'S FORK

Nº FARJ  
**21.001.09/A (FURO Ø 5/8" X ROSCA 5/8")**  
**21.001.09/B (FURO Ø 1/2" X ROSCA M16)**  
**21.001.09/C (FURO Ø 1/2" X ROSCA 5/8")**  
**21.001.09/D (FURO Ø 5/8" X ROSCA M16")**



MONTADORA (Nº CONVERSÃO)	APLICAÇÃO
BOECHAT	CÂMARAS FREIO MOLA 24 / 30 E 30 / 30

**Parafuso Com Porca e Arruela**  
 JUEGO DE TORNILLO DESACTUADOR PARA LA CÁMARA DUPLO DIAFRAGAMA • SPRING BRAKE DESACTUATING SCREW REPAIR KIT

Nº FARJ  
**21.001.04**



MONTADORA (Nº CONVERSÃO)	APLICAÇÃO
	CÂMARAS FREIO MOLA 24 / 30 E 30 / 30

Os números originais utilizados tem a única intenção de auxiliar nossos clientes na identificação dos códigos Farj correspondentes.  
 Los números de pieza original se utilizan para identificar los productos que vendemos con el único propósito de reconocimiento de los productos por nuestros clientes  
 Original part numbers are used so as to identify the products we sell. In the sole purpose of customers recognition of the items sold.



**Mola de Emergência Tipo 24 p/ Câmara Freio Mola 16/24**

RESORTE PARA LA CÁMARA DE FRENO 16/24 • 16/24 BRAKE CILINDER MAIN SPRING

Nº FARJ  
**93625-0**

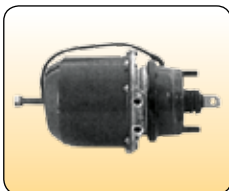

MONTADORA (Nº CONVERSÃO)	APLICAÇÃO
VOLKSWAGEN	8.140 ATÉ 9.150
FORD	FORD CARGO 814

**Cj Válvula Solenóide**

VÁLVULA SOLENOIDE • SOLENOID VALVE

Nº FARJ  
**96065-32**  
CONVERSÃO PARA Nº SCANIA:  
**1 334 037**



MONTADORA (Nº CONVERSÃO)	APLICAÇÃO
SCANIA	113 / 143 CAIXA 6 / 8 MARCHAS SÉRIE 4

**Jogo de Reparo Para Válvula Solenóide (Troca de Caixa)**

JUEGO DE REPARACIÓN PARA LA VÁLVULA SOLENOIDE • SOLENOID REPAIR KIT

Nº FARJ:  
**92625-2**  
VALV. SCANIA:  
**1 334 037**

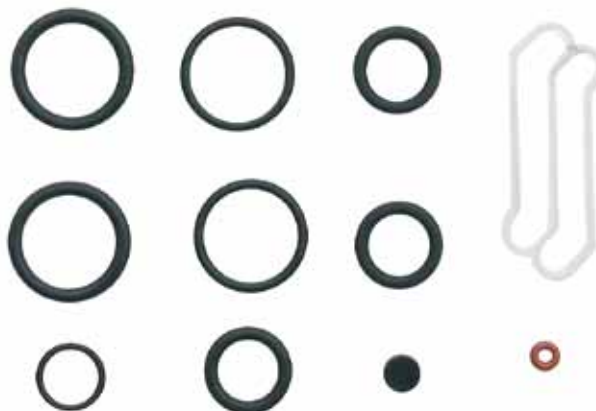
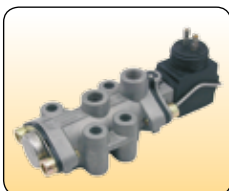

MONTADORA (Nº CONVERSÃO)	APLICAÇÃO
SCANIA	113 / 143 CAIXA 6 / 8 MARCHAS SÉRIE 4

**Jogo de Reparo da Manopla do Câmbio**  
 JUEGO DE REPARACIÓN DE VALVULA DE EMBRAGUE • CLUTCH GAUNTLET REPAIR KIT

Nº FARJ  
**92695-2**  
 CONVERSÃO PARA Nº VOLVO:  
**2 048 8063**



MONTADORA (Nº CONVERSÃO)	APLICAÇÃO
VOLVO	FH 12

**Jogo de Reparo Para Válvula Distribuidora**  
 JUEGO DE REPARACIÓN PARA LA VÁLVULA DISTRIBUIDORA • TRAILER CONTROL VALVE REPAIR KIT

Nº FARJ:  
**92185-2**  
 CONVERSÃO PARA Nº BOSCH:  
**04 81 061 210**  
 CONVERSÃO PARA Nº VOLVO:  
**3 094 877**

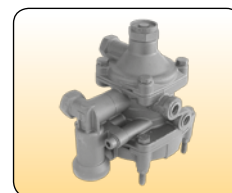
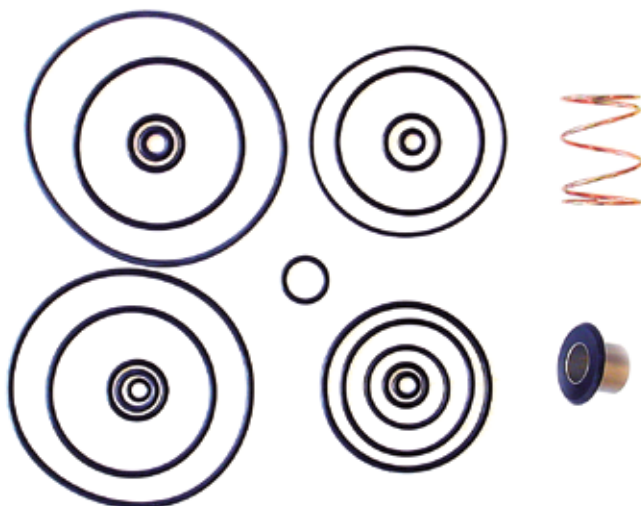

MONTADORA (Nº CONVERSÃO)	APLICAÇÃO
VOLVO	EDC

**Caneca de Transferência de Câmbio**  
 CILINDRO DE TRANSFERENCIA DE LA CAJA DE CAMBIAMIENTO • CHANGE GEAR BOX CYLINDER

Nº FARJ  
**93755-0**  
 CONVERSÃO PARA Nº ZF:  
**1 295 334 075**



MONTADORA (Nº CONVERSÃO)	APLICAÇÃO
VOLVO	N10 / N12 / NL
MERCEDES BENZ	1932 / 1933 / 1934 / 1935 / 1941
ZF	TODOS OS CÂMBIOS ZF 16F130 / 16S160

Os números originais utilizados tem a única intenção de auxiliar nossos clientes na identificação dos códigos Farj correspondentes.  
 Los números de pieza original se utilizan para identificar los productos que vendemos con el único propósito de reconocimiento de los productos por nuestros clientes  
 Original part numbers are used so as to identify the products we sell. In the sole purpose of customers recognition of the items sold.

**Jogo de Reparo Para Transferência da Caixa de Mudança**

JUEGO DE REPARACIÓN DE LA CAJA DE CAMBIAMIENTO • CHANGE GEAR BOX REPAIR KIT

Nº FARJ:

**92315-2**

CONVERSÃO PARA Nº VOLVO:

**1 526 817**

**+ 1 527 463**

**+ 1 662 586**

CONVERSÃO PARA Nº ZF:

**1295298932**



MONTADORA (Nº CONVERSÃO)	APLICAÇÃO
VOLVO	N / NL 10 - N / NL 12
MERCEDES BENZ	1519 / 1924 / 1929 / 1932 / 1933 / 1934 / 1935 / 1941
ZF	CÂMBIO ZF 85 135 / 16 S 130 / 16 S 160

**Jogo De Reparo Parcial Para Transferência Da Caixa De Mudança**

JUEGO DE REPARACIÓN DE LA CAJA DE CAMBIAMIENTO • CHANGE GEAR BOX REPAIR KIT

Nº FARJ:

**92315-2 F**

CONVERSÃO PARA Nº VOLVO:

**1 526 817**

**+ 1 527 463**

**+ 1 662 586**

CONVERSÃO PARA Nº ZF:

**1295298932**

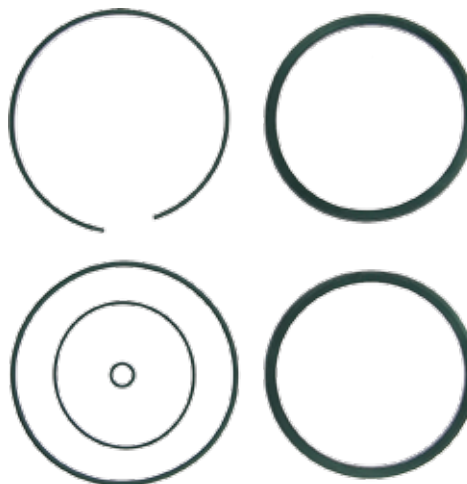

MONTADORA (Nº CONVERSÃO)	APLICAÇÃO
VOLVO	N / NL 10 - N / NL 12
MERCEDES BENZ	1519 / 1924 / 1929 / 1932 / 1933 / 1934 / 1935 / 1941
ZF	CÂMBIO ZF 85 135 / 16 S 130 / 16 S 160

**Jogo de Reparo Para Reduzida da Caixa de Mudança**

JUEGO DE REPARACIÓN DE LA CAJA DE CAMBIAMIENTO DE LA REDUCIDA • CHANGE GEAR BOX REPAIR KIT

Nº FARJ:

**92535-2**

CONVERSÃO PARA Nº VOLVO:

**1 526 817**

**+ 1 527 355**



MONTADORA (Nº CONVERSÃO)	APLICAÇÃO
MERCEDES BENZ	1519 / 1924 / 1929 / 1932 / 1933 / 1934 / 1935 / 1941
VOLVO	N / NL 10 - N / NL 12
ZF	CÂMBIO ZF 85 135 / 16 S 130 / 16 S 160

**Jogo De Reparo Parcial Para Reduzida Da Caixa De Mudança**  
 JUEGO DE REPARACIÓN DE LA CAJA DE CAMBIAMIENTO DE LA REDUCIDA • CHANGE GEAR BOX REPAIR KIT

Nº FARJ: **92535-2 F**  
 CONVERSÃO PARA Nº VOLVO:  
**1 526 817**  
**+ 1 527 355**

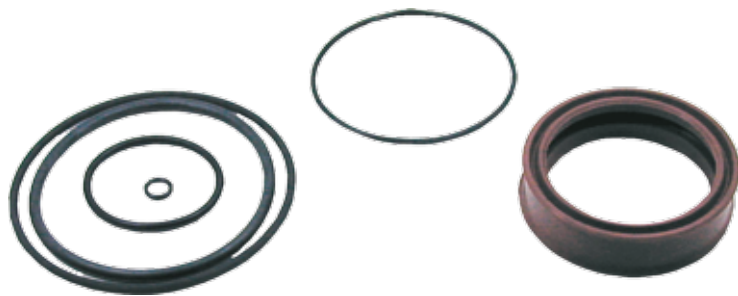

MONTADORA (Nº CONVERSÃO)	APLICAÇÃO
MERCEDES BENZ	1519 / 1924 / 1929 / 1932 / 1933 / 1934 / 1935 / 1941
VOLVO	N / NL 10 - N / NL 12
ZF	CÂMBIO ZF 85 135 / 16 S 130 / 16 S 160

**Caneca De Transferência (SCANIA 113/124)**

CILINDRO DE TRANSFERENCIA DE LA CAJA DE CAMBIAMIENTO • CHANGE GEAR BOX CYLINDER

Nº FARJ: **94255-0**  
 CONVERSÃO PARA Nº SCANIA:  
**1 321 420 / 1 484 808**



MONTADORA (Nº CONVERSÃO)	APLICAÇÃO
SCANIA	113 / 124 CÂMBIO GR 800 / 801 / 900 (08 MARCHAS) CÂMBIO GRS 800 / 890 / 900 (06 MARCHAS)

**Jogo de Reparo Para Caneca de Transferência**

JUEGO DE REPARACIÓN DE LA CAJA DE CAMBIAMIENTO • CHANGE GEAR BOX REPAIR KIT

Nº FARJ: **94285-2**  
 CONVERSÃO PARA Nº SCANIA:  
**1 953 495**

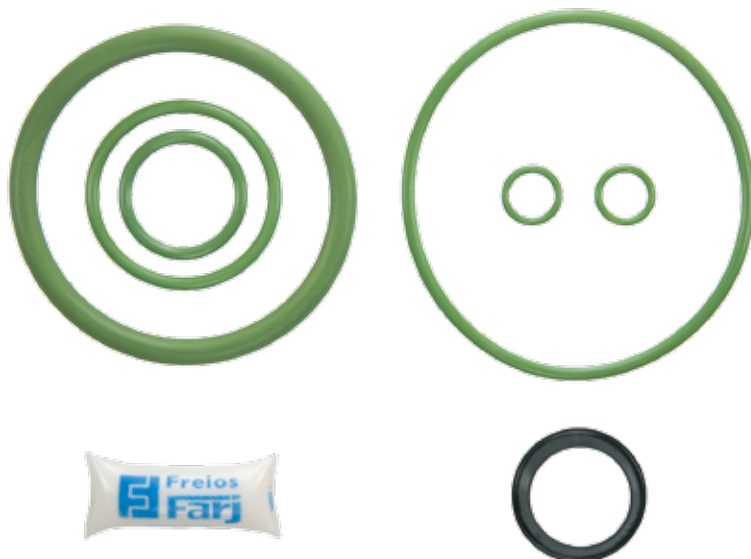

MONTADORA (Nº CONVERSÃO)	APLICAÇÃO
SCANIA	SCANIA T / R 113 / SCANIA T / R 143

Os números originais utilizados tem a única intenção de auxiliar nossos clientes na identificação dos códigos Farj correspondentes.  
 Los números de pieza original se utilizan para identificar los productos que vendemos con el único propósito de reconocimiento de los productos por nuestros clientes.  
 Original part numbers are used so as to identify the products we sell. In the sole purpose of customers recognition of the items sold.





**Caneca Da Reduzida (Scania 113/124)**

CILINDRO DE LA REDUCIDA • CHANGE GEAR BOX

Nº FARJ:

**94265-0**

CONVERSÃO PARA Nº SCANIA

**1 345 149**



MONTADORA (Nº CONVERSÃO)	APLICAÇÃO
SCANIA	113 / 124 CÁMBIO GR 800 / 801 / 900 (08 MARCHAS) CÁMBIO GRS 800 / 890 / 900 (06 MARCHAS)

**Jogo de Reparo Para Caneca Reduzida da Caixa de Mudança**

JUEGO DE REPARACIÓN DE LA CAJA DE CAMBIAMIENTO DE LA REDUCIDA • CHANGE GEAR BOX REPAIR KIT

Nº FARJ:

**94295-2**

CONVERSÃO PARA Nº SCANIA:

**1 334 036 R**



MONTADORA (Nº CONVERSÃO)	APLICAÇÃO
SCANIA	SCANIA T / R 113 SCANIA T / R 143

**Jogo de Reparo Para Caneca Reduzida da Caixa de Mudança RS170C / 1900**

JUEGO DE REPARACIÓN DE LA CAJA DE CAMBIAMIENTO DE LA REDUCIDA • CHANGE GEAR BOX REPAIR KIT

FARJ Nº:

**45565-2**

CONVERSÃO PARA VOLVO Nº:

**3093230**



MONTADORA (Nº CONVERSÃO)	APLICAÇÃO
VOLVO	FM 4

**Jogo Reparo para Válvula Duas Vias Haldex 951200 (Métrica)**  
 JUEGO DE REPARACIÓN PARA LA VÁLVULA DOS VIAS • TWO DIRECTIONAL CONTROL VALVE REPAIR KIT

Nº FARJ  
**93875-2**  
 CONVERSÃO PARA Nº HALDEX:  
**032200**



MONTADORA (Nº CONVERSÃO)	APLICAÇÃO
CARRETAS	FACCHINI, RANDOM E GUERRA

**Conexão M 22 X 1,5 Voss**

Conexión M 22 x 1,5 Voss • Connection M 22 x 1,5 Voss

Nº FARJ  
**45475-0**  
 CONVERSÃO PARA MBB Nº:  
**000 997 48 34**



MONTADORA (Nº CONVERSÃO)	APLICAÇÃO
MERCEDES BENZ	AXOR

**Jogo de Reparo Parcial para Engate Rápido (Rosca M 16)**

JUEGO DE REPARACIÓN PARA CONEXIONES NEUMÁTICAS • PNEUMATIC CONEXION REPAIR KIT

Nº FARJ  
**93565-2**  
 CONVERSÃO PARA Nº MBB:  
**A 673 997 00 45 (PARCIAL)**



MONTADORA (Nº CONVERSÃO)	APLICAÇÃO
MERCEDES BENZ	TUDO SISTEMA DE CONEXÕES VOSS (ENGATE RÁPIDO)

Os números originais utilizados tem a única intenção de auxiliar nossos clientes na identificação dos códigos Farj correspondentes.  
 Los números de pieza original se utilizan para identificar los productos que vendemos con el único propósito de reconocimiento de los productos por nuestros clientes.  
 Original part numbers are used so as to identify the products we sell. In the sole purpose of customers recognition of the items sold.

**Jogo de Reparo Parcial para Engate Rápido (Rosca M 22)**  
 JUEGO DE REPARACIÓN PARA CONEXIONES NEUMÁTICAS • PNEUMATIC CONEXION REPAIR KIT

Nº FARJ: **93515-2**  
 CONVERSÃO PARA Nº MBB: **A 673 997 01 45 (PARCIAL)**



MONTADORA (Nº CONVERSÃO)	APLICAÇÃO
MERCEDES BENZ	TUDO SISTEMA DE CONEXÕES ENGATE RÁPIDO

**Jogo de Reparo Para Válvula Piloto**  
 JUEGO DE REPARACIÓN PARA LA VÁLVULA PILOTO • PILOT VALVE REPAIR KIT

Nº FARJ: **94015-2**  
 PARA VÁLVULA MBB: **A 002 260 24 57**  
**A 002 260 30 57**

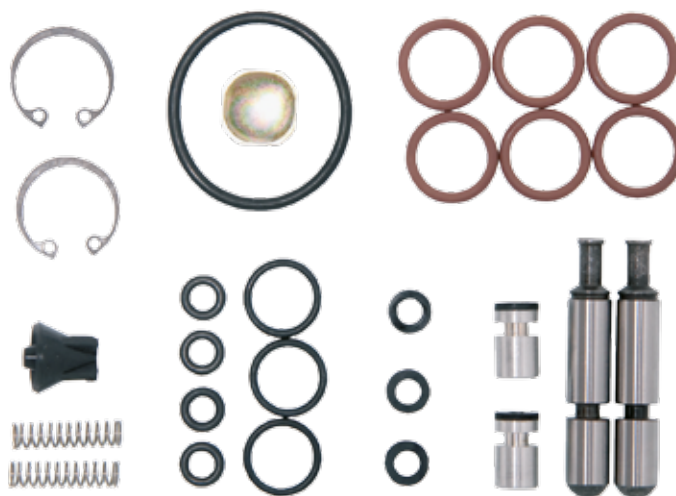
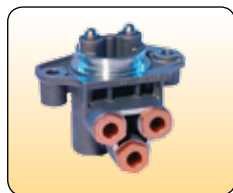

MONTADORA (Nº CONVERSÃO)	APLICAÇÃO
MERCEDES BENZ	1938 / 1944 / 2428 / 2638

**Jogo de Reparo Para Válvula Piloto (Ponto Neutro) VOLVO**  
 JUEGO DE REPARACIÓN PARA LA VÁLVULA PILOTO • PILOTO VALVE REPAIR KIT

Nº FARJ: **94635-2**  
 CONVERSÃO PARA Nº VOLVO: **1669297**  
**1068951**  
**8172627**



MONTADORA (Nº CONVERSÃO)	APLICAÇÃO
VOLVO	FH12 / NH12

### Jogo de Reparo Para Válvula Piloto (Ponto Neutro) Volvo

JUEGO DE REPARACIÓN PARA LA VÁLVULA PILOTO • PILOTO VALVE REPAIR KIT

Nº FARJ:

**94645-2**

CONVERSÃO PARA VOLVO Nº:

**3092123**

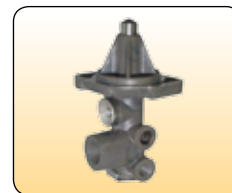

MONTADORA (Nº CONVERSÃO)	APLICAÇÃO
VOLVO	FH / NH

### Jogo de Reparo Para Válvula Piloto (Ponto Neutro) Scania

JUEGO DE REPARACIÓN PARA LA VÁLVULA PILOTO • GEARBOX VALVE REPAIR KIT

Nº FARJ:

**94745-2**

CONVERSÃO P/ Nº SCANIA:

**1 319 557**



MONTADORA (Nº CONVERSÃO)	APLICAÇÃO
SCANIA	SÉRIE 3 E SÉRIE 4

### Bucha STD Para Transmissão do Câmbio 10 Marchas

STD BUJE PARA LA TRANSMISIÓN DEL CAMBIO 10 MARCHES • STD BUSHING TRANSMISSION FOR GEAR BOX 10 MARCHES

Nº FARJ:

**45045-0**

CONVERSÃO PARA SCANIA Nº:

**1 953 214**

**(SÓ A BUCHA)**



MONTADORA (Nº CONVERSÃO)	APLICAÇÃO
SCANIA	111 / 112 / 113 - TODOS

Os números originais utilizados tem a única intenção de auxiliar nossos clientes na identificação dos códigos Farj correspondentes.  
 Los números de pieza original se utilizan para identificar los productos que vendemos con el único propósito de reconocimiento de los productos por nuestros clientes.  
 Original part numbers are used so as to identify the products we sell. In the sole purpose of customers recognition of the items sold.



**Jogo de Reparo Completo P/ Freio à Disco Pneumático**

JUEGO DE REPARACIÓN COMPLETO PARA LA PINZA DE FRENO • CALIPER GUIDES AND SEALS COMPLETE REPAIR KIT

Nº FARJ:

**96225-2**

CONVERSÃO P/ Nº MERITOR:

**MCK 1254**

**PINÇA ELSA 2**



MONTADORA (Nº CONVERSÃO)	APLICAÇÃO
VOLVO	B12M / B7M

**Junta Para Freio à Disco Pneumático**

JUNTA PARA LA PINZA DE FRENO • CALIPER GASKET

Nº FARJ:

**96795-0**



MONTADORA (Nº CONVERSÃO)	APLICAÇÃO
VOLVO	B12M / B7M

**Jogo de Reparo Parcial P/ Freio à Disco Pneumático**

JUEGO DE REPARACIÓN DE EMPUJADOR DE ARRANQUE PARA LA PINZA DE FRENO • CALIPER TAPPET COVER REPAIR KIT

Nº FARJ:

**96235-2**

CONVERSÃO P/ Nº MERITOR:

**PINÇA ELSA 2**



MONTADORA (Nº CONVERSÃO)	APLICAÇÃO
VOLVO	B12M / B7M

**Jogo de Rolamento Completo P/ Freio à Disco Pneumático**  
 JUEGO DE ALOJAMIENTOS Y RODAMIENTOS DEL BALANCÍN PARA LA PINZA DE FRENO • CALIPER ROLLER BEARING SET

Nº FARJ: **96245-2**  
 CONVERSÃO P/ Nº MERITOR: **PIÇA ELSA 2**

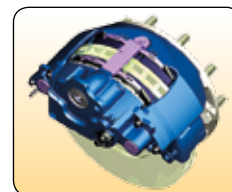

MONTADORA (Nº CONVERSÃO)	APLICAÇÃO
VOLVO	B12M / B7M

**Jogo de Rolamento Parcial P/ Freio à Disco Pneumático**  
 JUEGO DE ALOJAMIENTOS Y RODAMIENTOS PARCIAL DEL BALANCÍN PARA LA PINZA DE FRENO • CALIPER PARTIAL ROLLER BEARING SET

Nº FARJ: **96255-2**  
 CONVERSÃO P/ Nº MERITOR: **PIÇA ELSA 2**



MONTADORA (Nº CONVERSÃO)	APLICAÇÃO
VOLVO	B12M / B7M

**Mecanismo de Ajuste P/ Freio à Disco Pneumático (Lado Direito)**  
 ENGRANAJE DE AJUSTE MANUAL (DERECHO) • CALIPER MANUAL ADJUSTING GEAR (RIGHT)

Nº FARJ: **96265-0**  
 CONVERSÃO P/ Nº MERITOR: **PIÇA ELSA 2**



MONTADORA (Nº CONVERSÃO)	APLICAÇÃO
VOLVO	B12M / B7M

Os números originais utilizados tem a única intenção de auxiliar nossos clientes na identificação dos códigos Farj correspondentes.  
 Los números de pieza original se utilizan para identificar los productos que vendemos con el único propósito de reconocimiento de los productos por nuestros clientes.  
 Original part numbers are used so as to identify the products we sell. In the sole purpose of customers recognition of the items sold.

**Mecanismo de Ajuste P/ Freio à Disco Pneumático (Lado Esquerdo)**

ENGRANAJE DE AJUSTE MANUAL (IZQUIERDO) • CALIPER MANUAL ADJUSTING GEAR (LEFT) Nº FARJ:

**96275-0**

CONVERSÃO P/ Nº MERITOR:

**PINÇA ELSA 2**



MONTADORA (Nº CONVERSÃO)	APLICAÇÃO
VOLVO	B12M / B7M

**Mecanismo de Ajuste P/ Freio à Disco Pneumático (Reto)**

ENGRANAJE DE AJUSTE MANUAL DE LA PINZA DE FRENO (RECTO) • CALIPER MANUAL ADJUSTING GEAR (STRAIGHT)

Nº FARJ:

**96285-0**

CONVERSÃO P/ Nº MERITOR:

**PINÇA ELSA 2**



MONTADORA (Nº CONVERSÃO)	APLICAÇÃO
VOLVO	B12M / B7M

**Guia Para Mecanismo de Ajuste Para Freio a Disco**

GUIA PARA MECANISMO DE AJUSTE • ADJUSTING MECHANISM GUIDE

Nº FARJ

**45135-0**

PINÇA ELSA 2 (MERITOR)



MONTADORA (Nº CONVERSÃO)	APLICAÇÃO
VOLVO	B12M / B7M

Nº FARJ  
**45145-2**  
PINÇA ELSA 2 (MERITOR)



MONTADORA (Nº CONVERSÃO)	APLICAÇÃO
VOLVO	B12M / B7M

• Os números originais utilizados tem a única intenção de auxiliar nossos clientes na identificação dos códigos Farj correspondentes.  
• Los números de pieza original se utilizan para identificar los productos que vendemos con el único propósito de reconocimiento de los productos por nuestros clientes  
• Original part numbers are used so as to identify the products we sell. in the sole purpose of customers recognition of the items sold.



# AQUI TEM

Desde 1978



EMPRESA CERTIFICADA ISO 9001

**Soluções em auto peças.**

## Acre / Amapá / Amazonas / Rondonia / Roraima

### Emprol Empr. Rondoniense de Repres. Ltda.

Contato: Edson / Gilmar  
Telefone: (69) 3521-3330  
Telefax: (69) 3521-5575  
Celular: (69) 9226-3203 (Edson)  
Celular: (69) 9264-6089 (Gilmar)  
E-mail: emprol@uol.com.br  
emprol\_jaru@hotmail.com

## Alagoas / Paraíba / Pernambuco

### Sasso & Sasso Ltda.

Contato: Sandro Sasso  
Telefone: (81) 3447-2700  
Celular: (81) 9895-0070  
Nextel: (81) 7812-7520 / ID Nextel: 925\*20142  
E-mail: sandro.sasso@hotmail.com

## Araraquara - SP - Interior de São Paulo

### W.F. Magri Representações Ltda.

Contato: Wanderley / Eduardo / Roberta  
Telefone: (16) 3336-2364  
Celular: (16) 99781-4858 (Wanderley)  
(16) 99784-3451 (Eduardo)  
E-mail: magrirepres@uol.com.br

## Bahia

### GMG Representações Ltda.

Contato: Hélio / Eliane / Gabriel  
Telefone: (71) 3334-8786  
Telefax: (71) 3482-7228  
Celular: (71) 8815-4503 / (71) 9199-5959  
E-mail: gmgrepltda@hotmail.com

## Ceará

### Freios Farj Ind. e Comercio Ltda.

Telefone: (11) 3511-9666  
Telefax: (11) 3511-9660  
E-mail: info@farj.com.br

## Espírito Santo

### Freios Farj Ind. e Comercio Ltda.

Telefone: (11) 3511-9666  
Telefax: (11) 3511-9660  
E-mail: info@farj.com.br

## Espírito Santo - Interior

### Griffo Representações Ltda.

Contato: Fernando P. Griffo Rohr / Jair  
Telefone: (27) 3329-3095 / 3349-9709  
Telefax: (27) 3349-9093  
Celular: (27) 99981-2151  
(27) 99941-1651 ID: 97\*9621  
E-mail: grifforp@uol.com.br  
grifforp@terra.com.br

## Goias / Brasília

### Suprema Representações Comerciais Ltda.

Contato: Iris / Darlei / Ana  
Telefone: (62) 3295-1001  
Telefax: (62) 3095-4581  
Celular: (62) 9972-7955 (Iris)  
E-mail: vendas@supremarepres.com.br  
ana@supremarepres.com.br

## Mato Grosso

### Paes de Barros Representações Ltda.

Contato: Vicente / Rose  
Telefone: (65) 3623-2351  
Telefax: (65) 3321-2004  
Celular: (65) 9981-3023  
E-mail: paesbarros@terra.com.br

## Mato Grosso do Sul

### Lopes da Silva & Cia Ltda.

Contato: Enilson (Mineiro) / Camila  
Telefax: (67) 3384-1602  
Celular: (67) 8407-9220  
E-mail: fabina@terra.com.br

## Minas Gerais - Interior

### Machado Representação Ltda.

Contato: Luciano / Claudia  
Telefax: (37) 3236-3500  
Celular: (37) 9916-5900  
E-mail: machadorepresentacao@gmail.com

## Minas Gerais - Triângulo Mineiro

### Positiva Representações Ltda.

Contato: Neusa  
Telefax: (34) 3222-9750  
Fone: (34) 9976-1836  
E-mail: positivaneusa@hotmail.com

## Pará / Tocantins / Piauí / Maranhão / GO\* (Porangatu) / BA\* (Barreiras e Luis Eduardo Magalhães) / PE / AM

### Freios Arizo Representações Ltda.

Contato: Fernando Piloto  
Telefone: (17) 3421-2280  
Telefax: (17) 3422-2002  
Celular: (17) 99142-5088 (Fernando Piloto)  
E-mail: arizo@terra.com.br

## Paraná

### Breck Peças Comércio e Representações Ltda.

Contato: Izair / Cibele  
Telefone: (41) 3246-8655  
Telefax: (41) 3376-1000  
Celular: (41) 9975-2543  
Nextel: 103845\*1 / 103845\*29  
E-mail: izairbreck@hotmail.com  
cibelebreck@hotmail.com

## Ribeirão Preto - SP

### Samark Representações Ltda.

Contato: Jorge  
Telefone: (16) 3024-9888 / 3329-5565  
Telefax: (16) 3329-5564  
Celular: (16) 99963-1634 / (16) 99192-7076  
E-mail: jfalcao@bol.com.br

## Rio de Janeiro

### Freios Farj Ind. e Comercio Ltda.

Telefone: (11) 3511-9666  
Telefax: (11) 3511-9660  
E-mail: info@farj.com.br

## Rio Grande do Sul

### Vésper Comércio e Representações Ltda.

Contato: Edson / Magda  
Telefone: (51) 3343-5602  
Celular: (51) 9982-3046 (Edson)  
E-mail: vendas.vesper@cpovo.net

## Santa Catarina

### Viparts Representações Ltda.

Contato: Vilmar Nunes  
Telefax: (41) 3286-6111  
Celular: (41) 9970-3566  
Nextel: ID: 92\*2296  
E-mail: viparts@uol.com.br  
vi\_parts@hotmail.com  
Skype: Viparts

## São Paulo e Grande São Paulo, Natal, Alagoas\* e Minas Gerais\* (Belo Horizonte, Grande BH)

### Freios Farj Ind. e Comercio Ltda.

Telefone: (11) 3511-9666  
Telefax: (11) 3511-9660  
E-mail: info@farj.com.br

## Exportação

### Freios Farj Ind. e Comercio Ltda.

Contato: Junior / Fábio  
Telefone: (11) 3511-9666  
Telefax: (11) 3511-9660  
E-mail: fabio@farj.com.br

## Exportação - Perú

### Mario Herrera

Contato: Mario Herrera  
Celular: 511 9832 5923  
Telefax: 26 61 719  
Nextel: 832\*5923  
E-mail: topbusinessc@yahoo.es  
mhbrakes@hotmail.com

*Desde 1978*

**Freios  
Farj**

EMPRESA CERTIFICADA ISO 9001

**Soluções em auto peças.**







Desde 1978

# Freios Farj

EMPRESA CERTIFICADA ISO 9001

Soluções em auto peças.

**Freios Farj Ind. e Com. Ltda**

Rua dos Tucanos, 415

Sítio Guarehy - Carapicuíba / SP - CEP: 06330-281

Telefone: 55 11 3511-9666

Fax: 55 11 3511-9660

emails: faleconosco@farj.com.br / info@farj.com.br

home page: www.farj.com.br

Atualize-se



DIGITAL DESIGN (11) 3976 8623

